

MAANPUOLUSTUSKORKEAKOULU

SIILASVUON JOUKKOJEN HUOLLON JÄRJESTELYT SUOMUSSAL-  
MELLA 1939–1940

Pro gradu -tutkielma

Luutnantti  
Juha Saarimaa

Sotatieteiden maisterikurssi 1  
Huolto-opintosuunta

Toukokuu 2011

**MAANPUOLUSTUSKORKEAKOULU**

<b>Kurssi</b> Sotatieteiden maisterikurssi 1	<b>Opintosuunta</b> Huolto-opintosuunta
<b>Tekijä</b> Luutnantti Juha Saarimaa	
<b>Opinnäytetyön nimi</b> <b>SIILASVUON JOUKKOJEN HUOLLON JÄRJESTELYT SUOMUSSALMELLA 1939–1940</b>	
<b>Oppiaine, johon työ liittyy</b> Sotahistoria	<b>Säilytyspaikka</b> Maanpuolustuskorkeakoulun kurssikirjasto
<b>Aika</b> Toukokuu 2011	<b>Tekstisivuja 97</b> <b>Liitesivuja 15</b>
<b>TIIVISTELMÄ</b>	
<p>Joulukuun alussa vuonna 1939 alkoivat talvisodan ehkä tunnetuimmat taistelut Suomussalmella. Tällöin osa Oulussa olleista eversti Hjalmar Siilasvuon vajaan varustetuista joukoista saivat käskyn siirtyä Suomussalmelle. Perustetun prikaatin komentajaksi lähti eversti Siilasvuo mukanaan vain pieni esikunta, koska joukoista jäi vielä suuri osa Ouluun. Suomussalmella Siilasvuo taisteli kahta puna-armeijan divisioonaa vastaan. Vihollisen divisioonat saatiin tuhottua miltei kokonaan.</p> <p>Tämän tutkimuksen tarkoituksena on selvittää, miten Ryhmä Siilasvuon, joka joulukuussa kasvoi 9. Divisioonaksi, huolto järjestettiin Suomussalmen kaksoisoperaation aikana. Kysymykseen haetaan vastausta seuraavien apukysymysten avulla: oliko huoltohenkilöstöä ja huoltovälineitä riittävästi, miten huollon toteuttaminen suunniteltiin ja johdettiin, mitkä olivat suurimpia huollollisia haasteita, minkälaisia huoltojoukkoja Siilasvuolla oli käytettävissä ja vastasivatko huoltojoukot oppaiden ja ohjeiden mukaisia kokoonpanoja.</p> <p>Tämä tutkimus on asiakirjatutkimus ja menetelmänä on käytetty sisältöanalyysia. Keskeisimpinä lähteinä ovat Kansallisarkiston Sörnäisten toimipisteen arkistot, joista mainittakoon Pohjois-Suomen Ryhmän, Ryhmä Siilasvuon ja 9. Divisioonan sekä näiden alajohtoportaiden materiaali. Työssä ei ole pyritty selittämään taistelutapahtumia, vaan on keskitytty siihen, miten huolto toteutettiin ja mitkä tekijät siihen vaikuttivat noin kuukauden kestäneiden taisteluiden aikana.</p> <p>Joulukuussa Siilasvuon pieneen esikuntaan kuului oleellisesti myös muutama huollon johtaja, joista vastuullisimman tehtävän sai huoltopäälliköksi valittu kapteeni Johannes Kalervo. Siilasvuo sai Suomussalmelle saavuttuaan käyttöönsä toiminta-alueella sodan alusta asti taistelleet joukot, mukaan luettuna huoltojoukot. Huoltopäällikön johdolla huoltojoukot perustivat huoltokeskuksen Hyrynsalmen alueelle, josta taisteluiden edetessä osa siirrettiin Suomussalmelle. Joulukuun lopussa Siilasvuo sai lisävahvistuksia ja uudeksi huoltopäälliköksi saapui kapteeni Yrjö Sairio. Tällöin huoltojoukot kasvoivat lukumäärältään ja suorituskyvyltään vastaamaan niitä tarpeita, joita noin 14 000 taistelijan yhtymä tarvitsee. Huollon toteuttaminen vaati toimijoita jokaiselle osa-alueelle, joista tärkeimmässä roolissa olivat ampumatarvike- ja lääkintähuolto. Yksittäiselle taistelijalle suureen osaan nousi myös henkilökohtainen huolto eli muonitus, vaatetus ja hygienia. Unohtaa ei sovi myöskään eläinlääkinnän tärkeyttä, koska hevosilla oli merkittävä osa huollon täydennysketjussa. Raatteen tien taisteluiden loputtua olivat huoltojoukot levittäytyneet noin 70 km:n laajuiselle alueelle tarjotakseen Siilasvuolle ja hänen joukoilleen voiton mahdollisuuden täyttämällä oman tehtävänsä.</p>	
<b>AVAINSANAT</b>	
Huolto, Ryhmä Siilasvuo, 9. Divisioona, Raatteen tie, Suomussalmi, talvisota	

# SIILASVUON JOUKKOJEN HUOLLON JÄRJESTELYT SUOMUSSALMELLA 1939–1940

## SISÄLLYSLUETTELO

<b>1</b>	<b>JOHDANTO .....</b>	<b>2</b>
1.1	Johdatus tutkimusaiheeseen .....	2
1.2	Tutkimuksen aiheen rajaus ja tutkimuskysymykset .....	5
1.3	Aikaisempi tutkimus aiheesta ja keskeiset lähteet .....	6
1.4	Tutkimusmenetelmä ja tutkimuksen rakenne.....	10
1.5	Tutkimuksen keskeiset käsitteet.....	11
<b>2</b>	<b>SUOMALAISTEN VALMISTAUTUMINEN TALVISOTAAN .....</b>	<b>14</b>
2.1	Suomussalmen suunnalle tehdyt suunnitelmat ennen talvisotaa.....	14
2.2	Suomussalmen joukkojen suorituskyky talvisodan kynnyksellä.....	17
<b>3</b>	<b>HUOLTOJOUKOT SUOMUSSALMELLA JA NIIDEN JOHTAMINEN.....</b>	<b>22</b>
3.1	Siilasvuon esikuntien huoltojohtajat ja heidän alaiset huoltojoukot.....	22
3.2	Ryhmä Siilasvuon ja 9. Divisioonan Esikunnat.....	33
<b>4</b>	<b>RYHMÄ SIILASVUON HUOLLON TOTEUTUS .....</b>	<b>41</b>
4.1	Ryhmä Siilasvuon saapuu Suomussalmelle .....	41
4.2	Taistelu kirkonkylästä .....	50
<b>5</b>	<b>9. DIVISIOONAN HUOLLON TOTEUTUS.....</b>	<b>58</b>
5.1	Ryhmä Siilasvuon kasvaa 9. Divisioonaksi – kirkonkylän valtaus.....	58
5.2	Taistelut Raatteen tiellä.....	69
5.3	Tilanne taisteluiden päätyttyä tammikuussa – joukkojen uudelleenjärjestely.....	77
<b>6</b>	<b>SUOMUSSALMEN KAKSOISOPERAATIO .....</b>	<b>84</b>
6.1	Kokemuksia huollosta – taistelujoukkojen näkökulma.....	84
6.2	Kokemuksia huollosta – huoltojoukkojen näkökulma.....	86
<b>7</b>	<b>HUOLTOJOUKKOJEN ESIINMARSSI – TUTKIJAN NÄKÖKULMA .....</b>	<b>88</b>
<b>8</b>	<b>LÄHTEET .....</b>	<b>98</b>
<b>9</b>	<b>LIITTEET.....</b>	<b>104</b>

## TUTKIELMASSA KÄYTETTYJÄ LYHENTEITÄ

AKM	ampumarivikekenttämakasiini
AutoK	autokomppania
ATp	ampumarivikkeiden täydennyspaikka
EKM	elintarvikekenttämakasiini
EM	erikoismääräys
ETp.	elintarvikkeiden täydennyspaikka
ELK	eläinlääkintäkomppania
Er.P	erillinen pataljoona
JR	jalkaväkirykmentti
K	komppania
Kev.Os.	kevyt osasto
Kpk.	kenttäpostikonttori
KS	kenttäsairaala
KSOs.	kenttäsairaalaosasto
KT-Pr	kenttätäydennysprikaati
KTR	kenttätykistörykmentti
Km.K	kuormastokomppania
Liik.K	liikennekomppania
LK	lääkintäkomppania
Os.	osasto
P	pataljoona
PSp.	pääsidontapaikka
P-SR	Pohjois-Suomen Ryhmä
PPP	polkupyöräpataljoona
Pr.	prikaati
R	rykmentti
RS	Ryhmä Siilasvuo
SAs.	sairasajoneuvoasema
SHev.Kp.	sairaiden hevosten kokoamispaikka
SissiP	sissipataljoona
SotaS	sotasairaala
STalli	sairastalli
TO	tiedusteluosasto

# SIILASVUON JOUKKOJEN HUOLLON JÄRJESTELYT SUOMUS-SALMELLA 1939–1940

## 1 JOHDANTO

*”9. Talouskomppanian toiminta ei ole ollut aseellista laatua, lukuun ottamatta niitä, jotka ovat komennettu rintamalle, mutta kuitenkin on se ottanut omalta osaltaan käytyyn sotaan osaa vaivojaan säästämättä joutuen valvomaan useita vuorokausia peräkkäin toimittaessaan elintarvikkeita taisteleville joukoille[...] Komppanian saavutuksia ei voida esittää saadun sot.saaliin ja tuhottujen vihollisten lukumäärällä, mutta kuitenkin on jokainen mies yrittänyt parhaansa tehtävänsä täyttäessään uskoen sillä hyödyttävänsä Isänmaan asiaa, joka jokaiselle on tärkein.<sup>1</sup>”*

### 1.1 Johdatus tutkimusaiheeseen

Marraskuun lopussa, vuonna 1939, alkoivat Suomussalmella talvisodan tunnetuimmat taistelut, jotka saivat osakseen koko maailman huomion ja nostivat taistelevan Suomen kansan ihmisten tietoisuuteen ympäri maailmaa. Osansa huomiosta sai taisteluun osallistunut miehistö, mutta ehkä kuitenkin suurimman huomion keräsi Suomussalmen taisteluiden komentajana toiminut eversti Hjalmar Siilasvuo. Siilasvuohon kohdistuu suurin osa kirjoituksista ja puheista, joita Raatteen tien taisteluista käydään.<sup>2</sup>

Taisteluita suuressa mittakaavassa ei osattu odottaa Suomussalmen korkeudella tapahtuvan. Vuoteen 1923 asti Suomen sotilasjohdolla oli käsitys, että mahdollinen hyökkäys Suomeen kohdistuisi pääasiassa Karjalan kannaksen kautta. Vuoden 1923 jälkeen suunnitelmiin ja puheisiin tuli mahdollinen hyökkäys myös Joensuun pohjoispuolelta. Sieltä arvioitiin kuitenkin olevan odotettavissa vain pienten yksiköiden hyökkäyksiä, jossakin mahdollisesti jopa ryk-

---

<sup>1</sup> 22. Tal.K sotapäiväkirja. SPK 3069, KA (Sörn).

<sup>2</sup> Raunio, Ari ja Kilin, Juri: *Talvisodan taisteluja*, toinen painos, Kariston kirjapaino Oy, Hämeenlinna 2009, s. 122.

mentin suuruisten osastojen toimintaa. Edellä mainittu arvio oli julistettu miltei ainoaksi mahdollisuudeksi talvisodan alkuun saakka, eikä siitä poikettu.<sup>3</sup>

Yleisesikunnan operatiivisen osaston Maavoimatoimiston päällikkönä oli vuonna 1939 everstiluutnantti Valo Nihtilä.<sup>4</sup> Hän rikkoi uhka-arvioissaan aiempia kaavoja arvioimalla, että Joensuun pohjoispuolella hyökkäisi jopa kaksi divisioonaa. Käyttämällä Muurmannin rataa vihollinen voisi keskittää näistä divisioonista toisen Pohjois-Suomeen ja luoda painopisteen Oulun korkeudelle. Tällä divisioonalla hän arvioi tavoiteltavan Oulun valtaamista ja näin ollen Suomen katkaisemista kahtia sen kapeimmalta kohdalta.<sup>5</sup>

Nyt tiedämme, että talvisodan aikana pohjoiseen hyökkäsi Laatokan Karjalan pohjoispuolella yhteensä seitsemän divisioonaa puna-armeijan sotilaita. Divisioonista kaksi, 163. ja 44. Divisioona, hyökkäsi Uhtualta Suomussalmea kohti. Näitä kahta divisioonaa vastaan taisteli muun muassa eversti Siilasvuon johtamat joukot. Puna-armeijan etenemistä helpotti talven jäädyttämien suo- ja metsämaaston käyttö teiden pohjana.<sup>6</sup> Siitä, oliko neuvostojohto ennakoinut tämän asian suunnitelmissaan Suomen valloittamiseksi, voidaan olla montaa mieltä. Vaikka talvi oli tuloillaan, eivät vesistöt olleet vielä läheskään sellaisessa kunnossa, että niitä olisi voinut käyttää raskaampien ajoneuvojen reittinä. Tämä tosiasia helpotti suomalaisten joukkojen puolustautumista varsinkin sodan alussa.

Suomussalmella joukkoja komentanut eversti Hjalmar Siilasvuo on saanut huomattavaa julkisuutta tapahtumista, jotka johtivat kahden puna-armeijan divisioonan tuhoon. Oliko hyvä komentaja voiton avain ja voiko hyvä johtaja korvata huonon joukon vai tarvitseeko komentaja hyvät alaiset saavuttaakseen menestystä? Siilasvuon alaisena toimi joulukuun alussa suhteellisen pieni esikunta, joka kasvoi joulukuun loppuun mennessä huomattavasti. Oman panoksensa taisteluiden onnistumiselle antoivat myös huollon johtajat ja heidän alaisinaan toimineet miehet. Huollon tehtävänä ja tarkoituksena oli taata taisteleville joukoille puitteet käydä sotaa tarjoamalla niin henkistä kuin fyysistä huoltoa. Tämä kaikki tuli taata joukoille kaikissa sodan vaiheissa ja toiminnoissa.<sup>7</sup> Takaamalla toimiva huolto voitiin rintamalla keskittyä vihollisen tuhoamiseen.

<sup>3</sup> Heiskanen, Raimo: *Talvisodan operaatioiden johtaminen ja edellytysten luominen sodankäynnille päämajan operatiivisen osaston näkökulmasta*. Toim. Pekka Kurenmaa, Gummerus kirjapaino Oy, Saarijärvi 1996, s. 24.

<sup>4</sup> Raunio (ja muut 2009), s. 14.

<sup>5</sup> Heiskanen (1996), s. 26.

<sup>6</sup> Heiskanen (1996), s. 26, ks. myös Raunio (ja muut 2009), s. 13.

<sup>7</sup> *Kenttäohjesääntö III*, Kustannusosakeyhtiö Otava, toinen painos, Helsinki 1939, s. 13.

Suomussalmen suunnalla Siilasvuon alaisena taisteli enimmillään noin 14 000 suomalaista taistelijaa,<sup>8</sup> jotka takasivat omalta osaltaan maan säilymisen itsenäisenä. Neuvostoliiton pyrkimykset katkaista Suomi sen kapeimmalta kohdalta estettiin Suomussalmella tuhoamalla sen kaksi divisioonaa miltei kokonaan. Sodan alkaessa puna-armeijalla oli tavoitteena suorittaa voitonmarssi Oulussa hyvinkin pian taisteluiden alettua<sup>9</sup>.

Suomen sotilasjohto oli siis arvioinut vihollisen vahvuuden Pohjois-Suomessa väärin ja siitä syystä puolustukseen ryhmitetyt joukot olivat Suomussalmella pienet. Talvisodan alussa paikalle oli ryhmitetty ainoastaan reserviläisistä muodostettu Erillinen Pataljoona 15 sekä sen tarvitsemia huoltojoukkoja<sup>10</sup>. Ylimääräisten harjoitusten aikana heillä ei varmastikaan ollut käsitystä siitä, miten paljon heidän varaansa joudutaan laskemaan sodan syttyessä.

Tässä tutkimuksessa käsitellään talvisodassa taistelleen Ryhmä Siilasvuon – myöhemmin 9. Divisioonan huollon toteutusta Suomussalmella. Sota alkoi Suomussalmen korkeudella aamulla 30.11.1939 vihollisen ylittäessä valtakunnan rajan. Se eteni päävoimillaan Juntusrannan suunnasta kohti Palovaaraa sekä osilla joukoistaan etelässä Raatteen tietä pitkin kohti Suomussalmea, Erillinen Pataljoona 15 oli nyt taisteluissa.<sup>11</sup>

Tilanne Suomussalmella oli suomalaisten kannalta kriittinen, koska omia joukkoja oli liian vähän hyökkääjään nähden. Tähän asiaan saatiin helpotusta, kun 3.12.1939 Suomussalmelle saapui lisävahvistuksena Päämajan reservinä ollut Kenttätäydennysprikaatin IV Pataljoona. Pohjois-Suomen Ryhmän saatua pataljoonan komentoonsa, siirsi se pataljoonan välittömästi Suomussalmelle vahvistamaan heikkoa puolustusta.<sup>12</sup> Taistelut Suomussalmella jatkuivat nyt hieman suuremmin suomalaisjoukoin, joiden voimat alkoivat kuitenkin ehtyä. Tilanteen kiristymisen johdosta tehtiin Päämajassa päätös lähettää lisäjoukkoja Suomussalmelle.

Osasto Siilasvuo perustettiin Päämajan käskyllä 7.12.1939 ja se toimi prikaatikokoonpanossa. Perustettavan osaston joukot kuuluivat 9. Divisioonaan, jonka sijoituspaikkana oli Oulu. Prikaatin perustamiseen vaikutti edellä mainittu tilanteen kiristyminen Kuhmo – Suomussalmi – Salla alueella. Prikaatiin kuului Jalkaväkirykmentti 27 ja osia 9. Divisioonan aselajijoukoista. Komentajaksi tälle prikaatille määrättiin 9. Divisioonan komentaja eversti Hjalmar Siilasvuo.

<sup>8</sup> P-SRE n:o 259/I.sal. P-SR:n vahvuusilmoitus 1.1.1940 tilanteesta. P1725/2, KA (Sörn).

<sup>9</sup> Usva, J.K.: *Talvisodan sotatoimet Pohjois-Suomessa, operaatioalue ja taistelusuunnitelmat*. Tiede ja Ase N:o 33, Pohjois-Karjalan Kirjapaino Oy, Joensuu 1975, s. 187.

<sup>10</sup> Siilasvuo, Hjalmar: *Suomussalmen taistelut*, Otava, Helsinki 1940, s. 8.

<sup>11</sup> Raunio (ja muut 2009), sivut 122–123 ja Siilasvuo (1940), s. 13.

<sup>12</sup> Siilasvuo (1940), s. 24.

Divisioonana ei kuitenkaan ollut varustukseltaan taisteluvalmis, vaan sen oli laskettu olevan keskitysvalmiina vasta noin kuukauden kuluttua. Perustetuilla joukoilla oli suuria puutteita varustuksessa, esimerkiksi tykistöltä puuttui kalusto kokonaan.<sup>13</sup>

Siilasvuon komentamasta divisioonasta jäi suuri osa Ouluun, joten hän jätti oman esikuntapäällikkönsä, majuri Into Ahosen, johtamaan divisioonaa. Perustetun prikaatin esikuntapäälliköksi hän määräsi kapteeni Alpo Marttisen, joka toimi kyseisessä tehtävässä koko sodan ajan. Siilasvuo otti divisioonansa esikunnasta mukaansa ainakin kaksi huoltojohtajaa, jotka olivat intendentti kapteeni Johannes Kalervo sekä ase- ja kuormastoupseeri reservivänrikki Eero Kalaja.<sup>14</sup>

Siilasvuo sai Pohjois-Suomen ryhmän komentajalta, kenraalimajuri Wiljo Tuompolta, käskyn ottaa rintamavastuu Suomussalmella 8.12.1939 kello 20.00. Tällöin Siilasvuolle alistettiin kaikki Suomussalmella jo olleet joukot, ja näin syntyi Ryhmä Siilasvuo. Tehtävä, jonka Siilasvuo sai, oli lyödä Suomussalmelle hyökännyt neuvostoliittolainen 163. Divisioonana.<sup>15</sup> Tästä käskystä alkoi tässä tutkimuksessa käsiteltävä Siilasvuon joukkojen huollon järjestelyt Suomussalmella.

## 1.2 Tutkimuksen aiheen rajausta ja tutkimuskysymykset

Tutkimus rajataan koskemaan Ryhmä Siilasvuon – myöhemmin 9. Divisioonan huoltoa. Ajallisesti tutkimus ajoittuu joulukuun alusta 1939 tammikuun puoleenväliin 1940. Ajanjaksoon sisältyy Ryhmä Siilasvuon perustaminen ja siirtäminen Suomussalmelle, taistelut Suomussalmella sekä Raatteen tien taistelujen jälkeen tapahtunut joukkojen uudelleen ryhmittäminen Suomussalmella.

Tutkielmassa käsiteltävät huoltolajit ovat: talous-, taisteluväline-, kuljetusväline-, lääkintä-, eläinlääkintähuolto sekä kenttäpostiliikenne. Tarkoituksena on muodostaa kattava kokonaisuus siitä, kuinka paljon huoltoa divisioonan kokoisessa organisaatiossa oli. Tutkimuksen ulkopuolelle rajataan pioneeri-, viesti- ja kaasusuojeluhoito, koska kyseiset huoltolajit toimivat enemmän oman aselajikomentajan tai -johtajan alaisuudessa, ei niinkään huoltojohtajan.

<sup>13</sup> Siilasvuo (1940), s. 36 ja Raunio, Ari ja Kilin, Juri: *Sodan taisteluja 1 – Talvisota*, WS Bookwell oy Porvoo 2005, s. 124.

<sup>14</sup> Siilasvuo (1940), s. 37.

<sup>15</sup> Raunio (ja muut 2005), ss. 124–125.



Tutkimuksen pääkysymyksenä on: **Miten Ryhmä Siilasvuon – myöhemmin 9. Divisioonan huolto toteutettiin Suomussalmella joulukuusta 1939 tammikuuhun 1940?** Pääkysymykseen haetaan vastausta seuraavien alakysymysten avulla:

- oliko huoltohenkilöstöä ja -välineitä riittävästi?
- miten huollon toteuttaminen suunniteltiin ja johdettiin?
- mitkä olivat suurimpia huollollisia haasteita?
- minkälaisia huoltojoukkoja Siilasvuolla oli käytettävissään?
- vastasivatko huoltojoukot oppaiden ja ohjeiden mukaisia kokoonpanoja?

Apukysymyksiin vastataan tutkimuksen pääluvuissa.

### 1.3 Aikaisempi tutkimus aiheesta ja keskeiset lähteet

Suomussalmen taisteluista on kirjoitettu useita teoksia, ja huollon toteutusta on myös esitelty muun muassa teoksissa Talvisodan historia 4 ja Puolustusvoimien huolto 1918 – 1986. Teoksissa esitellään, mitä huoltojoukkoja Pohjois-Suomen Ryhmän alueella oli ja missä ne sijaitsivat. Tutkimuksen kannalta kirjat ovat erittäin tärkeitä lähteitä, koska ne antavat perustietoa huollon suunnittelusta ja toteutuksesta. Kirjojen avulla luodaan yleiskuva tapahtumista, joita syvennetään huollon johtajien näkökulmasta turvautuen arkistolähteisiin.

Tutkimuksen tärkeimmät lähteet ovat Ryhmä Siilasvuon – 9. Divisioonan huoltokäskyt ja huolto-ohjeet. Oman kokonaisuuden lähteisiin muodostaa Pohjois-Suomen Ryhmän tuottamat käskyt ja asiakirjat. Myös Päämaja ohjasi huollon toteutusta erilaisilla ohjeilla ja käskyillä, joten näitä käytetään tutkimuksessa muiden käskyjen ja ohjeiden rinnalla. Näin voidaan todeta, miten hyvin ylhäältä tulleita ohjeita noudatettiin ja vastavuoroisesti, miten tarpeellisia annetut ohjeet olivat divisioonan huoltojohtajien näkökulmasta katsottuna.

Sotapäiväkirjojen käyttöä tutkimuksessa vaikeuttaa niiden osittain erittäin vaikealukuinen käsiala. Päiväkirjoista on kuitenkin löydettävissä huoltoon liittyviä havaintoja ja yksityiskohtia. Nämä yksityiskohdat ovat selkeyttäneet joitain epäselviä asioita ja täten vahvistaneet arkistolähteiden tarjoamaa tietoa.

Puolustusvoimien huolto 1918–1986 (1988) on tutkimuksen kannalta yksi keskeisimpiä lähteitä. Teoksessa kuvataan yksityiskohtaisesti eri huollon toimialojen toimintaa sodan aikana. Kirjan vahvuutena voidaan pitää myös sitä, että siinä kuvataan, miten huollon kouluttaminen

toteutettiin ennen talvisodan alkamista. Teoksen avulla saa käsityksen siitä, miten huoltoa oli suunniteltu käytettävän sodan aikana. Kirjan kirjoittajina on toiminut suuri määrä sotilaita ja sen toimitsijakunta koostuu huoltolajien asiantuntijoista. Lähteinä kirjassa on käytetty huoltolajien arkistoja, sotapäiväkirjoja, tarkastus-, toiminta- ynnä muita kertomuksia, sotahistoriallisia teoksia, muistioita, tutkimuksia ja muita julkaisuja sekä haastatteluja. Tämän ansiosta kirjaa voidaan pitää luotettavana lähteenä.

Talvisodan historia -kirjasarja (1977–1981) toimii edellisen kirjan tavoin yleisteoksena. Kirjan monipuolisesta sisällyksestä löytyy tietoa huollon toteutuksesta talvisodassa yleisesti sekä erikseen Pohjois-Suomen Ryhmän alueella. Tästä teoksesta sekä Puolustusvoimien huolto -kirjasta on löydettävissä miltei samat asiat. Puolustusvoimien huolto 1918–1986 -kirjan tekijät ovatkin käyttäneet lähteenään Talvisodan historia -sarjaa, joten kirjaa voi käyttää rinnan edellisen teoksen kanssa. Tällöin kirjat täydentävät toinen toistaan.

Suomussalmella toimineet kaksi komentajaa, kenraalimajuri Wiljo Tuompo ja eversti Hjalmar Siilasvuo, ovat molemmat kirjoittaneet teoksen, jossa käsittelevät Suomussalmen taistelua. Huoltoa tai sen merkitystä käsitellään teoksissa hyvin vähän, sillä maininnat rajoittuvat muun muassa kommentteihin ”*saatiin lämmintä ruokaa*”, ”*alueelle saapui huoltoyksiköitä*” ja ”*huoltoteitä perustettiin*”.

Tuompon kirja Sotilaan tilinpäätös (1967) on muistelmateos, jonka hän kirjoitti muistinvaraisesti vuonna 1945 ollessaan maanpakolaisena Tukholmassa. Tuompolla ei ollut silloin käytössään lähdeaineistoa, mutta muistelmaan sisältyvien historiallisten asiatietojen osalta sisällön on tarkastanut apulaisprofessori Matti Lauerma. Kirjaa ei voida pitää tieteellisenä tuotoksena, eikä sitä sellaiseksi ole tarkoitettukaan. Kirjassa Tuompo kuvaa kuitenkin talvisodassa tehtyjä päätöksiä omasta näkökulmastaan katsottuna ja valottaa omien päätöstensä taustoja.

Toinen komentajista eli Siilasvuo on kirjoittanut kirjansa Suomussalmen taistelut (1940) välittömästi sodan jälkeen vuonna 1940. Myös tämä kirja on muistelmateos, joten siitä puuttuvat lähdemerkinnät. Teos on kuitenkin kirjoitettu hyvin pian tapahtumien jälkeen, joten voidaan olettaa asioiden olevan pääpiirteissään oikein. Kirjasta saa hyvän ja yksityiskohtaisen kuvan siitä, miten Suomussalmella taisteltiin ja kirjassa Siilasvuo valottaa myös päätösten takana olevia syitä. Siilasvuon kirjasta on havaittavissa tiettyjä heikkouksia, jollaisina voidaan mainita oman toiminnan esiintuomista ja esimerkiksi everstiluutnantti Susitaipaleen saavutusten tietynlaista vähättelyä. Toisena asiana voidaan kritisoida kirjan alussa kuvattuja taistelun alku-

päiviä. Siilasvuon kertomuksesta saa sellaisen kuvan, että vihollinen suuntasi päävoimillaan Suomussalmea kohti Raatteen tietä pitkin, vaikka todellisuudessa päähyökkäys suuntautui Juntusrannan kautta. Siilasvuo korjaa käsitystään kuitenkin kirjassaan, että vihollisen painopiste ei ollutkaan Raatteen suunnassa. Kyseisten esimerkkien kaltaiset heikkoudet aiheuttavat tietynlaista varautumista esitettyihin asioihin. Useilta osin teos kuitenkin täyttää paikkansa ja asiat varmistamalla myös muista lähteistä voi kirjaa käyttää tapahtumia selvittäessään.

Vuonna 2005 on ilmestynyt Ari Raunion ja Juri Kilinin teos *Sodan taisteluja 1 – Talvisota*, joka ilmestyi vuonna 2009 uudella nimellä *Talvisodan taisteluja*. Kirjassa on esitetty selkeästi talvisodan taistelut kaikilla rintamilla ja lisämateriaalina ovat kartat, joissa esitetään taistelujen kulku. Kirjassa on suomalaisten joukkojen lisäksi kerrottu taistelut myös puna-armeijan näkökulmasta. Tekstistä puuttuu kokonaan viittaukset, mutta lähdeluettelo on kattava. Lähteenä on käytetty sota-arkistoa, yleisteoksia, artikkeleita ja eri taisteluihin liittyviä kirjoja. Tekijä Ari Rauniolla on sotilastausta ja hän on siirtynyt reserviin vuonna 2000 Maanpuolustuskorkeakoulun Sotahistorian laitoksen johtajan tehtävästä. Toinen kirjoittajista, Juri Kilin, toimii Petroskoin valtiollisessa yliopistossa professorina.<sup>16</sup>

Yleisesikunnan 4. Osasto otti vuonna 1934 käyttöön kenttäohjesäännön kolmannen osan (K.O. III), jonka tarkoituksena oli opettaa, miten huolto suunniteltiin toteutettavan sodan aikana. Omat lukunsa saivat kaikki huoltolajit sekä huollon yleistoteutus. Huollon koulutus toteutettiin ennen talvisotaa K.O. III:n mukaisesti ja sodassa huolto oli järjestetty kyseisen oppaan oppien perusteella<sup>17</sup>. Ohje oli siis käytössä hyvissä ajoin ennen sotaa ja myös sen aikana. Tämän ansiosta teoksesta saa kattavan kuvan siitä, miten huolto oli suunniteltu toteutettavan ja myös sen, mitä vaatimuksia huollolle asetettiin. Lähteenä teos antaa tutkielmalle teoriataustaa, ja siinä esitettyjä asioita verrataan siihen, miten asiat todellisuudessa tehtiin. Kenttäohjesääntö III:a käytetään tutkimuksessa perusteoksena.

Toinen puolustusvoimien huollon toteuttamista ja kouluttamista ohjannut teos oli Leonard Grandellin kirjoittama *Joukkojen huolto sodassa* (1934). Grandellia kuvataan huoltotoiminnan ja huoltotaktiikan uranuurtajaksi, joka kehitti ja opetti huollon toteutusta. Hän toimi myös useiden ohjesääntöjen kirjoittajana.<sup>18</sup> Hänen keskeisimpänä teoksenaan voidaan pitää edellä mainittua *Joukkojen huolto sodassa* -kirjaa, joka käsittelee pääasiassa huoltotaktillisia asioita

<sup>16</sup> Raunio (ja muut 2005), tiedot löytyvät kansilehdestä.

<sup>17</sup> Luotola, Hannu: *Huollon yleisjohdon toimiala, Puolustusvoimien huolto 1918 – 1986*, Länsi-Savon kirjapaino oy, Mikkeli 1988, s. 50.

<sup>18</sup> Sama, s. 94.

ja sen avulla saa kuvan siitä, minkälaisia huoltotaktillisia valmiuksia huollon johtajilla mahdollisesti oli talvisodan alussa. Kirjan kirjoittaja kertoo alkusanoissaan, että ”...*puuttuu minulta edellytykset huollon kaikenpuolisen, eri alojen ammattiteknillisiä kysymyksiä käsittelevän esityksen laatimiseen*<sup>19</sup>.” Kirjoittaja siis keskittyy huoltotaktillisiin asioihin, joita tässä tutkimuksessa verrataan käytännön toteutukseen. Kirja on valmistunut 1934 ja on siis ollut käytössä jo paljon ennen talvisotaa. Tämän vuoksi voidaan olettaa, että teoksen opit ovat saavuttaneet useimmat yleisjohtajat ja ennen kaikkea huollon johtajat.

Tutkijan käytössä on Ryhmä Siilasvuon ja 9. Divisioonan Esikunnassa huoltotehtävissä toimineen reserviluutnantti Fredrik Kuusiston kirjeen kopio vuodelta 1967. Kirjeenvaihto oli sotakorkeakouluun diplomityötä valmistelleen Yrjö Honkasen ja Kuusiston välinen. Kuusisto kertoo kirjeessään omakohtaisia kokemuksiaan huollon järjestelyistä keskittyen Raatteen tien hyökkäysoperaatioon. Lähdettä on käytetty tapahtumien kuvaamiseen eli tuomaan käytännön kokemuksia huollosta. Kirjeen asiat ovat tutkijan mielestä oikein ilmoitetut, vaikka ajallisesti tapahtumista oli kirjeen kirjoittamishetkellä melkein 30 vuotta. Kirjeessään Kuusisto kertoo selkeästi, mikäli hänellä ei ole muistikuvaa jostain asiasta, mikä nostaa tutkijan mielestä lähteen arvoa.

Talvisodan alussa suomalaisten joukkojen tilanne ei ollut paras mahdollinen, mikä aiheutti todennäköisesti niin johtajissa kuin miehistössä suurta epätietoisuutta vallitsevasta tilanteesta. Asiakirjojen ja käskyjen tuottamisessa keskityttiin vain välttämättömiin asioihin, eikä ylimääräisten papereiden tekemiseen ollut aikaa. Tämä paljastuu siitä, että joulukuun ajalta ei ole saatavilla kovinkaan paljoa asiakirjalähteitä. Sodan siirtyessä uudelle vuosikymmenelle, olivat johtajat saavuttaneet todennäköisesti tietyn rutiinin toimissaan, mikä taas näkyy tuotettujen asiakirjojen määrän lisääntymisenä. Edellä mainittu asiakirjojen puute näkyy työn laadussa, koska kaikkea tarvittavaa tietoa ei ole saatavilla. Tiedostamalla lähteiden vajavaisuuden voidaan tutkimuksessa kuitenkin saavuttaa tuloksia yhdistelemällä olemassa olevia tietoja. Tästä sirpaletiedosta voidaan koota kokonaisuus, joka edesauttaa asetettujen tutkimuskysymysten selvittämistä.

Lähteitä pyritään käyttämään mahdollisimman monipuolisesti ja löytämään niiden vahvuudet ja heikkoudet. Tähän päästään sillä, että lähteiden tietoja verrataan toisiinsa ja tiedot varmennetaan mahdollisimman monesta lähteestä. Erilaisten ohjeiden kohdalla on huomattavissa se, että niiden sisältö on miltei samanlaista. Tämä johtune siitä, että huollon koulutus ei ollut

---

<sup>19</sup> Grandell, Leonard: *Joukkojen huolto sodassa*, Oy. Etelä-Savon kirjapaino, Lappeenranta 1934, s. 5.

ennen talvisotaa vielä kokenut suurta kehitystä, ja ohjeissa viitattiin usein aiempaan oppaaseen. Samanlaisen huomion voi tehdä myös huollosta kirjoitetuista teoksista; niissä toistuvat samat asiat, jolloin on vaarana väärän tiedon siirtyminen kirjasta toiseen. Uuden tiedon löytyminen huollosta kirjoitetuista teoksista on näin ollen myös haastavaa. Yhtenä tällaisena vääränä periytyneenä tietona voidaan mainita Talvisodan historia 4 -teoksessa oleva maininta, että 9. Divisioonan huoltopäällikkönä toimi kapteeni Kalervo kaatumiseensa saakka<sup>20</sup>. Sama maininta Kalervosta löytyy myös teoksesta Puolustusvoimien huolto 1918–1986<sup>21</sup>. Tässä tutkimuksessa tullaan esittämään, että edellinen tieto ei pidä paikkaansa. Tämä esimerkki oli yksi perustelu sille, miksi kaikki tieto täytyy selvittää tarkasti. Kerran painettu teksti ei vielä tee siitä totta, vaan se täytyy pystyä todistamaan alkuperäislähteisiin turvautuen.

#### 1.4 Tutkimusmenetelmä ja tutkimuksen rakenne

Tutkimus tulee perustumaan arkistolähteisiin, joilla tarkoitetaan Pohjois-Suomen Ryhmän, Ryhmä Siilasvuon, 9. Divisioonan ja sen joukko-osastojen sekä perusyksiköiden asiakirjoja, sotapäiväkirjoja ja taistelukertomuksia. Näiden eri lähteiden avulla pyritään ymmärtämään tapahtumia ja edetä analyysin kautta päätelmien tekoon. Tutkimusmenetelmänä tässä työssä käytetään aineistoanalyysia. Tutkimuksen kannalta keskeisin arkisto sijaitsee Kansallisarkiston Sörnäisten toimipisteessä (entinen sota-arkisto). Ymmärtävällä tutkimuksella tarkoitetaan tässä työssä sitä, että pyritään etsimään vastausta siihen, miksi huolto oli järjestetty niin kuin se oli. Joulukuu – tammikuu väliseltä ajalta pyritään löytämään huoltoon liittyviä syyseuraussuhteita mahdollisimman paljon, jolloin päätelmissä voidaan saavuttaa syvempiä tuloksia. Tutkimus on osiltaan myös kuvaileva: tällöin esitetään mahdollisimman tarkasti mitä kyseisellä ajanjaksolla Siilasvuon joukoille tapahtui.

Tutkimuksen rakenne on seuraavanlainen. Ensimmäinen luku on johdanto, jossa esitellään tutkimuksen tausta. Taustoihin kuuluvat tutkimusaiheeseen johdattaminen, tutkimuksen rajaus, tutkimuskysymykset, tutkimuksessa käytetyt lähteet, tutkimusmenetelmä, tutkimuksen rakenne ja keskeiset käsitteet.

Toinen luku käsittelee suomalaisten joukkojen valmistautumista talvisotaan. Käsiteltävänä ovat suomalaisten tekemät suunnitelmat Suomussalmen suunnalle ennen talvisodan syttymis-

<sup>20</sup> Tirronen, Eino: Huollon toiminta, *Talvisodan historia 4*, WSOY:n graafiset laitokset, Porvoo 1979, s. 366.

<sup>21</sup> Luotola (1988), s. 168.

tä. Toisen kokonaisuuden lukuun muodostaa Suomussalmella taistelleiden joukkojen varustilanteen ja koulutuksen tason arviointi.

Kolmas luku käsittelee Siilasvuon huoltojoukkoja ja kahden erilaisen esikunnan kokoonpanoa sekä henkilöstöä. Luvun ensimmäisessä alaluvussa esitellään Siilasvuon huoltojoukot sekä ketkä esikunnan henkilöt niitä johtivat. Luvun teoriataustana on käytetty erilaisia oppaita ja ohjeita, joita huollon johtamiseen on ollut käytössä talvisodassa. Esiteltäviä asioita ovat millainen divisioonan esikunnan tuli olla erilaisten oppaiden mukaan ja minkälaisia tehtäviä esikunnan henkilöille kuului. Luvussa keskitytään ensisijaisesti selventämään miten henkilöstö ja heidän tehtävät ovat vaikuttaneet huollon toteutukseen. Tämän jälkeisessä alaluvussa esitellään Ryhmä Siilasvuon ja 9. Divisioonan Esikunnan muu kuin huoltohenkilöstö niiltä osin kuin se on tänä päivänä tiedossamme.

Neljäs luku keskittyy Siilasvuon huoltojoukkoihin Ryhmä Siilasvuon ajalta ja siihen, miten huolto toteutettiin taisteluiden aikana. Viides luku on toteutustavaltaan samanlainen kuin neljäs, mutta kohteena on 9. Divisioonan huollon toteutus. Luvun lopussa esitellään tilanne Suomussalmella taisteluiden päätyttyä tammikuussa 1940.

Kuudennessa luvussa esitellään sotaan osallistuneiden huomioita huollon toteutuksesta Suomussalmen operaation ajalta. Seitsemännessä luvussa tuodaan esille tutkijan tekemät keskeiset havainnot ja johtopäätökset sekä tarkastellaan tutkimusta kokonaisuutena. Tutkimuksen liitteet sisältävät muun muassa organisaatiokaavioita Siilasvuon joukoista ja ohjesääntöjen mukaisesta huollon toteutuksesta sekä taisteluiden seuraamista helpottavia karttoja. Varsinaisessa tekstissä on alueen karttoja siinä määrin kuin se selkeyttämisen kannalta on tarpeellista.

## 1.5 Tutkimuksen keskeiset käsitteet

Huollon tarkoituksena oli taata taisteleville joukoille resurssit käydä sotaa. Tämä toteutettiin pitämällä joukot niiden tarvitsemien välineiden ja tarvikkeiden puolesta taistelukykyisinä kaikissa sodan vaiheissa ja muodoissa. Edellisten lisäksi annettiin sairaille ja haavoittuneille heidän tarvitsemansa hoito.<sup>22</sup> Lyhyesti sanottuna huolto käsitti kaiken sen toiminnan, jonka päämääränä oli aineellisten asioiden turvaaminen joukoille<sup>23</sup>.

<sup>22</sup> *Kenttäohjesääntö III* (1939), s. 13.

<sup>23</sup> Grandell (1934), s. 9.

Huolto jakaantui kahteen kokonaisuuteen joita olivat: täydentävä ja ylläpitävä sekä evakuoiva toiminta. Täydentävän ja ylläpitävän huollon tarkoituksena oli tarjota joukoille oikeanlainen varustus kulloiseenkin tehtävään, mikä sisälsi tarvikkeet, välineet ja eläimet. Ylläpitävällä huollolla ymmärrettiin sairaista ja haavoittuneista ihmisistä ja eläimistä huolehtimisen sekä joukolla hallussa olleen materiaalin kunnossapidon. Evakuoivan huollon tehtävänä oli vapauttaa joukot niitä kuormittavista elementeistä, joita olivat sairast ja haavoittuneet ihmiset sekä eläimet, sotavangit, vahingoittunut ja käyttökelvoton materiaali sekä sotasaalimateriaali.<sup>24</sup>

Huollon eri lajit olivat kenttäohjesääntö III:n mukaan taisteluväline-, talous-, lääkintä-, eläinlääkintä-, pioneeri-, viesti-, kaasusuojelu- ja kuljetusvälinehuolto sekä kenttäpostiliikenne.<sup>25</sup>

Taisteluvälinehuoltoon kuuluivat: ampumatarviketäydennys, aseiden täydennys, korjaus ja hoito, savutarvike- ja -välinetäydennys, taisteluvälinemateriaalin evakuointi, kirjanpito ja tilitykset.<sup>26</sup>

Taloushuoltoon kuuluivat: elintarviketäydennys, vaatetuksen ja varustuksen täydennys ja kunnossapito, ruoanpito ja siihen tarvittavan keittiö- ruokailu- ja muun talouskaluston täydennys ja hoito, kansliatarvikkeiden ja -kaluston täydennys ja hoito, majoitusvälineiden ja -tarvikkeiden täydennys ja kunnossapito, talousmateriaalin evakuointi, talouskirjanpito ja tilitykset, kassapalvelus sekä kenttämyymälätoiminta.<sup>27</sup>

Lääkintähuoltoon kuuluivat: lääkintäpalvelus, lääkintävälineiden ja tarvikkeiden täydennys ja kunnossapito, lääkintämateriaalin evakuointi ja kirjanpito sekä tilitykset. Lääkintäpalvelus oli henkilöstön terveydenhoitoa sekä sairaiden ja haavoittuneiden hoitoa sekä evakuointia.<sup>28</sup>

Eläinlääkintähuoltoon kuuluivat: eläinlääkintäpalvelus, eläinlääkintävälineiden ja -tarvikkeiden täydennys ja kunnossapito, eläinlääkintämateriaalin evakuointi, eläintäydennys sekä kirjanpito ja tilitykset. Eläinlääkintäpalvelus oli eläinten terveydenhoitoa ja eläintautien vastustamista, sairaiden ja haavoittuneiden eläinten hoitoa ja evakuointia, hevosten kengitystä ja sen valvontaa, kengitysvälineiden ja -tarvikkeiden kunnossapitoa sekä elintarvikkeiden eläinlääkinnällistä tarkastusta.<sup>29</sup>

<sup>24</sup> *Kenttäohjesääntö III* (1939), ss. 13–14.

<sup>25</sup> Sama, s. 14.

<sup>26</sup> Sama, s. 69.

<sup>27</sup> Sama, s. 87.

<sup>28</sup> Sama, s. 103.

<sup>29</sup> Sama, ss. 125–127.

Kuljetusvälinehuoltoon kuuluivat: kuormastovälineiden ja -tarvikkeiden täydennys ja kunnossapito, moottoriajoneuvojen ja -tarvikkeiden täydennys ja kunnossapito, polttoainetäydennys, kuljetusvälinehuoltoon kuuluvan materiaalin evakuointi sekä kirjanpito ja tilitykset.<sup>30</sup>

Huoltotoiminnalla pyrittiin vaikuttamaan taistelu- ja operaatiokelpoisuuden materiaaliseen puoleen, joka sisälsi myös elävän voiman huollon.<sup>31</sup> Huollon voitiin katsoa onnistuneen silloin, kun se oli suunniteltu ja järjestetty siten, että se turvasi taistelun perusedellytykset. Näihin perusedellytyksiin lukeutuivat, että jokainen taistelija sai tarvitsemansa välineet ja tarvikkeet oikeaan aikaan, ja kun joukot vapautettiin evakuoinnein niitä kuormittavasta elävästä voimasta ja materiaalista.<sup>32</sup>

Divisioonan huolto voitiin käsittää huollon johtamiseksi ja huollon toteuttamiseksi. Divisioonan kuului orgaanisena osana seitsemän huoltoyksikköä, minkä lisäksi sille alistettiin useita muita yksiköitä, joiden määrä riippui tilanteesta ja divisioonan tehtävästä. Divisioonan huollon johtaminen jakaantui usealle henkilölle, mutta viime kädessä komentaja oli vastuussa omasta divisioonastaan. Hänen alaisenaan toimi henkilöitä, jotka hankkivat, kokosivat ja järjestivät komentajan päätöksentekoon liittyvät asiat. Myöhemmässä vaiheessa samat henkilöt jakoivat käskyt ja valvoivat niiden toteutusta.<sup>33</sup>

Huollon johtamisesta erotettiin taktinen ja tekninen johto. Huollon taktillisella johtamisella tarkoitettiin huollon sopeuttamista kulloinkin vallitsevan tilanteen mukaan. Tämä tarkoitti esimerkiksi missä ja koska huoltojoukkojen täytyi olla ryhmittyneenä. Tekninen johtaminen tarkoitti huoltolajin teknistä suorittamista, kuten esimerkiksi kuinka ampumatarvikkeet säilytettiin tai haavoittuneet hoidettiin.<sup>34</sup>

---

<sup>30</sup> *Kenttäohjesääntö III*, (1934), s. 173.

<sup>31</sup> Grandell (1934), s. 9.

<sup>32</sup> *Kenttäohjesääntö III*, (1939), s. 15.

<sup>33</sup> Grandell (1934), ss. 62 ja 95.

<sup>34</sup> Sama, s. 97.



## 2 SUOMALAISTEN VALMISTAUTUMINEN TALVISOTAAN

### 2.1 Suomussalmen suunnalle tehdyt suunnitelmat ennen talvisotaa

Talvisodan syttyessä Suomessa oli voimassa puolustus suunnitelmat Venäjän keskitys 1 (VK 1) ja Venäjän keskitys 2 (VK 2). Venäjän keskitys 1 oli laadittu siltä pohjalta, ettei Neuvostoliitto onnistu tekemään sotajoukkojensa keskityksiä salassa. Tällöin suomalaisten olosuhteet olisivat mahdollisimman suotuisat hyökkääjän torjumiseksi, ja sotatoimet olisi mahdollista siirtää Neuvostoliiton puolelle. Tässä vaihtoehdossa Suomen nähtiin taistelevan muiden länsivaltioiden rinnalla Neuvostoliittoa vastaan. Venäjän keskitys 2 oli toimintavaihtoehto tilanteeseen, jossa neuvostoliittolaiset ovat onnistuneet salaamaan hyökkäysvalmistelunsa ja ovat ylittäneet rajan ennen suomalaisten joukkojen keskittämistä. Suomi varautui tässä vaihtoehdossa taistelemaan yksin vihollista vastaan. Venäjän keskitys 2 oli suunniteltu pahemman vaihtoehdon pohjalta ja tilanteessa, jossa hyökkääjällä on etulyöntiasema. Edellisestä huolimatta VK 2:n mukaan suomalaisten pääjoukkojen piti ensiksi perustetuilla joukoilla vahventaa suojajoukkoja ja tämän jälkeen vallata menetetyt alueet takaisin.<sup>35</sup> Näihin kahteen suunnitelmaan liittyvät huoltosuunnitelmat oli laadittu 3.6.1935 ja ne sisälsivät tehtävät armeijakunnille, sekä armeijakunnille alistettavat huoltojoukot ja tarvikeporrastukset<sup>36</sup>. Yleisesti voidaan todeta, että VK 1 oli laadittu optimistisesti, koska Suomen odotettiin olevan varautunut hyökkäykseen ja muiden valtioiden odotettiin tukevan puolustusta. Venäjän keskitys 2 oli huomattavasti pessimistisemmin laadittu vaihtoehto, joka osoittautui kuitenkin todellisuudeksi puna-armeijan hyökätessä Suomeen. Suomi oli yksin ja yllätetty.

Pohjois-Suomea kohtaan uhan muodosti Venäjän keskitys 1:n (VK1) mukaan reilun 1 000 sotilaan muodostamat noin 100–200 miehen vahvuiset osastot. Venäjän keskitys 1:n mukainen käsky annettiin Pohjois-Suomen suunnan joukoille 28.2.1934. Uhka-arvion mukaan neuvostoliittolaisten odotettiin toimivan enemmänkin puolustuksellisesti kuin hyökkäyksellisesti Suomen puolelle hyökättyään. Tästä syystä suomalaisten suunnitelmassa lähdettiin ajatuksesta, että venäläisten heikot suojajoukot oli pyrittävä lyömään mahdollisimman nopeasti, minkä jälkeen voitiin hyökkäystä jatkaa itse. Suomussalmelle perustettiin Erillinen Pataljoona 15, jonka tehtävänä oli vallata päävoimillaan Vuokkiniemi ja varmistaa Kontokin suuntaan. Vuokkiniemestä pataljoonan tuli jatkaa hyökkäystä aina Kostamukseen asti.<sup>37</sup> Pohjois-Suomen

<sup>35</sup> Usva (1975), ss. 173–174.

<sup>36</sup> Tirronen (1979), s. 333.

<sup>37</sup> Arimo, R: *Suomen puolustus suunnitelmat 1918–1939 III osa Jääkärien aika 1925–1939*, POLY KOPIO, Helsinki 1987, ss. 450–451.

Ryhmän sotatoimien päämääränä ja tarkoituksena oli tukea etelässä taistelleita suomalaisia hyökkäämällä syvälle Vienan Karjalaan. Täten toimimalla pyrittiin neuvostoliittolaisille aiheuttamaan vakava sivustauhka heidän oikealle puolelleen, ja näin sitoa joukkoja pois Laatokan Karjalasta. Pohjois-Suomen Ryhmän tehtävänä oli oman alueen suojaaminen siten, että aktiivinen toiminta ulotettaisiin rajan toiselle puolelle.<sup>38</sup>

Yleisesikunnan operatiivisen osaston Maavoimatoimiston päällikkö everstiluutnantti Valo Nihtilä laati syksyllä 1939 kaksi muistiota, jotka olivat ”Laskelmat venäläisten toimintamahdollisuuksista Suomea vastaan” ja ”Suomen puolustusmahdollisuudet venäläisten hyökätessä”.<sup>39</sup> Valmistuneiden muistioiden mukaisesti Pohjois-Suomen Ryhmän tehtäväksi tuli maan pohjoisosan suojaaminen ja Repolan valtaaminen. Tämän lisäksi sissitoimintaa tuli suunnata aina Muurmannin radalle saakka. Nihtilä totesi jälkimmäisessä muistiossaan, että neuvostoliittolaisten toimintamahdollisuudet Pohjois-Suomessa olivat parantuneet huomattavasti. Tästä syystä hänen mukaansa Pohjois-Suomen Ryhmän tehtävää tuli tarkastella uudestaan ja ottaa huomioon mahdollinen viivytystaistelu. Tehtävää ei kuitenkaan muutettu, vaan siinä säilyi käsky Repolan valtaamisesta ja sissitoiminnasta Muurmannin radalla.<sup>40</sup>

Pohjois-Suomen puolustusta varten perustetun Pohjois-Suomen Ryhmän komentajan kenraalimajuri Tuompon joukot koostuivat ylimääräisten harjoitusten aikana pelkästään suojajoukoista. Suomalaisissa arvioissa oli jo 1939 pystytty osoittamaan, että Pohjois-Suomessa neuvostoliittolaisilla oli käytettävissään suuremmat joukot kuin oli oletettu. Edellisen johdosta Rajavartiostojen Esikunta lähetti 1939 Yleisesikunnalle kirjelmän, jossa tuotiin esille huolestuneisuus pohjoisen tilanteesta mahdollisessa kriisissä. Kirjelmässä ehdotettiin Pohjois-Suomen Ryhmän alueella olevien joukkojen vahvistamista, mutta tätä ei Yleisesikunnassa katsottu mahdolliseksi toteuttaa. Tehdyn esityksen hylkäämiseen vaikutti kenttäarmeijan joukkojen heikko varus- ja asetilanne.<sup>41</sup>

Lokakuun puolivälissä 1939 heti suojajoukkojen keskittämisen jälkeen aloitettiin linnoittamistyöt Pohjois-Suomen Ryhmän alueella. Joukot valmistautuivat puolustustehtävällä mahdolliseen sotatilaan, mutta Venäjän Keskitys 1:n mukaista hyökkäyksellistä toimintaa ei ollut jätet-

---

<sup>38</sup> Usva (1975), s. 174.

<sup>39</sup> Arimo (1987), s. 473.

<sup>40</sup> Sama, s. 521.

<sup>41</sup> Tervasmäki, Vilho, Vuorenmaa, Anssi, Juutilainen, Antti: Ylimääräiset harjoitukset–liikekannallepano, joukkojen keskittäminen ja sotavalmius, *Talvisodan historia 1*, WSOY:n graafiset laitokset, Porvoo 1977, ss. 123–124.

ty suunnitelmista pois.<sup>42</sup> Suomussalmelle ylimääräisissä harjoituksissa ryhmitetyt joukot oli perustettu 10.–14.10.1939 Suomussalmen, Hyrynsalmen, Puolangan ja Ristijärven reserviläisistä. Näistä miehistä muodostettiin Erillispataljoona 15 (Erillinen Pataljoona 15) ja sen tarvitsemat huoltomuodostelmat.<sup>43</sup> Suomussalmen joukkojen vahvuus ylimääräisten harjoitusten alussa oli 46 upseeria, 218 aliupseeria ja 1 357 miestä<sup>44</sup>.

Ylimääräisten harjoitusten aikaisista joukkojen koulutuspaikoista Pohjois-Suomen Ryhmän alueella käytettiin yleisesti nimitystä harjoituskeskus, mutta Kemijärvelle ja Ouluun perustettuja paikkoja kutsuttiin kuitenkin huoltokeskuksiksi. Ylimääräisten harjoitusten aikana joukot linnoittivat omia viivytysasemiaan, joita oli kaikkien rajalta tulevien teiden varsilla. Viivytysasemat sisälsivät tavanomaisesti taisteluhaudan tai ampumakuoppia, piikkilanka- ja panssariesteitä, konetuliaseiden asemia, mutta eivät lainkaan korsuja.<sup>45</sup> Pohjois-Suomen puolustukseen varattujen joukkojen vähyyden takia Päämaja ehti alistaa ennen sotatoimien alkamista Pohjois-Suomen Ryhmälle kenttäarmeijaan kuuluvia huoltojoukkoja, jotka koostuivat sairasauto-, autokorjaus-, kuormasto-, lääkintä- ja talousjoukoista. Alistusten pääpaino oli erilaisissa auto- ja lääkintäjoukoissa.<sup>46</sup> Kyseisten alistusten voidaan olettaa johtuneen alueen laajuudesta. Automuodostelmia tarvittiin enemmän kuin joukkoihin orgaanisesti kuului, koska välimatkat olivat pitkiä ja ajoneuvoilla kyettiin kuljettamaan enemmän ja nopeammin materiaalia kuin hevosilla. Lääkintämuodostelmien lisäämiseen vaikutti todennäköisesti myös Pohjois-Suomen Ryhmän vastuualueen suuri koko. Lääkintäjoukkojen lisäämisellä kyettiin perustamaan hoitopaikkoja evakuointireittien varsille, jolloin yhtymillä tai joukko-osastoilla oli lyhyemmät evakuointimatkat ylemmän portaan lääkintähuoltoon.

Suomalaisten joukkojen valmistautumista tulevaan sotaan hankaloitti vuonna 1922 tehty sopimus rajarauhan turvaamisesta. Sopimuksessa Suomi ja Neuvostoliitto olivat määrittäneet, että rajan välittömässä läheisyydessä saivat harjoituksia pitää ainoastaan asianomaisen pitäjän suojeluskuntalaiset.<sup>47</sup> Sopimuksen noudattaminen aiheutti suomalaisille joukoille sen, etteivät ne voineet valmistella tulevaa toimintaa omilla sijoituspaikoillaan, mistä seurasi todennäköisesti sodan alkuvaiheessa toiminnan kankeutta, joka olisi voitu välttää sopimusta rikkomalla. Sopimuksen vastaista toimintaa suomalaiset poliitikot tai korkeat sotilasjohtajat eivät kuitenkaan halunneet, koska se olisi provosoinut neuvostopoliitikkoja ja antanut syyn hyökätä Suo-

<sup>42</sup> Tervasmäki (ja muut 1977) ss. 123–124.

<sup>43</sup> Siilasvuo (1940), ss. 7–8.

<sup>44</sup> Usva (1975), s. 180.

<sup>45</sup> Arimo (1987), s. 524.

<sup>46</sup> Tervasmäki (ja muut 1977), ss. 124–125.

<sup>47</sup> Usva (1975), s. 178.

meen. Tämä tietenkin tapahtui myöhemmin ilman provokaatiota, mutta noudattamalla sopimusta saavutettiin ehkä muiden maiden sympatioita suomalaisille.

Lopuksi voidaan todeta suomalaisten olleen arvioissaan Neuvostoliiton toiminnasta Suomussalmen suunnalla lähellä totuutta. Mitä lähemmäs sodan syttyminen tuli, sitä realistisemmaksi tulivat huomiot omasta ja vihollisen tilanteesta. Se, miksei huomioihin kuitenkaan reagoitu tilanteen vaatimalla tavalla, saattaa selittyä pitkään vallinneilla ajatuksilla Pohjois-Suomen vähäisestä merkityksestä. Vaikutuksensa oli varmasti myös teiden vähyydellä kyseisellä alueella. Suomalaisten joukkojen määrää Pohjois-Suomen Ryhmän alueella lisättiin ensisijaisesti huoltojoukkojen muodossa, minkä ansiosta taisteluiden aloittaminen marraskuun lopussa helpotui. Suomalaisen sotilasjohdon mielipiteiden muuttamiseen Suomussalmen korkeuden tärkeydestä olisi vaadittu tarkempia tiedustelutietoja siitä, mitä rajan takana tapahtui. Tällöin puna-armeija olisi mahdollisesti voitu pysäyttää jo ennen Suomussalmea. Siitä, mitä Suomussalmella tapahtui sodan syttyttyä, kerrotaan myöhemmissä luvuissa.

## 2.2 Suomussalmen joukkojen suorituskyky talvisodan kynnyksellä

Päämajan huolto-osaston päällikkönä aloittava everstiluutnantti Harald Roos sai 26.9.1939 käskyn tutustua vallitsevaan tilanteeseen ja tehtyihin suunnitelmiin huollosta sodan varalta. Roosin tutustuttua tilanteeseen hän laati muistiot taisteluväline-, lääkintä- ja eläinlääkintähuollon toteutuksesta sodan varalta sekä laaditti laskelman kenttäarmeijan vaatimasta polttoainemäärästä keskitysalueelle. Näiden lisäksi annettiin käskyt huollosta Kannaksen Armeijalle ja Pohjois-Suomen Ryhmälle. Muistioiden pohjalta laaditun yhteenvedon sisältö kertoi Suomen puolustusvoimien sen hetkisen tilan.<sup>48</sup>

Tykistön ampumatarviketilanne oli ennen sotaa erittäin heikko ja osa varatuista sytyttimistä oli käyttökelvottomia. Taloushuoltoa varten rauhan aikana perustetut varikot olivat riittämättömiä eikä niiden sijoitus vastannut niille asetettuja tarkoituksia. Joukoille varatut varusteet olivat hyvin puutteellisia ja kirjanpito sekä kassapalvelu olivat ylimääräisiä harjoituksia varten täysin järjestämättä. Joukkoja varten perustettavia kuljetus- ja korjausmuodostelmia oli sisällytetty liian vähän perustamistehtävälueeteloihin. Myös kenttäpostin osalta oli rauhanaikainen suunnittelu laiminlyöty. Sodan syttyessä todettiin Huolto-osaston sotapäiväkirjassa, että ylimääräisten harjoitusten aikana saatiin huolto järjesteltyä niin hyvin kuin se tässä ajassa oli

---

<sup>48</sup> Tirronen (1979), s. 334.

mahdollista. Tämän ansiosta sodan ensi hetkinä ei ollut tarvetta varastojen, hoitopaikkojen, kuljetusmuodostelmien ja korjauslaitosten osalta ryhtyä suurempiin lisäjärjestelyihin.<sup>49</sup>

Suomen varautuminen tulevaan sotaan oli puutteellista etenkin varustuksen puolella. Yleisesikunnassa oli valmistunut 9.9.1938 ja 19.8.1939 laaditut katsaukset ”Sodanajan maavoimien nykyisestä tilasta”. Molemmat esitykset olivat miltei identtisiä ja sisälsivät useissa kohdissa sanan puutteellinen. Huollon kannalta voidaan todeta, että esimerkiksi konepistoolin patruunoiden, kranaatinheittimen ammusten ja käsikranaattien osalta täydennysten toteuttaminen joukoille oli miltei mahdotonta. Kaikki kyseiset tuotteet menivät joukkojen perustamisen yhteydessä jakoon, mistä aiheutui erilaisten ammusten käytön säännöstely taisteluiden aikana.<sup>50</sup> Tällaisesta toiminnasta voidaan esimerkkinä käyttää Pohjois-Suomen Ryhmän huoltokäskeyissä olevia useita mainintoja siitä, että käsikranaattien ja konepistoolin patruunoiden käytössä piti käyttää harkintaa.

Yleisesti voidaan mainita, että talvisodan kynnyksellä suomalaisten taisteluvälineistöön kuuluva varustus oli vanhanaikaista. Aseet, ampumatarvikkeet, tähytys-, tulenjohto- ja suunnistusvälineet, joitakin yksityiskohtia lukuun ottamatta, olivat jääneet kehityksestä jälkeen, eivätkä enää tarjonneet niiltä vaadittua suorituskykyä. Suorituskyvyn alenemiseen vaikuttivat edellisen lisäksi, että välineistö oli suurilta osin kulunutta sekä siinä määrin riittämätöntä, etteivät ne riittäneet kaikille perustettaville joukoille. Ampumatarvikemääristä voidaan edelleen mainita, että kiväärin, pikakiväärin ja konekiväärin patruunoita oli maassa riittävästi. Puutteita sen sijaan oli 37 mm:n panssarintorjuntalaukauksissa ja 81 mm:n kranaatinheittimen laukauksissa, mutta suurin vajaus oli tykistön ampumatarvikkeissa.<sup>51</sup>

Suomussalmen suuntaan perustettujen suojajoukkojen tilanne sodan kynnyksellä ei ollut muiden suomalaisten joukkojen tapaan mairitteleva. Pohjois-Suomen Ryhmän komentaja kenraalimajuri Tuompo oli ollut 8.10.1939 ilmoittautumassa sotamarsalkka Mannerheimille ennen siirtymistään sijoituspaikalleen Kajaaniin. Tuompo toi sotamarsalkan tietoon joukkojensa huonon tilan mainitsemalla esimerkiksi, että reservejä hänellä ei ollut lainkaan, ellei mukaan laskettu kauas taakse koottavia täydennyspataljoonia. Näiden joukkojen varustus ja aseistus oli kuitenkin erittäin heikko.<sup>52</sup> Taisteluiden aikaiseen suorituskykyyn vaikuttavina asioina Tuompon alaisilta joukoilta puuttuivat tykistön ja panssarintorjunta-aseiden tarjoamat suori-

<sup>49</sup> Tirronen (1979), ss. 334–335.

<sup>50</sup> Arimo (1987), s. 472.

<sup>51</sup> Päämajan huolto-osaston salainen kertomus *Huolto ensimmäisen sotavuoden aikana*/8.8.1942, osa III, luku 13. I. Lyhyt katsaus v. 1939–40 talvisodan taisteluvälinehuoltoon, MPKK:n Sotahistorian laitos, s. 1.

<sup>52</sup> Tuompo, W.E.: *Sotilaan tilinpäätös*, WSOY, Porvoo 1967, s. 166.

tuskyvyt kokonaan<sup>53</sup>. Suomussalmelle joulukuun alussa keskitetyt Prikaati Siilasvuon ja kuun lopulla alueelle perustettavan 9. Divisioonan tilanteet eivät olleet sen paremmat. Divisioonan tilanteesta mainitaan muun muassa, että se oli vajaasti varustettu ja aseistettu<sup>54</sup>. Suomalaisten asetäydennyksille oli suurena apuna sotasaalismateriaali, erityisesti käsiaseet ja tykit. Esimerkkinä voidaan mainita, että Pohjois-Suomen Ryhmä täydensi oman puuttuvan tykkikalustonsa sotasaalistrykeillä.<sup>55</sup>

Pohjois-Suomen Ryhmän Esikunta antoi ensimmäisen huoltokäskynsä 2.11.1939. Käskyssä tuotiin ilmi, että suomalaiset joukot eivät olleet vielä läheskään valmiina tulevaan sotaan. Vielä kuukautta ennen sodan alkua armeija ei ollut kaikilta osin varustettu niin kuin tuossa vaiheessa joukkojen jo olettaisi olevan. Sotavarustus ei ollut vahvuuksien edellyttämä, mistä seurasi järjestelyissä erinäisiä vaikeuksia. Tuohon aikaan oltiin kuitenkin hyvinkin optimistisia, mikä ilmenee käskyn maininnasta, että ”täydennyksiä saapuu jatkuvasti, saataneen pahimmat puutteet piakkoin poistetuksi”. Marraskuun alussa huomioitiin varustusta jaettaessa se, kuuluiko henkilö taistelujoukkoihin vai muihin joukkoihin, mikä vaikutti siihen, millaiset varusteet mies sai. Varsinaiset taistelujoukot saivat yleensä paremman varustuksen ja se annettiin heille nopeammin kuin muille joukoille.<sup>56</sup>

Suomussalmen taisteluiden alkaessa siellä vaikutti ainoastaan yksi aselaji – jalkaväki. Aseistuksena miehistöllä oli pääsääntöisesti joko jalkaväen kivääri m/27 eli ”pystykorva” tai vuoden 1918 sotasaaliskivääri. Joukoilla oli myös konetuliaseita; komppanian kiväärijoukkueessa oli pari pikakivääriä ja yksi tai kaksi konepistoolia. Pataljoonaan kuului konekiväärikomppania, jossa oli 12 konekivääriä sekä kranaatinheitinjoukkue, jossa oli kaksi kevyttä 81 mm:n kranaatinheitintä. Oman osansa suorituskyvyn alenemiseen aiheuttivat joukkojen tappiot melko pian keskittämisen jälkeen. Vajeet olivat keskimäärin noin 20 % ja ne aiheutuivat sairastuneista, taistelussa kaatuneista ja haavoittuneista. Suurimpia puutteita oli tykistöä, panssarintorjunta-aseista, konepistoolista, radiokalustosta, teltoista ja kunnollisista talvivarusteista.<sup>57</sup>

Erillinen Pataljoona 15:n ja Kenttätäydennysprikaatin IV Pataljoonan tilanne taisteluiden alkaessa Suomussalmella oli kaikesta huolimatta verraten hyvä. Molemmat pataljoonat olivat saaneet perustamisen yhteydessä kunnan varusteet, joihin kuului sotilasvaatetus, miltei mää-

<sup>53</sup> Tuompo (1967), s. 179.

<sup>54</sup> Usva (1975), s. 176.

<sup>55</sup> Päämajan huolto-osaston salainen kertomus *Huolto ensimmäisen sotavuoden aikana*/8.8.1942, osa III, luku 13. I. Lyhyt katsaus v. 1939–40 talvisodan taisteluvälinehuoltoon, MPKK:n Sotahistorian laitos, ss. 3–4.

<sup>56</sup> P-SE 2.11.1939. N:o 838/IV. sal. P-Suom.E:n huoltokäsky N:o 1. P1722/2, KA (Sörn).

<sup>57</sup> Karhunen, Veikko: *Raatteen tieltä Turjanlinnaan*, WSOY, Porvoo 1974, ss. 329, 332 ja 340.

rävähvuinen aseistus ja teltat majoittumista varten. Huoltojoukoilla tilanne ei ollut yhtä hyvä, vaan ne joutuivat usein tyytymään ”malli Cajanderiin” eli armeijan tarjoamaan kokardiin ja vyöhön.<sup>58</sup> Jalkaväkirykmentti 27, joka muodosti Prikaati Siilasvuon rungon, oli varustukseltaan muihin kiireellä perustettuihin joukkoihin verrattava. Eräät miehet olivat joutuneet ennen rintamalle lähtöä hankkimaan omatoimisesti itselleen kiväärin tai haulikon, koska valtio ei niitä kyennyt tarjoamaan. Taisteluiden alettua kyseisen rykmentin osalta Suomussalmella Haukiperen alueella otettiin kaatuneilta vihollisilta kiväärejä edelleen aseettomille miehille. Aikalaiskertomuksissa mainitaan, että osalle miehistä ei sotasaaliskivääreitä riittänyt ja näin ollen hyökkäyksen kärkijoukoissa hiihteli miehiä, joiden ainoana aseena oli oma puukko. Varustuksesta voidaan mainita, että lumipukuja jaettiin miehille ennen rintamalle siirtymistä, mutta ei riittävästi. Osalla miehistä oli vain lumipuvun takki, mutta ei housuja. Osa joutui käyttämään lumipuvun alla siviilitakkia ja -housuja.<sup>59</sup>

Joulukuun 7. päivänä vuonna 1939 Suomussalmelle keskitetyn Prikaati Siilasvuon Esikuntaan ja huoltojoukkojen johtoon pyrittiin saamaan jo ylimääräisten harjoitusten aikana kyvykkäiksi tiedettyjä siviilipuolen ammattilaisia. Näin toimimalla komentajat kykenivät vaatimaan alaisiltaan ammattitaitoa. Tällä tavoin meneteltiin ennen kaikkea huoltojohtajien kohdalla. Reserviupseereilla oli oman siviilityönsä kautta yhteyksiä siviilitoimijoihin, joilta saatettiin saada kaikenlaista tarpeellista materiaalia sotajoukoille helpommin kuin virallisten reittien kautta.<sup>60</sup> Siilasvuon valitsi esikuntaansa ase- ja kuormastoupseeriksi / huoltopäällikön apulaiseksi Oulu Osakeyhtiön toimitusjohtajan reservivänrikki Eero Kalajan. Kalaja sai ensimmäiseksi tehtäväkseen paikata Siilasvuon joukkojen kenttäkeittiöpuutteet, joita ei joukoilla nimittäin ollut ainuttakaan. Kalaja alkoi kerätä Oulussa haltuunsa rekiä ja karjakeittiöiden patoja. Tämän jälkeen tarvikkeet toimitettiin ympäri Oulua pikku verstaisiin, joissa niistä koottiin toimivia kenttäkeittiöitä. Näillä improvisoiduilla ruoanvalmistusvälineillä varustettiin Suomussalmelle lähtevät joukot.<sup>61</sup>

Suomussalmen suuntaan keskitettävillä joukoilla tuli olla tehtyjen suunnitelmien mukaan omassa hallussaan määrävahvuuden mukaiset neljän päivän elintarvikkeet. Edellisen lisäksi keskityskuljetuksia varten oli joukoille varattu matkamuona. Sodan ajan muonitus perustui 17.10.1939 vahvistettuun sotamuona-annos II:een (liite 1). Joukoille oli myös mahdollista ja-

<sup>58</sup> Tuunainen, Pasi: *Tahtojen taisto*, Otavan kirjapaino Oy, Keuruu 2010, s. 113.

<sup>59</sup> Palaste, Onni: Kemin kauhut Suomussalmella. Lehdessä *Kansa taisteli – miehet kertovat*, N:o 12, Sanomapaino 1979, s. 405. ja Sorri, Teo: Tunnustelijana Raateen tielle. Lehdessä *Kansa taisteli – miehet kertovat*, N:o 12, Sanomapaino 1979, s. 408.

<sup>60</sup> Fredrik Kuusiston kirje Yrjö Honkaselle 20.1.1967. Yrjö Honkasen kokoelma, Helsinki.

<sup>61</sup> Seppälä, Raimo: *Kenraali ja pahat linnut*, Kustannusosakeyhtiö Otavan painolaitokset, Keuruu 1984, s. 49.

kaa partiomuona-annos, jota käytettiin silloin, kun keittomuonaa ei ollut tarjolla. Jokaiselle miehelle oli perustamisen jälkeen jaettu rautaismuona-annos, jota partiomuonan takia tarvitsi käyttää ainoastaan pakkotilanteessa. Lisäksi sissijoukkoja varten oli olemassa erityisesti heille tarkoitettu sissimuona-annos.<sup>62</sup>

Kuten mainittua, kuuluivat rajaseudulle määrättyt suojajoukot ensimmäisiin taistelujoukkoihin ja tästä syystä heidän varustukseensa kiinnitettiin erityistä huomiota. Suojajoukkojen kaikille yksiköille oli mahdollista jakaa sotilasvaatetus ja teltat. Aseistus oli suojajoukolla myös hyvä, koska ylimääräisten harjoitusten aikana se saatiin täydennettyä miltei määrävahvuuksiin asti. Huonosti asiat sitä vastoin olivat täydennys- ja huoltojoukoilla, sillä heidän osaltaan kaikesta mahdollisesta oli puutetta. Suojajoukkojen miehet olivat taistelukykyisiä, koska olivat nuoria, juuri asepalveluksen suorittaneita, ja osin valikoituja. Muut yksiköt olivat sitä vastoin muodostettu reservissä olevista vanhemmista ikäluokista. Suojajoukkojen koulutus oli ollut ennen ylimääräisiä harjoituksia liian vähäistä, mutta juuri ennen sotaa annettu koulutus, varustus ja miesten tottuneisuus metsässä toimimiseen loivat suorituskykyiset joukot ottamaan puna-armeijan ensi-iskun vastaan.<sup>63</sup>

---

<sup>62</sup> Tirronen (1979), ss. 334 ja 341.

<sup>63</sup> Usva (1975), s. 184.



### 3 HUOLTOJOUKOT SUOMUSSALMELLA JA NIIDEN JOHTAMINEN

#### 3.1 Siilasvuon esikuntien huoltojohtajat ja heidän alaiset huoltojoukot

Suomalaiseen sodan ajan divisioonaan kuului huolto-osia, joiden tehtävänä oli huolehtia ampuatarvikkeista, elintarvikkeista, lääkinnästä, eläinlääkinnästä ja kuljetuksista.<sup>64</sup> Huollon eri lajit olivat taisteluväline-, talous-, lääkintä-, eläinlääkintä-, pioneeri-, viesti-, kaasusuojelu- ja kuljetusvälinehuolto sekä kenttäpostiliikenne<sup>65</sup>. Huoltoa johti divisioonassa huoltopäällikkö esikuntapäällikön käskyjen mukaan, ja apunaan huoltopäälliköllä oli huoltotoimisto sekä huoltolajien johtajat<sup>66</sup>. Divisioonaan kuuluvia huollon suorituselimiä kutsuttiin huoltomuodostelmiksi<sup>67</sup>. Tässä luvussa käsitellään henkilöstön tehtäviä talvisodan aikaisten oppaiden mukaan. Siilasvuon kahden eri esikunnan henkilöstö poikkesi määrävahvuuksien mukaisesta kokoonpanosta ja tehtäviä jouduttiin siitä syystä yhdistelemään. Lähteistä ei ole löytynyt tarkkoja tehtäviä kaikille esikunnan henkilöille, joten tässä luvussa on päädytty käsittelemään tehtävät edellä mainitun mukaisesti. Henkilöstö on esitetty saatavilla olevien kokoonpano- ja vahvuusilmoitusten perusteella. Käsiteltävät huoltomuodostelmat perustuvat talvisodassa voimassa olleisiin sodanajan määrävahvuuksiin.

Divisioonan huoltoa johdettiin esikunnan toimisto IV:stä, joka oli huoltotoimisto. Sen tehtävänä oli vastata huollon ohjeistamisesta, johtamisesta ja valvonnasta divisioonassa. Tätä tehtävää varten toimistosta löytyi jokaiselle huoltolajille oma asiantuntija, jolla oli tarkka tekninen tietämys kyseisestä alasta. Huoltotoimiston päällikkönä toimi divisioonan huoltopäällikkö ja suoraan hänen alaisinaan olivat ase- ja ampuatarvikeupseeri, asemestari ja kuormastoupeeri. Esikunnassa toimivat myös huoltopäällikön alaisina taktillisessa alistussuhteessa intendentti apulaisineen, lääkäri apulaisineen, eläinlääkäri apulaisineen ja kenttäpostimestari. Muissa suhteissa edellä luetellut huoltojohtajat olivat suoraan komentajan alaisia.<sup>68</sup>

Huoltopäällikkönä Suomussalmella toimi kaksi eri henkilöä. Ryhmä Siilasvuon huoltopäällikkönä toimi kapteeni Johannes Kalervo ja 9. Divisioonan perustamisen jälkeen huoltopäälli-

<sup>64</sup> Raunio, Ari: *Sotatoimet, Suomen sotien 1939 – 1945 kulku kartoin*, Bookwell oy Porvoo 2004, s. 14.

<sup>65</sup> *Kenttäohjesääntö III* (1939), s. 14.

<sup>66</sup> Luotola, Hannu: *Huollon yleisjohdon toimiala, Puolustusvoimien huolto 1918 – 1986*, Länsi-Savon kirjapaino oy, Mikkeli 1988, s. 162.

<sup>67</sup> Grandell (1934), s. 53.

<sup>68</sup> Sama, ss. 104 ja 403.

kön tehtävän otti vastaan kapteeni Yrjö Sairio.<sup>69</sup> Näiden kahden henkilön vastuulle tuli eversti Siilasvuon joukkojen huollon johtaminen. Kapteeni Kalervo vietti Suomussalmen operaation alkaessa 32-vuotissyntymäpäiväänsä. Kalervo oli suorittanut kadettikurssin vuosina 1928–1930 ja hän oli saanut valmistumisen jälkeen harjaantua huollon tehtävissä muun muassa Suomen Valkoisen Kaartin (SVK) talouspäällikön apulaisena ja SVK:n talouspäällikön viransijaisena. Sankarikuoleman Kalervo koki 22.2.1940 kaatuessaan Sotkamossa.<sup>70</sup>

9. Divisioonan huoltopäällikkö kapteeni Sairio lähti nuorena miehenä Saksaan saadakseen sotilaskoulutuksen Jääkäripataljoona 27:ssä vuosina 1917–1918. Ennen talvisotaa Sairio sai kokemusta huollon tehtävistä toimiessaan viransijaisena taloudenhoitajana. Sairio määrättiin 1.12.1939 huoltopäälliköksi 2. Täydennysdivisioonaan, josta hänet edelleen komennettiin 21.12.1939 huoltopäälliköksi 9. Divisioonaan. Eversti Siilasvuo antoi oman arvionsa Sairion sodanaikaisesta toiminnasta talvisodan jälkeen. Siilasvuo piti Sairiota tarmokkaana, velvollisuudentuntoisena ja harkitsevana johtajana, jonka toimeenpanokyky oli hyvä ja joka kesti sodanajan kenttäolosuhteiden rasitukset hyvin.<sup>71</sup>

Huoltopäällikkö oli keskeisessä asemassa divisioonan huollosta puhuttaessa, sillä hänen vastuulleen kuului ensisijassa huollon taktillisen puolen suunnittelu, käskytyks ja valvonta. Huoltopäällikkö teki huoltosuunnitelman eli ehdotuksensa huollon taktilliseksi toimintasuunnitelmaksi divisioonassa. Tämän valmiin suunnitelman hän esitteli esikuntapäällikölle, minkä jälkeen esikuntapäällikkö teki tarvittaessa muutoksia suunnitelmaan ja esitteli sen komentajalle. Komentajan hyväksytyä huoltosuunnitelman alkoi huoltopäällikkö toteuttaa suunnitelman mukaan huoltolajien toimintaa sekä valvoa ja johtaa niitä. Kyetäkseen edellä mainittuun toimintaan tarvitsi huoltopäällikkö tarpeelliset käskyt, ohjeet ja tiedot taktillisesta tilanteesta sekä tiedot komentajan tulevista aikomuksista. Edellä olevat tiedot huoltopäällikkö sai esikuntapäälliköltä.<sup>72</sup>

Ryhmä Siilasvuon ja 9. Divisioonan toiminnan suunnittelu tapahtui komentajan ja esikuntapäällikön toimesta. Huollon johtajista oman näkemyksensä suunnitelmiin ja käskyihin pääsivät antamaan ennen kaikkea kapteenit Sairio ja Kalervo. Käskyt esikunnassa syntyivät komentaja Siilasvuon ja esikuntapäällikkö Marttisen huoneissa, koska näin pyrittiin estämään kaikenlaisten tietovuotojen esiintyminen. Kyse oli siis salaamisesta. Käskynjakotilaisuuksiin tai

<sup>69</sup> Siilasvuo (1940), s. 37 ja 9. DE:n kokoonpano 1.1.1940, T21770/7, KA (Sörn).

<sup>70</sup> Kantakortti: Kalervo, Johannes Ilmari (s. 9.12.1907 Haminassa), KA (Sörn).

<sup>71</sup> Kantakortti: Sairio, Yrjö Oskari (s. 3.7.1892 Mäntsälässä), KA (Sörn).

<sup>72</sup> Grandell (1934), sivut 105–106 ja *Kenttäohjesääntö III* (1939), s. 21.

muihin neuvotteluihin huoltojohtajista osallistuivat ainoastaan Sairio ja Kalervo. Erityisesti kapteeni Kalervo nautti Siilasvuon silmissä suurta luottamusta, joten hän sai toteuttaa omaa alaansa hyvin itsenäisesti. Suomussalmelle siirryttäessä Kalervo vastasi koko huollon toteutuksesta ja onnistuminen tehtävässä loi komentajan luottamuksen alaiseensa.<sup>73</sup>

Huoltopäällikkö vastasi kaikista muista huoltolajeista pois luettuna pioneeri-, viesti- ja kaasusuojeluhoito. Näiden toteuttamisesta vastasi kunkin lajin oma komentaja tai johtaja. Huoltopäällikkö oli itse ampumavarastokomppanian, liikennekomppanian ja divisioonan ampumarvikekolonnan esimies ja oli näissä toimissa suoraan divisioonan komentajan alainen eli huoltopäällikkö toimi taisteluväline- ja kuljetusvälinehuollon johtajana. Huollon suunnittelu- ja johtamistyössä huoltopäällikön apuna oli huoltotoimiston muut upseerit, joiden yhteistyön tuloksena valmistuivat huoltoa koskevat käskyt. Käskyjen aselajikohdat valmistuivat siten, että jokaisen huoltolajin johtaja suunnitteli oman alansa asiat. Tämän jälkeen he jättivät suunnitelmansa huoltotoimistoon, joka kokosi kaikki kohdat yhteen ja näin syntyi huollon käsky. Huoltopäällikön yhtenä keskeisenä tehtävänä oli pitää huollon johtohenkilöt tietoisina kulloinkin vallitsevasta taktillisesta tilanteesta ja taistelujoukkojen toiminnasta. Tämän toiminnan toteuttaminen vaati yhteistyötä ennen kaikkea esikuntapäällikön ja operatiivisen toimiston kanssa.<sup>74</sup>

Huoltopäällikön alaisena toimivat suoraan seuraavat muodostelmat, joihin hänellä oli käskyvalta niin taktillisissa kuin muissakin asioissa. Huollon yleistä kulkua sotatoimiyhtymässä on kuvattu liitteessä 2.

Liikennekomppanian tehtävänä oli suorittaa tieverkoston tiedustelu ja merkitseminen viitoituksin. Komppania osallistui divisioonan alueella liikenteen ohjaamiseen ja valvontaan. Komppaniaa oli mahdollista käyttää teiden pienehköjen korjausten suorittamiseen ja se kykeni pääteiden jatkuvaan hoitamiseen sekä tieverkon puhdistamiseen taistelukaasuista.<sup>75</sup> Liikennekomppanian tienkorjausjoukkueessa oli määrävahvuuksien mukaan neljä lanaa ja kuusi auraa, joilla voitiin suorittaa hevos- ja ajoneuvoliikennekelpoisten teiden kunnossapitoa<sup>76</sup>.

Divisioonan ampumarvikekolonna toimi divisioonan liikkuvana ampumarvikereservinä, joka voitiin tarpeen tullen siirtää nopeasti täydentämään joukko-osastoja. Kolonna luettiin

<sup>73</sup> Fredrik Kuusiston kirje Yrjö Honkaselle 20.1.1967. Yrjö Honkasen kokoelma, Helsinki.

<sup>74</sup> Grandell (1934), ss. 106–107.

<sup>75</sup> *Kenttäohjesääntö III* (1939), s. 28.

<sup>76</sup> *Suomen sotavoimien Sodanajan Määrävahvuudet IV*, Puolustusministeriö K.D.N:o 408/31.sot.sal. MPKK:n Sotahistorian laitos, s. 83.

kuuluvaksi kuljetusmuodostelmiin.<sup>77</sup> Huoltopäällikön vastuulla oli huolehtia divisioonan ampumatarvikekolonnan sijoituksesta, siirroista ja ampumatarvikkeiden luovuttamisesta joukoille divisioonan komentajan vaatimusten mukaan. Ampumatarvikekolonnaan kuului määrävahvuuden mukaan 153 hevosta,<sup>78</sup> joista vetohevosia oli 144<sup>79</sup>. Ampumatarvikekolonnan ajoneuvoissa oli materiaalia yksi pataljoonan ja yksi patteriston tuliannos sekä yksi rykmentin tuliannos käsikranaatteja. Kolonnassa oli lisäksi kranaatinheitinjääajoneuvoissa yksi rykmentin tuliannos ja muona- ja rehuajoneuvoissa yhden päivän muona ja rehu.<sup>80</sup> Siilasvuolta tämä kyseinen organisaatio puuttui kokonaan ja siihen liittyviä asioita käsitellään tarkemmin luvussa 7<sup>81</sup>. Edellistä pienempi organisaatio oli työasevarasto, joka oli liitetty divisioonan pioneerikomppaniaan. Työasevarasto luettiin myös kuuluvaksi kuljetusmuodostelmiin. Siellä säilytettiin kenttätöiden suorittamiseen tarvittavia lisätyövälineitä, joita divisioonan pioneerikomentaja pystyi antamaan joukko-osastojen käytettäväksi. Työasevarasto ei siis ollut huoltopäällikön vaan pioneerikomentajan alainen.<sup>82</sup>

Ampumatarvikevarastokomppania perusti divisioonan ampumatarvikkeiden täydennyspaikan, hoiti sitä ja huolehti ampumatarvikkeiden jakamisesta. Komppanian esimiehenä toimi divisioonan huoltopäällikkö, joka huoltotoimiston avustamana käski ampumatarvikkeiden täydennyspaikan perustamisen ja ampumatarvikkeiden jakamisen joukoille. Ampumatarvikevarastokomppania kykeni perustamaan kaksi ampumatarvikkeiden täydennyspaikkaa, mutta se, miten monta täydennyspaikkaa perustettiin, riippui kulloinkin vallitsevasta taistelutilanteesta, joukkojen ryhmityksestä ja tieverkosta. Täydennyspaikka tuli sijoittaa joukkojen lähelle, kuitenkin niin, etteivät täydennyspaikat olleet riippuvaisia taisteluiden äkillisistä vaihteluista tai alttiita vihollisen tykistötullelle. Yleisenä etäisyytenä etulinjasta voitiin pitää 10 km:ä. Tällöin joukko-osastojen kolonnat kykenivät suorittamaan yhden täydennyksen noin puolessa päivässä. Ampumatarvikkeiden täydennyspaikka suoritti oman täydennyksensä armeijakunnan tai vastaavan perustamasta ampumatarvikekenttämakasiinista. Ampumatarvikkeiden kuljettamisen divisioonan ampumatarvikkeiden täydennyspaikalle suorittivat auto- ja kuormastokomppaniat. Myös divisioonan oli mahdollista perustaa ampumatarvikekenttämakasiini. Tällöin se tarkoitti

<sup>77</sup> *Kenttäohjesääntö III* (1939), ss. 28–29.

<sup>78</sup> *Kenttäohjesääntö III* (1939), s. 75 ja Tirronen (1979), s. 338.

<sup>79</sup> *Suomen sotavoimien Sodanajan Määrävahvuudet IV*, Puolustusministeriö K.D.N:o 408/31.sot.sal. MPKK:n Sotahistorian laitos, s. 80.

<sup>80</sup> Sama, s. 79.

<sup>81</sup> 9. Divisioonan Esikunta N:o 602/sal/III Koskee 9. D:n uudelleenjärjestelyä. Oulu 10.11.39, P4361, KA (Sörn). Asiakirjan liitteenä on 9. Divisioonan kokoonpano. Liitteessä ei mainita ampumatarvikekolonnaa ja taulukon alapuolelle on käsin kirjoittamalla lisätty, että ampumatarvikekolonna ei kuulu tähän divisioonaan.

<sup>82</sup> *Kenttäohjesääntö III* (1939), ss. 29 ja 153.

sitä, että divisioona huolehti ampumatarvikejunan tai vastaavan purkamisesta, ampumatarvikkeiden varastoinnista ja jakamisesta divisioonan täydennyspaikkoihin.<sup>83</sup>

Ase- ja ampumatarvikeupseerin tärkeimpänä tehtävänä oppaiden mukaan oli ampumatarviketäydennysten käsittely. Kyseisessä tehtävässä 9. Divisioonassa toimi reservivänrikki Eero Kallaja. Esikunnan taktillinen puoli määritteli ampumatarvikkeiden tarpeen, minkä perusteella ase- ja ampumatarvikeupseeri teki huoltopäällikölle ehdotuksensa siitä, missä ja miten tarvikkeet saadaan tarvitsijoille. Tämän tarpeen määrittelyn esikunnassa tekivät komentajan ohjeiden mukaan toimisto III ja tykistökomentaja. Ase- ja ampumatarvikeupseerin tehtäviin kuului näiden tietojen ja huoltopäällikön ohjeiden pohjalta tehdä ehdotuksensa ampumatarviketäydennyksistä. Ase- ja ampumatarvikeupseerin läheisenä apulaisena oli asemestari. Kyseistä tehtävää hoiti reservivänrikki M.V. Koponen. Asemestarin tehtävänä oli toimia ase- ja ampumatarvikeupseerin apulaisena ennen kaikkea taisteluvälineiden täydennykseen ja aseiden kunnossapitoon liittyvissä asioissa. Hänen vastuullaan oli pitää myös taisteluvälinetilastoa ja auttaa aseiden korjaamiseen liittyvissä kysymyksissä koko yhtymän alueella.<sup>84</sup>

Kuormastoupseerin tehtävänä esikunnassa oli käsitellä kuormastovälineiden ja -tarvikkeiden, moottoriajoneuvojen ja niiden tarvikkeiden sekä poltto- ja voiteluaineiden täydennystä, evakuointia ja korjauksia koskevia asioita. Divisioonan oli mahdollista saada alaisekseen kuormastovarasto-osasto sekä polttoaineosasto, jolloin kuormastoupseerin tehtävänä oli lisäksi suunnitella näiden yksiköiden käyttö. Kuormastoupseerin tehtävänä oli myös valvoa kuljetusmuodostelmien toimintaa liikenteessä sekä valvoa junakuljetukset. Kuormastoupseerina toimi 9. Divisioonassa reserviluutnantti V. Niemistö.<sup>85</sup>

Suurien yhtymien esikunnassa oli mahdollista toimia erikoinen kuljetusvälinehuollon johtaja, joka rinnastettiin muihin huoltolajien johtajiin. Tällaista tehtävää ei 9. Divisioonan Esikunnassa täytetty. Kuljetusvälinehuollon johtajan alaisena oli suunniteltu toimivan autoupseeri, jonka tehtävänä oli moottoriajoneuvojen ja niiden tarvikkeiden täydennys, evakuointi, korjaus sekä poltto- ja voiteluaineiden täydennystä koskevien kysymysten käsittely.<sup>86</sup> 9. Divisioonan Esikuntaan määrättiin 31.12.1939 autoupseeriksi luutnantti Olavi Hulkko<sup>87</sup>.

<sup>83</sup> *Kenttöohjesääntö III* (1939), ss. 73–76 ja Grandell (1934), ss. 158–159.

<sup>84</sup> 9. DE:n kokoonpano 1.1.1940, T21770/7, KA (Sörn). ja Grandell (1934), ss. 107–108.

<sup>85</sup> 9. DE:n kokoonpano 1.1.1940, T21770/7, KA (Sörn). ja Grandell (1934), ss. 108–109.

<sup>86</sup> Grandell (1934), s. 109.

<sup>87</sup> 9. DE sotapäiväkirja 1.1.1940, SPK 257, KA (Sörn). Luutnantti Hulkko toimi joulukuussa JR 27:ssa, josta hänet määrättiin 19.12.1939 RS:n Esikuntaan. JR 27 sotapäiväkirja 19.12.1939, SPK 1253, KA (Sörn).

Seuraavat henkilöt toimivat huoltopäällikön alaisena taktillisessa alistussuhteessa ja teknisissä asioissa suoraan komentajan alaisena.

Intendentti kapteeni Johannes Kalervo toimi taloushuollon johtajana 9. Divisioonassa. Taloushuollon johtaja oli talouskomppanian esimies. Intendentin tehtävänä oli määrittellä muonaja rehuannosten kokoonpanot sekä antaa joukoille käskyt ja ohjeet talousalaan kuuluvan materiaalin ja välineistön käytöstä. Intendentin tehtäviin kuuluivat kaikki huoltotekniset asiat, muun muassa kirjanpito, tilitys ja varusteiden kuntoisuuden tarkastukset, mikä aiheutti sen, että intendentti oli näissä asioissa ja talouskomppanian esimiehenä suoraan komentajan alainen. Kaikissa talousalaa koskevissa huoltotaktillisissa kysymyksissä intendentti oli kuitenkin huoltopäällikön alainen. Näihin huoltotaktillisiin asioihin kuuluivat esimerkiksi miten talousalaan kuuluvien tarvikkeiden täydentäminen ja jakaminen suunniteltiin toteutettavan, missä materiaali säilytettiin ja kuinka paljon kuljetusmateriaalia tarvittiin täydennysten toteuttamiseen. Intendentin apulaisupseerina toimi 9. Divisioonassa reserviluutnantti Fredrik Kuusisto sekä esikunnan rahastonhoitaja reserviluutnantti T. Saarinen, joiden tehtävänä oppaiden mukaan oli toimia intendentin avustajina ennen kaikkea kirjanpidollisissa tehtävissä.<sup>88</sup>

Intendentin alaisena toimiva talouskomppania perusti ja hoiti divisioonan talousalaan kuuluvia varastoja, joista yksi tärkeimmistä oli elintarvikkeiden täydennyspaikka. Sieltä joukko-osastojen elintarvikekolonnat noutivat täydennyksen ja kuljettivat sen rykmentin perustamaan elintarvikkeiden jakopaikkaan. Divisioona täydensi omat elintarvikkeensa armeijakunnan perustamasta elintarvikekenttämakasiinista. Samalla tavoin kuin ampumatarvikkeissa, oli divisioonan kuitenkin mahdollista ottaa elintarvikekenttämakasiini omaan johtoonsa. Täydennykset makasiinista tapahtuivat kuormasto- ja autokomppanioiden toimesta. Tavoitteena oli ryhmitellä elintarvikkeiden täydennyspaikka kauemmaksi etulinjasta kuin ampumatarvikkeiden täydennyspaikka, koska täydennykset sieltä eivät yleensä vaatineet välitöntä tai nopeaa toimitusta.<sup>89</sup>

Talouskomppania kykeni perustamaan ja hoitamaan samanaikaisesti kaksi elintarvikkeiden täydennyspaikkaa. Paikkojen lukumäärä riippui joukkojen ryhmytyksestä ja käytössä olevasta tieverkosta. Divisioonan toiminta-alueen ollessa hyvin laaja tai jonkin joukon sijaitessa hankalien tieyhteyksien päässä, voitiin sitä varten perustaa toinen elintarvikkeiden täydennyspaikka. Tehokkaan käytön kannalta oli kuitenkin tarkoituksenmukaista perustaa ainoastaan yksi elin-

<sup>88</sup> 9. DE:n kokoonpano 1.1.1940, T21770/7, KA (Sörn). ja Grandell (1934), ss. 109–110.

<sup>89</sup> *Kenttäohjesääntö III* (1939), ss. 93–95 ja Grandell (1934), s. 160.

tarvikkeiden täydennyspaikka. Oman osansa intendentin tehtäviin antoi paikallishankintojen suunnittelu sotatoimialueella.<sup>90</sup> Tällöin elintarvikkeiden hankintaan käytettiin esimerkiksi divisioonan alueelta löytyviä yksityisten ihmisten viljavarastoja, kauppoja tai leipomoja.

9. Divisioonan lääkärinä toimi lääkintäeverstiluutnantti Bruno Sourander. Lääkäri toimi divisioonan esikunnassa ja vastasi koko divisioonan terveydenhoidosta. Hänen tehtävänä oli valvoa haavoittuneiden ja sairaiden hoitoa joukko-osastoissa sekä lääkintämuodostelmissa. Tehtäviin kuului myös komentajan käskystä suorittaa hygienian valvontaa joukoissa. Lääkäri toimi kaikkien lääkintähenkilöstöjoukkojen esimiehenä puhtaasti lääkinnällisiin kysymyksiin liittyvissä asioissa. Divisioonaan kuuluvilla pienillä yksiköillä esimerkiksi kevyt osastolla, pioneeri- ja viestikomppanialla sekä muilla huoltomuodostelmilla (pl. lääkintäjoukot) ei ollut omaa lääkäriä. Tästä syystä oli divisioonan lääkärin tehtävänä näiden yksiköiden liittäminen lääkinnällisessä suhteessa sopiviin joukkoihin. Divisioonan lääkäri toimi lääkintäkomppanian ja kenttäsairaalan esimiehenä ja oli täten komentajan alainen. Lääkintähuollon taktillisella puolella esimerkiksi hoitopaikkojen sijoittamisessa ja toimintavalmiuksien määrittämisessä hän oli huoltopäällikön alainen. 9. Divisioonassa lääkärin apulaisena toimi apulaislääkäri lääkintäkapteeni G. Bergroth. Apulaislääkärin tehtävänä oli avustaa divisioonan lääkäriä ja toimia divisioonan esikunnan lääkärinä. Hän huolehti tarvittaessa myös niiden yksiköiden sairaanhoidosta, joilla ei ollut omaa lääkäriä.<sup>91</sup>

Lääkintäkomppania perusti divisioonan pääsidontapaikan, jonka läheisyyteen voitiin perustaa lievästi haavoittuneiden kokoamispaikka. Lääkintäkomppanian kaasusuojelujoukkue kykeni tarvittaessa perustamaan kaasuensiapupaikkoja kaasusairaita varten. Komppania perusti tarvittaessa erillisiä sairasajoneuvoasemia divisioonan alueelle. Tällainen tarve oli esimerkiksi tilanne, jossa ajoneuvokuljetus joukko-osaston lääkintämuodostelmien ja pääsidontapaikan välillä ei ollut mahdollinen. Tällöin joukko-osasto evakuoitettiin sairaat sairasajoneuvoasemalle, mistä heidät toimitettiin edelleen pääsidontapaikalle. Pääsidontapaikka perustettiin tavanomaisesti divisioonan muiden täydennyspaikkojen etupuolelle, millä taattiin evakuoitaville mahdollisimman nopea pääsy seuraavaan hoitopaikkaan. Pääsidontapaikkojen lukumäärä riippui tilanteesta, joukkojen ryhmytyksestä ja tieverkosta.<sup>92</sup> Lääkintäkomppania kykeni määrävahvuisella kalustollaan suorittamaan 68 henkilön evakuoinnin kertasuorituksena. Komppanialla oli lisäk-

<sup>90</sup> Grandell (1934), s. 163 ja *Kenttäohjesääntö III* (1939), s. 93.

<sup>91</sup> 9. DE:n kokoonpano 1.1.1940, T21770/7, KA (Sörn). ja Grandell (1934), ss. 111–112.

<sup>92</sup> *Kenttäohjesääntö III* (1939), ss. 108–115.

si kuorma-autoja, joiden lavalle oli sijoitettu varalle 40 kenttäpaaria eli yhteensä evakuointi oli mahdollista suorittaa 108 potilaalle.<sup>93</sup>

Määrävahvuuksien mukaisessa divisioonan kenttäsairaалassa potilaille kyettiin antamaan sairaalatasoista hoitoa. Kenttäsairaalaan potilaat evakuoitiin pääsidontapaikalta tai joissakin tapauksissa suoraan joukko-osastoista. Kenttäsairaala oli pyrittävä sijoittamaan rautatieaseman tai sataman läheisyyteen, jolloin evakuointi sieltä edelleen sotasairaalaan helpottui. Kenttäsairaalan ollessa etäällä rautatiestä suoritettiin evakuoinnit taaemmaksi armeijakunnan toimenpitein. Kenttäsairaala vastasi divisioonaan saapuvien lääkintämateriaalitäydennysten vastaanottamisesta ja varastoinnista. Lääkintäkomppania nouti täydennyksensä kenttäsairaalaan tai vaihtoehtoisesti se sai täydennyksensä suoraan komppanian alueelle. Tämän jälkeen joukko-osastot noutivat oman materiaalitäydennyksen lääkintäkomppanian alueelta.<sup>94</sup>

Ryhmä Siilasvuon ja 9. Divisioonan lääkintäjoukkoihin kuului Suomussalmen koko operaation ajan 40. Sotasairaala.<sup>95</sup> Talvisodan aikaisten oppaiden mukaan sotasairaalan suunniteltiin toimivan tukivyohtyhykkeellä eli sitä ei ollut tarkoitettu divisioonan tai edes armeijakunnan (Pohjois-Suomen Ryhmän) alaiseksi<sup>96</sup>. Hyrynsalmella toiminut 40. Sotasairaala perustettiin 9.–11.10.1939 Suomussalmella; josta se siirtyi 6.12.1939 Hyrynsalmen aluesairaalan tiloihin. Sairaалassa oli potilaspaikkoja 151 ja se toimi neljässä eri rakennuksessa. Sairaala toimi Ryhmä Siilasvuon ja myöhemmin 9. Divisioonan Esikunnan lääkärin alaisena. Henkilökuntaa sairaalassa työskenteli suurimmillaan noin 50.<sup>97</sup> Sotasairaalan alistaminen Siilasvuolle antoi lääkinnällistä suorituskykyä ja mahdollisti muiden lääkintäjoukkojen ryhmittämisen lähemmäs taistelevia joukkoja.

Eläinlääkärinä 9. Divisioonassa toimi eläinlääkintäluutnantti R. O. Andersson. Eläinlääkärin tehtävänä oli valvoa sekä terveiden että haavoittuneiden hevosten hoitoa koko divisioonassa, mikä käsitti kaikki yksiköt sekä hevosten hoitopaikat. Hän oli eläinlääkintäjoukkojen esimies puhtaasti lääkinnällisissä asioissa. Eläinlääkärin tuli järjestää niiden yksiköiden eläinlääkintähuolto, joilta tätä kykyä ei löytynyt. Periaatteet olivat samat kuin divisioonan lääkärin toimenpiteissä. Tällaisia yksiköitä olivat pioneeri- ja viestikomppaniat sekä huoltomuodostelmat (pl. eläinlääkintäkomppania ja talouskomppania). Edelleen eläinlääkäri oli kaikissa huoltotekni-

<sup>93</sup> *Suomen sotavoimien Sodanajan Määrävahvuudet IV*, Puolustusministeriö K.D.N:o 408/31.sot.sal. MPKK:n Sotahistorian laitos, s. 70.

<sup>94</sup> *Kenttäohjesääntö III* (1939), ss. 109, 116 ja 123.

<sup>95</sup> P-SRE N:o 2679/III.sal Toimintaohje eversti Siilasvuolle 8.12.1939, P1727/7, KA (Sörn).

<sup>96</sup> Katso liite 2.

<sup>97</sup> 40. SotaS:n toimintakertomus ajalta 9.12.39–15.6.40, SPK 3736, KA (Sörn).



sissä asioissa ja eläinlääkintäkomppanian esimiehenä suoraan komentajan alainen, mutta taktillisissa asioissa huoltopäällikön. Tällaisia taktillisia asioita olivat esimerkiksi sairaiden ja haavoittuneiden hevosten evakuointipaikkojen sijainnit ja hevostäydennykset. Eläinlääkärin apulaisena divisioonassa oli apulaiseläinlääkäri. Hän järjesti divisioonan esikunnan sekä esikuntaan eläinlääkinnällisessä suhteessa liitettyjen yksiköiden eläinlääkintähuollon. Apulaiseläinlääkärinä 9. Divisioonassa toimi eläinlääkintäluutnantti P. Vestman.<sup>98</sup>

Eläinlääkintäkomppania perusti divisioonan sairastallin ja sairaiden hevosten kokoamispaikan tai -paikkoja. Sairastalli perustettiin yleensä divisioonan muiden huoltolaitosten kanssa samalle alueelle ja se toimi sekä haavoittuneiden että sairaiden hevosten hoitopaikkana. Sairastallissa annettiin hoitoa sellaisille eläinpotilaille, joiden odotettiin kykenevän palaamaan takaisin joukkoonsa kahden viikon kuluessa. Sairaiden hevosten kokoamispaikka perustettiin taistelevien joukkojen taakse siten, että niistä oli hyvät tieyhteydet kokoamispaikkaan ja sieltä edelleen sairastalliin. Eläinlääkintäkomppanian tehtävänä oli myös toteuttaa eläinlääkintämateriaalin täydennykset. Joukko-osastojen tilausten perusteella materiaali saapui armeijakunnasta, ja eläinlääkintäkomppanian tehtävänä oli toimittaa materiaali tilaajalle. Evakuointi toteutettiin joukko-osastoista siten, että niiden perustamista hevosten sidontapaikoista eläinpotilaat evakuoitiin eläinlääkintäkomppanian kuljetusjoukkueen toimesta komppanian perustamaan sairaiden hevosten kokoamispaikkaan tai mahdollisesti suoraan sairastalliin. Evakuoinnit divisioonasta armeijakunnan hevossairaalaan toteutettiin armeijakunnan toimenpitein saapuneiden ilmoitusten perusteella.<sup>99</sup> Eläinlääkintäkomppania kykeni määrävahvuisella henkilöstöllä ja kalustolla perustamaan 50 sairauspaikkaa<sup>100</sup>.

Kenttäpostimestarina toimi 9. Divisioonassa reservikersantti V. Salo. Kenttäpostimestarin tehtävänä oli järjestää kenttäpostin toiminta divisioonassa, mihin kuului joukoille menevän ja sieltä saapuvan kenttäpostin kuljetukset. Ohjeet kenttäpostin järjestämisestä tulivat huoltopäälliköltä. Kenttäpostimestarin alainen muodostelma oli kenttäpostikonttori, jonka tehtävänä oli toteuttaa divisioonan kenttäpostiliikenne taisteleville joukoille ja joukoilta kotirintamalle. Kenttäpostikonttori perustettiin yleensä divisioonan esikunnan tai elintarvikkeiden täydennyspaikan läheisyyteen ja sieltä posti kuljetettiin joukoille tavallisesti elintarvikekuljetusten yhteydessä.<sup>101</sup>

<sup>98</sup> 9. DE:n kokoonpano 1.1.1940, T21770/7, KA (Sörn) ja Grandell (1934), ss. 112–113.

<sup>99</sup> *Kenttäohjesääntö III* (1939), ss. 130–131, 137–138 ja 143.

<sup>100</sup> *Suomen sotavoimien Sodanajan Määrävahvuudet IV*, Puolustusministeriö K.D.N:o 408/31.sot.sal. MPKK:n Sotahistorian laitos, s. 72.

<sup>101</sup> 9. DE:n kokoonpano 1.1.1940, T21770/7, KA (Sörn), Grandell (1934), s. 113 ja *Kenttäohjesääntö III* (1939), ss. 190 ja 194.

Yleisenä huomiona divisioonan huoltojoukkojen ryhmittämisestä voidaan mainita seuraavaa: huoltopaikat täytyi pyrkiä sijoittamaan sellaisen etäisyyden päähän joukko-osastojen kolonnista, että ne kykenivät tekemään ainakin yhden täydennyksen vuorokaudessa. Tämä tarkoitti sitä, että divisioonan varastot saivat sijaita maksimissaan puolen päivämatkan päässä kauimmaisesta joukko-osastosta. Kilometreinä tämä tekee noin 8–15 km:ä. Huoltopaikkojen ryhmittäminen 10 km:ä lähemmäs etulinjaa tarjosi vihollisen tykistölle mahdollisuuden vaikuttaa tulellaan huoltopaikoille. Ainoa divisioonan huoltojoukko, joka tuli sijoittaa lähelle etulinjaa oli pääsidontapaikka. Pääsidontapaikan etäisyys etulinjasta tuli olla maastosta riippuen 3–6 km:ä. Minimietäisyys määrittyi siitä, että pääsidontapaikka oli tällöin turvassa vihollisen kivääritulelta.<sup>102</sup>

Huomioita oppaiden ja ohjeiden mukaisesti suunnitellusta huollon toteutuksesta: Evakuoinnit suunniteltiin toteutettavan siten, että ylempi porras järjesti ne. Esimerkiksi eläinlääkinnässä divisioona nouti kuljetusta vaativat eläimet joukko-osastoista ja sama periaate toistui armeijakunta – divisioona portaan välillä. Samalla tavoin suunniteltiin suoritettavan ihmisten evakuointi. Täydennyskuljetukset oli suunniteltu toteutettavan siten, että kenttämakasiineista suoritettiin kuljetus täydennyspaikoille, joista joukko-osastot noutivat täydennykset. Täydennyspaikkoja divisioonalla oli mahdollista perustaa pääsääntöisesti kaksi. Paikkojen määrään vaikuttivat vallitseva tilanne ja toiminta-alueen laajuus. Silloin, kun täydennyspaikkoja perustettiin useampia, jouduttiin henkilöstö jakamaan ja näin ollen henkilöstön kuormittavuus nousi. Hajautettu toiminta aiheutti haasteita myös huoltotilanteen arvioinnissa, koska yhteydet saattoivat olla toiseen paikkaan poikki tai tilanne muuten epäselvä.

Täydennyspaikkojen sijainnit divisioonan alueella riippuivat tilanteesta ja kyseessä olevasta täydennyspaikasta. Ampumatarvikkeiden täydennyspaikka oli järkevää sijoittaa lähelle taistelevia joukkoja, koska tällöin täydennysmatka ja sitä myötä täydennysaika lyhenivät. Riskinä oli kuitenkin altistua vihollisen tykistötulelle. Elintarvikkeiden täydennyspaikan sijoittaminen taaemmaksi taistelevista joukoista ei taas aiheuttanut sen suurempia ongelmia, vaikka täydennysaika kasvoikin. Kyseisellä täydennyspaikalla käytiin tavallisesti kerran vuorokaudessa, joten pitkä matka ei aiheuttanut suurempia haasteita. Lääkintämuodostelmien sijoittaminen lähelle taistelevia joukkoja oli perusteltua, vaikka riski joutua vihollisen vaikutuksen alaiseksi kasvoikin. Takaamalla haavoittuneille mahdollisimman nopea pääsy hoitoon, nostettiin potilaiden selviytymismahdollisuuksia ja näin ollen toiminnalla oli todennäköisesti taisteluhengen vaikuttava ominaisuus.

---

<sup>102</sup> Grandell (1934), ss. 158–159 ja 282.

Divisioona tarvitsi toimiakseen myös monia muita huoltomuodostelmia, joita se sai käyttöönsä tilanteen ja tehtävän edellyttämän määrän. Syy siihen, miksi divisioonaan kuului orgaanisesti ainoastaan edellä mainitut muodostelmat oli se, että divisioonaan katsottiin tarkoituksenmukaiseksi liittää ainoastaan sellaiset muodostelmat, joita se aina, kaikissa olosuhteissa tarvitsi ja pystyi käyttämään. Tällaisia muita huoltomuodostelmia olivat: pioneerivarasto-osasto, viestivarasto-osasto, polttoaineosasto, asevarasto-osasto, kuormastovarasto-osasto, liikkuva-autokorjaamo, kiinteäautokorjaamo, kuormastokomppania, autokomppania, sairausautokomppania, sairaalajuna ja sairausjuna.<sup>103</sup> Näistä huoltomuodostelmista seuraavassa esitellään ainoastaan kuormastokomppania ja autokomppania, koska ne kuuluivat 9. Divisioonan kokoonpanoon Suomussalmella.

Kuormastokomppania ja autokomppania olivat molemmat yleiskuljetusmuodostelmia, jolloin niitä käytettiin kaikenlaisten kuljetusten suorittamiseen. Huoltopäällikkö oli kummankin yksikön esimies. Molempiin yksiköihin kuului kaksi kuljetusjoukkuetta ja toimitusjoukkue. Ajoneuvoina kuormastokomppaniassa oli 100 hevosta ja autokomppaniassa 24 kuorma-autoa. Molemmat yksiköt kykenivät määrävahvuisilla ajoneuvomäärillään kuljettamaan 30 tonnia materiaalia kerrallaan. Autokomppanian laskennallinen päivämarssin pituus oli 100–150 km:ä. Marssin pituutta voitiin kuitenkin tarpeen tullen pidentää huomattavasti. Kuormastokomppanian päivämarssin pituus oli 25–30 km:ä.<sup>104</sup>

Talvisodan historia -kirjasarjan neljännessä osassa on eriävä tieto jossa sanotaan, että autokomppaniassa oli 36 kuljetusauton tarjoama 90 tonnin kuljetuskyky. Tässä tutkimuksessa lähteenä käytetään talvisodan aikaisia määrävahvuuksia ja Leonard Grandellin ”Joukkojen huolto sodassa” -kirjaa. Ajoneuvojen alhaisempaa määrää puoltaa myös se, että talvisodan syttyessä suomalaisilla joukoilla ei ollut kovinkaan paljoa moottoriajoneuvoja käytössään. Näin ollen niitä ei olisi ollut jakaa määrävahvuuksien yli. Kuormastokomppanian suorituskyvyllä kyettiin kuljettamaan divisioonan puolen päivän muona- ja rehuannos päivämatkan päähän. Laskenta-perusteena on käytetty sitä, että divisioonan yhden päivän muona-annos painaa noin 27 000 kg:aa ja rehuannos noin 34 000 kg:aa eli yhteensä 61 000 kg:aa. Päiväannoksen kuljettaminen päivämatkan päähän vaati siis kaksi kuormastokomppaniaa.<sup>105</sup> Kuljetukset olivat kuitenkin muutakin kuin muonaa ja rehua. Muuta kuljettettavaa materiaalia olivat ampumatarvikkeet, pioneeri-, viesti-, kaasusuojelu-, kuormastovälineet ja -tarvikkeet, vaatetus-, lääkintä- ja

<sup>103</sup> Grandell (1934), ss. 54–60 ja 62.

<sup>104</sup> Sama, ss. 59, 313 ja 403.

<sup>105</sup> Tirronen (1979), ss. 337–338 ja *Suomen sotavoimien Sodanajan Määrävahvuudet IV*, Puolustusministeriö K.D.N:o 408/31.sot.sal. MPKK:n Sotahistorian laitos, s. 85.

eläinlääkintäalaaan kuuluva materiaali. Divisioonan yksi tuliannos ampumatarvikkeita painoi noin 90 tonnia.<sup>106</sup>

Talvisodan aikaisen divisioonan organisaatio on esitetty liitteessä 3. Edellä olevaa ohjesääntön mukaista kokoonpanoa voidaan verrata liitteessä 4 olevaan Ryhmä Siilasvuon organisaatioon joulukuun alusta ja liitteessä 5 olevaan 9. Divisioonan organisaatioon 1.1.1940.

### 3.2 Ryhmä Siilasvuon ja 9. Divisioonan Esikunnat

Tässä luvussa esitellään Siilasvuon kahden esikunnan henkilöstö sekä heidän tehtävänsä yleisesti. Luvusta on jätetty pois huoltohenkilöstö, koska heidät on käsitelty tutkielman edellisessä luvussa. Henkilöstöä ja heidän tehtäviään käsiteltäessä tuodaan ilmi, millä tavoin he olivat liittyneenä huollon henkilöstön toimintaan. Eri henkilöiden ja toimistojen tehtäviä käsiteltäessä on turvauduttu talvisodassa voimassa olleisiin oppaisiin ja ohjeisiin. Samalla tavoin kuin edellisessä luvussa, ei tässäkään esitetä varmuudella niitä tehtäviä, joita eri henkilöt hoitivat Suomussalmen operaation aikana. Talvisodan aikaisen divisioonan esikunta on esitetty liitteessä 6.

Ryhmä Siilasvuon esikunta oli eversti Siilasvuon kirjoittaman kirjan mukaan seuraava:<sup>107</sup>

Komentaja eversti Hjalmar Siilasvuo

Esikuntapäällikkö kapteeni Alpo Marttinen

Intendentti ja huoltopäällikkö kapteeni Johannes Kalervo

Pioneerikomentaja kapteeni Feeli Rinta

Viestikomentaja kapteeni Eino Pennanen

Tsto II:n päällikkö kapteeni Simo Mäkinen

Ase- ja kuormastoupseeri reservivänrikki Eero Kalaja

Edellä olevan kokoonpanon eversti Siilasvuo kertoo ottaneensa mukaan lähdettyään Oulusta kohti Hyrynsalmea. Siilasvuo mainitsee, että häntä seurasi lisäksi pari innokasta nuorta reserviupseeria. Kansallisarkistosta on löytynyt 9. Divisioonan kansioista asiakirja, jonka otsikkona on 9. Divisioonan Esikunnan kokoonpano. Myöhemmin esitettävien perusteluiden mukaan esitetään, että kyseessä on kuitenkin Ryhmä Siilasvuon Esikunnan kokoonpano.

<sup>106</sup> Grandell (1934), s. 311.

<sup>107</sup> Siilasvuo (1940), s. 37.

Vaihtoehto 2:<sup>108</sup>

Ryhmän komentaja eversti Hjalmar Siilasvuo  
 Esikuntapäällikkö kapteeni Alpo Marttinen  
 Tiedustelu-upseeri kapteeni Simo Mäkinen  
 Viestikomentaja kapteeni Eino Pennanen  
 Pioneerikomentaja kapteeni Feeli Rinta  
 Tykistökommentaja luutnantti Erkki Kaasinen  
 Huoltopäällikkö kapteeni Johannes Kalervo  
 Huoltopäällikön apulainen reservivänrikki Eero Kalaja  
 Adjutantti luutnantti Eero Temmes  
 Rahastonhoitaja reserviluutnantti Fredrik Kuusisto

Vaihtoehto 2:ssa perustelut sille, että se on Ryhmä Siilasvuon Esikunnan nimilista, ovat seuraavat: 1) Siilasvuon virka-asemaksi on merkitty ryhmän komentaja. Tässä tehtävässä hän toimi Ryhmä Siilasvuon ollessa perustettuna, jonka jälkeen hänen virka-asemansa oli 9. Divisioonan komentaja. 2) Kalervo on merkitty asiakirjassa huoltopäälliköksi. Hänen tehtävänään oli toimia 9. Divisioonassa intendenttinä. 3) Kalaja on merkitty huoltopäällikön apulaiseksi, hän toimi 9. Divisioonassa ase- ja kuormastoupseerina. 4) Lista on merkitty Siilasvuon alaiset komentajat ja siellä on yhtenä komentajana kapteeni Kontula, joka toimi 16.12.1939 asti Kuomasjärvi – Kuivasjärvi välisen kannaksen komentajana. Tämän jälkeen kapteeni Mäkinen määrättiin koko puolustuksesta vastanneen osaston johtoon, eli Kontula oli komentaja ainoastaan Ryhmä Siilasvuossa. 5) Luutnantit Kaasinen ja Temmes ovat todennäköisesti nuoria upseereita, mutta eivät ole reserviupseereita, joihin Siilasvuo viittaa kirjassaan. Tämä on ainoa perustelu sille, miksei edellä oleva lista olisi Ryhmä Siilasvuon Esikunnan nimiluettelo. Kaasinen toimi Ryhmä Siilasvuon tykistökommentajana ja myöhemmin 9. Divisioonaan kuuluvan Kenttätykistörykmentti 9:n II Patterin päällikkönä<sup>109</sup>. Tämä patteri oli Ryhmä Siilasvuolle 16.12.1939 alistettu joukko<sup>110</sup>. Edellinen perustelu puoltaa listan olevan Ryhmä Siilasvuon nimiluettelo. 6) Rahastonhoitaja reserviluutnantti Kuusiston nimi löytyy hänen vastaanottamastaan puhelinsanomasta Ryhmä Siilasvuon Esikunnassa 11.12.1939 sekä Kuusiston allekir-

<sup>108</sup> 9. DE:n peitenimistö, P1727/7, KA (Sörn). Rahastonhoitaja Kuusiston nimeä ei mainita kokoonpanoluettelossa, mutta tehtyjen havaintojen mukaan Kuusisto toimi Ryhmä Siilasvuon Esikunnassa.

<sup>109</sup> Ryhmä Siilasvuon peitenimistö. Tsto III / 9. DE sotapäiväkirjan liitteitä liite N:o L 4/17, SPK 259, KA (Sörn) ja luettelo 9. D:n kaaderiupseereista 1.1.1940, P3529/2, KA (Sörn).

<sup>110</sup> Tuunainen (2010), s. 88.

joittamasta asiakirjasta, joka on päivätty 19.12.1939, eli Ryhmä Siilasvuon ajalta<sup>111</sup>. Voi olla, että Kuusisto on toinen reserviupseeri, johon Siilasvuo viittaa kirjassaan.

Ryhmä Siilasvuon ja 9. Divisioonan johtamista tutkinut Pasi Tuunainen on omista tutkimuksissaan päätenyt Ryhmä Siilasvuon Esikunnan kokoonpanossa vaihtoehto 2:n henkilöstöön. Poikkeuksena on rahastonhoitaja reserviluutnantti Kuusisto, jota Tuunainen ei mainitse omassa kokoonpanossaan.<sup>112</sup> Kuusisto on ollut vuonna 1967 kirjeenvaihdossa Sotakorkeakoulussa opiskelleen kapteeni Yrjö Honkasen kanssa ja omassa kirjeessään mainitsee seuraavaa: ”...Ryhmä Siilasvuon aikana, kun esikuntamme oli pieni...iltaisin ja öisin koossa ollessamme olin minäkin paremmin tilaisuudessa seuraamaan ylemmän johdon toimintaa...”<sup>113</sup> Edellisestä voimme päätellä, että Kuusisto kuului Ryhmä Siilasvuon Esikuntaan. Esitettyjen perustelujen takia voidaan vaihtoehto 2:ta pitää esikunnan todennäköisenä kokoonpanona. Syytä siihen, miksi Siilasvuon kirjassa esitetään eriävä kokoonpano, voidaan esittää vain arvailuja. Yksi mahdollinen syy voi olla täysin inhimillinen ja johtua siitä, että Siilasvuo ei ole kirjan kirjoittamisen hetkellä muistanut esikunnan tarkkaa kokoonpanoa.

Ryhmä Siilasvuon Esikunnan henkilöstön valinnan suorittivat komentaja ja esikuntapäällikkö yhdessä. Keskeistä valinnoissa oli aiemmin osoitettu pätevyys. Esimerkkinä voidaan mainita huoltopäällikön apulaiseksi valittu reservivänrikki Eero Kalaja. Hän toimi siviilissä Oulu Osakeyhtiön johtajana ja oli näin Siilasvuon mukaan oiva lisä esikunnan huoltohenkilöstöön. Perusteena tälle valinnalle oli Kalajan yhteydet Ouluun, mitkä mahdollistivat hankinnat epävirallisia hankintakanavia pitkin. Ryhmä Siilasvuon tukeutumispaiikat huollollisesti olivat Pohjois-Suomen Ryhmän alaiset varikot ja laitokset sekä Kajaanissa että Oulussa. Täydennyksiin käytettiin kuitenkin myös epävirallisia yhteyksiä ja niiden ansiosta hankintoja suoritettiin muistakin paikoista Oulussa kuin virallisista.<sup>114</sup> Ryhmä Siilasvuon Esikunnan kokoonpano ja toimintakaavio on esitetty liitteessä 7.

Talvisodan aikana divisioonan esikunta vastasi komentajan tarvitseman tiedon hankinnasta ja muokkaamisesta komentajan päätöksentekoa sekä johtamista varten. Esikunta jakoi komenta-

<sup>111</sup> Puhelinsanoma 11.12.39 klo 21.35, Tsto III / 9. DE sotapäiväkirjan liitteitä liite N:o 5/11, SPK 259, KA (Sörn) ja E/RS N:o 24/Huolto 19.12.1939 Kuusiston allekirjoittama lähetysilmoitus, T1909/17.1, KA (Sörn).

<sup>112</sup> Tuunainen (2010), s. 82. Tuunaisen vuonna 2010 ilmestynyt Tahtojen taisto -kirja keskittyy Ryhmä Siilasvuon ja 9. Divisioonan johtamisen käsittelyyn. Keskiössä ovat eversti Siilasvuo ja hänen esikuntapäällikkö kapteeni Marttinen. Tämän tutkimuksen näkökulmasta kirjan vahvuutena voidaan pitää yksityiskohtaista selvitystä Suomussalmen taisteluiden aikaisen johtamisen esiintuomisesta. Tuunainen on käyttänyt tutkimuksessaan suuren määrän lähdeaineistoa ja tämän tutkimuksen kannalta mielenkiintoisimmat lähteet ovat olleet erilaiset haastattelut ja kirjeenvaihdot joita Tuunainen on saanut käyttöönsä.

<sup>113</sup> Fredrik Kuusiston kirje Yrjö Honkaselle 20.1.1967. Yrjö Honkasen kokoelma, Helsinki.

<sup>114</sup> Tuunainen (2010), ss. 81–82.

jan päätökset käskyinä ja ohjeina joukkojen tietoon, minkä jälkeen se valvoi annettujen tehtävien suoritusta. Esikunnan tehtävänä oli lisäksi huolehtia joukkojen tarpeista joko kokonaan tai osaksi. Esikunnan tuli olla tietoinen siitä, että se oli olemassa joukkoja varten eikä toisinpäin.<sup>115</sup>

Ylipäällikkö antoi 20.12.1939 määräyksen, jonka mukaan 22. Täydennysdivisioona (kotitäydennysjoukkojen 2. Täydennysdivisioona) liitettiin kenttäarmeijaan nimellä 9. Divisioona ja komentajaksi määrättiin eversti Siilasvuo. Samalla Siilasvuon sen hetkistä esikuntaa täydennettiin 22. Täydennysdivisioonan Esikunnan henkilöstöllä.<sup>116</sup> Ryhmä Siilasvuon Esikunta sai 26.12.1939 ilmoituksen, että divisioonan esikunta oli saapunut Kajaanin Puuhun. Tällöin paikalle saapui 34 upseeria sekä 70 aliupseeria ja miestä.<sup>117</sup> Ilmoittautumaan käsketyt upseerit saapuivat ensin todennäköisesti Ouluun, mistä heidät kuljetettiin Kajaaniin. Tästä johtuneen ilmoituksen Siilasvuolle, että esikunnan henkilöstö on saapunut Kajaanin Puuhun. Huollon kannalta tärkeimmät henkilöt olivat tuleva huoltopäällikkö kapteeni Yrjö Sairio, lääkintäeverstiluutnantti Bruno Sourander, lääkintäkapteeni G. Bergroth, eläinlääkintäluutnantti P. Vestman ja eläinlääkintäluutnantti R. O. Andersson.<sup>118</sup>

Ryhmä Siilasvuon ja 9. Divisioonan komentajana toimi eversti Hjalmar Siilasvuo, joka oli vastuussa joukkonsa johtamisesta.<sup>119</sup> Komentajan tehtävänä oli tehdä päätökset niin taistelujoukkojen kuin huoltomuodostelmien käytöstä. Komentaja oli yleisjohtaja, jonka oli tunnettava jokaisen erikoisalan joukon taktillinen toimintatapa ja tekninen suorituskky. Tämän vaatimuksen täyttäessään kykeni komentaja määrittämään erikoisalan joukkojen käytön ja antamaan niille tehtävät kokonaisuuden puitteissa. Silloin, kun kyseessä oli kuitenkin puhtaasti tekninen asia, sai komentaja päätöksensä tueksi apua alan asiantuntijoilta.<sup>120</sup> Edellisestä määritelmästä käy ilmi se, että komentaja tarvitsi avukseen esikuntaan kullekin erikoisalalle osaan henkilön, jolta löytyi sekä taktinen että tekninen osaaminen. Tästä syystä divisioonan esikunnasta löytyi toimistoja, joissa työskenteli eri alojen ammattilaisia. Komentajan tehtyä päätöksen siitä, miten taisteluja aletaan toteuttaa, antoi esikuntapäällikkö huoltopäällikölle perusteet huollon suunnittelua varten.<sup>121</sup> Tässä korostui tiedonsiirto komentajalta esikuntapäällikön

<sup>115</sup> *Esikuntaopas*, Otava, Helsinki 1939, ss. 25–26.

<sup>116</sup> Sodan johdon ja Päämajan toimenpiteitä 20.12.1939. SPK 2777, KA (Sörn) ja 9. DE:n joukkokortti. MPKK:n Sotahistorian laitos. Lähteissä mainitaan divisioonan numeroksi sekä 22. että 2. Kyseessä on kuitenkin sama divisioona.

<sup>117</sup> RS:n sotapäiväkirja 26.12.1939. SPK 2942, KA (Sörn).

<sup>118</sup> 9. DE N:o 9/I/39. sal. 9. D:n päiväkäsky N:o 1 2.1.40, T1910/1, KA (Sörn).

<sup>119</sup> Siilasvuo (1940), ss. 72–73 ja 9. DE:n kokoonpano 1.1.40, T21770/7, KA (Sörn).

<sup>120</sup> Grandell (1934), s. 96.

<sup>121</sup> *Kenttäohjesääntö III* (1939), ss. 20–21.

kautta huoltopäällikölle, joka aloitti suunnittelun saamiensa tietojen pohjalta. Apunaan huoltopäällikkö käytti huollon erityisosajia, joita on käsitelty aiemmin.

Esikuntapäällikkönä toimi Ryhmä Siilasvuossa ja 9. Divisioonassa kapteeni Alpo Marttinen.<sup>122</sup> Hänen tehtävänä oli johtaa esikunnan työskentelyä siten, että siitä syntyi kokonaisuus, joka edesauttoi tehtävän täyttämistä. Komentajan tehtyä päätöksen ja toimintasuunnitelman, oli esikuntapäällikön näiden tietojen perusteella esimerkiksi ohjeistettava huoltopäällikkö, joka pystyi näin aloittamaan huollon suunnittelun. Esikuntapäällikkö vastasi siitä, että huolto oli järjestetty taktillisen tilanteen ja taistelutoiminnan vaatimusten mukaisesti. Tämän esikuntapäällikkö toteutti pitämällä huoltopäällikön koko ajan taktillisen tilanteen tasalla.<sup>123</sup>

Seuraavat henkilöt toimivat esikunnassa oman aselajinsa komentajina tai johtajina. He saivat oppaiden mukaan yleensä käskynsä suoraan komentajalta. Pioneerikomentajana Ryhmä Siilasvuossa ja 9. Divisioonassa toimi kapteeni Feeli Rinta.<sup>124</sup> Hän suunnitteli divisioonan komentajan antaman käskyn ja ohjeiden perusteella pioneerijoukkojen toiminnan. Suunnitelmien laadinnassa vaadittiin kiinteää yhteistyötä toimisto III:n kanssa.<sup>125</sup>

Tykistökomentajana toimi Ryhmä Siilasvuossa luutnantti Erkki Kaasinen ja 9. Divisioonassa majuri Georg Ahlholm, joka toimi myös Kenttätykistörykmentti 9:n komentajana.<sup>126</sup> Tykistökomentaja sai tehtävänsä divisioonan komentajan antaman käskyn ja ohjeiden perusteella, minkä jälkeen hän suunnitteli ja käski tykistöjoukkojen toiminnan. Suunnitelmien laadinnassa vaadittiin kiinteää yhteistyötä toimisto III:n kanssa.<sup>127</sup>

Viestikomentajana Ryhmä Siilasvuossa ja 9. Divisioonassa toimi kapteeni Eino Pennanen, jonka tehtävänä oli vastata viestiyhteyksien luomisesta esikuntapäällikön vaatimusten mukaisesti.<sup>128</sup> Tähän tehtävään hänellä oli käytettävänä viestipataljoona. Viestikomentaja toimi yhteistyössä toimisto III:n ja huoltopäällikön kanssa. Viestikomentaja oli divisioonan viestijoukkojen esimies ja oli tämän takia suoraan divisioonan komentajan alainen.<sup>129</sup>

<sup>122</sup> Siilasvuo (1940) s. 73 ja 9. DE:n kokoonpano 1.1.1940, T21770/7, KA (Sörn).

<sup>123</sup> Grandell (1934), ss. 102–103.

<sup>124</sup> Siilasvuo (1940), s. 37 ja 9. DE:n kokoonpano 1.1.1940, T21770/7, KA (Sörn).

<sup>125</sup> Grandell (1934), s. 104.

<sup>126</sup> 9. DE peitenimistö, P1727/7, KA (Sörn), Luettelo 9. D:n joukoista 4.1.1940, T21770/7, KA (Sörn) ja P-SRE N:o 321/Tyk.kom./sal. Käsky 9. D:n tykistölle 9.1.1940, P1729/1, KA (Sörn).

<sup>127</sup> Grandell (1934), s. 104.

<sup>128</sup> Siilasvuo (1940), s. 37 ja 9. DE:n kokoonpano 1.1.1940, T21770/7, KA (Sörn).

<sup>129</sup> Grandell (1934), s. 104.



Sotatuomarina toimi 9. Divisioonassa reservinluutnantti E. Antskog.<sup>130</sup> Hänen tehtävistään ei ole löytynyt ohjetta, mutta voidaan olettaa hänen vastanneen sota- ja oikeuden järjestämisestä. Hän joutui tehtävässään todennäköisesti toimimaan läheisessä yhteistyössä komentajan ja sotapoliisipäällikön sekä mahdollisesti siviiliviranomaisten kanssa.

Kaasusuojelu-upseerina toimi 9. Divisioonassa luutnantti Eero Temmes, joka vastasi kaikista kaasusuojelua koskevista asioista ja teki yhteistyötä toimisto III:n ja huoltopäällikön kanssa.<sup>131</sup> Divisioonan esikunnasta annettujen ohjeiden mukaan esikunnasta löytyi kahden lähteen mukaan kaasusuojelutoimisto,<sup>132</sup> mutta kolmannen lähteen mukaan toimistoa ei esikunnassa ollut. Jäljempänä olevan lähteen mukaan kaasusuojeluhuollon suoritus tapahtui divisioonan huoltotoimistossa huoltopäällikön ja kaasusuojelu-upseerin tiiviissä yhteistyössä<sup>133</sup>.

Ryhmä Siilasvuon Esikunnassa ei erillisiä toimistoja lähteiden perusteella ollut, vaan esikuntaan muodostettiin esikuntapäällikön johtama upseeriryhmä. Ryhmä koostui komento-, operaatio- ja tiedustelutoimiston upseereista ja sen vahvuus oli yksi tai kaksi aktiiviupseeria ja kaksi – neljä reserviupseeria. Tämä upseeriryhmä toimi vielä senkin jälkeen, kun 9. Divisioonana oli perustettu ja esikuntaan oli saatu täydennystä.<sup>134</sup> Eri lähteistä on kuitenkin löydettävissä henkilösijoitukset toimistoittain, joten seuraavassa esitellään 9. Divisioonan Esikunnassa toimineet toimistot. Käsittelyssä keskitytään henkilöihin ja tehtäviin yleisesti. Toimisto IV:n eli huoltotoimiston käsittely on jätetty pois, koska kyseinen toimisto on käsitelty edellä.

Toimisto I oli henkilöstötoimisto ja se käsitteli kaikki henkilöasiat divisioonassa. Toimiston päällikkönä toimi komentajan adjutantti. Toimistosta löytyi muun muassa divisioonan kartta- ja varasto, keskuskanslia sekä divisioonan pastori.<sup>135</sup>

#### TSTO I<sup>136</sup>

Adjutantti luutnantti T. Hannila

Lähettopseeri reservivänrikki Y. Heikkinen

Pastori sotilasvirkailija A. Antila

Pastorin apulainen sotilasvirkailija V. Kumpulainen

<sup>130</sup> 9. DE:n kokoonpano 1.1.1940, T21770/7, KA (Sörn).

<sup>131</sup> 9. DE:n kokoonpano 1.1.1940, T21770/7, KA (Sörn) ja Grandell (1934), ss. 103–104.

<sup>132</sup> Grandell (1934), s. 403 ja *Kenttäohjesääntö III* (1939), s. 169.

<sup>133</sup> *Esikuntaopas* (1939), s. 24.

<sup>134</sup> Tuunainen (2010), ss. 93–94.

<sup>135</sup> Grandell (1934), s. 103.

<sup>136</sup> 9. DE:n kokoonpano 1.1.1940, T21770/7, KA (Sörn).

Toimisto II oli tiedustelutoimisto, jonka tehtävänä oli hankkia ja käsitellä kaikki vihollista ja divisioonan naapureita koskevat tiedot.<sup>137</sup>

#### TSTO II<sup>138</sup>

Toimistopäällikkö kapteeni S. Mäkinen

Apulaisupseeri reserviluutnantti V. Volanen, joka siirrettiin 1.1.1940 Kevyt komppaniaan.

Salakirjoitusupseeri reservivänrikki E. Hara

Tulkki sotilasvirkailija J. Saarinen

Toimisto III oli operatiivinen toimisto. Sen tehtävänä oli käsitellä kaikki taistelujoukkojen taktillista toimintaa koskevat asiat. Toimisto valmisti komentajan päätösten perusteella ja esikuntapäällikön ohjeiden mukaan kaikki käskyt ja ohjeet taisteleville joukoille sekä valvoi näiden toteutusta.<sup>139</sup>

#### TSTO III<sup>140</sup>

Toimistopäällikkö kapteeni H. Kuistio

Apulaisupseeri reservivänrikki E. Jääskeläinen, joka siirrettiin 5.1.1940 Osasto Kariin.

Apulaisupseeri (tykistöupseeri) reservivänrikki H. Aulanko

Edellisten lisäksi divisioonan esikunnassa toimivat seuraavat henkilöt: valistusupseerina sotilasvirkailija J. Vainio.<sup>141</sup> Hänen tehtävistään ei ole löytynyt ohjetta, mutta oletettavasti hän vastasi sotilaiden mielialaan vaikuttavan materiaalin levittämisestä. Tällaiseen toimintaan voidaan laskea sekä omien sotilaiden motivaation nostaminen kuin myös vihollisiin kohdistuvan propagandan.

Kenttäpoliisipäällikkönä 9. Divisioonassa toimi sotapoliisipäällikkö reservivänrikki M. Muona ja hänen apulaisenaan sotapoliisipäällikön apulainen reservivänrikki V. Hanhirova<sup>142</sup>. Heidän tehtävänä oli huolehtia poliisitehtävistä divisioonan alueella<sup>143</sup>. Näihin tehtäviin kuului muun muassa yhteistoiminnassa toimisto II:n kanssa suorittaa vankien, vihollispakolaisten ja vihollisen vankeudesta karanneiden kuulustelu<sup>144</sup>.

<sup>137</sup> Grandell (1934), s. 103.

<sup>138</sup> 9. DE:n kokoonpano 1.1.1940, T21770/7, KA (Sörn).

<sup>139</sup> Grandell (1934), s. 103.

<sup>140</sup> 9. DE:n kokoonpano 1.1.1940, T21770/7, KA (Sörn).

<sup>141</sup> Sama.

<sup>142</sup> Sama.

<sup>143</sup> Grandell (1934), s. 104.

<sup>144</sup> *Esikuntaopas* (1939), ss. 17–18.

Komendantin tehtävässä toimi 9. Divisioonassa reserviluutnantti L. Soini. Hän vastasi divisioonan esikunnan yleisistä järjestelyistä, mihin lukeutui muun muassa vartiointi ja majoitusjärjestelyt. Hänen tehtävänään oli siis luoda esikunnan työskentelymahdollisuudet läheisessä yhteistyössä esikunnan toimisto I:n kanssa.<sup>145</sup>

Ryhmä Siilasvuon Esikunta perustettiin joulukuun alussa Hyrynsalmelle aluemetsänhoitaja Viron puustelliin (taloon). Esikunta toimi päivisin hajautetusti siten, että komentaja ja esikuntapäällikkö siirtyivät lähimpien avustajiensa kanssa valoisan ajaksi eteenpäin komentoaikaan johtamaan taisteluja. Eteen työnnetty komentoaika sijaitsi noin 40 km:ä Hyrynsalmelta Suomussalmen suuntaan. Hyrynsalmelle jääneet esikunnan henkilöt hoitivat heille kuuluvat asiat, joita olivat esimerkiksi puhelinsanomien vastaanotto, salakielisanomien avaaminen, vankien kuulustelu sekä kaikki huoltoon liittyvät toimenpiteet, muun muassa tarkastuskierrokset. Myöhemmin joulukuussa, kun Ryhmä Siilasvuon kasvoi 9. Divisioonaksi, siirrettiin huoltotoimistot Hyrynjärven toiselle puolelle. Huoltotoimistoilta ei ollut kuitenkaan esikuntaan jätse matkaa kuin puoli kilometriä. Huoltotoimistojen puoleisella rannalla sijaitsi jo ennestään useita huoltopaikkoja, esimerkiksi autokomppania, sairaala, kaatuneiden evakuointikeskus ja varusvarasto.<sup>146</sup> 9. Divisioonan Esikunnan kokoonpano ja toimintakaavio on esitetty liitteessä 8.

---

<sup>145</sup> 9. DE:n kokoonpano 1.1.1940, T21770/7, KA (Sörn) ja Grandell (1934), s. 103.

<sup>146</sup> Fredrik Kuusiston kirje Yrjö Honkaselle 20.1.1967. Yrjö Honkasen kokoelma, Helsinki.

## 4 RYHMÄ SIILASVUON HUOLLON TOTEUTUS

### 4.1 Ryhmä Siilasvuo saapuu Suomussalmelle

Päämajasta saapui 9. Divisioonan Esikuntaan käsky 6.12.1939 Prikaati Siilasvuon perustamisesta. Käsky annettiin puhelimitse ja se sisälsi perusteita prikaatin muodostamisesta sekä keskittämisestä tulevalle toiminta-alueelle.<sup>147</sup> Kuljetukset kohti Hyrynsalmea alkoivat nopeasti, sillä jo 7.12.1939 kello 19.00 aloitettiin Prikaati Siilasvuon ensimmäinen kuljetus rautateitse Oulun asemalta. Ensimmäisessä junassa matkusti prikaatin esikunta ja kevyt komppania. Oulusta lähtevään osastoon kuului lisäksi Jalkaväkirykmentti 27, pioneerikomppania, lääkintäjoukkue, talousjoukkue, ampumarvikevarastojoukkue, kenttäsairaalan yksi osasto, eläinlääkintäjoukkue ja erillinen viestiosasto.<sup>148</sup>

Prikaatin komentajan eversti Siilasvuon matkan ensimmäisenä kohteena oli Kajaani, missä sijaitsi Pohjois-Suomen Ryhmän Esikunta. Esikunnassa Siilasvuo tapasi Pohjois-Suomen Ryhmän komentajan kenraalimajuri Tuompon, jolta Siilasvuo sai 8.12.1939 toimintaohjeen siitä, miten hänen tuli aloittaa toiminta Suomussalmella. Tehtäväkseen Siilasvuo sai Suomussalmelle edenneen vihollisen lyömisen. Siilasvuon tuleva toiminta-alue oli seuraava: oikealla puolella rajana Kajaani – Moisiovaara – Ylivuokki ja vasemmalla puolella rajana Utajärvi – Näljänkä – Peranka. Toiminta-alue sisälsi myös edellä mainitut paikat. Prikaati Siilasvuon oikealla puolella toimi Ryhmä Ilomäki, jonka esikunta sijaitsi Kuhmossa. Vasemmalla puolella taisteli Erillinen Pataljoona 16, jonka esikunta oli Kuusamossa. Suomussalmella Siilasvuota odottivat siellä sodan alusta asti taistellut Erillinen Pataljoona 15 ja hieman myöhemmin paikalle keskitetty Kenttätäydennysprikaatin IV Pataljoona. Molemmat pataljoonat alistettiin Siilasvuolle 8.12.1939 kello 20.00 alkaen.<sup>149</sup> Joukkojen alistamisen myötä Suomussalmella taistelevien joukkojen nimeksi tuli Ryhmä Siilasvuo.

Joukkojen huoltoon ryhmällä oli käytettävissä sen omat huoltomuodostelmat ja Pohjois-Suomen Ryhmän Esikunnan alaiset huoltomuodostelmat sekä laitokset Hyrynsalmella ja Suomussalmella, jotka alistettiin Siilasvuolle samaan aikaan muiden joukkojen kanssa. Näitä Pohjois-Suomen Ryhmän huolto-osia olivat: 2. Huoltojoukkue ja sen perustamat kenttämaka-

<sup>147</sup> 9. DE sotapäiväkirja 6.12.1939, SPK 257, KA (Sörn).

<sup>148</sup> 9. DE sotapäiväkirja 7.12.1939, SPK 257, KA (Sörn).

<sup>149</sup> Siilasvuo (1940), s. 38 ja P-SRE N:o 2679/III.sal Toimintaohje eversti Siilasvuolle 8.12.1939, P1727/7, KA (Sörn).

siinit Hyrynsalmella ja Kerälässä<sup>150</sup> (Kerälässä sijaitisi todennäköisesti täydennyspaikkoja, ei kenttämakasiini). Molemmat kenttämakasiinit alistettiin ampuma- ja elintarvikkeineen Siilasvuolle. Lääkintähuoltoa vahvisti Hyrynsalmella sijainnut 40. Sotasairaala. Täydennyskuljetuksiin ja muihin kuljetuksiin saatiin käyttöön puolet 88. Kuormastokomppaniasta, joka sijaitisi Kerälässä sekä 11. Autokomppania Hyrynsalmella.<sup>151</sup>

Omia huoltomuodostelmia Ryhmä Siilasvuolla oli mukana edellä mainitut: lääkintäjoukkue (todennäköisesti III/9. LK), talousjoukkue, ampumatarvikevarastojoukkue (todennäköisesti 22. AVar.joukkue), kenttäsairaalan yksi osasto (todennäköisesti Os.III/22. KS) ja eläinlääkintäjoukkue (todennäköisesti 3. Sup.ELJ).<sup>152</sup> Näillä huolto-osilla Ryhmä Siilasvuon tuli perustaa tarvitsemansa huoltolaitokset Hyrynsalmelle ja huolehtia niillä oman joukkonsa huollon järjestelyistä. Tarvitsemansa täydennykset Ryhmä Siilasvuon nouti Kajaanista, missä sijaitisi Pohjois-Suomen Ryhmän Esikunnan alainen kenttävarikko. Vaihtoehtoisesti tilattu täydennys voitiin toimittaa Hyrynsalmelle rautateitse. Kajaanissa toimi myös Pohjois-Suomen Ryhmän alainen sotasairaala, minne Siilasvuolle alistetusta 40. Sotasairaala evakuoitiin haavoittuneet ja sairaat.<sup>153</sup>

---

<sup>150</sup> Nykyisten karttojen mukaan Kerälä on noin 30 km:ä itään Suomussalmelta. Tämä paikka on kaukana suomalaisten toiminta-alueesta ja näin ollen olisi täydennysmatka ollut sinne pitkä. Paikka sijaitsee myös lähellä vihollisen sivustaa Raatteen tien varressa. Vanhoista kartoista on löydettävissä toinenkin Kerälä, joka sijaitsee noin 20 km:ä etelään Suomussalmelta. Edellä mainituista syistä ja RS:n viestiverkon peitepiirroksista (piirros RS:n viestiverkosta 18.12.1939, P1724/4, KA (Sörn).) joulukuun puoliväliltä, käskyissä mainittu Kerälä on ollut lähellä Hyrynsalmea ollut Kerälä.

<sup>151</sup> P-SRE N:o 2679/III.sal Toimintaohje eversti Siilasvuolle 8.12.1939, P1727/7, KA (Sörn).

<sup>152</sup> 9. DE sotapäiväkirja 6–7.12.1939, SPK 257, KA (Sörn). Joukkojen tarkat tiedot otettu P-SR:n vahvuusilmoituksesta, tilanne 1.1.1940, P1725/2, KA (Sörn).

<sup>153</sup> P-SRE N:o 2679/III.sal Toimintaohje eversti Siilasvuolle 8.12.1939, P1727/7, KA (Sörn).

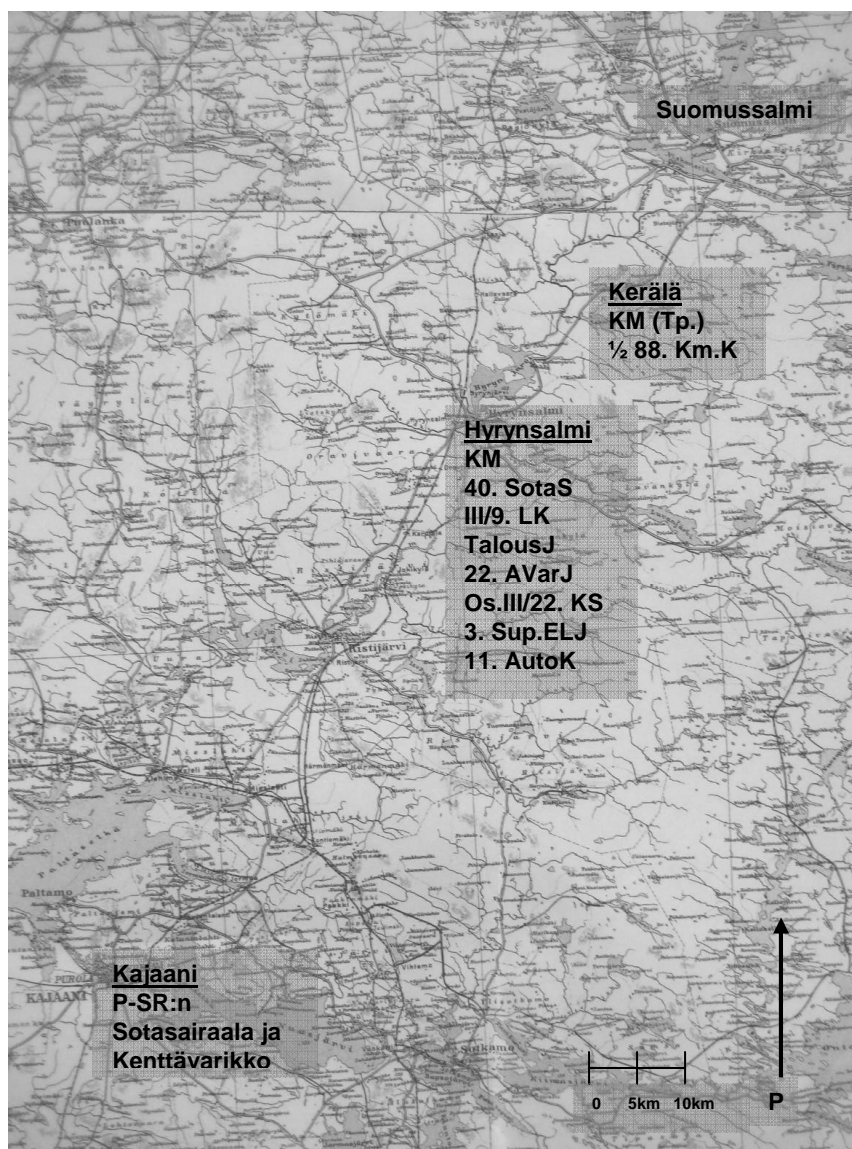

Kartta 1. Ryhmä Siilasvuon huoltojoukot joulukuun alussa vuonna 1939

Huoltopaikkojen perustaminen Hyrynsalmelle johtui todennäköisesti siitä, että siellä oli hyvät puitteet huollon toteuttamiseen. Hyrynsalmi sijaitsee noin 40 km:n päässä Suomussalmelta ja näiden kahden paikan välillä oli kohtalaisen hyvät tieyhteydet. Huoltopaikkojen perustaminen lähemmäs Suomussalmea olisi merkinnyt täydennysmatkan lyhentymistä taisteleviin joukkoihin, mutta samalla riski huollon tappioihin olisi kasvanut. Myöskään huoltopaikoille ei olisi ollut näiden kahden paikan välisessä maastossa tarjolla riittävästi mahdollisuutta tukeutua rakennuksiin. Hyrynsalmelta oli myös hyvät yhteydet ylemmän johtoportaahan huoltapaikkoihin Kajaaniin. Tätä edesauttoi se, että Suomessa oli rakennettu rautatie ennen talvisotaa Oulu – Kontiomäki ja Kontiomäki – Hyrynsalmi välille<sup>154</sup>. Suomussalmella oli myös useita talviteitä, joita voitiin hyödyntää joukkojen siirtoihin sekä joukkojen huoltamiseen<sup>155</sup>.

<sup>154</sup> Usva (1975), s. 168 ja Heiskanen (1996), s. 78.

<sup>155</sup> Tuunainen (2010), s. 42

Hyrnsalmella sijaitseva huoltokeskuksen lisäksi Ryhmä Siilasvuon Esikunta ja siellä ennen kaikkea huollon johtajat. Sijoittamalla huollon johtajat ja huoltojoukot samalle alueelle oli huoltotilanteen seuraaminen ja alaisten ohjaaminen helpompaa kuin pitkän etäisyyden päästä. Edellä mainitusta toiminnasta hyötyivät täten molemmat. Hyrnsalmi tarjosi huoltopaikoille myös suojaa vihollisen lentotiedustelulta. Hyrnsalmen kirkonkylä oli tuohon aikaan niin metsäistä, että toiminta huoltopaikoilla sekä huoltokuljetukset kyettiin salaamaan. Suojaa edesauttoi sekin, että joulukuun kovat pakkaset olivat aiheuttaneet puihin vahvan kuuran, joka esti näkyvyyttä entisestään.<sup>156</sup>

Taistelut Suomussalmella kehittyivät siten, että vihollinen sai vallattua Suomussalmen kirkonkylän 7.12.1939 aikana yhdellä rykmentillä (81. Vuoristojalkaväkirykmentti), joka hyökkäsi pohjoisesta. Se ryhmittyi Hulkonniemen alueelle ja oli tiedustelutietojen mukaan taistelukelpoisempi kuin seuraavana päivänä Suomussalmen saavuttanut 759. Jalkaväkirykmentti. Jälkimmäinen rykmentti saapui idästä Raatteen tietä pitkin ja ryhmittyi Suomussalmen kirkonkylän alueelle. Ennen Siilasvuon saapumista joukkoineen Suomussalmelle, vastasi sen puolustuksesta aikaisemmin mainitut Erillinen Pataljoona 15 ja Kenttätäydennysprikaatin IV Pataljoona. Suomussalmea puolustavan joukon komentajana toimi majuri Kaarle Kari. Nämä kaksi suomalaisten pataljoonaa olivat joutuneet vetäytymään Suomussalmen kirkonkylästä etelään ja olivat puolustuksessa Niskanselkä – Haukipera vesistön takana 8.12.1939 mennessä.<sup>157</sup>

Ryhmä Siilasvuon Esikunta ja kevyt komppania saapuivat Hyrnsalmelle 9.12.1939 kello 0.35. Esikunta majoittui Hyrnsalmelle ja perusti ryhmän komentopaikan.<sup>158</sup> Siilasvuon joukkojen saapuessa perille, ne majoitettiin Hyrnsalmen kirkonkylälle. Ensimmäisenä saapunut kevyt komppania sai tehtäväksi siirtyä heti 8.12.–9.12.1939 yöllä Suomussalmelle, jonne keskitettiin piakkoin myös Jalkaväkirykmentti 27:n I Pataljoona.<sup>159</sup> Näiden joukkojen avulla pyrittiin helpottamaan Suomussalmella olevien suomalaisjoukkojen ahdinkoa ja mahdollistamaan muiden joukkojen keskittäminen alueelle turvallisesti. Jalkaväkirykmentti 27:n I Pataljoona saapui Hyrnsalmelle 9.12.1939 kello 14.30. Toinen kuljetus saapui kello 15.45, jossa tuli Jalkaväkirykmentti 27:n Esikunta, esikuntakomppania ja kranaatinheitinkomppania. Kolmas kuljetus saapui kello 18.00, jossa tuli II Pataljoona ja viimeisenä Hyrnsalmelle saapui III

<sup>156</sup> Fredrik Kuusiston kirje Yrjö Honkaselle 20.1.1967. Yrjö Honkasen kokoelma, Helsinki.

<sup>157</sup> RS KD N:o 2/III/sal.39 Tilannetiedotus 8.12.1939 klo 18.00. SPK 1255 JR 27:n liitteet liite N:o 1, KA (Sörn) ja Raunio (ja muut 2009), ss.122–124

<sup>158</sup> RS:n sotapäiväkirja 9.12.1939, SPK 2942, KA (Sörn).

<sup>159</sup> RS KD N:o 2/III/sal.39 Tilannetiedotus 8.12.1939 klo 18.00, SPK 1255 JR 27:n liitteet liite N:o 1, KA (Sörn).

Pataljoona 10.12.1939 kello 0.40.<sup>160</sup> Keskittämiskuljetusten yhteydessä koettiin ensimmäinen iso vastoinkäyminen. Ensimmäistä junaa odotettiin Hyrynsalmelle 8.12.1939 kello 02.00, mutta sen saapuminen viivästyä aluksi tuntemattomasta syystä. Vasta seuraavan vuorokauden aamuna sai Siilasvuo tiedon, että kuljetusjuna oli ajanut yhteen tavarajunan kanssa. Tämä yhteentörmäys tapahtui lähellä Jaalangan pysäkkiä ja onnettomuuden takia koko Oulu – Kontiomäki välinen rataosuus oli tukossa. Onnettomuuden takia Siilasvuon prikaatin kuljetukset myöhästyivät alkuperäisestä aikataulusta noin vuorokauden.<sup>161</sup>

Jalkaväkirykmentti 27:n I Pataljoona siirrettiin 9.12.1939 kello 16.00 alkaen autoilla Hyrynsalmelta kohti Suomussalmella Alanteen maastoon. Pataljoona sai tehtäväkseen toimia edessä olevan Osasto Karin reservinä. Jalkaväkirykmentti 27:n komentaja everstiluutnantti August Mäkinen ilmoittautui Hyrynsalmelle saavuttuaan Ryhmä Siilasvuon Esikunnassa ja sai siellä välittömästi tilanneselostuksen. Saman päivän iltana kello 22.00 saapui Ryhmä Siilasvuon Esikunnasta ryhmityskäsky rykmentille, jonka keskeinen sisältö oli siirtyminen tulevalle toiminta-alueelle Suomussalmelle.<sup>162</sup> Rykmentti sai huollollisesti tässä vaiheessa ainoastaan yhden käskyn, joka oli, että kuormastoista oli otettava mukaan ainoastaan välttämätön osa. Loput osat jäivät majapaikkoihin ja ne alistettiin Jalkaväkirykmentti 27 kolonnan päällikölle. Tämä välttämätön osa sisälsi patruunat, ammukset, teltat ja kenttäkeittiöt. Rykmentti sai käskyn jakaa tarvikkeita mahdollisimman paljon kannettavaksi, jolloin ajoneuvojen määrää kyettiin vähentämään.<sup>163</sup> Se, miksi rykmentin kuormasto ei saanut seurata omia joukkoja johtui mahdollisesti siitä, että näin turvattiin tärkeiden huoltoelinten ja materiaalin säilyvyys. Tilanne oli varmasti alussa hyvinkin epäselvä, eikä komentajalla ollut tietoa siitä, joudutaanko Suomussalmelta perääntymään nykyisistä asemista vielä taaksepäin. Tällöin kuormasto olisi aiheuttanut liikkumiseen hitautta, koska se oli sidottuna teihin.

Viimeisenä Jalkaväkirykmentti 27:n joukoista Hyrynsalmelle saapui rykmentin kolonna, jonka reitti kohti tulevia taisteluita kulki sijoituspaikaltaan Kemistä ensiksi Ouluun, mistä se lähti kohti Hyrynsalmella ja saapui sinne 10.12.1939 kello 6.00. Saapumisen jälkeen kolonna suoritti välittömästi marssin ryhmitysalueelleen Isovaaraan, joka sijaitsee noin 5 km:ä Suomussalmelta etelään.<sup>164</sup>

<sup>160</sup> JR 27 sotapäiväkirja 9.12. ja 10.12.1939, SPK 1253, KA (Sörn).

<sup>161</sup> Siilasvuo (1940), ss. 39–40.

<sup>162</sup> JR 27 sotapäiväkirja 9.12.1939, SPK 1253, KA (Sörn).

<sup>163</sup> RS Rykmentti Mäkinen ryhmityskäsky 9.12.1939, SPK 1255 JR 27:n liitteet liite N:o 2, KA (Sörn).

<sup>164</sup> JR 27 Kolonnan sotapäiväkirja 10.12.1939, SPK 1258, KA (Sörn).



Heti Hyrynsalmelle saavuttuaan aloitettiin varmistustoimenpiteet oman toiminnan suojaamiseksi. Siilasvuon esikunnassa valmistui käskyt 9.12.1939 Sulutusosasto Vakkalalle ja Eristysoasasto Heikkilälle. Vakkalan tehtävänä oli estää vihollisen eteneminen tiellä Vääkiö – Ylinäljänkä – Puolanka ja Heikkilän varmistaa Moisiovaarasta idän suuntaan sekä tiedustella Vuokkijärvelle asti. Molemmat osastot saivat käskyn ottaa elin- ja ampumatarvikkeet mukaansa, Vakkalan osaston kolmen päivän ja Heikkilän osaston neljän päivän tarpeeseen. Heikkilä sai lisäksi käskyn suorittaa oman osaston huolto paikkakunnalta suoritettavilla hankinnoilla.<sup>165</sup> Huomion arvoista Heikkilän käskyssä on huollon toteuttaminen. Paikallishankintojen suorittaminen tuossa vaiheessa oli nähtävästi mahdollista, koska siviiliväestö ei ollut täysin poistunut alueelta. Toisena mahdollisena syynä voi olla Ryhmä Siilasvuon huoltovarastojen tarvikkepuutteet. Käskemällä joukkoja suorittaa paikallishankintoja säästettiin omia tarvikkeita.

Ryhmä Siilasvuon komentaja antoi joukoilleen hyökkäyskäskyn 10.12.1939, minkä tarkoituksena oli lyödä Suomussalmelle edennyt vihollinen. Hyökkäys suunniteltiin toteutettavan siten, että yleinen hyökkäyssuunta oli Kuivasjärven luoteisrannasta Palovaaraan ja siitä maantien molemmin puolin Palovaarasta kirkonkylään. Tehtävää varten Siilasvuo oli muodostanut joukoistaan kaksi ryhmää. Ensimmäisen ryhmän, johon kuului kapteeni Mäkisen johdolla kaksi konekiväärikomppaniaa ja kranaatinheitinkomppania Jalkaväkirykmentti 27:stä, osia Erillinen Pataljoona 15:stä ja Kenttätäydennysprikaatin IV Pataljoonasta, tuli toimia vihollista sitovana osana. Tehtävänä Osasto Mäkisellä oli tukea Kuivasjärven suunnasta kirkonkylää kohti etenevää varsinaista hyökkäysoasastoja. Hyökkäysoasastoon kuului Jalkaväkirykmentti 27 ja Kenttätäydennysprikaatin IV Pataljoona sekä kaksi tiedusteluosastoa. Osasto Kontulan tehtävänä oli sulkea Kuivasjärvi – Kuomasjärvi kannas ja näin estää vihollisen hyökkäykset omien joukkojen selustaan.<sup>166</sup> Ryhmä Siilasvuon hyökkäys on esitetty liitteessä 9.

Tässä vaiheessa Ryhmä Siilasvuon huolto oli järjestetty ryhmän omilla huoltomuodostelmilla sekä sille alistetuilla huoltojoukoilla. Ampumatarvikkeet ryhmän joukot saivat ampumatarvikkeiden täydennyspaikasta, joka oli Sepässä. Seppä on sijainnut Kerälän alueella eli noin 18 km:ä Hyrynsalmelta Suomussalmen suuntaan. Jalkaväkirykmentti 27:n ampumatarvikekolonna täydensi itsensä ampumatarvikkeiden täydennyspaikasta illan 10.12.1939 kuluessa, minkä jälkeen sen tuli siirtyä Suovaaraan, noin viisi kilometriä Sepästä Suomussalmelle. Ampumatarvikekolonna otettiin täydennyksen jälkeen rykmentin johtoon ja sitä valmistauduttiin

<sup>165</sup> 9.12. Käsky Sulutusosasto Vakkalalle, SPK 259 Tsto III / 9. DE sotapäiväkirjan liitteitä liite N:o 2/9, KA (Sörn) ja RS Hyrynsalmi 9.12. Käsky Eristysoasasto Heikkilälle, SPK 259 Tsto III / 9. DE sotapäiväkirjan liitteitä liite N:o 3/9, KA (Sörn).

<sup>166</sup> RS K.D. N:o 10/III/39 sal. RS:n hyökkäyskäsky 10.12.1939, SPK 1255 JR 27:n liitteet liite N:o 3, KA (Sörn).

käyttämään joko Isovaaran tai päätien suunnasta kohti Suomussalmea.<sup>167</sup> Tällä tavoin voitiin ampumatarviketäydennystä tarvittaessa suunnata sinne, missä kulutus oli kiivainta. Ryhmä Siilasvuon Esikunta olisi voinut ottaa kolonnan omaan johtoonsa, jolloin sitä olisi voinut käyttää myös muiden joukkojen tukemiseen. Se, miksei näin toimittu, saattoi johtua siitä, että muilla joukoilla oli tarpeeksi omaa kalustoa toteuttaa tarvitsemansa täydennykset. Toinen mahdollinen selitys on se, että ryhmän huoltojohdon alaisilla huoltojoukoilla oli mahdollisuus tukea joukkoja vientikuljetuksilla. Tästä syystä huoltojohto ei tarvinnut rykmentin ampumatarvikekolonnan suorituskykyä omaan käyttöönsä.

Elintarviketäydennystä varten Ryhmä Siilasvuolla oli käytettäväänään 2. Huoltojoukkueen perustamat kenttämakasiinit Hyrynsalmella ja Kerälässä (Kerälässä todennäköisesti täydennyspaikka). Näiden lisäksi ryhmän mukana tullut talousjoukkue kykeni perustamaan elintarvikkeiden täydennyspaikan, jota se ei lähteiden mukaan kuitenkaan perustanut. Se, miksi talousjoukkue ei perustanut täydennyspaikkaa, saattoi johtua siitä, että Ryhmä Siilasvuolla oli jo tarpeeksi suorituskykyä elintarvikkeiden jakamiseen. Tällöin saattoi olla mahdollista, että talousjoukkueen henkilöstö jaettiin muihin huollon tehtäviin. Hyökkäämään lähtevän Ryhmä Siilasvuon joukkojen elintarvikkeet täydennettiin näistä kahdesta edellä mainitusta paikasta, ja Jalakaväkirykmentti 27:n elintarvikekolonnat saivat tehtäväksi jäädä nykyisiin paikkoihinsa Ryhmä Siilasvuon johtoon. Joukkojen lähtiessä hyökkäämään 11.12.1939 kohti Suomussalmea, jäivät elintarvikekolonnat taakse omalle ryhmitysalueelleen. Tämän mahdollisti se, että ne olivat edellisen yön aikana suorittaneet rykmentille kahden päivän elintarviketäydennyksen, eikä niitä siitä syystä tarvittu välittömästi etulinjassa.<sup>168</sup>

Lääkintähuolto oli järjestetty siten, että Hyrynsalmen aluesairaalassa sijaitseva 40. Sotasairaala oli toimintavalmiina ja kykeni vastaanottamaan evakuoitavat potilaat.<sup>169</sup> Hyvin pian taisteluiden alettua, oltiin sotasairaalassa pakotettuja lisäämään sairaalan potilaspaikkojen lukumäärää. Aluesairaalan lisäksi otettiin käyttöön kaksi isoa koulurakennusta ja yksi isohko asuintalo sairaalan läheisyydestä. Uusien tilojen ansiosta 40. Sotasairaalan kokonaispaikkaluku kasvoi 151:een. Aluesairaala oli sodan alkaessa hyvässä kunnossa ja se oli varustettu ajanmukaisesti.<sup>170</sup>

<sup>167</sup> RS nro 7/Huolto/sal.39. EM N:o 1. Huolto Hyrynsalmi 10.12.1939, P1727/6, KA (Sörn).

<sup>168</sup> RS nro 7/Huolto/sal.39. EM N:o 1. Huolto Hyrynsalmi 10.12.1939, P1727/6, KA (Sörn) ja JR 27 Kolonnan sotapäiväkirja 11.12.1939, SPK 1258, KA (Sörn).

<sup>169</sup> Fredrik Kuusiston kirje Yrjö Honkaselle 20.1.1967. Yrjö Honkasen kokoelma, Helsinki.

<sup>170</sup> 40. SotaS:n toimintakertomus ajalta 9.10.39–15.6.40, SPK 3736, KA (Sörn).

Ryhmä Siilasvuon mukana tullut kenttäsairaalan osasto oli sijoitettu Sakaran alueella olevaan taloon ja oli myös toimintavalmiina. Sakara sijaitsee Sakarajärven ja Sakaravaaran alueella noin 15 km:n päässä Suomussalmelta etelään. Kenttäsairaalan osasto valmistauduttiin siirtämään eri käskystä joko päätien tai Isovaaran kautta Suomussalmelle. Ryhmä Siilasvuon pääsidontapaikka perustettiin Isovaaraan huolehtimaan Jalkaväkirykmentti 27:n tarvitsemasta lääkintähuollosta. Pääsidontapaikan tehtäväksi tuli myös huolehtia hevosajoneuvoillaan evakuointi pääsidontapaikalta sairasajoneuvoasema 1:lle. Evakuoinneista huolehtimaan perustettiin kaksi sairasajoneuvoasemaa. Sairasajoneuvoasema 1 perustettiin päätielle Alanteeseen menevän tien risteykseen ja sairasajoneuvoasema 2 Tolosen talon luokse. Sairasajoneuvoasemien tuli olla paikoillaan ja toimintavalmiina 11.12.1939 kello 6.00 alkaen. Sairaati tuli pyrkiä evakuoimaan suoraan joukoista Hyrynsalmella sijaitsevaan 40. Sotasairaalaan.<sup>171</sup> Sairasajoneuvoasema 2 oli varattu Osasto Karin joukkojen eli Erillinen Pataljoona 15 ja Kenttätäydennysprikaatin IV Pataljoonaa varten. Nämä yksiköt tulivat taistelemaan Hulkonniemen länsipuolella.

Hyökkäyskäskyn liitteenä oli erikoismääräys N:o 1. Huolto (käsky huollon toteuttamisesta), jossa annettiin hyökkäyskäskyä tarkemmat ohjeet ja vaatimukset huollosta. Näiden kahden asiakirjan välillä on muutamia ristiriitoja, joista seuraavassa: hyökkäyskäskyssä käskettiin, että Jalkaväkirykmentti 27 sai tehtäväkseen järjestää omat joukkosidontapaikat siten, että ne pystyivät huolehtimaan myös Osasto Karin ja vahvennettu komppania Kontulan tarpeista. Tämä vaatimus oli siis sellainen, jota erikoismääräys N:o 1:ssä ei ollut. Evakuointeja varten perustettavia sairasajoneuvoasemia hyökkäyskäskyn mukaan oli kolme ja ne sijaitsivat sairasajoneuvoasema 1 Suovaarassa, sairasajoneuvoasema 2 Hietajärven itäpuolella Alanteeseen johtavan tien haarassa ja sairasajoneuvoasema 3 Tolosessa. Erikoismääräys N:o 1. Huolto taas käski perustaa ainoastaan kaksi sairasajoneuvoasemaa. Sairasajoneuvoasema 1 päätien ja Alanteeseen vievän tien risteykseen sekä sairasajoneuvoasema 2 Tolosen talolle.<sup>172</sup> Eroavaisuudet saattavat johtua siitä, että käskyt on valmisteltu kiireessä, jolloin sinne on jäänyt nämä ristiriidat. Toinen selitys voi olla se, että huoltoerikoismääräys on annettu vasta hyökkäyskäskyn antamisen jälkeen. Tällöin asiat ovat saattaneet muuttua tai asioita on ehditty pohtia tarkemmin. Edellä mainittuun perustuen voidaan pitää todennäköisenä, että erikoismääräys N:o 1 piti paikkansa.

<sup>171</sup> RS nro 7/Huolto/sal.39. EM N:o 1. Huolto Hyrynsalmi 10.12.1939, P1727/6, KA (Sörn).

<sup>172</sup> RS K.D. N:o 10/III/39 sal. RS:n hyökkäyskäsky 10.12.1939, SPK 1255 JR 27:n liitteet liite N:o 3, KA (Sörn) ja RS nro 7/Huolto/sal.39. EM N:o 1. Huolto Hyrynsalmi 10.12.1939, P1727/6, KA (Sörn).

Eläinlääkintää varten Ryhmä Siilasvuolla oli perustettuna sairastalli Hyrynsalmelle Hietanien taloon, joka oli toimintavalmiina 10.12.1939 kello 18.00. Ryhmän sairaiden hevosten kokoamispaikka perustettiin Seppään ja myös se oli toimintavalmiina 10.12.1939 kello 18.00.<sup>173</sup> Kuljetusmuodostelmia Ryhmä Siilasvuolla oli käytössä 11. Autokomppania ja puolet 88. Kuormastokomppaniasta. Näillä kahdella eri yksiköllä on kyetty kuljettamaan yhteensä 45 tonnia materiaalia kertsuorituksena.<sup>174</sup> Edellä mainittu suorituskyky vaati sen, että joukot ovat olleet määrävahvuisia. Autokompanialle huoltopäällikkö kapteeni Johannes Kalervo antoi valmistautumistehtäväksi varata majapaikkaansa puoli joukkuetta miehiä käytettäväksi sairajoneuvoasemien vahventamiseksi<sup>175</sup>. Tämän valmistautumistehtävän tarkoituksena on ollut haavoittuneiden evakuoinnin tukeminen siellä, missä taistelut tuottavat enemmän potilaita kuin varatulla henkilöstöllä kyettiin evakuoimaan.

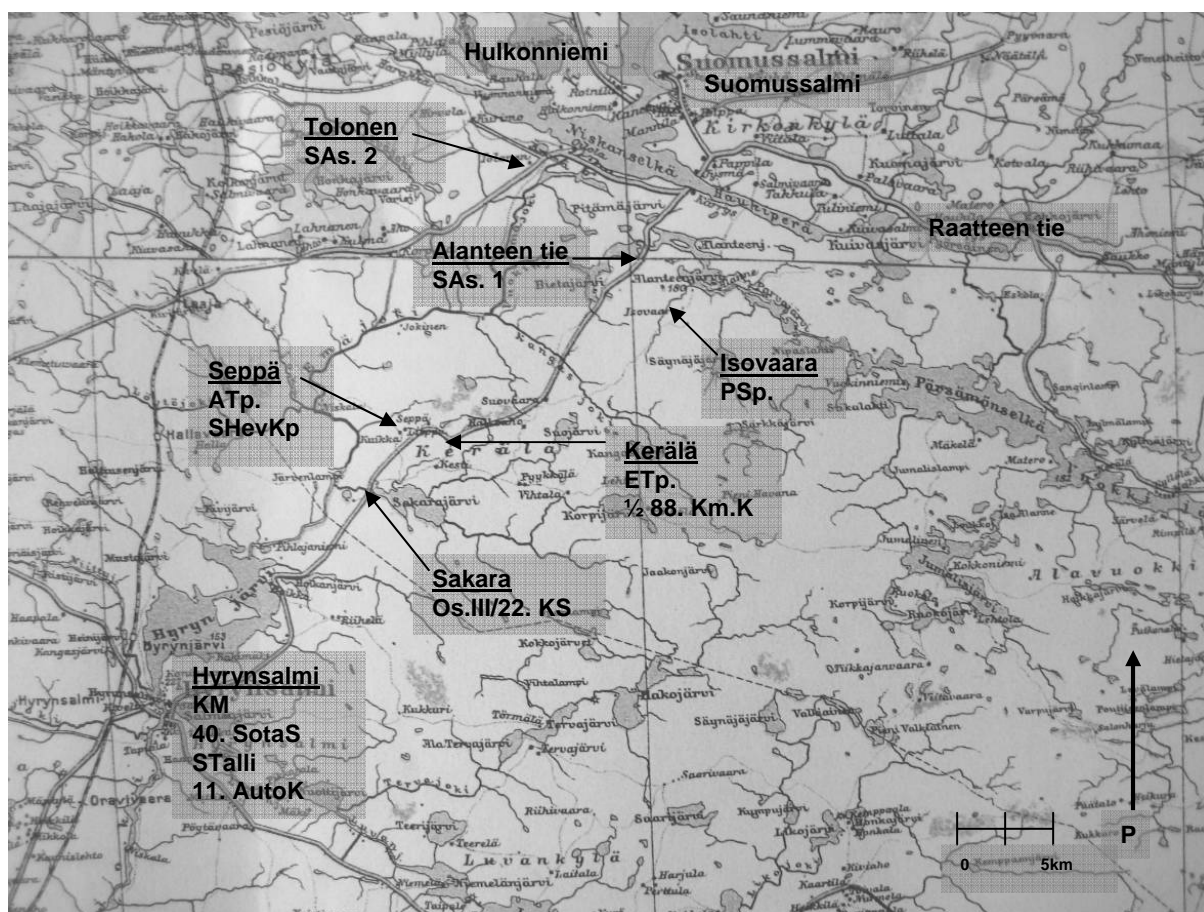

Kartta 2. Ryhmä Siilasvuon huoltojoukot 10.12.1939 hyökkäyskäsken mukaisesti

<sup>173</sup> RS nro 7/Huolto/sal.39. EM N:o 1. Huolto Hyrynsalmi 10.12.1939, P1727/6, KA (Sörn).

<sup>174</sup> Grandell (1934), s. 59.

<sup>175</sup> RS nro 7/Huolto/sal.39. EM N:o 1. Huolto Hyrynsalmi 10.12.1939, P1727/6, KA (Sörn).

## 4.2 Taistelu kirkonkylästä

Ryhmä Siilasvuo aloitti hyökkäyskäsken toteuttamisen ja onnistui pääsemään joukoillaan 11.12.1939 kiinni Raate – Suomussalmi tielle Palovaaran kohdalla. Haukipерän vesistön pohjoispuolella hyökkäsi Jalkaväkirykmentti 27, Kenttätäydennysprikaatin IV Pataljoona sekä kaksi tiedusteluosastoa. Osasto Mäkisen tehtävänä oli toimia varmistus- ja tulitukitehtävissä vesistön eteläpuolella ja se häiritsi vihollista tulellaan vesistön takaa. Päivän 12.12.1939 aikana Jalkaväkirykmentti 27 onnistui etenemään kohti Suomussalmea ja rykmentti sai iltapäivällä yhteyden vesistön eteläpuolella olleeseen Osasto Mäkiseen.<sup>176</sup> Tämän menestyksen ansiosta Ryhmä Siilasvuo sai huoltotien avatuksi Haukipерän yli ja Jalkaväkirykmentti 27 sai käsken ottaa tämän huoltotien käyttöön 13.12.1939 alkaen<sup>177</sup>.

Jalkaväkirykmentti 27:n huollon toteutus oli hyökkäyksessä samantapainen kuin muidenkin Siilasvuon joukkojen. Rykmentti nouti täydennyksen Hyrynsalmella tai Kerälässä sijainneista huoltomuodostelmista. Täydennyksen jälkeen rykmentin kolonnat palasivat omalle ryhmitysalueelle ja valmistautuivat jakamaan materiaalia edelleen pataljoonille. Ampumatarvikkeet Jalkaväkirykmentti 27:n pataljoonat saivat maantiellä Palovaaran kohdalla ja elintarvikkeet elintarvikekolonna oli purkanut Kuivasalmen rannalla sijainneeseen taloon. Hyökkäykseen osallistuneita komppanioita seurasi huoltojoukoista patruuna-ajoneuvo, kenttäreittiö ja keittiöajoneuvot sekä tarpeellinen määrä sairausajoneuvoja.<sup>178</sup> Jalkaväkirykmentti 27:llä oli käytössään riittävästi kuljetuskapasiteettia, joten se kykeni toteuttamaan täydennykset noutoperiaatteella. Ampumatarvikkeiden jakaminen toteutettiin tien vierestä, koska näin joukot saivat mahdollisimman nopeasti lisää tarvikkeita, joita tarvittiin hyökkäyksen edetessä. Elintarvikkeet varastoitiin taloon, jolloin ne olivat suojassa muun muassa sään vaikutuksilta. Komppanioita seuranneet huollon osat olivat tarpeellisia varsinkin, jos olisi jouduttu saarretuksi. Tällöin joukot olisivat kyenneet toimimaan jonkin aikaa eristettynä ja hyökkäystä olisi voitu jatkaa.

Ryhmä Siilasvuon ensimmäiseen hyökkäykseen liittyy mielenkiintoinen tapahtuma. Kapteeni Kalervo sai 12.12.1939 kello 6.00 ilmoituksen, että yleinen hyökkäys alkaa kello 8.30, jolloin Kalervo sai johtoonsa oman osaston ja käsken liittyä hyökkäykseen. Tehtävänä oli ylittää ve-

<sup>176</sup> RS K.D. N:o 10/III/39 sal. RS:n hyökkäyskäsky 10.12.1939, SPK 1255 JR 27:n liitteet liite N:o 3, KA (Sörn) ja Raunio (ja muut 2009), ss. 126–127.

<sup>177</sup> JR 27 sotapäiväkirja 12.12.1939, SPK 1253, KA (Sörn).

<sup>178</sup> Rykmentin (JR27) käsky 13.12.39 klo 05.00, SPK 259 Tsto III / 9. DE sotapäiväkirjan liitteitä liite N:o 1/13, KA (Sörn).

sistö Haukiperän korkeudella ja edetä länsirantaa kohti Kiannan lossia, jossa tavoitteena oli katkaista vihollisen liikenne.<sup>179</sup> Hyökkäykseen oli koottu joukkoja Osasto Mäkisen pioneereista ja huoltomiehistä, mutta hyökkäys jäi ilman suurempia tuloksia<sup>180</sup>. Kalervo toimi ryhmän huoltopäällikkönä sekä intendenttinä, mutta otti osaa varsinaisiin taistelutehtäviinkin. Samanlaisia taistelutehtäviä kuin Kalervo saivat muutkin Ryhmä Siilasvuon Esikunnan henkilöt<sup>181</sup>. Lähteet eivät kerro, halusiko Kalervo osallistua taisteluihin tällä tavoin vai tuliko määräys suoraan komentajalta. Hyökkäyksen käynnistyttyä voidaan olettaa, että huoltopäällikön tärkeimpänä tehtävänä olisi ollut operaation seuraavan vaiheen suunnittelu ja käskytykset. Suunnittelun välttämättömyydestä voidaan esittää myös epäilyksiä, koska joukot Suomussalmella olivat pienet ja Siilasvuo tarvitsi kaikki voimat kyetäkseen lyömään vihollisen kirkonkylältä.

Siilasvuo yritti saada Suomussalmen kirkonkylän vallattua viholliselta 13.12.1939. Suomalaiset pääsivät alkuvaiheessa etenemään kohti tavoitetta, mutta joutuivat rajujen vastahyökkäyksien takia lopettamaan oman etenemisen ja vetäytymään takaisin. Osaltaan tähän vaikutti vihollisen epäsuorantulen sekä panssarivaunujen käyttö ja se, ettei Siilasvuolla ollut käytettävissä vastatoimenpiteitä kumpaakaan uhkaa vastaan. Samaan aikaan Siilasvuo oli määrännyt Erillinen Pataljoona 15:nneen hyökkäämään Suomussalmen länsipuolella olevaan Hulkonniemeen. Pataljoonan hyökätessä se törmäsi yöllä viholliseen ja sekavan tilanteen vallitessa joutui osiltaan hajaannuksiin toisistaan. Yön tapahtumien takia pataljoona jouduttiin kokoamaan seuraavan aamun aikana Vuonnanniemeen.<sup>182</sup>

Suomalaiset saivat saarrettua kirkonkylän 14.12.1939 ja pääsivät osiltaan ryhmittymään kirkonkylän alueelle. Tällöin yleisestä tilanteesta saattoi päätellä, että kirkonkylän valtaaminen oli mahdollista. Toisin kuitenkin kävi, koska vihollisen vahvat vastahyökkäykset pakottivat hyökkääjät jälleen vetäytymään Suomussalmen kirkonkylästä. Tässä vaiheessa oli Päämajaan lähtenyt Pohjois-Suomen Ryhmän Esikunnasta ilmoitus, että Suomussalmi on vallattu ja se on suomalaisten hallussa. Tämä tieto oli virheellinen, mutta oli tässä vaiheessa jo lähtenyt laajaan levitykseen.<sup>183</sup>

Hyökkäystä jatkettiin 15.12.1939, ja saartorenkaiseen kirkonkylän ympärille ryhmitettiin II ja III Pataljoona Jalkaväkirykmentti 27:stä, I Pataljoonan jäädessä reserviksi selustaan. Erillinen

<sup>179</sup> RS:n sotapäiväkirja 12.12.1939, SPK 2942, KA (Sörn).

<sup>180</sup> Usva, Kalevi: Taistelut Suomussalmella, *Talvisodan historia* 3, WSOY:n graafiset laitokset, Porvoo 1978, s. 165.

<sup>181</sup> Fredrik Kuusiston kirje Yrjö Honkaselle 20.1.1967. Yrjö Honkasen kokoelma, Helsinki.

<sup>182</sup> Raunio (ja muut 2009), ss. 128–129.

<sup>183</sup> Sama, s. 128.

Pataljoona 15 sai käskyn uusien hyökkäysten Hulkonniemeen, jossa sen tuli saada tie katkaistuksi. Pataljoona sai vaikutettua tielle tulellaan, mutta ei saanut sitä haltuunsa. Hulkonniemen valtausta jatkettiin 18.12.1939 asti, mutta joka kerta vihollisen onnistui torjua suomalaisten hyökkäykset ja pakottaa heidät perääntymään takaisin lähtöalueelle. Hulkonniemessä olevat joukot saivat käskyn 18.12.1939 vetäytyä pois kyseiseltä alueelta.<sup>184</sup> Samaan aikaan, kun suomalaiset taistelivat kirkonkylän ja Hulkonniemen omistuksesta, muodosti idästä lähestyvä uusi vihollinen oman uhkansa Suomussalmen joukoille. Pohjois-Suomen Ryhmän tilanneilmoituksessa 16.12.1939 oli seuraavanlainen maininta tästä uhasta. ”*Raatteen suunnalta ilmestynyt uusi vihollinen, jonka vahvuudesta ei vielä ole tietoa.*”<sup>185</sup> Kyseessä oli ukrainalainen 44. Divisioona<sup>186</sup>.

Kirkonkylästä noin 10 km:ä itään oli ryhmittynyt Osasto Kontula, joka oli saapunut Kuomasjärvi – Kuivasjärvi väliselle kannakselle jo 11.12.1939. Osaston tarkoituksena oli suojata Ryhmä Siilasvuon hyökkäyksen selusta estämällä vihollisen hyökkäykset idästä Raatteen tien suunnassa. Tämän osaston komentajaksi määrättiin 16.12.1939 kapteeni Simo Mäkinen, jolloin osaston nimi muuttui Osasto Mäkiseksi.<sup>187</sup> Kapteeni Mäkinen siirtyi kyseiseen tehtävään Ryhmä Siilasvuon Esikunnan tiedustelu-upseerin tehtävästä.

Ryhmä Siilasvuon ampumatarvikehuolto oli järjestetty taisteluiden aikana kahdesta eri paikasta. Ryhmän ampumatarvikekenttämakasiini sijaitsi Hyrynsalmella ja ampumatarvikkeiden täydennyspaikka Kerälässä. Ryhmän ampumatarviketilannetta voidaan arvioida seuraavan ilmoituksen perusteella, joka on annettu Pohjois-Suomen Ryhmän Esikunnan toimesta Päämajaan 17.12.1939 vallinneesta tilanteesta. Ampumatarvikkeita täydennyspaikoilla oli seuraavasti: kiväärin patruunoita 1 490 000 kpl (noin 24833 tuliannosta), konepistoolin patruunoita 149 000 kpl (noin 425 tuliannosta), käsikranaatteja 2 450 kpl, 81mm:n kranaatinheittimen laukauksia 960 kpl (16 tuliannosta) ja 76 mm kanuunan laukauksia 4 928 kpl (noin 49 tuliannosta).<sup>188</sup> Ilmoituksen perusteella voidaan tilannetta kiväärikaliperisten ja tykistön ammusten osalta pitää hyvänä, mutta kranaatinheittimien ammustilannetta heikkona. Ilmoituksesta ei käy selville se, miten paljon joukoilla itsellään oli ampumatarvikkeita hallussa. Kokonaisuuden tunteminen vaikuttaa yleisen huoltotilanteen arviointiin, mutta mikäli yksiköt olivat määrävahvuuksissa, voidaan tilannetta yleisesti pitää hyvänä.

<sup>184</sup> Raunio (ja muut 2009), s. 129.

<sup>185</sup> Op.tsto/P-SRE Tilanneilmoitus 16.12.1940 klo 11.00, P1727/1, KA (Sörn).

<sup>186</sup> Raunio (ja muut 2009), s. 130.

<sup>187</sup> Sama, s. 127.

<sup>188</sup> P-SR:n viikkoilmoitus ampumatarviketilanteesta 17.12.1939, P1728/1, KA (Sörn) ja Tirronen (1979), s. 340.

Ampumatarvikkeiden täydennyspaikan sijainniksi mainitaan ampumatarvikeilmoituksessa Kerälä. Samana päivänä antoi Ryhmä Siilasvuo oman käskynsä huollosta, jonka mukaan ampumatarvikkeiden täydennyspaikka sijaitsi Aitassa, joka oli ampumatarvikkeiden täydennyspaikan peitenimi<sup>189</sup>. Todennäköisesti Aitta oli jokin talo tai taloryhmä Kerälässä. Täydennykset toteutettiin tilausten mukaan ensisijaisesti noutaen, mutta mikäli joukko-osastolla tai vastaavalla ei ollut käytettävissä kolonnaa, joukkoa tuettiin vientikuljetuksilla. Patruunoita saatiin täydentää määrävahvuuteen saakka, ja taisteluiden ollessa odotettavissa voitiin täydentää tämän yli. Joukkojen konepistoolin patruunoiden ja kranaatinheittimien ammusten käyttöön käskettiin kiinnittää huomiota, mikä vahvistaa edellä olevan ilmoituksen perusteella tehtyä huoltotilannearviota.<sup>190</sup>

Elintarvikkeet täydennettiin taisteluiden aikana elintarvikkeiden täydennyspaikalta, joka sijaitsi Aitassa eli Kerälässä. Elintarviketäydennysten toteutusperiaate oli seuraava: joukko-osastot tai vastaavat tekivät tilauksensa joko kirjallisesti tai etäisyyksien ollessa pitkiä puhelimitse. Varsinainen täydennys noudettiin elintarvikkeiden täydennyspaikalta, jos joukko-osastolla oli käytettävissä kolonna tai kuorma-autoja. Muussa tapauksessa elintarvikkeiden täydennyspaikka tuki joukko-osastoja vientikuljetuksilla. Joukkojen, jotka sijaitsivat pitkien etäisyyksien päässä täydennyspaikasta, tuli tilata ja noutaa samalla kertaa kahden tai jopa kolmen päivän elintarvikkeet.<sup>191</sup> Monen päivän elintarviketäydennykset toivat joukoille varmasti haasteita, joita ovat olleet esimerkiksi kuljetuskapasiteetin riittäminen, elintarvikkeiden suojaaminen sään vaikutukselta sekä suojaaminen vihollisen, eläimien ja omien sotilaiden rosvoukselta. Se, mitä usean päivän täydennyksellä voitettiin, oli joukon toimintakyvyn turvaaminen, vaikkei täydennystä voitu suorittaa joka päivä. Tällainen tilanne olisi tullut kysymykseen, mikäli olisi jouduttu vihollisen saartamaksi tai huoltoteitä ei olisi voitu käyttää.

Suomussalmen kirkonkylän valtaamiseen tähänneen hyökkäyksen alettua, ajautui yksittäisten miesten huolto tiukalle. Miehillä ei kyetty tarjoamaan lämmintä ruokaa, eikä kaikille telttamajoitusta. Miehet majoittuivatkin valtaamiinsa taloihin ja esimerkiksi Jalkaväkirykmentti 27:n taistelijat ravitsivat itseään näkkileivällä, jota oli jaettu Hyrynsalmella joukkojen saapuessa sinne junakuljetuksin. Osa joukoista joutui odottamaan ensimmäistä lämmintä ruokaa jopa kuusi vuorokautta taisteluiden alkamisesta. Yksityiskohtana voidaan mainita Jalkaväkirykmentti 27:n II Pataljoonan saama muonatäydennys, joka sisälsi ryhmää kohden kaksi pakkaa

<sup>189</sup> 9. DE N:o 20/IV/sal. Divisioonan käsky huollosta N:o 4 31.12.1939, P3989/3, KA (Sörn).

<sup>190</sup> N:o 10/Huolto/sal. RS:n käsky huollosta N:o 1 17.12.1939, P3989/3, KA (Sörn).

<sup>191</sup> Sama.



palasokeria.<sup>192</sup> Taisteluiden alussa Suomussalmella oli mahdollisesti vielä tuholta säästyneitä taloja, joista osa taistelijoista sai täydennystä muonitukseen. Voidaan ihmetellä, miten suomalaiset joukot jaksoivat kiivaita taisteluita, joita tuossa vaiheessa käytiin, niin puutteellisella muonituksella kuin se mainintojen mukaan oli.

Haavoittuneiden evakuointi toteutettiin lääkintäelinten toimesta 40. Sotasairaalaan Hyrynsalmelle. Kaatuneiden evakuointi suoritettiin saman periaatteen mukaan kuin haavoittuneiden. Ryhmä Siilasvuon joukkojen heikkoa varustilannetta kuvaa se, että kaatuneiden varusteet ja aseet käskettiin ottamaan talteen ja toimittamaan lähimpään varastoon. Toimenpide oli tietenkin ymmärrettävä, vaikka varustusta olisi riittävästikin. Nyt tällä toimenpiteellä oli kuitenkin suuri merkitys joukkojen suorituskyvyn kannalta, koska joukoilla oli kaikesta pulaa. Taistelijoiden jaksamista yritettiin edistää kenttäpostin toimivuudella heti taisteluiden alusta lähtien. Ryhmä Siilasvuon kenttäpostin kuljettamisesta vastasi kenttäpostikonttori N:o 10, joka sijaitsi Kajaanissa. Posti kulki Aitan ja joukkojen välillä käytettävissä olevien kuljetusten avulla, jotka tavallisesti olivat elintarvikekuljetuksia.<sup>193</sup> Kenttäposti saatiin toimitettua joukoille ensimmäisen kerran vasta 18.12.1939. Tällöin Jalkaväkirykmentti 27 sai postin divisioonan postikonttorista, joka sijaitsi elintarvikkeiden täydennyspaikasta noin 1 km Hyrynsalmelle päin. Saapuvaa postia rykmentti sai viisi hevოსkuormaa.<sup>194</sup>

Taistelut Suomussalmella etenivät siten, että joulukuun 16.–18. välisenä aikana Siilasvuon joukot pyrkivät valtaamaan Suomussalmen kirkonkylän. Kiivaista taisteluista huolimatta vihollinen onnistui torjumaan suomalaisten hyökkäykset ja tilanne pysyi melkein ennallaan. Tämä siitä huolimatta, että Ryhmä Siilasvuo sai 16.12.1939 helpotusta siihen asti vallinneeseen heikkoon tilanteeseen tykistön osalta. Tällöin hänelle alistettiin kokonainen tykkipatteri eli neljä tykkiä. Toisen patterin Siilasvuo sai kaksi päivää myöhemmin.<sup>195</sup>

Ryhmä Siilasvuon huoltopäällikkö kapteeni Johannes Kalervo antoi 18.12.1939 joukoille tarkentavan huoltokäskyn huoltojoukkojen yhteen liittämisestä. Ryhmä Siilasvuon mukana tullut ampumatarvikevarastojoukkue liitettiin 2. Huoltojoukkueen ampumatarvikeosaan ja osaston päälliköksi määrättiin reservivänrikki Alho. Toinen liittäminen oli Ryhmä Siilasvuon mukana tulleen talousjoukkueen ja loppujen 2. Huoltojoukkueen osien liittäminen. Tämän osaston päälliköksi määrättiin reservivänrikki Leinonen. Talousjoukkueen ja ampumatarvikevarasto-

<sup>192</sup> Sorri (1979), s. 410.

<sup>193</sup> N:o 10/Huolto/sal. RS:n käsky huollosta N:o 1 17.12.1939, P3989/3, KA (Sörn).

<sup>194</sup> JR 27 Kolonnan sotapäiväkirja 18.12.1939, SPK 1258, KA (Sörn).

<sup>195</sup> Siilasvuo (1940), ss. 72–73 ja 77.

joukkueen johtajien tuli ottaa vastuulleen jo olemassa olevat kaksi varastoa ja vastata niiden toiminnasta. Kolmas ja viimeinen liittäminen oli Ryhmä Siilasvuon mukana tulleen eläinlääkintäjoukkueen ja eläinlääkintäryhmä Boreniuksen liittäminen. Päälliköksi määrättiin tohtori Kantela.<sup>196</sup> Nämä toimenpiteet selkeyttivät toimintaa, vaikka todennäköisesti edellä mainitut huoltojoukot olivat ilmoitusta aikaisemminkin tehneet töitä yhdessä. Ilmoituksella toiminta kuitenkin virallistettiin ja saatettiin kaikkien tietoon.

Joulukuun puolessa välissä Siilasvuon joukoilla oli takanaan kiivaita taisteluita. Miehet olivat rasittuneita, mutta suurimmalle osalle taistelijoista oli nyt mahdollista tarjota säännöllinen lepo. Lepoa häittäsi kuitenkin se, että teltoista oli edelleen puutetta. Muonitus oli onnistuttu järjestämään säännölliseksi ja se edesauttoi joukkojen jaksamista. Ryhmä Siilasvuon tappiot Suomussalmen taisteluiden alusta joulukuun 17. päivään mennessä olivat seuraavat: kaatuneita 70, haavoittuneita 373 ja sairastuneita 153. Ilmoituksen mukaan kyseiset luvut eivät olleet tarkkoja ja todelliset tappiot olivat 538. Ero tappioilmoituksen ja todellisten tappioiden välillä selittyy sillä, että noin 60 miestä haavoittuneista ja sairaista oli palannut takaisin riviin.<sup>197</sup>

Ryhmä Siilasvuon Esikunta antoi 19.12.1939 joukoilleen hyökkäyskäsken, joka toteutettiin 20.12.1939 kello 9.45 alkaen. Hyökkäyksellä oli tarkoitus vallata kirkonkylässä olevat vihollisen pesäkkeet ja häiritä vihollista Raatteen tiellä Suomussalmen itäpuolella.<sup>198</sup> Ensisijaisesti hyökkäyksellä haluttiin estää vihollisen hyökkäysaiheet ja saada selville sen ryhmitys ja vahvuus<sup>199</sup>. Tässä vaiheessa Ryhmä Siilasvuon vahvuus oli seuraava: upseereja 280, aliupseereja 1 100 ja miehistöä 6 200<sup>200</sup>.

Siilasvuon joukoilla oli käytettävissään panssarintorjuntaan ainoastaan kaksi patteria, joissa molemmissa oli neljä tykkiä. Vihollisen panssarivaunut liikkuvat pitkin pääteitä ja tukivat oman jalkaväen taistelua. Kajaaniin saapui 19.12.1939 Pohjois-Suomen Ryhmän käyttöön kolme panssarintorjuntajoukkuetta, joista Tuompo lähetti heti yhden (53. Pst.J) Siilasvuon käyttöön Suomussalmelle.<sup>201</sup> Joukkue tuli todelliseen tarpeeseen, koska käytössä olleiden tykkien suorituskykyä tarvittiin myös muita kuin panssarivaunuja vastaan.

<sup>196</sup> RS N:o 11/Huolto sal. Huoltokäsken N:o 1 18.12.1939, T1910/1/II/II, KA (Sörn).

<sup>197</sup> RS:n tilannetiedotus 17.12.39 klo 20, SPK 259 Tsto III / 9. DE sotapäiväkirjan liitteitä liite N:o 3/17, KA (Sörn).

<sup>198</sup> RS hyökkäyskäsken 19.12.1939, SPK 1255 JR 27 liitteet liite N:o 5, KA (Sörn).

<sup>199</sup> Siilasvuon (1940), s. 79.

<sup>200</sup> RS nro 22/I/18.12.1939 Koskee: RS:n vahvuusilmoitusta, P3529/3, KA (Sörn).

<sup>201</sup> P-SRE Suomussalmen ryhmä 19.12.39, SPK 2627, KA (Sörn).

Suomussalmen taistelijoiden pyykinvaihto ohjeistettiin vasta 20.12.1939 annetussa Ryhmä Siilasvuon käskyssä huollosta N:o 2:ssa. Joukko-osastot saivat luvan kuljettaa likapyykin pa-luukuljetusten yhteydessä elintarvikkeiden täydennyspaikalle, josta se kuljetettiin edelleen pe-sulaitokseen. Puhdas pyykki kuljetettiin elintarvikekuljetusten mukana takaisin lähettävälle joukko-osastolle. Myöhemmin elintarvikkeiden täydennyspaikalle saatiin puhdasta vaatetus-materiaalia niin paljon, että vaihto voitiin toteuttaa suoraan puhtaisiin vaatteisiin.<sup>202</sup>

Taisteluja Suomussalmella käytiin 20.12.1939 edellisenä päivänä annetun hyökkäyskäskyn mukaisesti. Osasto Karin tuli hyökätä Hulkonniemeen lännestä päin ja pohjoisessa taistelevan Polkupyöräpataljoona 6:n piti yhtyä tähän hyökkäykseen. Pataljoonan hyökkäys kuitenkin py-sähtyi ennen kuin se oli kyennyt sanottavasti auttamaan Ryhmä Siilasvuon toimintaa. Hyök-käykseen osallistunut I Pataljoona Jalkaväkirykmentti 27:stä pääsi aluksi etenemään Hulkon-niemen pohjoispuolelta kohti etelää, mutta myös se joutui pysäyttämään hyökkäyksen ylivoi-maisen vihollisen edessä. Illalla 20.12.1939 antoi Siilasvuo joukoille käskyn vetäytyä takaisin. Saman päivän aamuna aloitti Jalkaväkirykmentti 27:n komentaja saamansa käskyn mukaisesti hyökkäyksen Suomussalmen kirkonkylää vastaan. Vihollinen puolusti hyvin varustetuista asemista omaa tukikohtaansa, minkä johdosta everstiluutnantti Mäkinieni joutui pysäyttä-mään hyökkäyksen ja asettumaan entisiin aseisiin puolustukseen.<sup>203</sup>

Polttoainepulan takia Ryhmä Siilasvuon käskyssä huollosta N:o 3:ssa kiinnitettiin erityistä huomiota ajoneuvojen käyttöön. Syynä huomioon oli polttoaineen vähyys. Kaikkien joukko-osastojen ajoneuvojen tuli tyhjänä liikkeessään pysähtyä matkan varrella olevien varastojen kohdalla ja tiedustella kuljetustarvetta.<sup>204</sup> Samaan asiaan otti kantaa myös Pohjois-Suomen Ryhmän komentaja antaessaan joukoilleen tiedotuksen polttoaineen vähydestä<sup>205</sup>. Tämä il-moitus annettiin joukoille 2.1.1940 eli huomattavasti myöhemmin kuin Ryhmä Siilasvuo rea-go i polttoaineen käyttöön.

Kokonaistilanteesta voidaan tässä vaiheessa mainita se, että mitään ratkaisua ei ollut vielä ta-pahtunut suuntaan tai toiseen. Vihollinen oli onnistuttu saartamaan Hulkonniemen eteläpuo-lelta ja siihen kyettiin tästä suunnasta vaikuttamaan myös tulella. Suomussalmen kirkonkylän itäpuolelta oli päästy etenemään asutuskeskukseen ja valtaamaan joitakin taloraunioita. Vihol-linen taisteli kuitenkin raivoisasti ja onnistui torjumaan suomalaisten hyökkäykset yksi toisen-

<sup>202</sup> RS N:o 11/Huolto sal. RS:n käsky huollosta N:o 2 20.12.1939, P3989/3, KA (Sörn).

<sup>203</sup> Siilasvuo (1940), ss. 77–80.

<sup>204</sup> RS N:o 12/Huolto sal. RS:n käsky huollosta N:o 3 22.12.1939, P3989/3, KA (Sörn).

<sup>205</sup> P-SRE 39/IV. 2.1.1940, P1728/1, KA (Sörn).

sa jälkeen. Suurin vaikutus tässä vaiheessa oli todennäköisesti Raatteen tien katkaisemisella, jolloin viholliselta puutui yksi sen huoltotie ja se joutui suuntaamaan kaiken liikenteensä pohjoisen kautta. Suomalaisten huolto oli saatu järjestettyä ja sen toiminta alkoi todennäköisesti vakiintua. Omat haasteensa huollolle loi taisteluiden alkuvaiheessa johtajien ja miehistön osaamisen lisäksi uusi toiminta-alue, jolla huolto piti toteuttaa.<sup>206</sup>

---

<sup>206</sup> Tätä havaintoa puoltaa apulaisintendentti Fredrik Kuusiston lausunto siitä, että ”...sodan alkuvaiheessa esiintynyttä tottumattomuutta sodan olosuhteisiin, joka kuitenkin melko pian väheni ja päästyämme ohi ensimmäisistä raskaista taisteluista rullasi huolto...” Fredrik Kuusiston kirje Yrjö Honkaselle 20.1.1967. Yrjö Honkasen kokoelma, Helsinki.

## 5 9. DIVISIOONAN HUOLLON TOTEUTUS

### 5.1 Ryhmä Siilasvuo kasvaa 9. Divisioonaksi – kirkonkylän valtaus

Suomussalmella vallitsevan tilanteen johdosta ylipäällikkö Mannerheim päätti 19.12.1939 vahventaa Ryhmä Siilasvuon divisioonakokoonpanoon alistamalla sille Jalkaväkirykmentti 64:n ja Jalkaväkirykmentti 65:n sekä puuttuvat erillisyyksiköt. Joukkojen vahventamiseen liittyi todennäköisesti Päämajaan 16.12.1939 annettu tilannetiedotus Raatteen tietä etenevästä uudesta vihollisesta. Jalkaväkirykmentti 65 siirrettiin kuitenkin everstiluutnantti Susitaipaleen käyttöön, joka taisteli Suomussalmelta noin 25 km:ä pohjoiseen.<sup>207</sup> Näillä vahvennuksilla halettiin saada Suomussalmen tilanne selvitettyä ja vihollinen lyötyä takaisin rajan taa.

Jalkaväkirykmentit 64 ja 65 kuuluivat kotitäydennysjoukkojen 2. Täydennysdivisioonaan (myöhemmin 22. Täydennysdivisioona), joka liitettiin kenttäarmeijaan ja näin Ryhmä Siilasvuo nimettiin 9. Divisioonaksi. Tämän uuden divisioonan komentajaksi määrättiin eversti Siilasvuo ja hänen esikuntaansa täydennettiin 22. Täydennysdivisioonan Esikunnalla. Näillä uusilla joukoilla Pohjois-Suomen Ryhmän komentajan tehtäväksi tuli lyödä Suomussalmelle edenneet viholliset.<sup>208</sup>

9. Divisioonan tehtäväksi käskettiin pitää Raatteen tie edelleen katkaistuna torjuen hyökkäykset Suomussalmelta ja ryhtyä valmistelemaan tulevaa toimintaa. Tämän uuden divisioonan huolto suunniteltiin toteutettavan siten, että sen käyttöön jäi Ryhmä Siilasvuon aikaisemmat huoltomuodostelmat. Vahvennuksena divisioona sai kuljetuksena saapuvan 22. Liikennekomppanian. Muita Siilasvuolle lupailtuja, myöhemmin toimintasuunnalle saapuvia, mahdollisia vahvennuksia olivat muun muassa talouskomppania, ampumatarvikevarastokomppania ja lisäksi muita tarpeellisia joukkoja. Näistä muodostelmista luvattiin tarpeellinen määrä siirtää 9. Divisioonan käyttöön myöhemmin.<sup>209</sup>

Jalkaväkirykmentti 64 aloitti 23.12.1939 siirtymisen junakuljetuksin Kemistä kohti Suomussalmea. Rykmentin pataljoonien siirtyminen oli porrastettu seuraavasti: ensimmäisessä junassa, joka lähti kello 14.00, matkasi esikunta ja kaksi kranaatinheitinkomppaniaa. Toinen juna

<sup>207</sup> Siilasvuo (1940), s. 85 ja Usva, J.K.: Talvisodan sotatoimet Pohjois-Suomessa, operatiiviset ja taktilliset kokemukset. *Tiede ja Ase N:o 34*, Pohjois-Karjalan Kirjapaino Oy, Joensuu 1976, s. 64.

<sup>208</sup> P-SRE N:o 3511/III Käsky 9. D:lle 22.12.1939, P1725/4, KA (Sörn), Susitaival, Paavo: *Ryhmä Susi talvisodassa*, WSOY, Porvoo 1973, s. 109 ja Tervasmäki (ja muut 1977), ss. 142–144.

<sup>209</sup> P-SRE N:o 3511/III Käsky 9. D:lle 22.12.1939, P1725/4, KA (Sörn).

lähti Kemistä kello 15.00, ja siinä matkasi II Pataljoona. Kolmannessa junassa, joka lähti Kemistä kello 24.00 III Pataljoona. Loput kuljetukset lähtivät Kemistä 24.12.1939: Jalkaväkirykmentti 64:n I Pataljoona kello 14.00 ja rykmentin kolonna kello 18.00. Tilannetta Suomussalmella saapuivat omalta osaltaan helpottamaan 23.12.1939 kello 11.40 Kontiomäestä kohti Suomussalmea lähtenyt 22. Pioneeripataljoona.<sup>210</sup> Jalkaväkirykmentti 64:n lisäksi Siilasvuo sai kaipaamiaan joukkoja Ylivieskasta. Sieltä hänen käyttöönsä saapui Kevyt Osasto 22, jonka lähtö tapahtui 23.12.1939 kello 15.15 ja perille Hyrynsalmelle joukot saapuivat 24.12.1939 kello 9.30.<sup>211</sup>

Ryhmä Siilasvuon ja Jalkaväkirykmentti 64:n sotapäiväkirjoissa on ristiriitaisuuksia lähtö- ja saapumisajoissa. Eroavaisuudet saattavat johtua virheellisistä ilmoituksista tai muuttuneista tilanteista. Todennäköisempää on, että pataljoonien omat sotapäiväkirjat ovat täsmällisempiä merkinnöissään. Jalkaväkirykmentti 64:n II Pataljoonan omassa sotapäiväkirjassa on merkintä, että lähtö Kemistä tapahtui 23.12.1939 kello 20.50 ja saapuminen Hyrynsalmelle 24.12.1939 kello 16.55. Pataljoona majoitettiin Korpelaan ja Ahoon.<sup>212</sup> Jalkaväkirykmentti 64:n III Pataljoona lähti oman sotapäiväkirjansa mukaan Kemistä 24.12.1939 kello 0.15 ja saapui Hyrynsalmelle 25.12.1939 kello 02.35<sup>213</sup>. Jalkaväkirykmentti 64:n I Pataljoona lähti matkaan 24.12.1939 kello 14.30 ja saapui Hyrynsalmelle 25.12.1939 kello 16.39. Pataljoona siirtyi asemalta Korpelaan jossa majoittui.<sup>214</sup>

Vihollinen aloitti 23.12.1939 massiivisen tykistötulen kirkonkylän asemia vastaan, mikä jatkui koko yön ja seuraavan aamupäivän. Jouluaattona alkoi vihollisen hyökkäys, minkä ansiosta se sai vallattua suomalaisten asemia itselleen. Tilanne alkoi vaikuttaa vaaralliselta, kunnes yhden komppanian vastaiskulla neuvostojoukot saatiin lyötyä menetetyistä asemista takaisin. Vihollinen uusi samantapaisen hyökkäyksen joulupäivänä, mutta huomattavasti maltillisemmin.<sup>215</sup> Tilanteen vakavuudesta kertoo 24.12.1939 Pohjois-Suomen Ryhmän Esikunnan antaman toimintaohjeen sisältö. Ohjeessa käsketään Ryhmä Siilasvuon ryhtyä kuormastojen evakointiin Haukiperrän eteläpuolelle<sup>216</sup>. Tällä toimenpiteellä haluttiin varmistaa huollon ja materiaalin säilyminen omassa hallussa, vaikka jouduttaisiin perääntymään. Ylemmässä johtoportaan ajateltiin todennäköisesti myös huollon tarvitsemää ennakkovaroitusta liikkeelleläh-

<sup>210</sup> RS:n sotapäiväkirja 23.12.1939, SPK 2942, KA (Sörn).

<sup>211</sup> Kev.Os. 22 sotapäiväkirja 23.12. ja 24.12.1939, SPK 2192, KA (Sörn).

<sup>212</sup> II/JR 64 sotapäiväkirja 23.12.1939, SPK 1630, KA (Sörn).

<sup>213</sup> III/JR 64 sotapäiväkirja 24.12. ja 25.12.1939, SPK 1632, KA (Sörn).

<sup>214</sup> I/JR 64 sotapäiväkirja 24.12. ja 25.12.1939, SPK 1628, KA (Sörn).

<sup>215</sup> Siilasvuo (1940), ss. 87–88.

<sup>216</sup> RS:n sotapäiväkirja 24.12.1939, SPK 2942, KA (Sörn), Tuompo (1967), s. 196 ja Siilasvuo (1940), s 89.

döstä. Vihollisen onnitussa murtaa suomalaisten rintamat, olisi huolto ilman ennakkointia joutunut suurien haasteiden eteen. Ryhmä Siilasvuon vahvuus 25.12.1939, juuri ennen 9. Divisioonan perustamista oli seuraava: päällystää 234, alipäällystää 1 005 ja miehistöä 5 406.<sup>217</sup>

Siilasvuo antoi vastaperustetulle 9. Divisioonalle hyökkäyskäsken 26.12.1939. Siinä 9. Divisioonan tehtäväksi määritettiin vihollisen lyöminen Hulkonniemi – Kylänmäki alueelta 27.12.1939 aamulla alkavalla hyökkäyksellä. Vastassa oleva vihollinen koostui 163. Divisioonan joukoista, joiden kerrottiin kärsineen raskaita tappioita.<sup>218</sup> Samana päivänä Siilasvuo sai ilmoituksen, että 9. Divisioonan Esikunnan täydennyshenkilöstö oli saapunut Kajaaniin<sup>219</sup>. Vahvistusten ansiosta esikunnan työskentelyyn saatiin uusia voimia. Huollon toimijoista esikuntaan saapui muun muassa huoltopäällikkö, eläinlääkärit, lääkärit ja rahastonhoitaja. Esikunta hajautettiin Hyrynsalmella ja eri huoltolajien toimistot siirtyivät Hyrynsalmen kirkon ympäristössä oleviin taloihin. Huoltotoimisto eli toimisto IV ja intendentin toimisto siirtyivät järven rannassa olevaan Uittoyhdistyksen taloon. Lääkintä- ja eläinlääkintätoimisto siirtyivät Uiton talon ja kirkon välimaastossa oleviin taloihin.<sup>220</sup>

Suunniteltu hyökkäys suoritettiin viiden eri ryhmän yhteistoiminnalla. Osasto Kari, joka käsitti kaksi erillistä hyökkäysosastoa, tunkeutui Hulkonniemeen lännestä. Kevyt Osasto 22 hyökkäsi idästä Kiantajärven yli Sopalan korkeudella, ja tavoitteena sillä oli Suomussalmi – Kuusamo maantie. Tähän asti pohjoisessa taistelut Polkupyöräpataljoona 6 alistettiin Siilasvuolle ja pataljoona osallistui hyökkäykseen pitämällä asemansa Alajärvi – Kovajärvi kannaksella. Pataljoonan tuli myös hyökätä osillaan Kylänlammen tasalle ja pitää siellä oleva risteys. Osasto Mäkinen sai tehtäväkseen pitää asemansa Suomussalmen kirkonkylällä ja asettaa Siilasvuon käyttöön yhden pataljoonan. Raatteen tien varressa vihollisen 44. Divisioonaa pidättelevä Osasto Mäkinen jatkoi omaa tehtäväänsä ja esti vihollisen pääsyn suomalaisten selustaan.<sup>221</sup> Kirkonkylän ja Hulkonniemen hyökkäyksen tukemiseen oli käytettävissä niin tykistöä kuin myös pioneereja<sup>222</sup>. Näiden joukkojen olemassaololla voitiin vaikuttaa vihollisen elävään voimaan ja ennen kaikkea sen hyökkäysvaunuihin.

9. Divisioonan perustamiseen ja hyökkäykseen liittyen järjestettiin huolto uudelleen. Ampumatarviketäydennyksiä varten divisioonalla oli kaksi täydennyspaikkaa, joista ampumatarvik-

<sup>217</sup> 9. DE nro 48/39 sal. Koskee RS:n vahvuutta 25.12.1939, P3529/3, KA (Sörn).

<sup>218</sup> 9. DE 9. D:n hyökkäyskäsky 26.12.1939 klo 11, P1727/6, KA (Sörn).

<sup>219</sup> RS:n sotapäiväkirja 26.12.1939, SPK 2942, KA (Sörn).

<sup>220</sup> Fredrik Kuusiston kirje Yrjö Honkaselle 20.1.1967. Yrjö Honkasen kokoelma, Helsinki.

<sup>221</sup> 9. DE 9. D:n hyökkäyskäsky 26.12.1939 klo 11, P1727/6, KA (Sörn).

<sup>222</sup> Sama.

keiden täydennyspaikka 1 oli toimintavalmiina Aitassa (Kerälässä) ja se luovutti ampumatarvikkeita Hyrynsalmi – Suomussalmi tien suunnassa toimiville joukoille. Ampumatarvikkeiden täydennyspaikka 2 perustettiin Romppaseen, joka sijainnee Tolosesta lounaaseen lähtevän tien varrella. Ampumatarvikkeiden täydennyspaikka 2:n perustamisesta annettiin käsky Osasto Karin asemestarille ja sen tuli olla toimintavalmiina 27.12.1939 kello 7.00. Täydennyspaikka saivat käyttää tien Korpela – Tolonen – Kurimo suunnassa toimivat joukot. Ampumatarvikkeiden täydennyspaikka 2:n piti perustaa myös liikkuva ampumatarvikevarasto, joka hyökkäyksen alettua siirtyi Kurimoon.<sup>223</sup>

Hyrynsalmella olevaa ampumatarvikekenttämakasiinia vahvennettiin 26.12.1939 illalla 22. Ampumatarvikevarastokomppaniasta irrotetulla osastolla. Komppanian pääosa toimi Puolangalla, jonne se oli saapunut samana päivänä. Komppaniasta oli irrotettu osastoja hoitamaan myös pohjoisessa taistelleen Osasto Suden ampumatarvikehuoltoa.<sup>224</sup> 22. Ampumatarvikevarastokomppania sai 5.1.1940 Pohjois-Suomen Ryhmän huoltopäälliköltä majuri Lennart Vihmalta suunnitelman komppanian pääosan siirtämiseksi Hyrynsalmelle, mikä toteutettiin 8.1.1940. Komppania jätti kaksi osastoa edellisiin tehtäviin, joita olivat Osasto Suden ampumatarvikkeiden täydennyspaikan ja Puolangan ampumatarvikekenttämakasiinin hoitaminen.<sup>225</sup>

Ampumatarviketilanne hyökkäykseen lähettäessä oli kiväärien ammusten osalta riittävä, mutta haasteeksi tuli konepistoolin patruunoiden ja kranaatinheittimen ammusten riittävyys. Erillismääräyksessä huollosta annettiin lupa täydentää ampumatarvikkeita määrävahvuuksiin asti ilman erillistä tilausta. Edellä mainittujen ampumatarvikkeiden käytössä käskettiin noudattaa suurta harkintaa.<sup>226</sup> Tykistön ampumatarvikkeet toimitettiin ylemmän johtoportaan toimesta Hyrynsalmelle, mistä tieto meni suoraan Kenttätykistörykmentti 9:n I Patteristolle. Esimerkiksi 25.12.1939 patteristo sai ilmoituksen, että 400 ammusta oli lähetetty Hyrynsalmelle<sup>227</sup>. Lähteistä ei ole selvinnyt, ottiko divisioonan ampumatarvikevarastojoukkue tykistön ampumatarvikkeet vastaan Hyrynsalmella vai oliko patteriston omat huoltoelimet vastaanottamassa täydennyksen. Edellä olevasta voidaan kuitenkin päätellä, että tykistö hoiti omat ampumatarviketäydennyksensä varsin itsenäisesti, eikä näin ollen kuormittanut kovinkaan paljoa divisioonan huoltomuodostelmia.

<sup>223</sup> 9. DE Tsto IV N:o 56/Huolto sal. EM N:o 2. Huolto. 26.12.1939, P1727/6, KA (Sörn).

<sup>224</sup> 22. AVar.K sotapäiväkirja 25.–26.12.1939, SPK 2361, KA (Sörn).

<sup>225</sup> 22. AVar.K sotapäiväkirja 5.1.1940, SPK 2361, KA (Sörn) ja 22. AVar.K 5.1.40. Koskee: Suunnitelmaa kompp. siirtymisestä, P1728/1, KA (Sörn).

<sup>226</sup> 9. DE Tsto IV N:o 56/Huolto sal. EM N:o 2. Huolto. 26.12.1939, P1727/6, KA (Sörn).

<sup>227</sup> I/KTR 9 sotapäiväkirja 25.12.1939, SPK 1964, KA (Sörn).



Elintarvikkeita divisioonan joukot täydensivät myös kahdesta eri paikasta. Elintarvikkeiden täydennyspaikka 1 oli toimintavalmiina Aitassa ja elintarvikkeiden täydennyspaikka 2 Romppasessa. Elintarvikkeiden täydennyspaikka 2:n perusti 22. Talouskomppania ja toimintavalmiina sen tuli olla 27.12.1939 kello 18.00. Elintarvikkeiden täydennyspaikka 2:sta täydensivät elintarvikkeensa Korpela – Tolonen – Kurimo suunnassa toimivat joukot.<sup>228</sup> 22. Talouskomppania saapui Suomussalmen suuntaan junakuljetuksella 27.12.1939. Komppania kuului Lahdessa sijaitsevaan Huolto-Täydennysrykmenttiin ja se jaettiin toimimaan osaksi Ylinäljängällä ja osaksi Hyrynsalmella. Komppania huolsi joukkoja perustamalla elintarvikekenttämakasiinin ja elintarvikkeiden jakopaikkoja. Toimintaan kuului huolehtia elintarvikkeiden jakamisen lisäksi myös hevosten rehusta ja paikallishankinnoista. Komppanian paikallishankintaan osallistuneet miehet onnistuivatkin löytämään lähikylistä muun muassa maidontuottajia sen verran, että joukkojen tarve saatiin joskus jopa tyydytettyä. Lisäksi paikallishankinnoin löydettiin pehmeän leivän paistamiseen soveltuva paikka. Paikallishankinta jouduttiin kuitenkin lopettamaan 7.1.1940 ympäristön köyhyyden takia. Täydennyksiä komppania nouti muun muassa Oulusta.<sup>229</sup>

Elintarvikkeiden ja muun materiaalin kuljettamiseen 9. Divisioonalla oli käytössään 25.12.1939 Lahdesta Hyrynsalmelle saapunut 9. Liikennekomppania. Komppania suoritti erilaisia kuljetustehtäviä, osallistui liikenteen ohjaukseen, teiden kunnossapitoon ja suoritti haavoittuneiden evakuoointia. Edellisten tehtävien lisäksi komppania sai käskyn muodostaa omista miehistään divisioonan käyttöön kaksi jalkaväkijoukkuetta. Kuljetuksiin komppanialla oli kuorma-autoja ja hevosia. Teiden auraukseen varattu välineistö koostui kuorma-autoon kiinnitettävistä sekä hevosvetoisista lanoista.<sup>230</sup> Komppanian päätehtävänä oppaiden mukaan oli toimia ensisijaisesti teiden kunnossapidollisissa tehtävissä ja liikenteen ohjaustehtävissä. Liikennekomppaniaan kuului määrävahvuuden mukaan 48 vetohevosta, joista suurin osa kuului tienkorjausjoukkueeseen<sup>231</sup>. Liikennekomppanian lisäksi kuljetuksia toteuttivat puolet 88. Kuormastokomppaniasta ja 11. Autokomppania.

Lääkintäjoukkoja divisioonaa varten oli toimintavalmiina Sakarassa, missä toimi kenttäsairaalan osasto. Sairaalan tehtävänä oli toimia Hyrynsalmi – Suomussalmi suunnan pääsidontapaikkana. Toinen pääsidontapaikka toimi Laajassa, joka sijaitsee Tolosesta lounaaseen lähtevän tien varrella noin 18 km:n päässä. Se oli toimintavalmiina ja sen tehtävänä oli palvella

<sup>228</sup> 9. DE Tsto IV N:o 56/Huolto sal. EM N:o 2. Huolto. 26.12.1939, P1727/6, KA (Sörn).

<sup>229</sup> 22. Tal.K sotapäiväkirja 8.–29.12.1939, 7. ja 9.1.1940, SPK 3069, KA (Sörn).

<sup>230</sup> 9. Liik.K sotapäiväkirja 7.12., 25.–31.12.1939 sekä 4.1. ja 7.1.1940, SPK 2361, KA (Sörn).

<sup>231</sup> *Suomen sotavoimien Sodanajan Määrävahvuudet IV*, Puolustusministeriö K.D.N:o 408/31.sot.sal. MPKK:n Sotahistorian laitos, ss. 83–84.

Korpela – Kurimo suunnan joukkoja. Molempien pääsidontapaikkojen tuli perustaa omalla suunnallaan autosairasajoneuvoaseman. Sairasajoneuvoasema 1 perustettiin Jalkaväkirykmentti 27 Esikunnan luokse kirkonkylän alueelle. Sairasajoneuvoasema 2:n tehtäväksi tuli seurata taistelevia joukkoja tien Tolonen – Kurimo suunnassa. Molemmat sairasajoneuvoasemat olivat hyökkäykseen lähdetessä toimintavalmiina.<sup>232</sup> Talvisodan historia 4 -kirjan mukaan Siilasvuon joukot evakuoivat haavoittuneet aluksi 31. Sotasairaalaan Kajaaniin sekä 40. Sotasairaalaan ensiksi Ristijärvelle ja tammikuussa Hyrynsalmelle<sup>233</sup>. Kyseisen 40. Sotasairaalan kohtalosta on saatavilla ristiriitaisia tietoja, joita tuodaan esille seuraavassa.

9. Divisioonan joukkoihin kuuluneen Kenttätäydennysprikaatin IV Pataljoonan sotapäiväkirjassa on merkintä 24.12.1939, että pataljoonasta soitettiin Hyrynsalmen sotasairaalaan.<sup>234</sup> Tämä maininta puoltaa päätelmää, että Hyrynsalmella on toiminut sotasairaala joulukuun puolenvälin jälkeen. 40. Sotasairaalan päällikkölääkäri sotilasvirkamies A. W. Korhonen on tehnyt sodan jälkeen toimintakertomuksen sotasairaalan tapahtumista. Kertomuksessa Korhonen kirjoittaa, että joulutammikuu oli erittäin vilkasta aikaa vihollisen lentotoiminnan osalta. Vihollinen pommitti miltei päivittäin Hyrynsalmea ja tammikuun 23. päivänä tuli sairaalan talusrakennukseen täysosuma tuhoten siitä noin puolet. Kukaan ei kuitenkaan kuollut tai loukaantunut pommituksissa koko sodan aikana. Viikko tapahtuneesta eli 30.1.1940 siirtyi 40. Sotasairaala jatkuvien kovien pommitusten takia naapuripitäjään Ristijärvelle. Takaisin Hyrynsalmelle sotasairaala palasi vasta 20.3.1940.<sup>235</sup> Lähteissä on ristiriitaisuuksia ja edellä mainituista voidaan tutkijan mielestä luotettavimpana pitää 40. Sotasairaalan päällikkölääkärin toimintakertomusta, jota puoltaa Kenttätäydennysprikaatin IV Pataljoonan sotapäiväkirjan merkintä. Sotasairaala toimi siis tammikuun loppuun asti Hyrynsalmella.

Eläinlääkintä hoidettiin Hyrynsalmen Hietaniemessä olevan sairastallin toimesta. Ryhmä Kari antoi 26.12.1939 lisäyksen 9. Divisioonan hyökkäyskäskeyn, jossa ilmoitettiin sairastallin olevan Tuohivaaralla, noin 1 ½ km:ä Korpelasta Emäjoelle.<sup>236</sup> Muista lähteistä ei ole kuitenkaan selvinnyt mistä lisäys johtui. On mahdollista, että Tuohivaaraan on perustettu toinen sairastalli, jota puoltaa Hulkonniemen hyökkäysosastojen syrjäinen sijainti Hyrynsalmen sairastalliin verraten. Sairaiden hevosten kokoamispaikka sijaitsi Suovaarassa toimintavalmiina. Majuri Karin osastoa varten perustettiin oma sairaiden hevosten kokoamispaikka Ryhmä Bo-

<sup>232</sup> 9. DE Tsto IV N:o 56/Huolto sal. EM N:o 2. Huolto. 26.12.1939, P1727/6, KA (Sörn).

<sup>233</sup> Tirronen, Eino: Huollon toiminta, *Talvisodan historia 4*, WSOY:n graafiset laitokset, Porvoo 1979, s. 368.

<sup>234</sup> IV/KT-Pr sotapäiväkirja 24.12.1938, SPK 2095, KA (Sörn).

<sup>235</sup> 40. SotaS:n toimintakertomus ajalta 9.10.39–15.6.40, SPK 3736, KA (Sörn).

<sup>236</sup> Ryhmä Kari 26.12.39. Lisäys 9. D:n hyökkäyskäskeyn 26.12.39 klo 11.00, SPK 259 Tsto III / 9. DE sotapäiväkirjan liitteitä liite N:o 1/26, KA (Sörn).

reniuksen toimenpitein Tolonen – Kurimo alueelle. Liikenteen sujumiseen 9. Divisioonassa kiinnitettiin huomiota käskemällä 22. Liikennekomppanian asettaa liikennepartioita valmiuteen divisioonan toiminta-alueelle ja pitämällä siitä osan reservinä Hyrynsalmella. Tästä reservistä saivat joukot tilata pieniä osia tienkorjauksia varten. 9. Divisioonan kenttäpostikonttori sijaitsi edelleen Hyrynsalmella, mistä posti kuljetettiin elintarvikekuljetusten yhteydessä joukoille.<sup>237</sup>

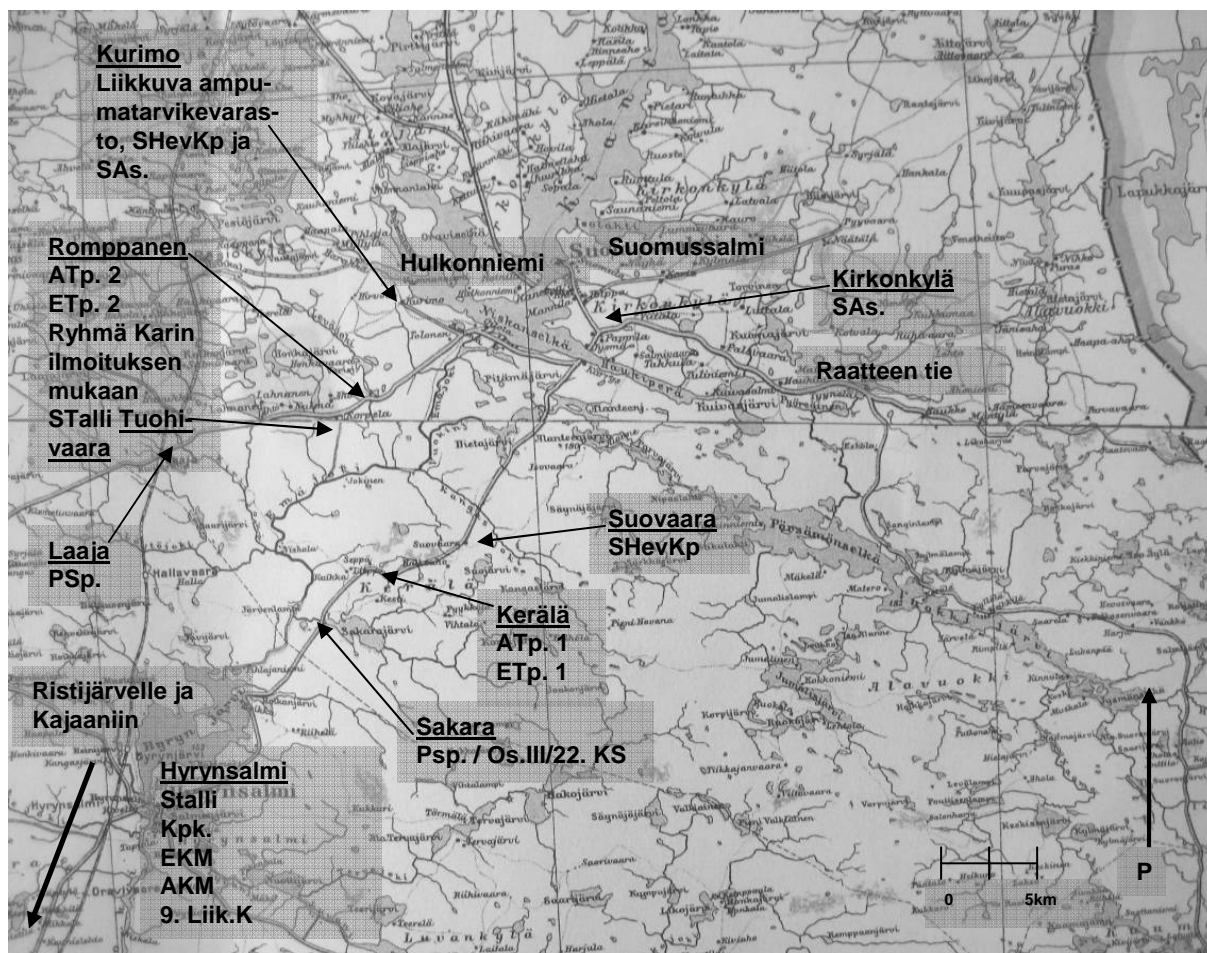

Kartta 3. Huoltojoukot 9. Divisioonan perustamisen jälkeen

Annetun hyökkäyskäsken mukaan 27.12.1939 alkoivat 9. Divisioonan toimenpiteet vihollisen 163. Divisioonan lyömiseksi kirkonkylästä ja Hulkonniemestä. Samanaikaisesti vihollisen 44. Divisioona vahvistui Raateen tiellä, missä oli ainoastaan Osasto Mäkinen estämässä sen etenemisen auttamaan hyökkäyksen kohteena olevaa 163. Divisioonaa. Ryhmä Karin joukot etenivät kello 7.30 alkaen jäätyneen Oraviselän yli kohti Hulkonniemeä. Vihollinen puolusti asemiaan vimmatusti ja saikin aikaan hyökkääjän vauhdin hidastumisen. Molempien hyökkäysosastojen liike pysäytettiin illalla ja ne ryhmittyivät saavutettuihin aseisiin valmiina jatka-

<sup>237</sup> 9. DE Tsto IV N:o 56/Huolto sal. EM N:o 2. Huolto. 26.12.1939, P1727/6, KA (Sörn).

maan hyökkäystä aamun jälleen valjetessa.<sup>238</sup> 9. Divisioonaa vahvistui entisestään 27.12.1939, kun sille alistettiin Riihimäeltä saapunut Sissipataljoona 1<sup>239</sup>. Pataljoona alistettiin Osasto Mäkiselle 28.12.1939 ja se sai tehtäväkseen häiritä vihollista yöllä 28.–29.12.1939 suoritettavilla iskuilla Saukko – Tyynelä – Haukila alueella<sup>240</sup>. Kartta kirkonkylän valtauksesta on liitteessä 10.

Pohjoisessa hyökännyt Polkupyöräpataljoona 6 eteni Alajärvi – Kovajärvi – Pirttijärvi kannaksilla kohti Suomussalmi – Kuusamo maantietä ja saavutti sen osiltaan aamun 27.12.1939 kuluessa. Vihollinen painosti kiivaasti pataljoonaa, joka illalla oli miltei pakotettu perääntymään länteen. Hyökkäystä jatkettiin seuraavana aamuna, mutta mitään merkittävää ratkaisua ei vielä saatu aikaiseksi. Kolmannen hyökkäyspäivän aikana Polkupyöräpataljoona 6 onnistui saavuttamaan menestystä jokaisella hyökkäysosastollaan. Iltapäivällä 29.12.1939 kello 17.00 ilmoitettiin pataljoonasta 9. Divisioonan Esikuntaan, että vihollisen päävoimat oli tuhottu ja vihollisen pienempien osastojen tuhoaminen jatkui. Vihollisen jäljellä olevat joukot yrittivät 30.12.1939 armottomasti päästä etenemään kohti pohjoista, mutta niiden läpimurtohyökkäykset onnistuttiin torjumaan. Puolen päivän aikaan taistelut alkoivat laantua ja saman päivän iltana kello 22.00 saapui pataljoonaan kirjallinen käsky, että Polkupyöräpataljoona 6 on alistettu Ryhmä Sudelle.<sup>241</sup>

Siilasvuolle alistetun Polkupyöräpataljoona 6:n huolto järjestettiin taisteluiden aikana muista poikkeavalla tavalla siten, että siitä vastasi Pohjois-Suomen Ryhmän Esikunta. Taloushuolto oli järjestetty Puolangan suojeluskunta-talolle, missä oli elintarvikkeiden täydennyspaikka, ja mistä pataljoona sai elintarviketäydennyksen alkutaisteluiden aikana. Edelleen elintarvikkeet kuljetettiin autokolonnalla Joukokylän kansakoululle, missä sijaitsi pataljoonan elintarvikkeiden jakopaikka. Joukokylästä elintarvikkeiden jakopaikka siirtyi ensiksi Nivakylän suojeluskuntatalolle ja lopuksi Käärmevaaraan. Lääkintähuolto järjestettiin siten, että joukkosidontapaikalta haavoittuneet evakuoitiin kenttäsairaalaan Puolangalle. Tähän toimintaan pataljoonan piti käyttää sen omia kuljetusvälineitä. Evakuointimatka oli jopa 90 km:ä ja teiden huono kunto sekä lumiesteet vaikeuttivat kuljetuksia entisestään. Joukkojen edetessä evakuointimatka kasvoi ja tästä muodostui lääkintähuollon suurin vaikeus eli pitkät etäisyydet.<sup>242</sup> Epätavalliseen järjestelyyn huollon osalta saattoi vaikuttaa se, että alistussuhteen tiedettiin olevan vain

<sup>238</sup> Raunio (ja muut 2009), s. 134.

<sup>239</sup> Sissipataljoona 1 sotapäiväkirja 25.12. ja 27.12.1939, SPK 2971, KA (Sörn).

<sup>240</sup> 9. DE:n käsky Os. Mäkiselle 28.12.1939, SPK 2972, KA (Sörn).

<sup>241</sup> Susitaival (1973), ss. 177 ja 189–191 ja PPP 6 sotapäiväkirja 30.12.1939, SPK 2639, KA (Sörn).

<sup>242</sup> PPP 6:n sotapäiväkirja Taistelukertomus N:o 2 23.12.1939–3.1.1940 laatinut A. Järvinen 3.1.1940, SPK 2640, KA (Sörn).

väliaikainen. Tästä syystä 9. Divisioona ei siirtänyt omia huoltomuodostelmiaan siten, että ne olisivat kyenneet huoltamaan pataljoonan, vaan huolto toteutettiin Pohjois-Suomen Ryhmän toimesta.

Pohjois-Suomen Ryhmän Esikunta antoi 27.12.1939 ohjeita huoltomuodostelmille liittyen vihollisen ilma-aseelta suojautumiseen. Joulukuun aikana puna-armeijan lentäjät olivat kohdistaneet hyökkäyksiään ennen kaikkea Suomussalmi – Hyrynsalmi välisellä tiellä kulkeviin kuormastoihin. Ilmatorjunta-aseiden puute suomalaisilla joukoilla tiedostettiin ja tämän takia käskyssä keskityttiin passiivisiin torjuntakeinoihin eli naamiointiin ja maastouttamiseen. Huoltolaitosten piti huomioida omalla alueellaan tapahtuvassa toiminnassa se, että kaikenlainen liikkuminen niiden alueella oli minimissä. Tällä keinolla pyrittiin välttämään oman toiminnan paljastumista viholliselle. Huoltokuljetukset oli pyrittävä mahdollisuuksien mukaan järjestämään pimeän aikana tai muuten huonon lentosään vallitessa. Silloin kun joukot pysyivät pidemmän aikaa paikoillaan, oli kuormastojen hajauttamiseen ja suojaamiseen kiinnitettävä erityistä huomiota.<sup>243</sup> Näillä edellä luetelluilla keinoilla suomalaiset huoltojoukot pyrkivät estämään vihollisen aiheuttamia tappioita itselleen ja sitä kautta kaikille muillekin joukoille.

Vihollisen suorittama lentotiedustelu oli Hyrynsalmi – Suomussalmi suunnalla apulaisintendentti Kuusiston mielestä melkoisen heikkoa. Hyrynsalmella pommitusten kohteeksi joutui ainoastaan Hyrynsalmen asema ja Ryhmä Siilasvuon Esikunta. Tammikuun alusta lähtien vihollinen kuitenkin tehosti ilmatiedusteluaan ja pommituksia.<sup>244</sup> Hyrynsalmella toimineen 40. Sotasairaalan toimintakertomuksessa on edelliseen verrattuna toisenlaista tietoa. Kertomuksessa mainitaan Hyrynsalmen kirkonkylän kuuluneen ”*eniten pommitettuihin kyliin*”. Kirkonkylään oli laskettu pudonneen vihollisen pommeja noin 4 000 kappaletta ja joulukuun ja tammikuun aikana oli sellainen päivä harvinainen, ettei alueella ollut vihollisen lentotoimintaa. 40. Sotasairaalan läheisyyteen oli tipahtanut useita pommeja, joista maahan oli jäänyt suuria pommikuoppia.<sup>245</sup>

Suomalaisten miehittämät tähytyspaikat Vuoriniemessä ja Kirkkoniemessä havaitsivat 28.12.1939 varhain aamulla, miten vihollinen oli aloittanut massiivisen joukkojen vetäytymisen Kiantajärven jäätä pitkin kohti pohjoista. Vetäytyvää vihollista suojattiin panssarivaunuin ja lentokonein. Edellisen tiedon saatuaan, antoi 9. Divisioonan Esikunta käskyn majuri Karille jatkaa hyökkäystä välittömästi Hulkonniemessä. Vihollisen vastarinta oli tässä vaiheessa hy-

<sup>243</sup> P-SRE N:o 3670/IV.sal. Koskee: huoltomuodostelmien ilmatorjuntaa. 27.12.1939, P1728/1, KA (Sörn).

<sup>244</sup> Fredrik Kuusiston kirje Yrjö Honkaselle 20.1.1967. Yrjö Honkasen kokoelma, Helsinki.

<sup>245</sup> 40. SotaS:n toimintakertomus ajalta 9.10.39–15.6.40, SPK 3736, KA (Sörn).

vin pientä ja joukot onnistuivat etenemään ilman suurta vastustusta. Samanaikaisesti Suomussalmen kirkonkylässä Jalkaväkirykmentti 27 miehitti alueen taisteluitta. Ryhmä Kari ja Jalkaväkirykmentti 27:n joukot löivät 29.–30.12.1939 Kylänmäki – Hovila – Käkimäki alueella vielä olleet vihollisen pienet osastot, jotka koostuivat paikalleen jätetyistä huoltomiehistä.<sup>246</sup> Hulkonniemi ja Kylänmäki olivat nyt suomalaisten joukkojen hallussa ja voimat voitiin keskittää vihollisen seuraavaa eli 44. Divisioonaa vastaan.

Hyökkäyksen edetessä siirrettiin divisioonan huoltojoukkoja uusille alueille lähemmäs taistelevia joukkoja. Ampumatarvikkeiden täydennyspaikka 1 sai käskyn siirtyä Lahermaan (noin 7 km:ä Haukiperän lossista Hyrynsalmen suuntaan), Hietajärven itäpuolelle ja se oli siellä toimintavalmiina 29.12.1939 kello 18.00. Tätä täydennyspaikkaa käyttivät Jalkaväkirykmentti 27 ja muut Suomussalmen ja Raatteen suunnassa toimivat joukot. Jalkaväkirykmentti 64, Erillinen Pataljoona 15, Kenttätäydennysprikaatin IV Pataljoona ja muut joukot, jotka toimivat Kurimon – Hulkonniemen suunnassa, täydensivät ampumatarvikkeet ampumatarvikkeiden täydennyspaikka 2:sta. Täydennyspaikka perustettiin Ruukkiin, joka sijaitsee Ämmänsaarella ja se oli toimintavalmiina 30.12.1939 kello 18.00. Hyökkäyksen jälkeen 9. Divisioonan Esikunta käski joukko-osastojen komentajia kiinnittämään huomiota asemateriaalin säilytykseen, sillä hyökkäyksen aikana joukot olivat kadottaneet suuret määrät pikakiväärien ja konepistoolien lippaita. Näiden tarvikkeiden täydentäminen ei suuressa mittakaavassa ollut mahdollista, joten joukkoja kehoitettiin äärimmäiseen tarkkuuteen materiaalin käsittelyssä.<sup>247</sup>

Taloushuollon joukot siirtyivät myös hyökkäyksen menestymisen takia lähemmäs Suomussalmea. Elintarvikkeiden täydennyspaikka 1 siirtyi 30.12.1939 aamun aikana Lahermaan. Elintarvikkeiden täydennyspaikka 1:stä täydensivät Jalkaväkirykmentti 27, Kevyt Osasto 22 ja muut Suomussalmen suunnassa toimivat joukot. Elintarvikkeiden täydennyspaikka 2 siirtyi 29.12.1939 Tolosen alueelle. Sieltä täydensivät Jalkaväkirykmentti 64, Erillinen Pataljoona 15, Kenttätäydennysprikaatin IV Pataljoona ja muut joukot, jotka toimivat Hulkonniemen suunnassa. Divisioonan pyykinvaihto saatiin toimimaan 30.12.1939 vaihtoperiaatteella. Tällöin annettiin joukoille käsky, että elintarvikkeiden jakopaikkoihin varataan alusvaatteita, joita joukot saavat luovuttamalla vastaavan määrän likaista pyykkiä.<sup>248</sup> Käskyssä ei mainita sitä, toimittiko elintarvikkeiden täydennyspaikka pyykin joukko-osastojen elintarvikkeiden jakopaikoille vai tapahtuiko toiminta noutokuljetuksin. Pyykinvaihdon toteuttaminen vaati suuren määrän kuljetuskapasiteettia ja näin ollen hyvin suunnitellun toteutuksen.

<sup>246</sup> Raunio (ja muut 2009), s. 134.

<sup>247</sup> 9. DE N:o 20/IV/sal. Divisioonan käsky huollosta N:o 4 31.12.1939, P3989/3, KA (Sörn).

<sup>248</sup> Sama.

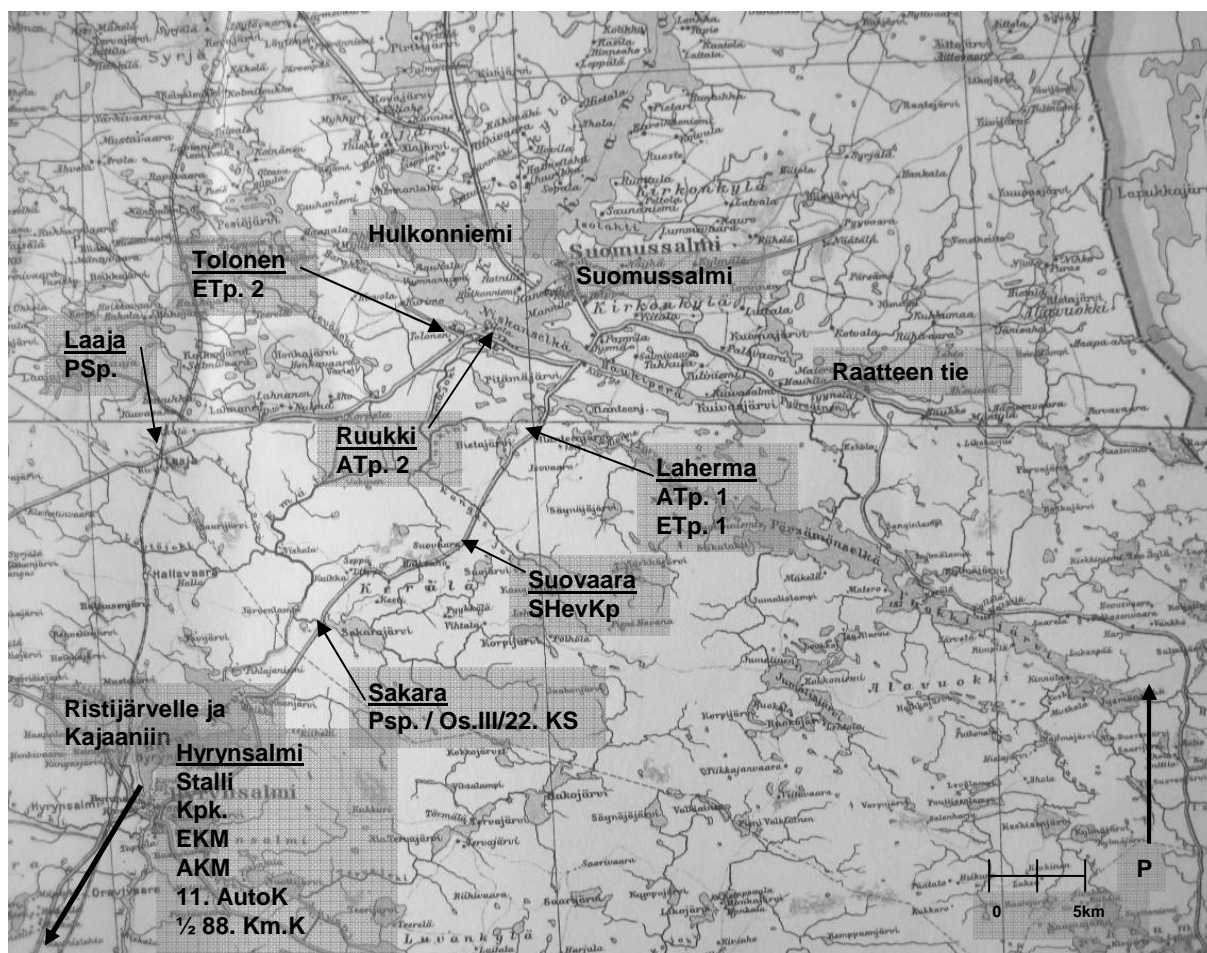

Kartta 4. 9. Divisioonan huoltojoukot vuoden 1939 lopussa

Elintarvikekenttämakasiinin ja ampumatarvikekenttämakasiinin sijaintipaikoista ei huoltokäs-  
kyissä mainita mitään. 9. Divisioonan apulaisintendentti reserviluutnantti Kuusiston mukaan  
edellä luetellut makasiinit sijaitsivat Hyrynsalmella. Hyrynsalmella toimi myös varusvarasto,  
joka muodostui pääasiassa eri kauppaliikkeistä ostetuista ja saaduista vaatetusvarusteista.  
Elintarvikekenttämakasiinin päällikkönä toimi Osuusliike Arinan maatalousosaston johtaja  
Lauri Salonen Oulusta.<sup>249</sup> Tämä on jälleen hyvä osoitus siitä, että siviilissä hankittua osaamis-  
ta käytettiin hyväksi ja oikeat miehet käskettiin oikeisiin tehtäviin.

Suomussalmen kirkonkylän taisteluiden jälkeen jouduttiin sotasaalista kuljettamaan käskää  
myös muita kuin divisioonan omia huoltojoukkoja. Kenttätukirykmentin I Patteristo sai  
esikuntapäällikkö Martiselta käskyn lähettää mahdollisimman monta kuorma-autoa Hulkon-  
niemeen evakuoimaan sotasaalista Hyrynsalmelle. Edellisen käskyn johdosta patteriston esi-  
kunta joutui keskeyttämään oman suunnitellun siirtymisensä.<sup>250</sup> Tapaus ei jäänyt ainutkertai-  
seksi, vaan jo 5.1.1940 tuli patteriston komentopaikalle käsky luovuttaa 9. Divisioonan käyt-

<sup>249</sup> Fredrik Kuusiston kirje Yrjö Honkaselle 20.1.1967. Yrjö Honkasen kokoelma, Helsinki.

<sup>250</sup> I/KTR 9 sotapäiväkirja 30.12.1939, SPK 1964, KA (Sörn).

töön autoja siten, että patteristolle itselleen jäi kaksi henkilöautoa ja 16 kuorma-autoa. Lisäksi patteriston piti luovuttaa sotasaalisajoon 60 miestä ja 30 hevosta.<sup>251</sup>

9. Divisioonan pioneerihuollosta vastasi 31.12.1939 lähtien 9. Pioneeripataljoona. Pataljoonaan kuului 1. ja 2. Pioneerikomppania, Erillinen Pioneerijoukkue ja Tien- ja sillanrakennuskomppania.<sup>252</sup> Pataljoona saapui Siilasvuon käyttöön jo aikaisemmin eli 23.12.1939. Joukot saivat ohjeet suorittaa kyseisestä hetkestä eteenpäin kaikki tilaukset ja materiaalin noudot pioneeripataljoonan varastosta<sup>253</sup>. 9. Pioneeripataljoona oli perustanut pioneerimateriaalivarikonsa 27.12.1939 samalle alueelle esikuntansa kanssa ja ne sijaitsivat pari kilometriä Haukiperän lossista Hyrynsalmelle päin<sup>254</sup>. 9. Divisioonan joukoille annettiin 31.12.1939 ohjeet rikkinaisten kuormastovälineiden ja ajoneuvojen evakuoinnista ampumatarvikkeiden täydennyspaikalle<sup>255</sup>. Tämä johtui todennäköisesti kasvaneesta ajoneuvokalustosta, joka moninkertaistui 9. Divisioonan perustamisen myötä. Näillä kaikilla edellä mainituilla huoltojärjestelyillä 9. Divisioonan huoltojoukot tarjosivat suomalaisille onnistumisen edellytykset Raatteen tiellä.

## 5.2 Taistelut Raatteen tiellä

9. Divisioonan taisteluiden rauhoittuessa saatiin Pohjois-Suomen Ryhmän Esikunnasta 30.12.1939 toimintaohje 9. Divisioonalle ja Ryhmä Sudelle. Käskyssä 9. Divisioonaa sai tehtäväkseen varmistaa osillaan Kiantajärven suunnan torjuen vihollisen etenemisen Raatteen suunnasta ja joukkojen levon jälkeen ryhmittyä lyödäkseen Raatteen suunnalta edenneen vihollisen.<sup>256</sup> Eversti Siilasvuo ryhmitti saamansa tehtävän johdosta koko Jalkaväkirykmentti 27:n Kuomasjärvi – Kuivasjärvi alueelle, ja siellä aiemmin toimineet joukot hän alisti Mäkiniemelle. Jalkaväkirykmentti 27 aloitti 1.1.1940 omilla joukoillaan hyökkäyksen Kuivasjärven eteläpään kautta kohti Haukilaa. Hyökkäyksen ansiosta Raatteen tie saatiin yhdestä kohdin poikki ja tielle saatiin vaikutettua tulella myös muualta.<sup>257</sup> Tässä vaiheessa Siilasvuon joukkojen vahvuus oli noussut miltei kaksinkertaiseksi aiempaan verrattuna. 9. Divisioonan vahvuus 1.1.1940 oli seuraava: päällystä 386, alipäällystä 1 644 ja miehistöä 9 166. Vahvuusilmoituksessa, jossa kyseiset luvut ovat, on lukujen vieressä lyijykynällä merkitty seuraavat luvut: päällystä 464, alipäällystä 1 974 ja miehistöä 10 750.<sup>258</sup> Se, mistä tämä eroavaisuus saattaa

<sup>251</sup> I/KTR 9 sotapäiväkirja 5.–9.1.1940, SPK 1964, KA (Sörn).

<sup>252</sup> Pioneerikäsky N:o 1 9. DE N:o 84/Pion.kom./sal. 31.12.1939, P3989/3, KA (Sörn).

<sup>253</sup> 9. DE N:o 20/IV/sal. Divisioonan käsky huollosta N:o 4 31.12.1939, P3989/3, KA (Sörn).

<sup>254</sup> PionP 9 Sotapäiväkirja 27.12.39, SPK 2591, KA (Sörn).

<sup>255</sup> 9. DE N:o 20/IV/sal. Divisioonan käsky huollosta N:o 4 31.12.1939, P3989/3, KA (Sörn).

<sup>256</sup> P-SRE N:o 3970/III.sal. Toimintaohje 9.D:lle ja R Sudelle 30.12.1939, P1725/4, KA (Sörn).

<sup>257</sup> Raunio (ja muut 2009), ss. 143–144.

<sup>258</sup> 9. DE N:o 8/I/ sal. Koskee 9. D:n vahvuutta 1.1.1940, P3529/3, KA (Sörn).



johtua, voi olla jonkin myöhässä tulleen vahvuusilmoituksen johdosta käsin tehty lisäys. Toinen vaihtoehto saattaa olla se, että vanhaan vahvuusilmoitukseen on myöhemmin merkitty sen hetkinen tilanne merkitsemättä kuitenkaan uutta päivämäärää.

9. Divisioonan Esikunnassa mietittiin kuumeisesti tulevan ratkaisutaistelun toteuttamistapaa. Siihen liittyen sai 9. Pioneeripataljoona käskyn tiedustella Raatteen tien suunnassa Alanne – Pärsämönselkä vesistölle autoliikenteelle kelvollista uraa. Tiedustelun toteutti Tien- ja sillanrakennuskomppania ja 30.12.1939 suoritettun tiedustelun jälkeen aloitettiin tien kunnostaminen jo saman vuorokauden puolella. Työskentelyä jatkettiin vuoden vaihteen jälkeen, kunnes 5.1.1940 jäätie oli ajokunnossa.<sup>259</sup> Valmistunut jäätie kulki koko matkan avoimella järven jäällä<sup>260</sup>. Samanaikaisesti 9. Divisioonan huoltojohto selvitti, onko Hyrynsalmen Moisiovaarasta mahdollista avata huoltotie Pärsämönselän itäpäähän<sup>261</sup>. Näillä edellä luetelluilla toimenpiteillä kyettäisiin varmentamaan huollon toimivuus, koska käytössä olisi huoltotie sekä Suomussalmen eteläpuolelta että Hyrynsalmen itäpuolelta. Samoin joukkojen keskittäminen Raatteen tiellä olevan vihollisen sivustoille tuli mahdolliseksi.

Merkintöjä Moisiovaaran suunnan toiminnasta löytyy muun muassa eversti Siilasvuon kirjoittamasta Suomussalmen taistelut kirjasta sekä Pasi Tuunaisen kirjasta.<sup>262</sup> Tuunainen kirjoittaa: *”Toinen huoltosuunta tiedusteltiin Moisionvaaran alueelta Marttisen käskystä 31. joulukuuta. Huoltopäällikön johdolla sinne perustettiin ampumatarvike- ja elintarvikevarastoja sekä täydennyspaikkoja ja niihin rekitiet ennen hyökkäyksen alkamista.*<sup>263</sup>” Vänrikki Heikkinen sai 31.12.1939 kello 11.00 divisioonan esikunnasta käskyn suorittaa tie-, asunto- ja varastotiedustelun Moisiovaaraan. Tiedustelun tuloksena Hyrynsalmelta aurattiin tie Moisiovaaraan 1.–2.1.1940. Tienkorjausjoukkue suoritti myös tienparannustöitä 2.1.1940 Moisiovaarasta Pärsämönselän pohjoispuolelle Jumalisjärven kautta.<sup>264</sup> Arkistolähteistä ei ole kuitenkaan löytynyt merkintöjä, että Moisiovaaraan olisi perustettu varastoja. Jäljempänä olevasta voidaan todeta, että huoltopaikat keskittyivät Alanne – Pärsämönselkä jäätien varrelle, ei Moisiovaaran suuntaan. Eteläiselle suunnalle perustettiin ainoastaan ampuma- ja elintarvikkeiden täydennyspaikat Jumalisjärven alueelle. Lähteistä ei ole löytynyt myöskään erityistä mainintaa siitä, että Moisiovaaran huoltotie olisi otettu käyttöön. Kirjallisten- ja arkistolähteiden välillä olevi-

<sup>259</sup> PionP 9 sotapäiväkirja 30.12.39–5.1.40, SPK 2592, KA (Sörn).

<sup>260</sup> Er.P 15:n adjutantint ja IV/KT-Pr:n komentajan Veikko Karhusen haastattelu 13.11.1970, T28321, KA (Sörn).

<sup>261</sup> Usva (1978), s. 285.

<sup>262</sup> Siilasvuo (1940), s. 125.

<sup>263</sup> Tuunainen (2010), s. 173.

<sup>264</sup> 9. Liik.K sotapäiväkirja 1.–2.1.1940, SPK 2361, KA (Sörn).

en ristiriitaisuuksien syystä voidaan esittää vain arvailuja. Yksi tällainen syy saattaa olla se, että Moisiovaaran suuntaan ei keskitetty kuin hyvin pienet määrät divisioonan huoltoa. Tällöin on mahdollista, että näiden joukkojen tarjoamaa huoltoa ei taisteluissa tarvittu, eikä niiden olemassaolosta sen takia ole arkistolähteitä. Edellä olevaa vahvistaa 9. Divisioonan esikuntapäällikkö kapteeni Marttisen seuraava maininta: ”Pääosaa näytteli jäätie, jonka varaan huolto rakentui.”<sup>265</sup>

Pohjois-Suomen Ryhmän Esikunnasta saadun ohjeen mukaisesti annettiin 2.1.1940 käsky joukkojen keskittämisestä tulevalle toiminta-alueelle. Osasto Mäkinieni (JR 27) sai tehtäväkseen jatkaa hyökkäystä Haukilan suunnassa ja sen tuli pyrkiä katkaisemaan tie useammasta kohdasta. Jalkaväkirykmentti 64 siirtyi Kylmäjärven eteläpuoliselle alueelle ja Osasto Kari Vuokkiniemen alueelle.<sup>266</sup> Joukkojen uudelleen ryhmittämisen takia divisioona perusti sairasajoneuvoaseman aluksi Alanteeseen, josta se siirtyi tienaurauksen edistyttyä Vuokkiniemeen. Alueelle perustettiin pääsidontapaikka Rimpilään, joka sijaitsee Vuokkijärven eteläpuolella.<sup>267</sup> Näin voitiin uusista joukkojen siirroista johtuvia pitkiä evakuointimatkoja lyhentää huomattavasti. 9. Divisioonalle alistettiin 2.1.1940 Jalkaväkirykmentti 65 sen I Pataljoonaa lukuun ottamatta. Rykmentin komentajana toimi everstiluutnantti Oskar Mandelin. Rykmentti sai tehtäväkseen ottaa Jalkaväkirykmentti 27:n II Pataljoonalta rintamavastuun Kuomasjärven – Kuisjärven kannaksella ja vastuunvaihto tapahtui illalla 4.1.1940.<sup>268</sup>

Joukkojen järjestelyn takia annettiin 2.1.1940 divisioonan käsky huollosta N:o 5, jossa päähuomion sai suomalaisten joukkojen harrastaman ”sotarosvouksen” kieltäminen. Kaikki vihollisen jälkeensä jättämä materiaali kuului valtiolle, eikä siitä saanut yksityiset henkilöt ottaa käyttöönsä kuin kivääri- ja konetuliasepuutteen täyttämiseen tapahtuvan käyttöönoton.<sup>269</sup> Käskystä voidaan päätellä, että vihollinen joutui perääntyessään jättämään taakseen omaa kalustoaan. Suomalaisten sotilaiden saavuttaessa vihollisen hylkäämän materiaalin alkoi uusjako. Tämän toiminnan divisioonan esikunta halusi lopettaa, vaikka se saattoi olla monelle sotilaille tietynlainen motivaation lähde, joka ajoi miehet kohti vihollista.

Joukkojen siirtymisestä aiheutui se, että myös huoltojoukot siirtyivät lähemmäs taistelevia joukkoja. Ampumatarvikkeiden täydennyspaikka 1 siirtyi Karvoseen, joka sijaitsee noin 3 km:ä etelään Haukiperän lossista. Ampumatarvikkeiden täydennyspaikka 1 täydensi Jalka-

<sup>265</sup> RS:n ja 9. D:n esikuntapäällikkö kapteeni Alpo Marttisen haastattelu 10.8.1972, T28321, KA (Sörn).

<sup>266</sup> 9. DE 9. D:n ryhmityskäsky 2.1.1940, P1727/6, KA (Sörn).

<sup>267</sup> Sama.

<sup>268</sup> Raunio (ja muut 2009), s. 146.

<sup>269</sup> 9. DE N:o 2/IV/sal. Divisioonan käsky huollosta N:o 5 2.1.1940, P3989/3, KA (Sörn).

väkirykmentti 27:n, Kenttätykistörykmentti 9:n I patteriston, 9. Pioneeripataljoonan, Osasto Mäkisen ja muut Suomussalmen – Raatteen suunnassa olleet joukot. Ampumatarvikkeiden täydennyspaikka 2 siirtyi 2.1.1940 Jumalisten taloon, joka sijaitsee Jumalisjärven alueella. Toimintavalmiina täydennyspaikka oli 3.1.1940 iltapäivällä. Ampumatarvikkeiden täydennyspaikka 2 täydensi Jalkaväkirykmentti 64:n, Kenttätäydennysprikaatin IV Pataljoonan, Erillinen Pataljoona 15:n ja muut Jumalisjärven – Vuokkijärven suunnalla toimineet joukot.<sup>270</sup> Elintarvikkeiden jakamista varten elintarvikkeiden täydennyspaikka 1 oli edelleen Lahermassa<sup>271</sup>. Elintarvikkeiden täydennyspaikka 2 siirtyi 3.1.1940 Jumalisten kylään, missä se oli toimintavalmiina kello 18.00. Elintarvikkeiden täydennyspaikka 2 täydensi elintarvikkeet Jalkaväkirykmentti 64:lle, Erillinen Pataljoona 15:lle, Kenttätäydennysprikaatin IV Pataljoonalle, ja Kevyt Osasto 22:lle.<sup>272</sup> Pääsidontapaikka oli perustettu joukkoja varten Betaniassa sijaitsevaan taloon, joka sijaitsee Haukiperän lossin eteläpuolella. Evakuoiteja varten perustettu sairasajoneuvoasema oli Kuivasalmella, joka sijaitsee Kuivasjärven länsipuolella.<sup>273</sup>

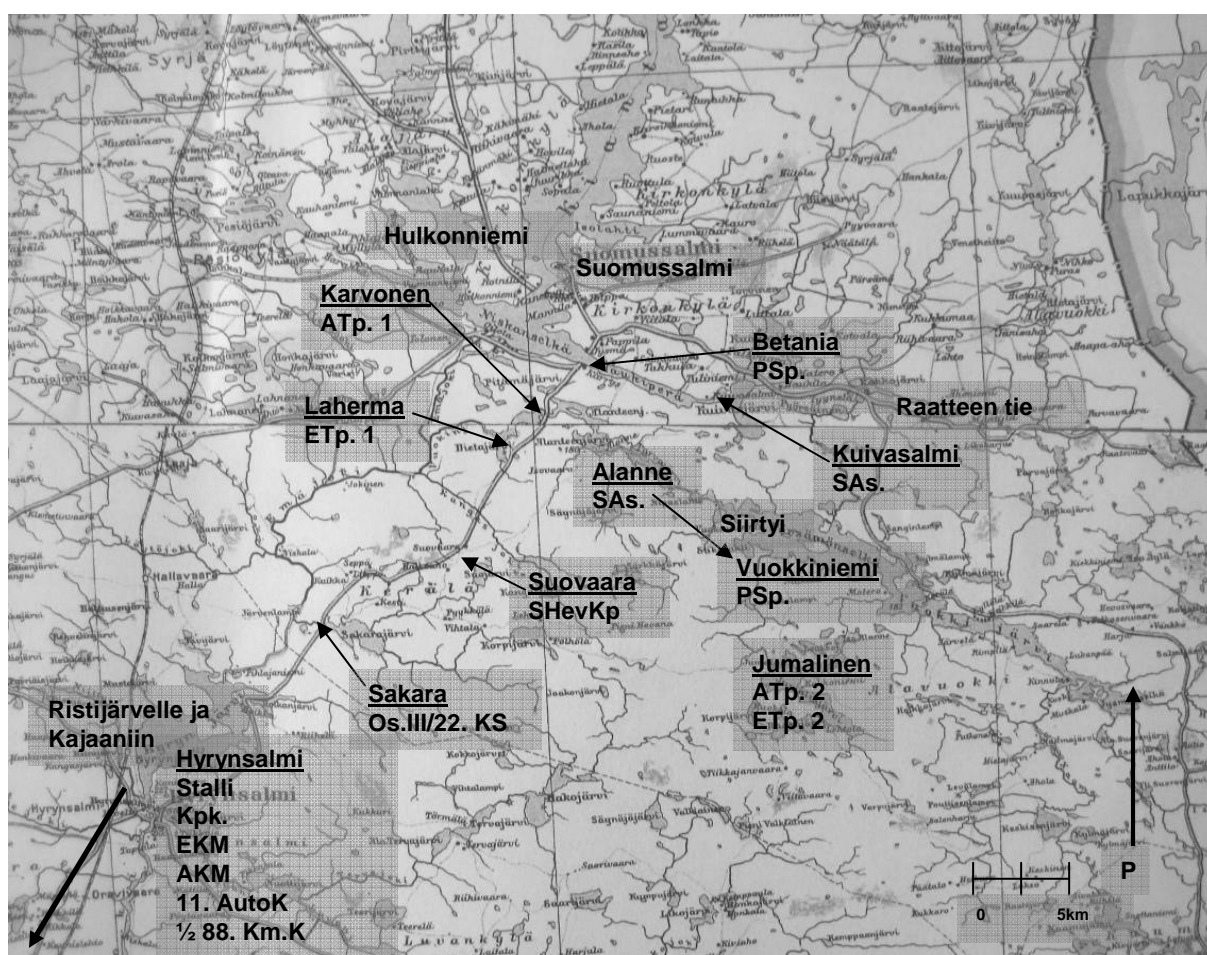

Kartta 5. 9. Divisioonan huoltojoukot tammikuun alussa 1940

<sup>270</sup> 9. DE N:o 2/IV/sal. Divisioonan käsky huollosta N:o 5 2.1.1940, P3989/3, KA (Sörn).

<sup>271</sup> 9. DE Divisioonan järjestely- ja ryhmityskäsky 3.1.1940, SPK 1255 JR 27 liitteet liite N:o 13, KA (Sörn).

<sup>272</sup> 9. DE N:o 2/IV/sal. Divisioonan käsky huollosta N:o 5 2.1.1940, P3989/3, KA (Sörn).

<sup>273</sup> 9. DE Divisioonan järjestely- ja ryhmityskäsky 3.1.1940, SPK 1255 JR 27 liitteet liite N:o 13, KA (Sörn).

Suomussalmen taisteluihin osallistuneiden joukkojen tappioista on olemassa luettelo sodan alusta (30.11.1939) Raatteen tien ratkaisutaisteluiden alkuun asti (3.1.1940). Lista on kirjoitettu käsin, eikä siinä ole kenenkään henkilön allekirjoitusta, mutta paperi on leimattu salaiseksi. Luettelon voidaan päätellä olevan esimerkiksi pastorin tai lääkärin tekemä yhteenveto divisioonan tappiosta.<sup>274</sup>

	Upseerit	Aliupseerit	Miehistö	Yhteensä
Kaatuneita	19	40	238	297
Vaikeasti haavoittuneita	12	29	178	219
Lievästi haavoittuneita	38	108	549	695
Kadonneita		6	98	104
Vangiksi joutuneita			1	1
Tappiot yhteensä	69	183	1 064	1 316

Taulukko Suomussalmen suunnan joukkojen tappioista ajalla 30.11.1939–3.1.1940

Tappioissa huomio kiinnittyy ennen kaikkea kaatuneiden upseerien suuren määrään. Tämä johtui mahdollisesti siitä, että varsinkin taisteluiden alussa miehistöä täytyi johtaa tiukasti edestä omalla esimerkillä. Tällöin oli suuri vaara, että ensimmäisenä etenevä joukkueen johtaja paljastui ja joutui vihollisen tulen alle. Toinen huomiota herättävä luku on vangiksi joutuneiden vähäinen määrä. Voidaan perustellusti olettaa, että ainakin osa kadonneiksi merkityistä on joutunut vangiksi ja näin vankien lukumäärä olisi suurempi.

9. Divisioonan hyökkäyskäsky annettiin 4.1.1940, jonka tarkoituksena oli 5.1.1940 alkavalla hyökkäyksellä lyödä Kokkojärven – Haukilan seudulla oleva vihollinen. Tätä tehtävää 9. Divisioona alkoi toteuttaa neljällä eri hyökkäysosastolla, joita olivat: Osasto Fagernäs, Osasto Kari, Osasto Mäkinieniemi ja Osasto Mandelin. Osasto Fagernäsin tehtäväksi tuli sulkea osillaan Kuhmoon johtava maantie Hakojoella, edetä vahvistetulla komppaniolla Raatteen tielle ja sulkea se vähintään omalla tulella sekä edetä pääosillaan Puraksen jokilinjalle ja osillaan Mäntylän – Saukon suuntaan. Osasto Karin tehtävänä oli lyödä pääosillaan Kokkojärvi – Pyöreäinen – Tyynelä alueella olevat vihollisvoimat tunkeutuen linjalle Matero – Pyöreäinen. Tämän lisäksi osilla joukoista oli edettävä Saukkoon. Karilla oli käytettävissään yksi jaos tykistöä.<sup>275</sup>

<sup>274</sup> Tappioutilasto ajalta 30.11.1939–3.1.1940, P3529/2, KA (Sörn).

<sup>275</sup> 9. DE 9. D:n hyökkäyskäsky 4.1.1940, P1727/6, KA (Sörn).

Osasto Mäkinien tuli sulkea edelleen Haukilassa olevan vihollisen tiet itään päin ja vallata Haukila sekä tuhota Kuivasjärvi – Kuomasjärvi kannaksella olevan vihollisen pesäkkeet. Mäkinien osaston hyökkäystä tuettiin tykistöllä. Osasto Mandelin tuli pitää asemansa Kuivasalmen ja Kolkonjärven välisessä maastossa ja sitoa vastassaan oleva vihollinen. Osaston piti edetä osilla voimistaan Kotvalasta Materoon ja katkaista siellä tie sekä edetä Kuomasjärven – Lauttalammen kannakselle ja näin ollen estää vihollisen perääntyminen pohjoiseen. Reservikseen Siilasvuo jätti kolme eri osastoa. Ensimmäinen osasto oli Kevyt Osasto Paavola, jonka sijaintipaikoiksi tulivat Särkelä ja Mäkelä. Toinen reserviosasto oli pataljoona Jalkaväkirykmentti 64:stä (III/JR 64), joka sijaitsi Kerälässä. Kolmas osasto oli pataljoona Jalkaväkirykmentti 65:stä Palovaarassa (III/JR 65).<sup>276</sup> Hyökkäyksen toteutus on esitetty liitteessä 11.

Hyökkäykseen lähdetessä divisioonan huoltoa järjestettiin vastaamaan tulevaan tilanteeseen. Ampumatarviketäydennyksiä varten ampumatarvikkeiden täydennyspaikka 1 jäi paikalleen Karvoseen ja täydensi sieltä Suomussalmen – Raatteen tien suunnassa toimivia joukkoja. Ampumatarvikkeiden täydennyspaikka 2 pysyi 2.1.1940 siirtymässään paikassa Jumalisten talossa. Ampumatarvikkeiden täydennyspaikka 2 täydensi Pärsämönselkä – Vuokkijärvi suunnassa toimivia joukkoja. Täydennyspaikalle oli saatu avattua hevosliikenteen mahdollistavat tiet Materosta ja Mäkelästä. Elintarvikkeiden täydennyspaikat olivat hyökkäykseen lähdetessä samoilla paikoilla kuin aikaisemmin eli elintarvikkeiden täydennyspaikka 1 Lahermassa ja elintarvikkeiden täydennyspaikka 2 Jumalisten kylässä. Elintarvikkeiden täydennyspaikka 2 siirtyi kuitenkin jo 5.1.1940 Materoon, jossa se oli toimintavalmiina kello 18.00.<sup>277</sup>

Divisioonan lääkintähuoltoa varten pääsidontapaikka 1 sijaitsi Betaniassa. Pääsidontapaikka 1 asetti yhden sairaajoneuvoaseman autokalustolla Palovaaraan ja toisen sairaajoneuvoaseman hevoskalustolla Kuivasalmelle. Pääsidontapaikka 2 perustettiin Rimpilän kansakoululle, joka sijaitsee Vuokkijärven eteläpuolella. Pääsidontapaikka 2:n tehtäväksi tuli asettaa yksi sairaajoneuvoasema (auto) Alanteeseen. Sairasajoneuvoasema siirtyi tien aurauksen edetessä Materoon. Toinen sairaajoneuvoasema (hevos) sijaitsi ensin Kylmälammen luoteispään korkeudella, mistä se siirtyi hyökkäyksen edetessä Sanginlammen länsipuolitse kulkevaa tietä Eskolaan. Eläinlääkintäpalvelusta varten perustettu sairaiden hevosten kokoamispaikka oli Mutkalla, joka sijaitsi noin 4 km:ä lossilta Hyrynsalmelle päin.<sup>278</sup>

<sup>276</sup> 9. DE 9. D:n hyökkäyskäsky 4.1.1940, P1727/6, KA (Sörn) ja Raunio (ja muut 2009), s. 147.

<sup>277</sup> 9. DE 9. D:n hyökkäyskäsky 4.1.1940, P1727/6, KA (Sörn).

<sup>278</sup> Sama.

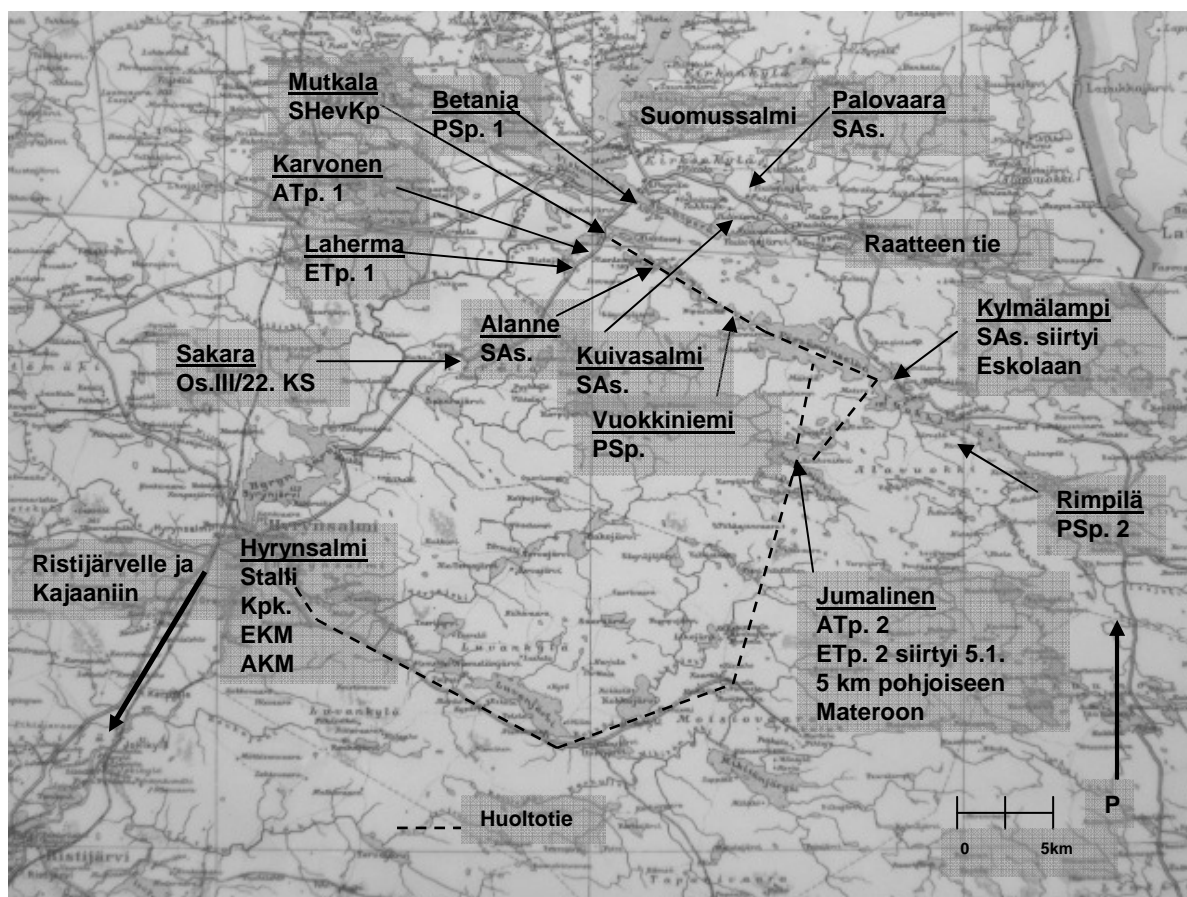

Kartta 6. 9. Divisionan huoltojoukot 4.1.1940 hyökkäyskäsken mukaisesti

Divisionan lähtiessä 5.1.1940 hyökkäykseen, alkoi se Osasto Karin joukoilla etenemisellä Sanginlammen suunnalta kohti pohjoista. Tien molemmilla puolilla eteni pataljoona, joiden tavoitteena oli saada Raatteen tie katkaistua. Taistelut olivat kiivaita, mutta suomalaisia tyydyttävään ratkaisuun eli tien katkaisemiseen ei päästy. Samaan aikaan idässä hyökännyt Jalkaväkirykmentti 64:n II Pataljoona pääsi jo 5.1.1940 aamupäivällä Raatteen tien läheisyyteen pataljoonan tavoitteen ollessa Likoharju. Hyökkäys pysähtyi vahvan vihollisen edessä, mutta Puraksen joen silta ehdittiin kuitenkin räjäyttää. Mäkiniemen joukot aloittivat oman hyökkäyksensä Haukilan suunnalla tykistön tukemana. Rykmentin yksi pataljoona (I/JR 27) onnistui pääsemään Haukilan kohdalla tien yli, mutta joutui myöhemmin vetäytymään takaisin tien eteläpuolelle. Muiden pataljoonien hyökkäykset pysähtyivät jo ennen tielle pääsemistä. Mandelinin Jalkaväkirykmentti 65 hyökkäsi Kuomasjärven pohjoispuolelta tavoitteenaan saavuttaa Raatteen tie. Hyökkäykseen osallistui kolme komppaniaa, joista yksi komppania eteni Kuomasjärven ja Lauttalammin väliselle kannakselle. Toinen hyökkäykseen osallistunut komppania onnistui saavuttamaan Materon, mutta ei kyennyt jatkamaan hyökkäystä enää Haukilan.<sup>279</sup>

<sup>279</sup> Raunio (ja muut 2009), ss. 148–149.

Raatteen tien taistelun ratkaisuhetket alkoivat 6.1.1940. Suomalaiset pääsivät etenemään pääasiassa majuri Karin alueella siten, että 5.1.1940 illalla Kenttätäydennysprikaatin IV Pataljoonan aloittama eteneminen Kokkojärven itäpäähän tasalle tuotti tulosta 6.1.1940 mennessä. Tällöin heti aamulla aloitettu hyökkäys menestyi ja yksi komppania pääsi ryhmittymään tielle. Karin muutkin joukot onnistuivat tämän yhden komppanian menestyksen ansiosta etenemään tien alueella ja vihollinen alkoi olla saarrettuna. Jalkaväkirykmentti 27:n hyökkäys aamulla 6.1.1940 ei tuottanut haluttua tulosta ja se keskeytettiin. Tien pohjoispuolelle päässeet suomalaiset havaitsivat kuitenkin iltapäivällä, että vihollinen oli aloittanut vetäytymisen Haukilan pohjoispuolelta kohti koillista.<sup>280</sup>

Yleistilanteesta 6.1.1940 voidaan mainita, että suomalaiset saivat Raatteen tien poikki ja onnistuivat rakentamaan kestävätkä murreteet tielle. Vihollinen teki kuitenkin raivokkaita irtaantumisyrittäjiä, jotka onnistuttiin torjumaan. Vihollinen oli tässä vaiheessa saatu saarrettua ja sillä oli suunnitelmana aloittaa järjestäytynyt vetäytyminen 6.1.1940 kello 22.00 itään. Illalla suomalaiset joukot kiristivät saartorengasta vihollisen ympärillä entisestään Haukilassa. Vihollinen oli valmistautumassa vetäytymään ja suomalaiset olivat ryhmittyneet vihollisen marsivaalimiin kolonnan varrelle. Alkavan tulitaistelun aikana suomalaiset estivät vihollista tuhoamasta omaa kuormastoaan ja vetäytymästä pohjoiseen. Taistelut laantuivat 7.1.1940 aamulla tien ollessa täynnä vihollisen kalustoa ja sotilaiden ruumiita. Suomalaiset joukot etenivät helposti käsketyille alueille. Haukilasta itään päin, Tyynelän ja Materon alueella taisteleva Osasto Kari sai 6.1.1940 vahvistuksena Kevyt Osasto 22:n. Karin joukot saivat Kokkojärven tienhaaran haltuunsa 7.1.1940 iltapäivällä. Likoharjussa taistellut Jalkaväkirykmentti 64:n II Pataljoona sai saman päivän aamuna aloitetulla hyökkäyksellä tien haltuunsa ja järjesti varmistuksen itään. Mäntylässä pataljoona sai yhteyden Osasto Karin alaisena olleeseen, mutta jälleen omalle rykmentille alistettuun Jalkaväkirykmentti 64:n I Pataljoonaan.<sup>281</sup>

Taisteluiden hiljennyttyä 7.1.1940 ilmoitettiin 9. Divisioonan Esikunnasta Kajaaniin, että tie Hyrynsalmi – Suomussalmi on höylättävä ja aurattava lumipyryn vuoksi.<sup>282</sup> Edellä oleva ilmoitus vahvistaa sitä olettamusta, että divisioonalla oli puutteita teiden kunnossapitoa varten olevista joukoista ja kalustosta. 9. Divisioonaan kuuluva 22. Liikennekomppania ei kyennyt omalla suorituskyvyllään huolehtimaan koko yhtymän alueella olleiden teiden kunnossapidosta. Iltapäivällä 7.1.1940 sai Jalkaväkirykmentti 27:n II pataljoonan komentaja käskyn raivata maantie omalta ryhmitysalueeltaan Palovaaraan asti auki. Tietä pitkin aloitettiin divisioonan

<sup>280</sup> Raunio (ja muut 2009), ss. 149–150.

<sup>281</sup> Sama, s. 151.

<sup>282</sup> 9. DE sotapäiväkirja 7.1.1940, SPK 258, KA (Sörn).

huoltaminen ja ensimmäisenä huollettavana oli viholliselta saatujen sotasaalishevoisten ruokkiminen.<sup>283</sup>

Huollon toimintaa Suomussalmella helpotti se, että varastot olivat pieniä ja tavaraa oli vähän. Sama asia toki vaikeuttikin huollon toteutusta, koska tarvittavaa kalustoa ja välineitä ei ollut riittävästi. Oman haasteensa niin huoltojoukoille kuin taistelujoukoille aiheutti luonto. Suomussalmen suunnalla oli taisteluiden aikana yli 40 asteen pakkasia, eikä suomalaisten varustus ollut tähän riittävä. Helpotusta asiaan saatiin muun muassa Pohjois-Ruotsista asti, kun sieltä saapui joukoille vaunulasteittain lämpimiä vaatteita. Tarve Siilasvuon joukoilla oli kuitenkin vielä isompi.<sup>284</sup>

### 5.3 Tilanne taisteluiden päätyttyä tammikuussa – joukkojen uudelleenjärjestely

Raatteen tien taisteluiden jälkeen, aiheutti suuri sotasaalis paljon työtä suomalaisille joukoille. Vihollinen oli joutunut jättämään kuormastonsa tien varteen, minkä vartiointiin määrättiin kaikki mahdolliset joukot.<sup>285</sup> 9. Divisioonan komentaja sai Pohjois-Suomen Ryhmän komentajalta kenraalimajuri Tuompolta 9.1.1940 toimintaohjeen, jossa todettiin vihollisen tulleen lyödyksi 9. Divisioonan loistavalla toiminnalla. Vihollisen jälkijoukkoja kerrottiin vielä olevan Purasjokilinjan takana. Divisioona sai tehtäväksi valmistautua siirtymään levon ja järjestelyjen jälkeen erikseen annettavalla käskyllä muualle. Osasto Kari määrättiin etenemään Raatteen suuntaan lyödäkseen vihollisen jälkeen jääneet joukot.<sup>286</sup>

Tuompolta saadun toimintaohjeen jälkeen valmistettiin 9. Divisioonan Esikunnassa joukoille jaettava ryhmitys- ja järjestelykäsky. Sen sisältönä oli joukkojen uudelleen ryhmittäminen seuraavasti: Jalkaväkirykmentti 27 ryhmittyi Pappilan maastoon Kärryksen lossin pohjoispuolelle. Jalkaväkirykmentti 65 siirtyi 9.1.1940 kuluessa Saukko – Mäntylä alueelle. Jalkaväkirykmentti 64 oli alueella Kerälä – Heikkilä – Harju ja varmisti sekä tiedusteli joukoillaan omassa suunnassaan. Osasto Karin tehtävänä oli Tuompon käskyn mukaisesti edetä Puraksen jokilinjan puolustusasemista Raatteen tien suunnassa valtakunnan rajalle asti.<sup>287</sup> Joukkojen ryhmitys on esitetty liitteessä 12.

<sup>283</sup> JR 27 II Pataljoonan komentajan kapteeni Jaakko Sihvosen taistelukertomus 10.7.1940, P3167/1, KA (Sörn).

<sup>284</sup> Fredrik Kuusiston kirje Yrjö Honkaselle 20.1.1967. Yrjö Honkasen kokoelma, Helsinki.

<sup>285</sup> Karhunen (1974), s. 220.

<sup>286</sup> P-SRE N:o 315/III.sal. Toimintaohje 9. D:lle ja Ryhmä Sudelle 9.1.1940, P1727/7, KA (Sörn).

<sup>287</sup> 9. DE KD N:o 71/III/40 sal. 9.D:n ryhmitys- ja järjestelykäsky 9.1.1940, P1727/6, KA (Sörn).



Huolto järjestettiin uuden tilanteen johdosta siten, että elintarvikkeet jaettiin edelleen kahdesta täydennyspaikasta. Elintarvikkeiden täydennyspaikka 1 oli Lahermassa (Hietajärven itä puolella) ja täydensi Suomussalmen ja Raatteen suunnassa toimivia joukkoja sekä elintarvikkeiden täydennyspaikka 2 Materossa Pärsämönselkä – Vuokkijärvi suunnan joukkoja varten. Ampumatarvikkeet divisioonana sai myös kahdesta paikasta. Ampumatarvikkeiden täydennyspaikka 1 sijaitsi samassa paikassa kuin hyökkäykseen lähettäessä eli Karvosessa. Sieltä täydensivät ampumatarvikkeet Suomussalmen – Raatteen suunnassa olevat joukot. Ampumatarvikkeiden täydennyspaikka 2 oli siirretty Materoon ja sieltä saivat täydentää Pärsämönselkä – Vuokkijärvi suunnassa olevat joukot. Lääkintähuolto piti pääsidontapaikkansa samassa paikassa kuin hyökkäykseen lähettäessä eli pääsidontapaikka 1 Betaniassa ja pääsidontapaikka 2 Rimpilässä. Betaniassa toimiva pääsidontapaikka sai tehtäväkseen asettaa yhden sairaajoneuvoaseman (auto) Mäntylään ja sen tuli olla toimintavalmiina 10.1.1940 kello 9.00. Betaniassa toimi myös divisioonan sairaiden hevosten kokoamispaikka.<sup>288</sup> 40. Sotasairaalan lääkärit saivat 9. Divisioonan Esikunnan lääkäriltä käskyn osallistua lääkintämateriaalin osalta sotasaaliin keräykseen Raatteen tien taisteluiden jälkeen. Samanaikaisesti sotasairaalan henkilöstön piti vastata poliklinikan pidosta myös siviileille.<sup>289</sup>

Jalkaväkirykmentti 64:n komentaja everstiluutnantti Fagnäs sai 10.1.1940 kello 17.30 seuraavanlaisen käskyn 9. Divisioonan Esikunnasta: ”*Osastonne siirretään Moisiovaaraan, josta autokuljetus divisioonan toimesta. Juna, jolla teidät tullaan kuljettamaan on kuormausvalmiina 12.1.1940 klo 5.*”<sup>290</sup> Saman päivän iltana kello 21.12 vastaanotettiin 9. Divisioonan Esikunnassa kenraalimajuri Tuompon käsky Jalkaväkirykmentti 64:n siirrosta rautatieasemalle sekä rautatiekuljetuksen käytännön järjestelyistä<sup>291</sup>. Näin alkoivat eversti Siilasvuon joukot vähentyä Suomussalmelta.

Siilasvuo sai 10.1.1940 Pohjois-Suomen Ryhmän Esikunnasta tarkentavia ohjeita. 9. Divisioonan tehtäväksi käskettiin varmistaa sivustansa ja jatkaa osilla voimistaan vihollisen takaaajoa Latvajärvelle. Divisioonan tuli myös suorittaa sissitoimintaa Kivijärvi – Latvajärvi tielle, sekä osilla voimistaan aloittaa kenttävarustelutyöt Raatteen tien suunnassa. Jalkaväkirykmentti 27:n siirtämisestä muualle annettiin Siilasvuolle valmistautumistehtävä käskemällä pitää rykmentti toistaiseksi koottuna siten, että rykmentin siirtäminen autokuljetuksin voitiin toteuttaa nopeasti.<sup>292</sup>

<sup>288</sup> 9. DE KD N:o 71/III/40 sal. 9.D:n ryhmitys- ja järjestelykäsky 9.1.1940, P1727/6, KA (Sörn).

<sup>289</sup> 40. SotaS:n toimintakertomus ajalta 9.12.39–15.6.40, SPK 3736, KA (Sörn).

<sup>290</sup> 9. DE:n sotapäiväkirja 10.1.1940, SPK 258, KA (Sörn).

<sup>291</sup> Sama.

<sup>292</sup> P-SRE:n sanoma 9. D:lle ja Ryhmä Sudelle 10.1.1940 klo 20.10, 1727/7, KA (Sörn).

Siilasvuon divisioonan esikunta antoi joukoilleen ryhmityskäsken 11.1.1940. Tällöin vihollisen joukkoja oli tavattu Raatteen tien suunnalla rajan takana enää pieniä määriä ja Puraksen suunta oli täysin vapaa vihollisesta. Siilasvuon joukoista oli Jalkaväkirykmentti 64 siirtymässä Hyrynsalmelle, mistä se kuljetettiin Laatokan Karjalaan. Jalkaväkirykmentti 27 täydennettiin Kevyt Osasto 22:n miehistöllä, jolloin kyseinen osasto lakkasi olemasta. Jalkaväkirykmentti 27 siirtyi Likoharju – Mäntylä alueelle ja ryhtyi varustamaan Puraksen jokilinjan puolustusasemaa. Osasto Kari oli ryhmittynyt alueelle Raatevaara – Raatejärvi ja sai tehtäväksi siirtyä alueelle Salmijärvi – Vänkä sekä ryhmittyä siellä puolustukseen. Jalkaväkirykmentti 65 otti Osasto Karin entiset asemat vastuulleen ja valmistautui jatkamaan hyökkäystä Vasonvaaran – Latvajärven suuntaan.<sup>293</sup>

9. Divisioonan Esikunta teki 11.1.1940 Pohjois-Suomen Ryhmän Esikunnalle henkilöstön täydennystilauksen. Divisioonan vajuus oli upseereita 87, aliupseereita 240 ja miehistöä 1 326. Yhteensä 9. Divisioonana laski siis tarvitsevansa henkilöstöä lisää 1 653 miehen verran.<sup>294</sup> Verrattaessa tätä tilausta aikaisemmin esitettyyn tappioluetteloon Suomussalmen suunnan taisteluissa, voidaan todeta, että luvut täsmäävät melko hyvin toisiinsa. Aikaisemmin esitetysä tappioluettelossahan ei ollut mukana Raatteen tien ratkaisutaisteluiden tuomia tappioita suomalaisille joukoille.

Joukkojen uudelleenryhmittämisen takia jouduttiin 9. Divisioonan huoltoakin järjestämään paremmin tilanteeseen vastaavalla tavalla. Ampumatarvikkeiden täydennyspaikka 1 sai käskyn siirtyä Eskolaan, joka sijaitsee noin 2 km:ä Raatteen tieltä etelään Pärsämönselkää kohti. Ampumatarvikkeiden täydennyspaikka 1 oli toimintavalmiina omalla paikallaan 14.1.1940 kello 18.00 ja se täydensi Jalkaväkirykmentti 27:lle, Jalkaväkirykmentti 65:lle ja muille Raatteen tien suunnassa oleville joukoille. Ampumatarvikkeiden täydennyspaikka 2 siirtyi Heikkilään, joka sijaitsee Eskolasta etelään noin 10 km:ä. Sieltä täydensivät omat ampumatarvikkeensa Erillinen Pataljoona 15, Kenttätäydennysprikaatin IV Pataljoona, Sissipataljoona 1 ja muut Eskola – Vänkä tien suunnassa toimivat joukot. Ampumatarvikkeiden täydennyspaikka 2 oli toimintavalmiina samaan aikaan kuin ampumatarvikkeiden täydennyspaikka 1. Divisioonan ampumatarvikekenttämakasiinissa oli aloittanut jo 12.1.1940 toimintansa 9. Divisioonan oma asekorjaamo, minne joukkojen tuli lähettää kaikki korjausta kaipaavat aseet ampumatarvikkeiden täydennyspaikkojen välityksellä.<sup>295</sup> Korjaamo mahdollisti aseiden kunnos-

<sup>293</sup> 9. DE 9. Divisioonan ryhmityskäsky 11.1.1940, SPK 1255 JR 27 liitteet liite N:o 18, KA (Sörn).

<sup>294</sup> 9. DE DN:o 89/I/40. 9.D:n täydennystilaukset 11.1.1940, P1725/2, KA (Sörn).

<sup>295</sup> 9. DE K.D N:o 34/IV/sal. Divisioonan käsky huollosta N:o 6 15.1.1940, P3989/3, KA (Sörn).

sapidon lähellä taistelevia joukkoja ja lyhensi näin ollen aikaa, joka kului evakuoinnista kauempana olevaan Pohjois-Suomen Ryhmän alaiseen korjaamoon.

Taloushuoltoa toteuttanut elintarvikkeiden täydennyspaikka 1 oli siirretty 14.1.1940 kello 18.00 Eskolaan. Sieltä täydennettiin Jalkaväkirykmentti 27:n, Jalkaväkirykmentti 65:n sekä muiden Raatteen tien suunnalla toimivien joukkojen elintarvikkeet. Elintarvikkeiden täydennyspaikka 2 siirtyi 15.1.1940 Heikkilään ja sen vastuulle tuli täydentää Osasto Kariin kuuluvat joukot. Elintarvikkeiden täydennyspaikat vastasivat elintarvikkeiden ohella myös monista muista taistelijoille välttämättömistä asioista ja tähän liittyen annettiin tammikuussa uudet ohjeet pyykinvaihdosta. Aikaisemmin toteutettu likaisten alusasujen vaihto suoraan puhtaisiin ei enää onnistunut todennäköisesti siksi, että joukot olivat lukumäärällisesti kasvaneet niin isoiksi. Tästä syystä alusvaatteiden vaihtaminen järjestettiin siten, että joukko-osastot keräsivät likaisen pyykin säkkeihin, jotka sitten lähetettiin pesulaan. Likainen pyykki otettiin vastaan Hyrynsalmen kansakoululla. Pienien pyykkilähetyserien väliportaana voitiin käyttää elintarvikkeiden täydennyspaikkoja.<sup>296</sup>

Lääkintähuollon toteuttajat pitivät pääsidontapaikka 1:n edelleen Betaniassa ja se vastasi Jalkaväkirykmentti 27:n, Jalkaväkirykmentti 65:n sekä muiden Raatteen tien suunnalla toimivien joukkojen lääkintähuollosta. Pääsidontapaikka 2 hoiti Osasto Karin sairaat edelleen Rimpilässä ja kenttäsairaala oli Pyykkölän kansakoululla. Pyykkölä sijainnee Sakaravaaran itäpuolella noin 2 km:n päässä. Eläinlääkintää varten siirrettiin sairastalli 15.1.1940 Ruukin kasarmille ja toimintavalmiina se oli seuraavana päivänä.<sup>297</sup>

Hyrynsalmella aloitti toimintansa 13.1.1940 autokorjaamo, joka alistettiin 9. Divisioonalle. Autokorjaamolla kyettiin suorittamaan kaikkien divisioonan hallussa olevien moottoriajoneuvojen pienehköt korjaukset. Ne ajoneuvokorjaukset, joita divisioona ei kyennyt suorittamaan itse toteutettiin evakuoinnin jälkeen Kajaanissa. Yleisesti voidaan mainita, että divisioonan hallussa olleet ajoneuvot olivat suurilta osin korjauksen tarpeessa ja tästä syystä autokorjaamo tuli todelliseen tarpeeseen ajatellen jatkotehtävien suorittamista. Divisioonaan oli perustettu samoihin aikoihin myös divisioonan oma polttoainevarasto. Polttoaineen jakaminen toteutettiin samalla tavoin kuin aikaisemminkin eli bensiinin jakeluasemat olivat Hyrynsalmen kirkonkylässä. Jakeluasemien lisäksi asetettiin käyttöön säiliöauto, joka sijaitsi Raatteen tiellä. Edellisten lisäksi oli bensiinin ja valopetrolin jakeluasemat edelleen ampumatarvikkeiden täy-

<sup>296</sup> 9. DE K.D N:o 34/IV/sal. Divisioonan käsky huollosta N:o 6 15.1.1940, P3989/3, KA (Sörn).

<sup>297</sup> Sama.

dennyspaikoilla. Kenttäpostia varten divisioonassa aloitti uusi kenttäpostikonttori, jonka numero oli 22. Joukkojen tuli aloittaa uuden konttorin mukaisten merkintöjen käyttö välittömästi.<sup>298</sup>

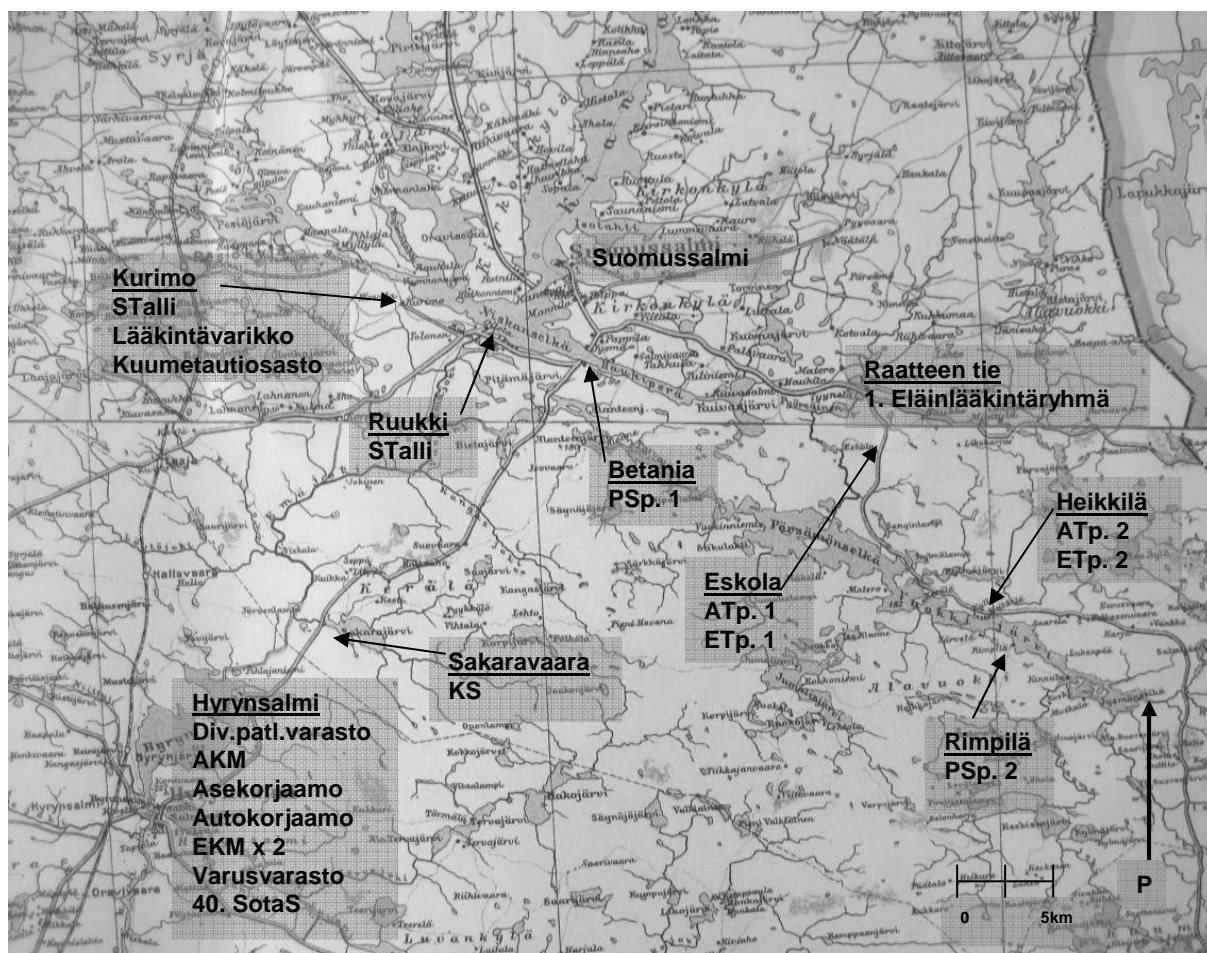

Kartta 7. Huoltojoukot tammikuun puolessa välissä 9. Divisioonan joukkojen uudelleen ryhmittämiseen liittyen

Suomussalmen taisteluiden loppuvaiheessa 9. Divisioonalla oli käytössään jo melko vahvat ja monipuoliset huoltojoukot. Seuraavassa esitellään divisioonan tilannetta tammikuun puolivälissä tehdyn ilmoituksen perusteella. 9. Divisioonan käytössä oli ampumatarvikemuodostelmia Div.patl.varasto (Mahdollisesti divisioonan pataljoonille tarkoitettuja jakeluasemia. Lyhenteen tarkka merkitys ei ole selvinnyt) Hyrynsalmella. Ampumatarvikevarastojoukkueen perustamat ampumatarvikekenttämakasiini Hyrynsalmella, ampumatarvikkeiden täydennyspaikka 1 Eskolassa ja ampumatarvikkeiden täydennyspaikka 2 Heikkilässä. Hyrynsalmella sijaitsi myös divisioonan oma asekorjaamo sekä autokorjaamo divisioonan ajoneuvokaluston kunnossapitoa varten.<sup>299</sup>

<sup>298</sup> 9. DE K.D N:o 34/IV/sal. Divisioonan käsky huollosta N:o 6 15.1.1940, P3989/3, KA (Sörn).

<sup>299</sup> 9. Divisioonan huoltomuodostelmat, T1910/13/II/III, KA (Sörn). Ilmoituksessa ei ole päivämäärää, mutta huoltopaikkojen sijainnista voidaan päätellä ilmoituksen olevan 14.1.1940 jälkeen tehty.

Divisioonan talousjoukot olivat yksi joukkue 9. Talouskomppaniasta<sup>300</sup>, joka oli perustanut elintarvikekenttämakasiinin Hyrynsalmelle, missä toimi myös osa 22. Talouskomppaniasta. Komppania oli perustanut sekä varusvaraston Hyrynsalmelle että elintarvikkeiden täydennyspaikka 2:n Heikkilään. Edellisten lisäksi divisioonalla oli vielä käytössään 2. Huoltojoukkueen perustama elintarvikkeiden täydennyspaikka 1 Eskolassa. Haavoittuneita ja sairaita varten 9. Divisioonalla oli käytettävänä 9. Lääkintäkomppanian perustamana pääsidontapaikka Betaniassa ja kuumetautiosasto sekä lääkintävarikko Kurimossa. 22. Kenttäsaaraala perusti pääsidontapaikan Rimpilään ja 9. Kenttäsaaraalan osasto toimi Pyykkölässä. Eläinlääkintäjoukot olivat 3. Supistettu eläinlääkintäjoukkue ja sen perustama sairastalli Ruukissa sekä 1. Eläinlääkintäryhmä, joka toimi Osasto Karin alaisuudessa.<sup>301</sup>

Ilmoituksesta puuttuvat kokonaan auto- ja kuljetusmuodostelmat sekä lääkintämuodostelmista 40. Sotasairaala. Syynä ajoneuvomuodostelmien puuttumiseen saattaa olla se, että ilmoituksesta on jossakin vaiheessa kadonnut sivu tai sitten niitä ei ole ilmoitukseen lisätty tuntemattomasta syystä. Sotasairaalan puuttuminen voi johtua inhimillisestä unohduksesta tai sitten sen katsottiin kuuluvan Pohjois-Suomen Ryhmän alaisuuteen eikä 9. Divisioonalle.

Tilanteen muodostuminen suomalaisten kannalta kriittisempään suuntaan Suomussalmen eteläpuolella olevassa Kuhmossa, päätettiin 9. Divisioonaa siirtää uudelle toiminta-alueelle. Kuhmossa Siilasvuon joukkoja odotti noin divisioonan vahvuinen vihollisosasto. Edellisen takia Siilasvuo antoi joukoilleen 19.1.1940 käskyn siirtymisestä uudelle alueelle. Tässä vaiheessa Raatteen suunnassa vihollinen oli siirtynyt kenttälinnoitustöihin Vasovaarassa ja Latvajärvellä. Tähän saattoi vaikuttaa neuvostoliittolaisilla oleva harhaluulo, että suomalaisten rinnalle oli saapunut ulkomaalaisia voimia.<sup>302</sup> Siirtyminen kohti Kuhmoa tapahtui siten, että Jalkaväkirykmentti 27 jätti asemansa Suomussalmella 19.–21.1.1940 välisenä aikana ja siirtyi muualle. Osasto Kari otti vastatakseen Suomussalmen suunnan puolustuksen Jalkaväkirykmentti 65:ltä omilla joukoillaan, joihin kuului Erillinen Pataljoona 15, Kenttätäydennysprikaatin IV Pataljoona, Sissipataljoona 1, Tiedusteluosastot 1 ja 2, 9. Kenttätykistörykmentin I Patteri, panssarintorjuntajoukkue, 9. Erillinen Pioneerijoukkue ja 9. Erillinen Viestikomppania. Jalka-

<sup>300</sup> 9. Talouskomppania oli sama kuin 22. Talouskomppania. Komppania toimi 8.12.–20.12.1939 nimellä 2. Täydennys-Talouskomppania, 21.12.1939–16.4.1940 nimellä 22. Talouskomppania ja 17.4.–19.4.1940 nimellä 9. Talouskomppania.

<sup>301</sup> 9. Divisioonan huoltomuodostelmat, T1910/13/II/III, KA (Sörn). Ilmoituksessa ei ole päivämäärää, mutta huoltoaikkojen sijainnista voidaan päätellä ilmoituksen olevan 14.1.1940 jälkeen tehty.

<sup>302</sup> 9. DE sotapäiväkirja 14.1.1940, SPK 258, KA (Sörn).

väkirykmentti 65 siirtyi Likoharju – Mäntylä alueelle ja jatkoi siellä aiemmin olleen Jalkaväkirykmentti 27:n puolustusasemien rakentamista.<sup>303</sup>

Suomussalmen operaation loppuessa Siilasvuon osalta, mutta jatkuessa muiden joukkojen toimesta, tarvittiin siellä vielä huoltojoukkoja. Osasto Karia varten Suomussalmen suuntaan jäi elintarvikehuollon toteutukseen Hyrynsalmella ollut elintarvikekenttämakasiini, joka oli 9. Talouskomppanian perustama ja 2. Huoltojoukkueen perustama elintarvikkeidenjakopaikka 1 Eskolaan. 9. Talouskomppania vastasi myös Hyrynsalmella olevan varusvaraston toiminnasta, joka jäi Osasto Karin käyttöön. Ampumatarvikehuoltoa varten Osasto Kari sai käyttöönsä ampumatarvikeosaston perustaman ampumatarvikekenttämakasiinin Hyrynsalmella ja ampumatarvikkeiden täydennyspaikan Eskolassa. Haavoittuneet ja sairaat hoidettiin edelleen 40. Sotasairaalassa, joka sijaitsi Hyrynsalmella. 22. Kenttäsairaala siirtyi 21.1.1940 Rimpilästä Pyykölän kansakoululle. 9. Lääkintäkomppanialla oli edelleen pääsidontapaikka Betaniassa ja kuumetautiosasto sekä lääkintävarikko Kurimossa. Eläinlääkintähuolto hoidettiin 3. Supistetun eläinlääkintäjoukkueen perustamassa sairastallissa Ruukin kasarmilla ja 1. Eläinlääkintäryhmän toimesta. Muut huolto-osat seurasivat Siilasvuon 9. Divisioonaa seuraaviin taisteluihin Kuhmon suunnassa.<sup>304</sup>

Edelliseen huoltojoukkojen uudelleenjärjestämiseen päättyi Siilasvuon joukkojen huollon järjestelyt Suomussalmella. Eivät taistelut Suomussalmellakaan päättyneet, mutta tämän tutkimuksen puitteissa ei ole mahdollista jatkaa huoltojoukkojen seuraamista enää tämän pidemmälle.

---

<sup>303</sup> 9. DE Divisioonan siirto- ja uudelleen ryhmityskäsky 19.1.1940, SPK 1255 JR 27 liitteet liite N:o 23, KA (Sörn).

<sup>304</sup> Sama.

## 6 SUOMUSSALMEN KAKSOISOPERAATIO

### 6.1 Kokemuksia huollosta – taistelujoukkojen näkökulma

Huollon suorituksia arvioitaessa voidaan turvautua Jalkaväkirykmentti 27 komentajan eversti-luutnantti Mäkiemen ja hänen adjutantinsa luutnantti E. Lahdenperän tekemään ilmoitukseen Jalkaväkirykmentti 27:n huoltotilanteesta. Ilmoitus on valmistunut 16.1.1940 ja siinä käsitellään yleisesti rykmentin Suomussalmella käytyjen taisteluiden aikaista huoltoa. Rykmentin joukko-osastoissa kerrottiin olevan vielä tammikuun puolivälissä miehiä, joilla oli vain kumijalkineet, ja joihin sopi ainoastaan yksi sukka. Tämän kerrottiin aiheuttavan paleltumisia ja sitä kautta omia tappioita. Rykmentin kerrottiin saaneen jalkinetäydennystä, mutta lähetetyt kengät olivat lasten hiihtokenkiä, jotka eivät sopineet miesten jalkoihin. Ratkaisukeinoksi ehdotettiin ”ryssiltä” saatujen sotasaalistossujen käyttöönottamista. Toinen taistelijoiden yleistä hyvinvointia laskeva asia oli täiöngelma. Täistä kärsittiin koko joukko-osastossa, mutta muutamana yksikön todettiin kärsineen siitä erittäin paljon. Ongelma johtui siitä, ettei taistelijoilla ollut riittävästi aikaa käydä saunassa eikä lainkaan täisaunassa. 9. Divisioonan lääkärin ilmoituksen mukaan alueelle olivat pioneerit rakentaneet kolme täisaunaa, joita rykmentti ei ollut kuitenkaan löytänyt.<sup>305</sup>

Pyykinvaihdon kerrottiin rykmentissä kestävän kauan, mistä syystä miehet joutuivat pitämään samoja alusvaatteita epäilyttävän kauan. Tämän lisäksi pesulaan lähetettyjen lumipukujen ja muiden varusteiden todettiin olevan liian kauan poissa omistajiltaan. Taistelijoiden mielialaan vaikuttavan kenttäpostin todettiin olevan toteutukseltaan hidasta. Tätä perusteltiin sillä, että 14.12.1939 lähetettyjä paketteja ja kirjeitä saapui omistajilleen vielä 13.1.1940. Lähetettyihin kirjeisiin voitiin odottaa vastausta noin kuukauden kuluttua.<sup>306</sup> Edellä luetelluista huomioista voidaan jälkepäin todeta, että ne keskittyivät hyvin paljon taistelijoiden henkiseen puoleen. Kertomuksessa ei mainita sanallakaan ampumatarvike-, talous- tai lääkintähuoltoa, joiden voisi ajatella olevan taistelukentällä konkreettisimmin vaikuttavia asioita. Ilmoitus voidaan kääntää myös niin päin, että se, millä voidaan vaikuttaa taistelijoiden henkiseen puoleen, edesauttaa tehtävän toteuttamista.

Suomussalmella käytetyn taktiikan perustana olivat iskut vihollisen selustaan ja sivustaan. Tällä toiminnalla oli varjopuolena oman huollon vaikeutuminen. Joukkoja jaettiin toimimaan

<sup>305</sup> JR 27 KD N:o 8/40 9. Divisioonan komentajalle 16.1.40, T1911/17/I/II, KA (Sörn).

<sup>306</sup> Sama.

pienissä osastoissa ja tällöin niiden huolto kärsi.<sup>307</sup> Pienten osastojen huoltamisen vaikeutena oli se, etteivät huoltojoukot kyenneet kaikilla tarvittavilla osillaan seuraamaan niitä tietttömiä maastojen läpi. Oman haasteensa toi huoltojoukkojen riittävyys, koska useissa eri suunnissa toimineet osastot tarvitsivat divisioonan huollon suorituksia. Suomussalmella taistelleen Kevyt Komppania Hannilan päällikkö, luutnantti Hannila, on sodan jälkeen todennut, ettei taisteluiden aikana ollut mahdollisuutta lämpimään ruokaan. Hannila kertoo oman komppaniensa saaneen lämpimän ruoan silloin, kun se lähti suorittamaan tehtävää ja palasi sieltä.<sup>308</sup> Suomussalmen kirkonkylään hyökätessä oli esimerkiksi Jalkaväkirykmentti 27:n II Pataljoona ilman muonitusta kaksi vuorokautta. Viimein 15.12.1939 saapui pataljoonan komentajalle tieto, että kuormastot olivat saapuneet ja pataljoonat saivat lähettää puoli komppaniaa kerrallaan ruokailemaan.<sup>309</sup>

Pohjois-Suomen Ryhmän komentaja kenraalimajuri Tuompo otti osaltaan kantaa taloushuollon toteutukseen 18.1.1940. Hän kertoi saaneensa kuulla, ettei hänen kaikissa alaisissa joukoissa kiinnitetty tarpeeksi huomiota ruoanpidon järjestelyyn. Tällä Tuompo tarkoitti sitä, että ruoan vaihtelevaisuus ei ollut riittävää, keittäjien hygienia oli liian alhainen ja kenttäkeittiöiden käsittely sekä hoito olivat puutteellista. Tuompo ottaa myös edellä mainittuun kenkäongelmaan kantaa. Hän mainitsee, että palautettavien jalkineiden joukossa oli ollut suuri määrä sellaisia kenkiä, jotka olivat menneet pilalle väärän käytön johdosta. Näiden pilalle menneiden kenkien joukossa oli ollut paljon suuria jalkineita, joista joukot ilmoittivat olevan pulaa. Eri-laisten tavaroiden täydentämisessä Pohjois-Suomen Ryhmän joukoissa oli taisteluiden aikana käynyt usein siten, että tavaran määrässä oli ollut eroavaisuuksia lähetys- ja vastaanottopaikan välillä. Tästä syystä Tuompo käski päällystää varmistamaan tavaran lähettämisen ja vastaanottamisen kahden henkilön valvonnassa.<sup>310</sup> Tässä kenraali Tuompon tekemässä ilmoituksessa huomio kiinnittyy siihen miten tarkasti hän ottaa kantaa pieniin yksityiskohtiin. Asiakirjan laatijana on todennäköisesti ollut Pohjois-Suomen Ryhmän intendentti kapteeni Otto Heiskanen, mutta komentaja on varmasti ollut vallinneista epäkohdista tietoinen.

Joukoilta puuttuvat sopivat kengät aiheuttivat kovilla pakkasilla suuriakin tappioita. Pohjois-Suomen Ryhmän johdossa taistelevat joukot kokivat tammikuun alkupuoliskolla jopa 1 000 eriasteista paleltumaa. Näistä suurin osa johtui siitä, että kumi- ja kumiteräsaappaat olivat lii-

<sup>307</sup> JR 27:n adjutantti Erkki Lahdenperän haastattelu 22.5.1972, T28321, KA (Sörn).

<sup>308</sup> Kevyt Komppania Hannilan päällikön, luutnantti Toivo Hannilan taistelukertomus 23.8.1940, P3167/1, KA (Sörn).

<sup>309</sup> JR 27:n II Pataljoonan komentajan kapteeni Jaakko Sihvosen taistelukertomus 10.7.1940, P3167/1, KA (Sörn).

<sup>310</sup> P-SRE N:o 697/IV/Int. 247/40 Koskee: taloushuoltoa. 18.1.40, T11048/3, KA (Sörn).



an pieniä. Tammikuun jälkipuoliskolla, kun kotiseudulta ja sotasaaliina oli saatu lämpimiä saappaita, tippuivat paleltumiset Pohjois-Suomen Ryhmän joukoissa noin 60:een.<sup>311</sup>

## 6.2 Kokemuksia huollosta – huoltojoukkojen näkökulma

Siilasvuon joukkojen lääkintähuollosta omalta osaltaan vastanneen 40. Sotasairaalan toimintaa arvioitaessa voidaan tueksi ottaa kyseisen sairaalan päällikkölääkärin toimintakertomus. Hyrynsalmelle perustettu sotasairaala oli asianmukaisesti varustettu ja se mahdollisti joukkojen tukemisen oman toiminnan osalta. 40. Sotasairaala sijaitsi noin 40–70 km:n etäisyydellä Suomussalmen päätaistelupaikoista. Sairaala oli jouduttu laajentamaan neljään eri rakennukseen potilastulvan takia ja potilaita tulikin pahimmillaan jopa 200–230 uutta tapausta päivää kohti. Potilaat saapuivat sairaalaan useimmiten kenttäsairaalan tai pääsidontapaikkojen kautta. Hyrynsalmelta potilaat evakuoitiin edelleen pääasiassa autoilla Kajaaniin, missä sijaitsi Pohjois-Suomen Ryhmän alainen 31. Sotasairaala. Hyrynsalmelta evakointeja toteutettiin tammikuussa myös junalla.<sup>312</sup>

Suurimmat haasteet 40. Sotasairaalan toiminnalle aiheutuivat tiedonvälityksen puutteellisuudesta. Sairaala ei saanut joulu–tammikuulla ennakkovaroituksia potilaiden tulosta, mikä johtui mahdollisesti viestivälineiden puutteesta. Alituisen ilmavaaran takia jouduttiin työskentelemään yöllä, jolloin oli tältä kannalta paras työskentelyaika. Oman haasteensa toiminnalle toi papin puuttuminen sairaalan määrävahvuudesta. Sielunhoidon mahdollisti aina lähimmän joukko-osaston pastori, joka toimi tehtäviensä ohella myös sairaalassa. 40. Sotasairaala joutui omien tehtäviensä lisäksi huolehtimaan joka aamu poliklinikan pitämisestä sekä hoitamaan noin 2 000 siviilihenkilön sairaanhoidon. Joutuipa sotasairaalan henkilökunta myös keräämään lääkintäalaan kuuluvaa sotasaalista Raatteen tien taisteluiden jälkeen.<sup>313</sup> Sotasairaala oli suunniteltu toimimaan tukivyöhykkeellä eli ei niin lähellä taistelevia joukkoja kuin se Suomussalmella oli. Tukivyöhykkeellä sotasairaalan ei ollut tarkoitus toimia armeijakunnan tai divisioonan alaisuudessa. Edellä mainitusta saattoi johtua se, että 40. Sotasairaala joutui toteuttamaan Suomussalmella sellaisia tehtäviä, jotka eivät sille varsinaisesti kuuluneet.

Ampumatarvikehuollon toteuttajien huomiot kiinnittyivät Suomussalmen ja yleisemmin koko sodan aikaisissa taisteluissa ampumatarvikkeiden riittävyden arviointiin. Jalkaväen eli kiväärin, konekiväärin, pikakiväärin ja konepistoolin patruunoita saatiin täydennyspaikoille riittä-

<sup>311</sup> Tirronen (1979), s. 345.

<sup>312</sup> 40. SotaS:n toimintakertomus ajalta 9.12.39–15.6.40, SPK 3736, KA (Sörn).

<sup>313</sup> Sama.

västi ja niitä oli täten mahdollista jakaa edelleen joukko-osastojen ampumatarvikkeiden jakopaikoille tarpeeksi. Puutteita ampumatarvikkeiden osalta koettiin suomalaisista kranaatinheitinten ammuksista ja varsikäsikranaateista. Suomalaiset taistelijat käyttivätkin mieluiten suomalaisia varsikäsikranaatteja verraten suomalaisiin tai ulkomaisiin munakäsikranaatteihin. Syynä edellä olevien vähäiseen käyttöön oli miehistön tottumattomuus niiden käsittelyyn.<sup>314</sup> Osasyynä käsikranaattien puutteelliseen käsittelytaitoon saattoi olla koulutuksen puuttuminen. Suomussalmella ei ollut kovinkaan montaa mahdollisuutta pitää sotilaille koulutusta, vaan kaikki toiminta suunnattiin ensivaiheessa vihollisen pysäyttämiseen ja sen jälkeen sen tuhoamiseen. Tämä perustelu ei sulje koulutuksen tärkeyttä pois, vaan kertoo yhden mahdollisen syyn tapahtuneelle.

---

<sup>314</sup> 22. AVar.K sotapäiväkirja 13.3.1940, SPK 23, KA (Sörn).

## 7 HUOLTOJOUKKOJEN ESIINMARSSI – TUTKIJAN NÄKÖKULMA

Huollon johtaminen toteutettiin joulukuun alussa pienessä esikunnassa, joka sijaitsi Hyrynsalmella. Suurimman vastuun huollon suunnittelusta ja ohjauksesta kantoi ryhmän huoltopäällikkö kapteeni Johannes Kalervo. Hän nautti ryhmän komentajan eversti Siilasvuon luottamusta, mikä takasi hänelle varsin itsenäisen aseman. 9. Divisioonan perustamisen jälkeen joulukuun lopussa uudeksi huoltopäälliköksi saapui kapteeni Yrjö Sairio, joka myös saavutti komentajansa luottamuksen. Yhdessä Sairio ja intendentiksi siirtynyt Kalervo olivat mukana Siilasvuon ja Marttisen tuvissa, kun operaatioiden toteutusta suunniteltiin. Muiden huoltojohtajien oli tyytyminen seuraamaan varsinaisten päätösten syntymistä sivusta. Esikunnan muut huoltojohtajat antoivat todennäköisesti oman panoksensa suunnitelmiin, mutta edellä mainitut kapteenit koostivat eri johtajien osasuunnitelmat ehdotukseksi huollon toteuttamisesta. Näin ollen osa huollon onnistumisesta tulleesta kunniastä täytyy jakaa tasapuolisesti kaikkien huoltojohtajien kesken.

Huollon johtajien näkökulmasta Hyrynsalmi sopi hyvin esikunnan sijoituspaikaksi. Siellä sijaitsi rautatien pääteasema, missä otettiin täydennyskuljetukset vastaan ja purettiin saapuneet täydennykset kenttämakasiineihin. Hyrynsalmella sijaitsi myös muita huoltojoukkoja, esimerkiksi auto- ja kuormastokomppania sekä sotasairaala. Näin ollen esikunnassa oli mahdollista pysyä huoltotilanteen tasalla, vaikkei joukoilta olisi erillisiä ilmoituksia tullutkaan.

Ryhmä Siilasvuon ja 9. Divisioonan Esikuntia tutkineiden havaintona on yleisesti ollut, etteivät ne vastanneet ohjeiden mukaista kokoonpanoa. Tähän oli joulukuussa syynä esikunnan vähäinen henkilöstö. Joulukuun lopulla esikunta saavutti määrävahvuuden, mutta sitä ei kuitenkaan järjestetty ohjeiden mukaan. Se, miksei esikuntaa järjestetty vuoden vaihteessa uudelleen, saattaa johtua siitä, ettei haluttu muuttaa toimivaksi havaittua järjestelmää. Huollon alalle perustettiin kuitenkin omat toimistot intendentille, lääkärille ja eläinlääkärille. Edellä olevaa kokonaisuutta johti huoltopäällikkö. Kahden arvostetun huoltoupseerin, Sairion ja Kalervon, yhteistyö oli huollon suunnitteluvoima. Lähteistä ei ole löytynyt heidän keskinäisestä yhteistyöstään mainintoja suuntaan tai toiseen eli se on näin ollen ollut varmasti toimivaa. Esikuntaan ja huoltojoukkojen johtoon valittujen reserviupseereiden hyvät yhteydet siviiliyhteiskuntaan Oulussa edesauttoivat huollon toteuttamista. Materiaalin hankkimiseksi käytettiin epävirallisia kanavia, koska ”liikesuhteet” olivat kunnossa ja niiden ansiosta Oulusta oli kaikkea tarpeellista helpommin saatavilla kuin Pohjois-Suomen Ryhmän huoltopaikoilta. Huollon johtajat olivat kuitenkin tiiviissä yhteistyössä ylemmän johtoportaan huoltolaitosten kanssa erityi-

sesti elintarvike- ja ampumatarviketäydennyksissä. Sotaan tottumattomuus aiheutti vaikeuksia myös huoltojohtajille, jotka kuitenkin kehittyivät omissa tehtävissään koko ajan. Mitä pidemmälle taistelut etenivät, sitä paremmin tilanteisiin opittiin reagoimaan.

Annetuista huoltokäskyistä selvisi oleelliset asiat, joilla toiminta niin divisioonan kuin joukko-osastojen huoltojoukoissa kyettiin aloittamaan. Käskyissä mainittiin huollon toteutuksen periaatteet ja huoltopaikkojen sijainnit. Käskyjen puutteena voi kokea peitepiirrosten puuttumisen. Lähteistä näitä piirroksia ei ole löytynyt ja voikin olla, ettei niitä ole käytetty. Syynä saattaa olla johtajien alueen tuntemus tai sitten tarkat huoltopaikkojen sijainnit on annettu erilliseen karttaan käskynantotilaisuuksissa. Joulukuun lopussa, kun esikuntaan saatiin lisähenkilöstöä, suunnitteluun tuli tarkkuutta ja käskyissä siirryttiin yksityiskohtaisempiin asioihin. Lisähenkilöstön tarve johtui taistelujoukkojen kasvamisesta kaksinkertaiseksi. Tämän jälkeen käynnissä oli samanaikaisesti useita operaatioita, joiden huolto piti suunnitella tilanteen mukaan. Yksityiskohtaisempien käskyjen vahvuutena oli se, että joukot saivat tarkempia ja pidemmälle mietittyjä käskyjä. Tämänlaisen toiminnan vaarana on kuitenkin, että liiallisella ohjeistuksella ja valvonnalla viedään alaisilta toiminnanvapaus. Ohjesääntöjen mukaan huoltokäskyjen allekirjoittajina tuli olla esikuntapäällikkö ja varmentajana huoltopäällikkö. Näin asia oli Ryhmä Siilasvuon aikana. 9. Divisioonan perustamisen jälkeen huoltokäskyt allekirjoittivat Siilasvuo ja huoltopäällikkö. Tutkimuksessa ei selvinnyt mistä muutos on johtunut, mutta syynä saattaa olla se, että Siilasvuo on halunnut itse vaikuttaa huollon toteuttamiseen. Toinen vaihtoehto taas on, että komentaja ja esikuntapäällikkö ovat tehneet työn lisääntyessä vastuunjaon ja huolto on tätä kautta tullut komentajalle.

Huollon toteutuksen kannalta suomalaisten joukkojen pienet varastot olivat toimintaa edistävää ja haittaava tekijä. Pienten materiaalmäärien hallinta ja hajauttaminen oli helpompaa. Haasteen toi kuitenkin materiaalisen painopisteen luominen pienellä kalustomäärällä. Tälläkin asialla oli siis kaksi puolta. Lumi ja pakkas aiheuttivat niin huoltojoukoille kuin myös taistelujoukoille omat haasteensa. Asiaa kuitenkin helpotti Ruotsista saadut vaatetäydennykset. Pakkanen on vaikeuttanut huollon toteuttamista muun muassa kuljetuksiin käytettyjen ajoneuvojen rikkoutumisena pakkasnesteen jääytymisen takia, juomaveden hankinnan vaikeutumisena, elintarvikkeiden sulana pitämisenä ja hevosten paleltumisvaarana. Suomalaisilla huoltojoukoilla oli pakkasen vaikutukseen omia vastakeinoja. Ajoneuvoista päästettiin vedet pois käytön jälkeen, elintarvikkeet säilytettiin taloissa ja hevosia varten rakennettiin suojapaikkoja. Vesihuollon toteutukseen ei käytetyissä lähteissä ole otettu kantaa ja voidaankin pitää todennäköisenä, että käyttövesi on otettu talojen kaivoista siihen saakka, kun se on ollut mahdollis-

ta. Kaivojen jäätyminen jälkeen on juomavettä todennäköisesti otettu vesistöistä ja sulatettu lumesta. Kovat pakkaset toivat myös omat mahdollisuutensa mukanaan. Raatteen tien suuntainen tai Moisiovaaran kautta kulkeva huoltotie ei olisi ollut mahdollista sulan maan aikana.

Suomussalmen ja Hyrynsalmen tieolot olivat sodan aikana rajalliset. Tilanne oli suomalaisille sekä vahvuus että toimintaa rajoittava tekijä. Hyrynsalmelta pohjoiseen oli varsinaisia isoja teitä kaksi joko suoraan kohti Suomussalmea tai lännen kautta kiertäen. Tilanne rajoitti myös vihollisen toimintamahdollisuuksia, jotka olivat suomalaisia enemmän sitoutuneet teihin. Teiden vähydestä johtuvaa huoltokuljetusten jakamista useammalle suunnalle ei voitu joulukuussa toteuttaa. Vuoden lopussa avattiin uusi huoltotie Hyrynsalmelta Moisiovaaraan ja sieltä edelleen kohti pohjoista. Tällä keinolla pyrittiin varmistamaan ennen kaikkea huollon toimivuus myös siinä tapauksessa, että varsinaisen huoltotien käyttö estyy. Vihollinen pyrki vaikuttamaan huoltojoukkoihin ensisijaisesti ilma-aseella, jonka vaikutus jäi lähteiden valossa kuitenkin vähäiseksi.

Ryhmä Siilasvuon ja 9. Divisioonan huoltokeskus oli perustettu taisteluiden aikana Hyrynsalmelle. Taisteluiden alkaessa joulukuussa oli ryhmän perustamilta täydennyspaikoilta tuetaviin joukkoihin etäisyyttä noin 10 km:ä. Siirryttäessä Raatteen tien operaatioon eli vihollisen 44. Divisioonan tuhoamiseen, olivat huoltoetäisyydet muodostuneet noin 15 km:iin. Lukuja voidaan pitää huollon kannalta hyvinä, koska huolto ei ollut suoranaudessa vaarassa joutua vihollisen asevaikutuksen alaiseksi ja etäisyydet mahdollistivat huollon nopean reagoinnin muuttuviin tilanteisiin. Divisioonan huoltoa arvioitaessa täytyy mukaan tarkasteluun ottaa myös etäisyydet täydennyspaikoilta ja lääkintäjoukoista Hyrynsalmen huoltokeskuksessa oleviin kenttämakasiineihin ja sotasairaalaan. Tässä tapauksessa etäisyydet muodostuivat joulukuun alussa noin 20–30 km:iin ja tammikuussa noin 30–60 km:iin. Tässäkin tapauksessa etäisyyksiä voidaan pitää siedettävänä, olihan käytössä ajoneuvokelpoinen tie, jota pitkin huoltokuljetukset voitiin suunnata. Kuljetusten suorittamisessa täytyi kiinnittää huomiota vihollisen lentotoiminnan aiheuttamaan vaaraan. Edellisen takia kuljetukset toteutettiin todennäköisesti pääasiassa pimeällä, josta ei tuohon vuodenaikaan ollut pulaa.

Ryhmä Siilasvuon aloittaessa taistelut vihollisen 163. Divisioonaa vastaan Suomussalmella joulukuun alussa 1939, alistettiin Siilasvuolle kaikki Suomussalmella aikaisemmin toimineet joukot, mukaan luettuna huoltojoukot. Hyrynsalmella, minne Siilasvuo perusti esikuntansa ja osan huoltopaikoistaan, toimi Pohjois-Suomen Ryhmän alaisuudessa olleita huoltojoukkoja. Hyrynsalmella toimi esimerkiksi kenttämakasiinit, joissa varastoitiin elin- ja ampumatarvik-

keita. Kenttämakasiinit oli perustettu Hyrynsalmelle siksi, että sinne kyettiin toimittamaan täydennyksiä rautateitse ja siellä oli mahdollisuus tukeutua rakennuksiin. Lähteissä mainitaan myös, että Hyrynsalmen ja Suomussalmen puolella välissä sijaitsevaan Kerälään oli perustettu toinen kenttämakasiini. Siellä säilytettiin ja jaettiin elin- ja ampumatarvikkeita. On epäselvää, miksi alueelle olisi perustettu vastoin ohjesääntöjä kenttämakasiinit kahdelle eri alueelle ja edellisen takia voidaan pitää todennäköisenä, että Kerälässä sijaitsi täydennyspaikkoja. Asiakirjaan jäänyt merkintä kenttämakasiinista on todennäköisesti epähuomiossa tehty.

Vielä vuodenvaihteessa 1939–1940, jolloin 9. Divisioonaa oli perustettu, vastasi sen lääkintähuollosta verraten pienet joukot. Lääkintäkomppaniasta oli käytössä vain yksi joukkue ja kenttäsairaala vain yksi osasto. Lääkintäkomppaniaa ei ollut talvisodan aikaisten ohjeiden mukaan tarkoituksenmukaista jakaa toimimaan hajautetusti ja sen tuli perustaa toiminta-alueelleen vain yksi pääsidontapaikka. Komppanian jokaisella joukkueella oli kuitenkin kyky perustaa pääsidontapaikka erilliseen suuntaan. Se, että komppania joutui toimimaan vajaalla miehityksellä, ei voinut olla näkymättä suorituskyvyssä. Samaa logiikkaa voidaan käyttää arvioitaessa kenttäsairaalan yhden osaston suorituskykyä. Tutkija pitää todennäköisenä, että edellä mainitusta syystä Siilasvuo sai käyttöönsä Hyrynsalmella sijainneen 40. Sotasairaalan. Sotasairaala kuului perustaa talvisodan aikaisten oppaiden mukaan tukivyohtueelle eli ei armeijakunnan tai divisioonan johtoon. Tässä tapauksessa 40. Sotasairaala olisi pitänyt olla vähintään Pohjois-Suomen Ryhmän johdossa. Sotasairaalan suorituskyvyllä voitiin kuitenkin paikata muiden lääkintäjoukkojen vajausta. Edellä mainittua päätelmää tukee 40. Sotasairaalan päällikkölääkärin toimintakertomus, jossa hän mainitsee, että sotasaairaalan lääkärit saivat Raatteen tien taisteluiden jälkeen 9. Divisioonan Esikunnan lääkäriltä käskyn hoitaa poliklinikkaa sekä osallistua lääkintämateriaalin osalta sotasaaliin keräykseen. Edellä mainitut tehtävät eivät varsinaisesti kuuluneet sotasaairaalan toimenkuvaan, mutta nähtävästi divisioonan lääkäriellä ei ollut vähäisten joukkojen takia muuta mahdollisuutta, kuin käskä sotasairaalalle lisätehtäviä.

Kenttäsairaalan osasto sijaitsi Hyrynsalmelta pohjoiseen joitakin kilometrejä ja se oli sijoitettu Hyrynsalmi – Suomussalmi välisen maantien varteen. Paikan valinta oli perusteltua, koska lääkintäkomppanian perustamalta pääsidontapaikalta evakuointi suoraan 40. Sotasairaalaan Hyrynsalmelle ei ollut kaikissa tilanteissa mahdollista. Tällainen tapaus saattoi olla esimerkiksi vihollisen suorittama ilmapommitus. Näin ollen kenttäsairaalan perustama hoitopaikka tarjosi lääkintäkomppanialle evakuointipaikan, joka oli lähempänä omaa ryhmitysaluetta. Kent-

täsairaalan oli helpompi suorittaa evakuointi edelleen 40. Sotasairaalaan Hyrynsalmelle tai suoraan Kajaanissa sijainneeseen 31. Sotasairaalaan.

Eläinlääkinnän osuutta taisteluiden aikaiselle huollolle ei voi korostaa liiaksi. Joulukuun alussa ryhmän kuljetusvoimana olivat autokomppania ja puolet kuormastokomppaniasta. Suomussalmen valtaamiseen tähänneen hyökkäyksen alussa huolto suunnattiin osaksi rekiuria pitkin ja tällöin kuormastokomppania ja hevoset ylipäättään olivat suuressa roolissa. Taistelujen edessä saatiin käyttöön enemmän ajoneuvokelpoisia huoltoteitä, mutta hevosten rooli kuljetuksessa pysyi kuitenkin vahvana. Tästä syystä hevosten hoitopaikkoja perustettiin hyökkäysten edessä lähelle joukkoja. Hoitopaikkojen sijainneiksi tulivat päähyökkäykseen osallistuneiden rykmenttien tai pataljoonien hyökkäysreitit. Tällä tavoin pyrittiin takaamaan hevosille asianmukainen hoito nopeasti. Hoitopaikoista eläimet evakuoitiin Hyrynsalmella olleeseen sairastalliin, jossa oli paremmat mahdollisuudet hoitoon ja edelleen evakuoitiin hevossairaalaan.

Kuten mainittua, kuljetuksiin Siilasvuolla oli käytössään joulukuun alussa 11. Autokomppania ja puolet 88. Kuormastokomppaniasta. Molempien yksiköiden suorituskyky määrävahvaisilla ajoneuvoilla oli 30 tonnia materiaalia, mutta koska kuormastokomppaniasta oli käytössä vain puolet, oli sen suorituskyky 15 tonnia. Kokonaisuutena suorituskyky oli siis noin 45 tonnia kertasuorituksena. Liikennekomppaniaa käytettiin Suomussalmella myös kuljetuksiin, vaikka kuljetustehtävät eivät olleetkaan oppaiden mukaan komppanian ensisijaisia tehtäviä. Liikennekomppanian oli oppaiden mukaan vastattava teiden kunnossapidosta ja liikenteen opastamisesta yhtymän alueelle. Näitä tehtäviä yksikkö toki hoitikin, mistä ehkä suurimpana osoituksena on jäätien avaaminen yhteistyössä pioneereiden kanssa ennen Raatteen tien taisteluita. Divisioonan määrävahvuus oli noin 15 000 henkilöä ja divisioonan päivänannos muonaa ja rehua painoi noin 60 000 kg:aa. Ryhmä Siilasvuon vahvuus oli joulukuun puolessa välissä noin 7 500 taistelijaa. Edellä mainittujen lukujen avulla voidaan laskea, että Ryhmä Siilasvuon päivänannos painoi noin 30 000 kg:aa. Näin ollen 11. Autokomppanian ja puolen 88. Kuormastokomppanian kuljetuskyky riitti hyvin täyttämään nämä kuljetustarpeet. Kuljetusta tarvittiin edellisten lisäksi ampumatarvikkeiden, pioneeri-, viesti-, kaasusuojelun-, kuormastoväline-, vaatetus-, lääkintä- ja eläinlääkintämateriaalin kuljetukseen. Tärkein yksittäinen materiaali-ryhmä oli ampumatarvikkeet ja divisioonan yksi tulliannos painoikin noin 90 tonnia.

Arvioinnissa täytyy ottaa huomioon myös täydennysmatkat eli etäisyydet kenttämakasiinista täydennyspaikkoihin. Ryhmä Siilasvuon aikana etäisyys oli Hyrynsalmen kenttämakasiineista

täydennyspaikoille noin 15–20 km:ä ja Raatteen tien taisteluiden aikana noin 60 km:ä. Laskettaessa kuljetusjoukkojen suorituskykyä palautetaan mieleen autokomppanian laskennallisen päivämarssin pituus, joka oli 100–150 km:ä ja jota voitiin kuitenkin tarpeen tullen pidentää huomattavasti. Toisen kuljetusjoukon eli kuormastokomppanian päivämarssin pituus oli 25–30 km:ä. Ryhmä Siilasvuon aikana autokomppania ehti tehdä päivän aikana noin neljä edestakaisista matkaa eli kuljettamaan laskennallisesti 120 tonnia materiaalia vuorokaudessa. Kuormastokomppanian puolikkaan vastaava suorituskyky oli yksi edestakainen marssi eli 15 tonnia. Yhteensä kuljetusmuodostelmien kuljetuskyky oli noin 135 tonnia vuorokaudessa.

9. Divisioonan perustamisen yhteydessä Siilasvuo ei saanut käyttöönsä lisää varsinaisia kuljetusmuodostelmia. Tammikuun alussa 9. Divisioonan vahvuus oli noin 12 000 taistelijaa. Edellä olevien lukujen mukaisesti laskien voidaan todeta, että divisioonan tarvitsema kuljetuskapasiteetti oli noin 48 000 kg:aa muonaa ja rehua sekä 72 000 kg:aa ampumatarvikkeita eli yhteensä 120 000 kg:aa vuorokaudessa. Tässä vaiheessa kuljetukset eivät enää kyenneet tarjoamaan riittävää suorituskykyä, vaan lisäresursseja olisi tarvittu. Kuljetuskyvyn pysyessä samanalaisena, mutta etäisyyksien kasvaessa, autokomppanian laskennallinen kuljetuskyky oli 30 tonnia vuorokaudessa ja kuormastokompanialla yhden edestakaisen matkan kulkemiseen olisi mennyt neljä vuorokautta. Arvioitaessa kuljetuskykyä täytyy ottaa huomioon, että 9. Divisioonalla oli käytössään kaksi täydennyspaikkaa, joista ainoastaan toinen oli noin 60 km:n päässä kenttämakasiineista. Edellä olevien laskujen perusteena on käytetty arvioita, eivätkä ne täten perustu todellisuuteen. Luvut ovat kuitenkin suuntaa antavia ja niistä saa kuvan, millaista täydennystoiminta oli Siilasvuon huoltojoukoilla. Täydennysmatkan kasvussa saattaa olla syy siihen, että liikennekomppaniaa käytettiin teiden kunnossapidon lisäksi kuljetustehtäviin.

Huomion arvoista on se, että Siilasvuolta puuttui lähteiden mukaan ampumatarvikekolonna kokonaan. Ylimääräisten harjoitusten aikana 9. Divisioonan Esikunnasta lähetettiin Päämajaan asiakirja, jossa tuotiin ilmi sen hetkisen 9. Divisioonan kokoonpano. Asiakirjan liitteenä oli divisioonan yksityiskohtainen kokoonpano, johon on käsin kirjoittamalla lisätty, että divisioonan ampumatarvikekolonna ei kuulu tähän divisioonaan. Tätä puoltaa tutkijan tekemä havainto kolonnan puuttumisesta koko Suomussalmen operaation ajan. Lähteissä on ollut mainintoja divisioonan ampumatarvikevarastosta, jota voidaan ajatella osiltaan kolonnan korvaajana. Suomussalmen taisteluihin täytyi siis muodostaa ampumatarvikereservi muiden organisaatioiden toimesta. Herää kysymys, miten ampumatarvikkeet on onnistuttu kuljettamaan menestyksekkäästi sekä ampumatarvikekenttämakasiinista ampumatarvikkeiden täydennyspaikoille että varaamaan ampumatarvikereservi nopeasti liikuteltavaksi. Ampumatarvikekolon-



nalla oli määrävahvuisena yhteensä 144 vetohevosta, joilla olisi kyetty suorittamaan suuriakin kuljetuksia.

Kuljetukset suoritettiin operaation aikana puolikkaalla kuormastokomppanialla, autokomppanialla sekä liikennekomppanialla. Joulukuun lopussa valmistauduttaessa kirkonkylän valtaamiseen, sai ampumatarvikkeiden täydennyspaikka 2 käskyn perustaa liikkuvan ampumatarvikevaraston. Tässä on esimerkki keinosta, jolla pyrittiin paikkaamaan ampumatarvikekolonnin puuttumista. Lähteistä ei ole selvinnyt, onko tällaisia liikkuvia reservivarastoja käytetty laajemminkin hyökkäyksen eri vaiheissa. Ryhmä Siilasvuon ja 9. Divisioonan huoltokäskyissä on mainintoja, että mikäli joukko-osastolla ei ollut käytettävissään kolonnan tai kuorma-autoja, toimittivat divisioonan täydennyspaikat tarvikkeet vientikuljetuksin. Edellisen mukaan on täydennyksiä kyetty toimittamaan vientiperiaatteella, vaikkei ampumatarvikekolonnan ole ollut käytettävissä. Kolonnin suurin arvo olisikin ollut siinä, että se olisi toiminut ampumatarvikereservinä, joka olisi voitu nopeasti kohdistaa painopistesuuntaan. Siilasvuon huoltojohtajien täytyi tämä reservi toteuttaa muilla keinoin ja esimerkki sen suorittamisesta on esitelty edellä. Siilasvuon alaisilta rykmenteiltä sen sijaan löytyi omat kolonnat, joilla täydennykset kyettiin noutamaan täydennyspaikoilta. Tämän voidaan ajatella nostaneen joukkojen kykyä täyttää omat kuljetustarpeensa ja voivan varata itse reservin esimerkiksi ampumatarvikkeiden osalta.

Siilasvuon 9. Divisioonan taisteluista puhuttaessa keskustelu painottuu yleensä Raatteen tien taisteluihin. Tällöin vihollisen 44. Divisioonana oli ahtautunut suhteellisen pienelle alueelle Raatteen tien varteen. Suomalaisten joukkojen keskittämisen ja huoltamisen tammikuussa mahdollisti Alanne – Pärämönselkä jäätie. Jäätie kulki koko matkalta avoimella jäällä ja oli näin ollen vaarassa paljastaa tulevan operaation vihollisen lentotiedustelulle. Edellä olevasta johtuen jäätie avattiin vasta viime hetkillä ennen hyökkäyksen alkamista. Tätä ajoneuvokelpoista uraa pitkin keskitettiin divisioonan päävoimat pilkkomaan vihollinen motteihin, jotka sitten tuhottiin tammikuun alkupäivinä yksitellen. Suomalaiset huoltojoukot painoutuivat tämän edellä mainitun jäätien varrelle. Toinen huoltosuunta oli tiedusteltu ja valmisteltu Hyrynsalmen itäpuolitse Moisiovaaraan ja siitä edelleen pohjoiseen Jumalisjärvelle. Tästä suunnasta huoltoa voitiin toteuttaa ainoastaan hevoskelpoista uraa pitkin. Tämän huoltotien pituus oli Hyrynsalmelta Jumalisjärven täydennyspaikoille noin 50 km:ä. Laskennallisesti edestakaiseen matkaan hevosilla olisi mennyt noin kolme päivää. Todennäköisesti hevosia käytettiin kuitenkin vain Moisiovaara – Jumalisjärvi välillä, jolloin matkaa kertyi noin 15 km:ä. Tämä matka voitiin hevosilla kulkea edestakaisin päivässä. Lähteiden ja edellä olevan perusteella voidaan

pitää todennäköisempänä, että huolto suunnattiin pääasiassa pohjoisen huoltotien kautta ja etelän suunta oli enemmänkin varmistustoimenpide.

Elintarvikkeita joukoille jaettiin divisioonan täydennyspaikoilta kahden, jopa kolmen vuorokauden tarpeeseen. Samoin rykmentit jakoivat elintarvikkeita edelleen pataljoonille kahden tai kolmen vuorokauden tarpeeseen. Rykmentin omavaraisuus elintarvikkeiden osalta nousi siis jopa kuuteen vuorokauteen. Lähteiden mukaan elintarvikkeita jaettiin tavallisesti kahden vuorokauden tarpeeseen, jolloin ilman täydennyksiä selvittiin noin neljä vuorokautta. Edellä mainittu on hyvä esimerkki huoltopäällikön ja operatiivisen toimiston käymän vuoropuhelun tärkeydestä. Kyetäkseen suunnitella huollon toteutusta, täytyi olla selvillä millaisiin taisteluihin varaudutaan. Samanlaista suunnittelua jouduttiin toteuttamaan ampumatarvikkeiden osalta, mikä ei kuitenkaan ollut yhtä helppoa kuin elintarviketarpeen arviointi.

Tehdyn tutkimuksen perusteella tutkija on tullut siihen johtopäätökseen, että Siilasvuon joukkoja huollettiin ylemmän johtoportaan toimesta tietyin osin irrallisesti. Tällä tarkoitetaan sitä, että esimerkiksi Hyrynsalmella olleet kenttämakasiinit alistettiin Siilasvuon käyttöön hänen saapuessa Hyrynsalmelle. Tämä oli tietenkin oppaiden ja ohjeiden mukaan mahdollista, mutta herää kysymys, miksei Pohjois-Suomen Ryhmän Esikunta halunnut pitää tilannetta paremmin omassa hallussaan. Jos Hyrynsalmen huoltokeskus olisi ollut Kajaanissa olleen esikunnan johdossa, olisi sillä ollut parempi mahdollisuus reagoida muuttuviin tilanteisiin. On mahdollista, että Siilasvuohon ja hänen huoltojohtajiin on luotettu niin paljon, että Pohjois-Suomen Ryhmässä on annettu huolto heidän käsiinsä tai sitten kyseessä on ollut tietynlainen vastuun siirtäminen, joka on voinut johtua esimerkiksi huonoista henkilökemioista. Tästä ei ole kuitenkaan huoltojohtajien kesken mitään näyttöä. Lähteissä on kuitenkin mainintoja, että huoltoa suoritettiin myös epävirallisia reittejä pitkin Oulusta. Tähän syynä on todennäköisesti ollut se, että siviiliammattista asevoimien palvelukseen kutsutut huoltojohtajat pystyivät omia hankintakanaviaan pitkin saamaan joukoilleen sellaista materiaalia, jota ei muuten olisi ollut mahdollista saada. Loppujen lopuksi tilanne saattoi olla sellainen, että molemmat voittivat sekä Pohjois-Suomen Ryhmän Esikunta että Siilasvuon itsenäiset huoltojoukot.

Huoltojoukot kykenivät tehtyjen havaintojen perusteella täyttämään oman tehtävänsä haastavissakin tilanteissa. Taistelevien joukkojen tekemien kertomusten mukaan suurimpia haasteita huollon osalta aiheuttivat puutteelliset mahdollisuudet huolehtia miesten henkilökohtaisesta huollosta, kuten esimerkiksi pyykinvaihdosta, peseytymisestä ja osiltaan muonituksesta. Syitä edellä mainittuihin puutteisiin voidaan hakea huoltojoukkojen tottumattomuudesta sotatilaan,

Suomen laiminlyönneistä sotamateriaalin hankinnoissa tai paikallishankintojen vajavaisuuden. Katsottaessa Suomussalmen operaatiota huollollisena kokonaisuutena, siitä paljastuu suunnitelmallisuus ja johdonmukaisuus. Huoltojoukkojen siirrot liittyivät suurempaan kokonaisuuteen ja tavoitteena oli palvella taistelujoukkoja mahdollisimman hyvin. Huolto onnistuttiin toteuttamaan tehtyjen suunnitelmien mukaan, eikä vihollinen kyennyt sanottavammin vaikuttamaan huollon toteutukseen. Huoltoon käytettiin niin virallisia kuin epävirallisia hankintakanavia, mutta tavoitteena molemmissa oli edesauttaa tehtävän täyttämistä.

Tutkimuksen tavoitteena oli selvittää, miten Ryhmä Siilasvuon, joka kasvoi joulukuun lopussa 9. Divisioonaksi, huolto toteutettiin. Tähän kysymykseen haettiin vastausta useilla apukysymyksillä. Tapahtumia seurattiin huollon johtajien näkökulmasta, jolloin varsinaiset taistelu tapahtumat käsiteltiin vain niiltä osin kuin niillä oli vaikutusta huollon toteutukseen.

Ryhmä Siilasvuon saapuessa Suomussalmelle perustettiin huoltokeskus Hyrynsalmelle. Huollon osia oli hajautettu laajemmalle alueelle, jolloin mahdollistettiin paremmin joukkojen tukeutuminen huoltopaikkoihin. Huollon toimijat eivät myöskään olleet niin alttiita vihollisen vaikutukselle kuin jos ne olisi keskitetty samalle alueelle. Lähteiden mukaan kiväärrikaliiperisista ampumatarvikkeista ei varsinaisesti ollut taisteluiden aikana pulaa. Ainoastaan kranaatinheitin ja tykistön ammusten puute muodosti taisteluissa haasteita. Ampumatarvikkeiden täydennysketju ulottui Siilasvuon huoltojoukoilla Hyrynsalmen kenttämakasiinista taistelevien joukkojen luokse. Tehtävät onnistuttiin toteuttamaan suunnitelmallisuuden ja huoltojoukkojen vahventamisen ansiosta. Taloushuolto oli Suomussalmella ennen kaikkea taistelijoiden hyvinvoinnista huolehtimista. Lähteistä on noussut esille muonituksen ajoittaista puuttumista osilta joukoista. Muonituksen hetkittäinen puuttuminen on todennäköisesti johtunut enemmän vihollisen vaikutuksesta kuin kyvystä tuottaa muonitusta.

Lääkintähuollon joukkoja Siilasvuolla oli käytössään monipuolisesti, muttei kuitenkaan lukumääräisesti liikaa. Hänen huoltojohtajillaan oli mahdollisuus reagoida nopeasti tilanteiden muuttumisiin suuntaamalla toiminta-alueelle joko pääsidontapaikka tai sairausajoneuvoasemia. Eläinlääkintähuolto oli talvisodassa suuressa roolissa ja eläimistä haluttiin pitää hyvää huolta. Edellä olevaan vaikutti yhtenä tekijänä se, että täydennyksiä jouduttiin osaksi ajoneuvojen puuttuessa ja osaksi teiden huonon kunnon takia suorittamaan hevosilla. Raatteen tien taisteluiden aikana etelän kautta kulkeva huoltoreitti oli suunniteltu ainoastaan hevosilla liikennöitäväksi. Siilasvuon suhteellisen vahvat kuljetusmuodostelmat täyttivät oman tehtävänsä ja onnistuivat kuljettamaan ampuma- ja elintarvikkeet niitä tarvinneille joukoille. Omat lukunsa

kuljetuksien toteuttamiseen toi vihollisen toiminta kuljetusmuodostelmia vastaan sekä talven mukanaan tuomat haasteet.

Tutkimuksessa on pyritty käyttämään ensikäden ja yleisesti tunnustettuja lähteitä. On sitten kyseessä ollut jokin edellä mainituista tai jokin muu lähde, on se aina pyritty tarkastamaan useammasta lähteestä. Aina tämä ei ole ollut mahdollista ja tällöin on asian perusteluihin pyritty käyttämään aikaa. Talvisodan alussa joukkojen tuottama kirjallinen materiaali on ollut vähäistä ja toiminnassa on todennäköisesti mennyt aikaa tilanteiden selvittämiseen sitä mukaa kun niitä on ilmaantunut. Vuodenvaihteessa 1940 muuttui esikunnan työskentely, mihin vaikutti 9. Divisioonan perustaminen ja tätä kautta lisähenkilöstön saapuminen esikuntaan. Suuren muutoksen toiminnalle aiheutti myös johtajien ammattitaidon kasvaminen. Käskyt alkoivat olla monipuolisempia, mutta edelleen niissä keskityttiin pääasiassa olennaiseen.

Lähdemateriaalin puutteiden takia on tutkimuksessa jäänyt epäselväksi joitakin yksityiskohtia. Tällaisia ovat esimerkiksi ne keinot, joita huoltojoukot joutuivat käyttämään selvittääkseen puutteellisella tai täysin puuttuvalla kalustolla ja välineistöllä huollon toteutuksesta. Tällaista yksityiskohtaista informaatiota olisi voinut tarjota taisteluihin osallistuneiden haastattelut. Suomussalmen taisteluista on kuitenkin jo yli 70 vuotta ja taisteluihin osallistuneiden henkilöiden muistitiedot näin pitkän ajanjakson päästä ovat todennäköisesti joko unohtuneet tai ainakin muuttuneet.

Tutkimus toteutettiin taistelutapahtumien kuvaamisen osalta turvautumalla alkuperäisiin käskyihin ja taistelukertomuksiin sekä sodan jälkeen tuotettuun materiaaliin. Huollon tutkimisen tärkeimpinä lähteinä olivat huoltokäskyt, erilaiset kertomukset ja kirjallisuus. Edellä olevien lähteiden avulla tuotiin esille syitä ja seurauksia ennen kaikkea huollon toteuttajien näkökulmasta. Suomussalmen joukkojen huoltoa tutkiessa on tullut esiin, että Pohjois-Suomen Ryhmän Esikunta ei ohjannut huoltoa kovinkaan aktiivisesti. Näkemys perustuu siihen, ettei arkistoista ole löytynyt kovinkaan paljon lähteitä, joissa Siilasvuon esikunta sai käskyjä huoltoon liittyen. Voi olla, että käskyt ovat olleet puhelinviestejä tai tapaamisia, mutta divisioonan kokoisen yhtymän toimintaa olettaisi ohjattavan kirjallisilla käskyillä. Mielestäni jatkotutkiminnan kannalta mielenkiintoinen aihe on, miten Pohjois-Suomen Ryhmä ohjasi alaiensa joukkojen huollon toteuttamista, ja oliko Siilasvuon joukoilla tässä suhteessa erilainen asema kuin muilla joukoilla.

## 8 LÄHTEET

### 1 JULKAISEMATTOMAT LÄHTEET

#### 1.1 Puolustusvoimien asiakirjat

##### Päämaja

- Päämajan sotapäiväkirja 30.11.–31.12.39. SPK 2777, KA (Sörn).

##### Pohjois-Suomen Ryhmä

- Eläinlääkintätoimisto / P-SRE Salaista ja yleistä kirjeistöä 11.10.1939–12.4.1940, P1722/2, KA (Sörn).
- Viestikomentaja / P-SRE Salaista ja yleistä kirjeistöä, viestiyhteyksiä ja peitenimi-luetteloita 19.10.39–12.3.40, P1724/4, KA (Sörn).
- TSTO I / P-SRE Vahvuus- ja tappioilmoituksia 16.10.39–20.3.40, P1725/2, KA (Sörn).
- TSTO I / P-SRE Salaista ja yleistä kirjeistöä 16.12.39–23.3.40, P1725/4, KA (Sörn).
- Operatiivinen toimisto / Pohjois-Suomen Ryhmän esikunta, Lähetettyjä salaisia ilmoituksia 30.11.1939–30.3.1940, P1727/1, KA (Sörn).
- Operatiivinen toimisto / Pohjois-Suomen Ryhmän esikunta, Saapuneita salaisia kirjelmia 15.10.1939–13.3.1940, P1727/6, KA (Sörn).
- Operatiivinen osasto / Pohjois-Suomen Ryhmän esikunta. Salaista kirjeistöä 10.10.1939–13.3.1940, P1727/7, KA (Sörn).
- Huoltotoimisto / P-SRE, P1728/1, KA (Sörn).
- Tykistökommentaja / P-SRE Salaista ja yleistä kirjeistöä 15.11.39–20.4.40, P1729/1, KA (Sörn).
- TSTO III/P-SRE salaista kirjeistöä 1939–40, T21770/7, KA (Sörn).
- TSTO IV / P-SRE Päivä- ja huoltokäsyt, T11048/3, KA (Sörn).
- P-SRE Suomussalmen ryhmä sotapäiväkirja 6.12.39–28.12.39, SPK 2627, KA (Sörn).

##### 9. Divisioona

- 9. DE TSTO I, P3529/2, KA (Sörn).
- 9. DE TSTO III, P4361, KA (Sörn).
- 9. DE Salaista ja yleistä kirjeistöä, T1909/ 17.1, KA (Sörn).

- 9. DE salaista ja yleistä kirjeistöä 1939–40, T1910/1–3.1, KA (Sörn).
- TSTO III / 9. DE salaista ja yleistä kirjeistöä, T1910/13–14, KA (Sörn).
- TSTO IV / 9. DE salaista ja yleistä kirjeistöä 1940, T1911/17/I/II, KA (Sörn).
- 9. DE sotapäiväkirja 29.8.–16.12.39, SPK 257, KA (Sörn).
- Tsto III / 9. DE sotapäiväkirjan liitteitä 7.12.39–18.1.40, SPK 259, KA (Sörn).

#### Ryhmä Siilasvuo

- TSTO I / RSE 7.12.–26.12.1939, P3529/3, KA (Sörn).
- Ryhmä Siilasvuon sotapäiväkirja 7.12.–29.12.39, SPK 2942, KA (Sörn).

#### Ryhmä Siilasvuon ja 9. Divisioonan alajohtoportaat

- TSTO I / JR 27, P3989/3, KA (Sörn).
- 9. AVar.K sotapäiväkirja 1.1.40–13.3.40 aikaisemmin 22. AVar.K 23.12.39–31.12.39, SPK 23, KA (Sörn).
- JR 27 sotapäiväkirja 12.10.39–7.2.40, SPK 1253, KA (Sörn).
- JR 27 sotapäiväkirjan liitteet, SPK 1255, KA (Sörn).
- JR 27. Kolonna sotapäiväkirja 12.10.39–11.4.40, SPK 1258, KA (Sörn).
- I/JR 64 sotapäiväkirja 24.12.39–24.4.40, SPK 1628, KA (Sörn).
- II/JR 64 sotapäiväkirja, SPK 1630, KA (Sörn).
- III/JR 64 sotapäiväkirja 23.12.39–30.3.40, SPK 1632, KA (Sörn).
- I/KTR 9 sotapäiväkirja 8.12.39–24.2.40, SPK 1964, KA (Sörn).
- IV/KT-Pr sotapäiväkirja 22.12.39–13.3.40, SPK 2095, KA (Sörn).
- Kev.Os. 22 sotapäiväkirja 21.12.39–11.1.40, SPK 2192, KA (Sörn).
- 9. Liik.K sotapäiväkirja 1.1.40–10.4.40 aikaisemmin 22. Liik.K 8.12.39–31.12.39, SPK 2361, KA (Sörn).
- PionP 9 sotapäiväkirja 22.12.39–29.12.39, SPK 2591, KA (Sörn).
- PionP 9 sotapäiväkirja 22.12.39–15.4.40, SPK 2592, KA (Sörn).
- PPP 6 sotapäiväkirja 15.12.39–17.3.40, SPK 2639, KA (Sörn).
- PPP 6 taistelukertomukset 16.12.39–13.3.40, SPK 2640, KA (Sörn).
- Sissipataljoona 1 sotapäiväkirja 13.12.39–7.4.40, SPK 2971, KA (Sörn).
- Sissipataljoona 1 sotapäiväkirjan liitteet 1939–40, SPK 2972, KA (Sörn).
- 9. Tal.K sotapäiväkirja 17.4.40–19.4.40 aikaisemmin 22. Tal.K 21.12.39–16.4.40 aikaisemmin 2. T-Tal.K 8.12.39–20.12.39, SPK 3069, KA (Sörn).

- 40. Sotapäätösten toimintakertomus 9.10.1939–15.6.1940, SPK 3736, KA (Sörn).

#### Haastattelut ja taistelukertomukset

- Sotapäätösten Tutkimuslaitos. J.K. Usva: Talvisota osa 3 Haastatteluja P-SR, T28321, KA (Sörn).
- V Armeijakunta Esikunta. Sotatoimikuvaukset 1939–1940, P3167/1, KA (Sörn).

#### Kantakortit

- Kalervo, Johannes Ilmari, kapteeni (s. 9.12.1907 Haminassa), KA (Sörn).
- Sairio, Yrjö Oskari, everstiluutnantti (s. 3.7.1892 Mäntsälässä), KA (Sörn).

### 1.2 Opinnäytteet

Honkanen, Yrjö: *Esikunnan osuus komentajan päätöstä toteutettaessa*. Vertaileva tutkimus esikuntien – erityisesti divisioonan esikuntien – toiminnasta Raatteen (1.–7.1.1940) ja Kannaksen (23.12.) hyökkäysoperaatioita suunniteltaessa ja toteutettaessa, Sotakorkeakoulun diplomityö 890 vuonna 1967, KA (Sörn).

### 1.3 Ohjesäännöt

*Esikuntaopas*. Kustannusosakeyhtiö Otava. Helsinki 1939.

*Kenttäohjesääntö III*. Kustannusosakeyhtiö Otava. Toinen painos. Helsinki 1939.

### 1.4 Yksityiset ja vastaavat kokoelmat

Yrjö Honkasen kokoelma, Helsinki

Kirjeenvaihto Fredrik Kuusiston kanssa.

Maanpuolustuskorkeakoulun Sotahistorian laitos, Helsinki

Päämajan huolto-osaston salainen kertomus *Huolto ensimmäisen sotavuoden aikana*/8.8.1942, osa III, luku 13. I. Lyhyt katsaus v. 1939–40 talvisodan taisteluvälinehuoltoon.

*Suomen sotavoimien Sodanajan Määrävahvuudet IV.* Puolustusministeriö K.D.N:o 408/31.sot.sal.

*Talvisodan joukko-osastokortisto.*

## **2 JULKAISTUT LÄHTEET**

### **2.1 Tutkimukset ja opinnäytteet**

Pranttila, Anneli: *Rintamamiesten muonitus Suomessa sotavuosina 1939–1945*. Väitöskirja. Soveltavan kemian ja mikrobiologian laitos, Ravitsemustiede Helsingin yliopisto. Yliopistopaino. Helsinki 2006, (saatavilla <http://ethesis.helsinki.fi/julkaisut/maa/skemi/vk/pranttila/rintamam.pdf> luettu 23.2.2011).

### **2.2 Kirjallisuus**

Arimo, R: *Suomen puolustussuunnitelmat 1918–1939 III osa Jääkärien aika 1925–1939*. Sotatieteen laitos Sotahistorian toimisto, POLY KOPIO. Helsinki 1987.

Grandell, Leonard: *Joukkojen huolto sodassa*. tekijän kustantama, Oy. Etelä-Savon kirjapaino. Lappeenranta 1934.

Heiskanen, Raimo: *Talvisodan operaatioiden johtaminen ja edellytysten luominen sodankäynnille Päämajan operatiivisen osaston näkökulmasta*. Toimittanut Pekka Kurenmaa. Maanpuolustuskorkeakoulun historian laitoksen julkaisuja N:o 1. Gummerus Kirjapaino Oy. Saarijärvi 1996.

Karhunen, Veikko: *Raatteen tieltä Turjanlinnaan*. WSOY. Porvoo 1974.

Luotola, Hannu: *Huollon yleisjohdon toiminta: Puolustusvoimien huolto 1918–1986*. Länsi-Savon kirjapaino. Mikkeli 1986.

Raunio, Ari: *Sotatoimet, Suomen sotien 1939–1945 kulku kartoin*. Genimap Oy. Vantaa 2004.

Raunio, Ari ja Kilin, Juri: *Sodan taisteluja I Talvisota*. WS Bookwell Oy. Porvoo 2005.



Raunio, Ari ja Kilin, Juri: *Talvisodan taisteluja*, toinen painos. Kariston kirjapaino Oy. Hämeenlinna 2009.

Seppälä, Raimo: *Kenraali ja pahat linnut*. Kustannusosakeyhtiö Otavan painolaitokset. Keuruu 1984.

Siilasvuo, Hjalmar: *Suomussalmen taistelut*, neljäs painos. Otava. Helsinki 1940.

Susitaival, Paavo: *Ryhmä Susi talvisodassa*. WSOY:n kirjapaino. Porvoo 1973.

Tervasmäki, Vilho, Vuorenmaa, Anssi, Juutilainen, Antti: Ylimääräiset harjoitukset–liikekannallepano, joukkojen keskittäminen ja sotavalmius. *Talvisodan historia 1*. WSOY:n graafiset laitokset. Porvoo 1977.

Tirronen, Eino: Huollon toiminta. *Talvisodan historia 4*. WSOY:n graafiset laitokset. Porvoo 1979.

Tuompo, Wiljo, Einar: *Sotilaan tilinpäätös*. WSOY:n kirjapaino. Porvoo 1967.

Tuunainen, Pasi: *Tahtojen taisto*. Otavan Kirjapaino Oy. Keuruu 2010.

Usva, J.K: Talvisodan sotatoimet Pohjois-Suomessa, operaatioalue ja taistelusuunnitelmat. *Tiede ja Ase N:o 33*. Pohjois-Karjalan Kirjapaino Oy. Joensuu 1975.

Usva, J.K: Talvisodan sotatoimet Pohjois-Suomessa. Operatiiviset ja taktilliset kokemukset. *Tiede ja Ase N:o 34*. Pohjois-Karjalan Kirjapaino Oy. Joensuu 1976.

Usva, Kalevi: Taistelut Suomussalmella. *Talvisodan historia 3*. WSOY:n graafiset laitokset. Porvoo 1978.

### **2.3 Artikkelit**

Palaste, Onni: Kemin kauhut Suomussalmella. Lehdessä *Kansa taisteli – miehet kertovat N:o 12*, Sanomapaino 1979.

Sorri, Teo: Tunnustelijana Raatteen tielle. Lehdessä *Kansa taisteli – miehet kertovat* N:o 12, Sanomapaino 1979.

## 2.4 Kartat

Suomen yleiskartta, Maanmittauslaitoksen toimittama, mittakaava 1:400 000.

- Lehti C4, pohjoinen kartta, Kartografinen toimisto, piirretty 1924, korjattu 1946. Maanmittauslaitoksen kivipaino, Helsinki 1946.
- Lehti D4, eteläinen kartta, Kartografinen toimisto, piirretty 1923, korjattu 1938. Maanmittauslaitoksen kivipaino, Helsinki 1940.

## 9 LIITTEET

Liite 1	Sotamuona-annos II
Liite 2	Sotatoimiyhtymän huollon yleinen kulku
Liite 3	Talvisodan aikaisen divisioonan organisaatio
Liite 4	Ryhmä Siilasvuon organisaatio 8.12.1939
Liite 5	9. Divisioonan organisaatio 1.1.1940
Liite 6	Talvisodan aikaisen suomalaisen divisioonan esikunnan organisaatio
Liite 7	Ryhmä Siilasvuon Esikunnan kokoonpano ja toimintakaavio
Liite 8	9. Divisioonan Esikunnan kokoonpano ja toimintakaavio tammi-kuun 1940 alussa
Liite 9	Kartta: Ryhmä Siilasvuon hyökkäys Suomussalmelle
Liite 10	Kartta: Kirkonkylän valtaus joulukuun lopulla
Liite 11	Kartta: 9. Divisioonan hyökkäyksen toteuttaminen hyökkäyskäsken mukaisesti
Liite 12	Kartta: Joukkojen ryhmitys Raatteen tien taisteluiden päätyttyä

<b>Sotamuona-annos II <sup>1</sup></b>		
Kalorimäärä noin 4 150		
Sotamuona-annoksen normaalityypit	Määrä miestä kohti vuorokaudessa g	Vaihtomäärä miestä kohti g
Kuivaa ruisleipää	500	Tuoretta 600
Voita	60	
Juustoa	60	Voita 30 tai säilykemaitoa 225 tai maitoa 500
Makkaraa	60	Sianlihasäilykettä 60 tai naudanlihasäilykettä 80
Sokeria	50	
Teetä	2	Kahvia 20 tai kaakaota 5
Ryynejä	125	Jauhoja 125
Perunoita	600	Kaalia 800 tai tuoreita vihanneksia 800 tai kuivia vihanneksia 100 tai herneitä 175 tai makaroneja 100 tai ryynejä 100
Naudanlihaa	200	Sianlihaa 150 tai sianlihasäilykettä 100 tai naudanlihasäilykettä 150 tai makkaraa 175 tai tuoretta kalaa 250 tai silliä tai silakoita 150
Suolaa	15	
Jauhoja	25	
Tupakkaa	5 savuketta	

Sotamuona-annos II oli käytössä koko talvisodan ajan ja sen ravintomäärää voidaan pitää yleisesti hyvänä. Kyseistä muona-annosta pidettiin talvisodan lopussa Kannaksen Armeijakunnassa ryyni- ja liha-annoksen osalta jopa liian runsaana. Päivittäisessä toiminnassa ei ollut aina mahdollista tarjota keittoruokaa. Tällöin pidettiin tärkeänä lisätä sokeri-, voi- ja makkara-annosten määrää.<sup>2</sup>

<sup>1</sup> Tirronen (1979), s. 341.

<sup>2</sup> Pranttila, Anneli: *Rintamamiesten muonitus Suomessa sotavuosina 1939–1945*. Soveltavan kemian ja mikrobiologian laitos, Ravitsemustiede Helsingin yliopisto, Yliopistopaino, Helsinki 2006, s. 11.

Sotatoimiyhtymän huollon yleinen kulku.<sup>1</sup>

Ampumatarvikkeiden ja kaasusuojelumateriaalin täydennyksen yleinen kulku.

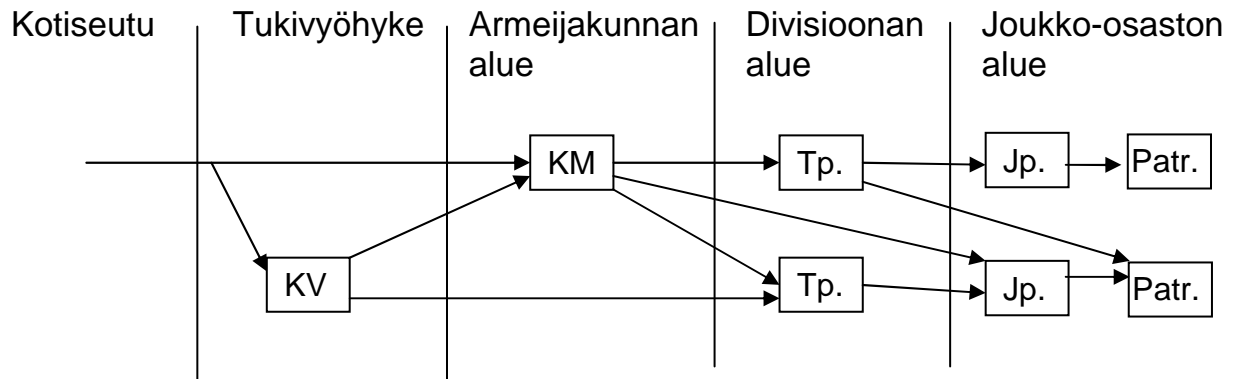

KV= Kenttävarikko  
 KM= Kenttämakasiini  
 Tp.= Täydennyspaikka  
 Jp.= Jakopaikka  
 Patr.= Patruunakeskus

Elintarviketäydennyksen yleinen kulku.

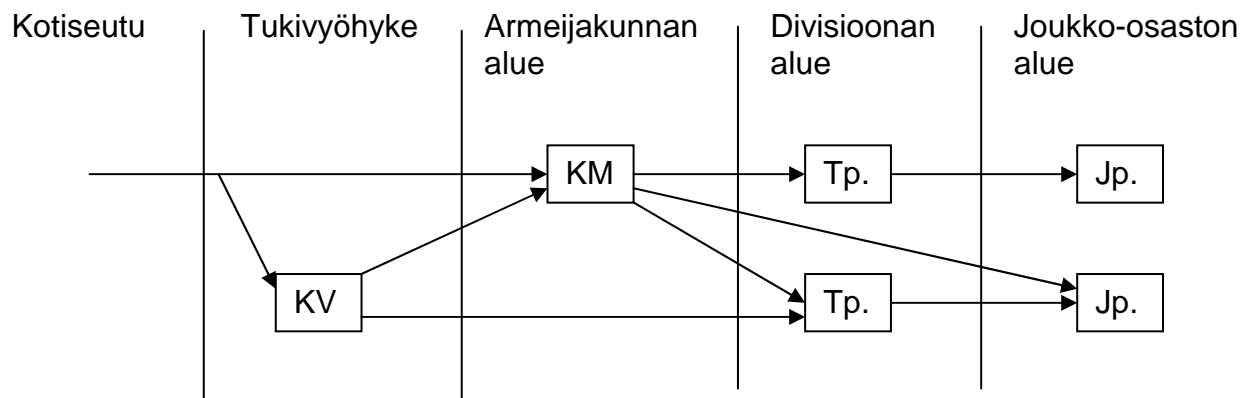

KV= Kenttävarikko  
 KM= Kenttämakasiini  
 Tp.= Täydennyspaikka  
 Jp.= Jakopaikka

<sup>1</sup> *Kenttäohjesääntö III* (1939), liitteet 5,7,11 ja 13–15.

### Kenttäpostin yleinen kulku.

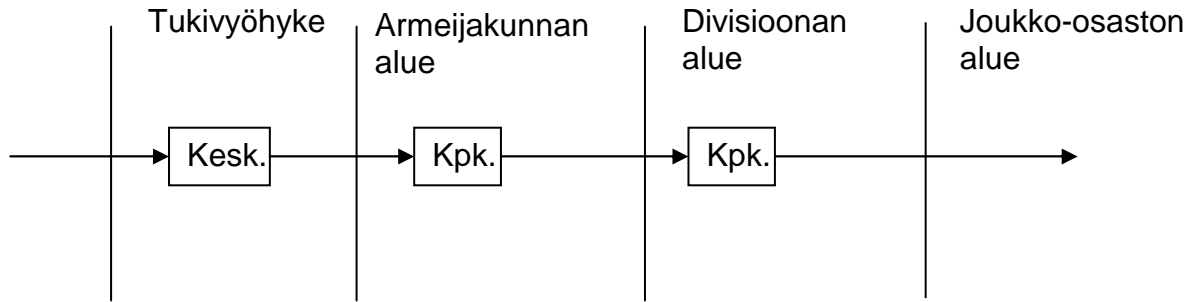

Kesk.= Keskuskenttäpostikonttori  
Kpk.= Kenttäpostikonttori

### Pioneerij- ja viestimateriaalin yleinen kulku.

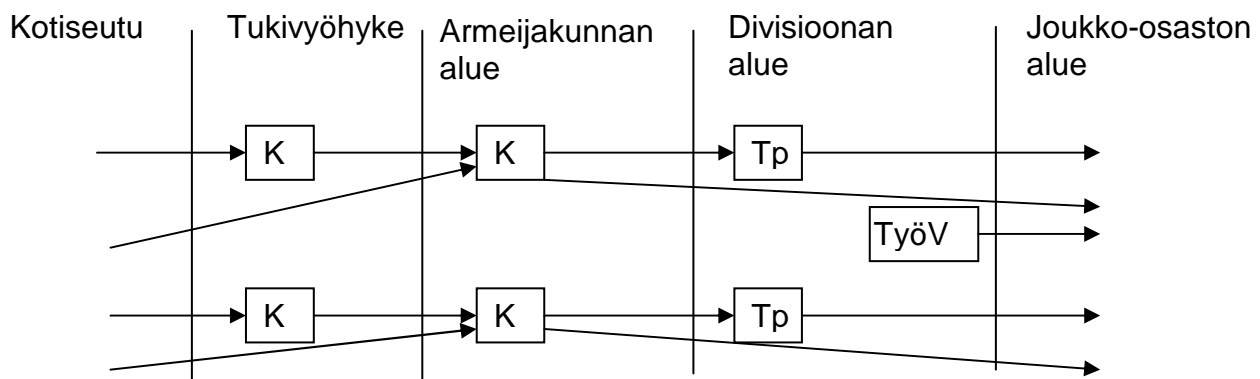

KV= Kenttävarikko  
KM= Kenttämakasiini  
Tp.= Täydennyspaikka  
TyöV= Työasevarasto

## Sairaiden ja haavoittuneiden evakuoinnin yleinen kulku.

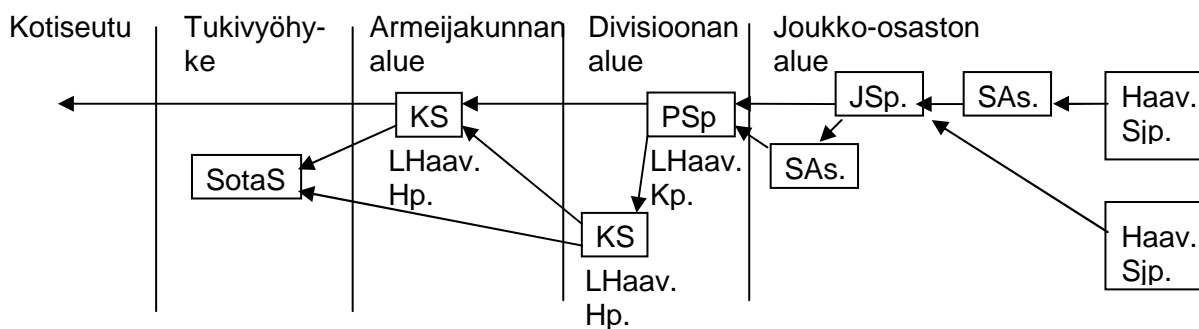

SotaS= Sotasairaala

KS= Kenttäsairaala

PSp.= Pääsidontapaikka

SAs.= Sairasajoneuvoasema

JSp.= Joukkosidontapaikka

Haav.Sjp.= Haavoittuneiden suojapaikka

LHaav.Hp.= Lievästi haavoittuneiden hoitopaikka

LHaav.Kp.= Lievästi haavoittuneiden kokoamispaikka

## Sairaiden ja haavoittuneiden eläinten evakuoinnin yleinen kulku.

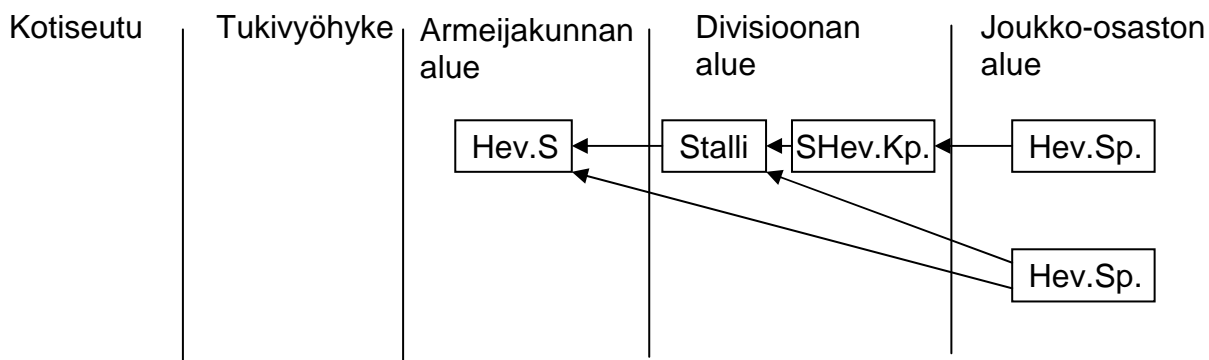

Hev.S= Hevossairaala

Stalli= Sairastalli

SHev.Kp.= Sairaiden hevosten kokoamispaikka

Hev.Sp.= Hevosten sidontapaikka

## Kuljetusvälinehuoltoon kuuluvan materiaalin täydennyksen yleinen kulku.

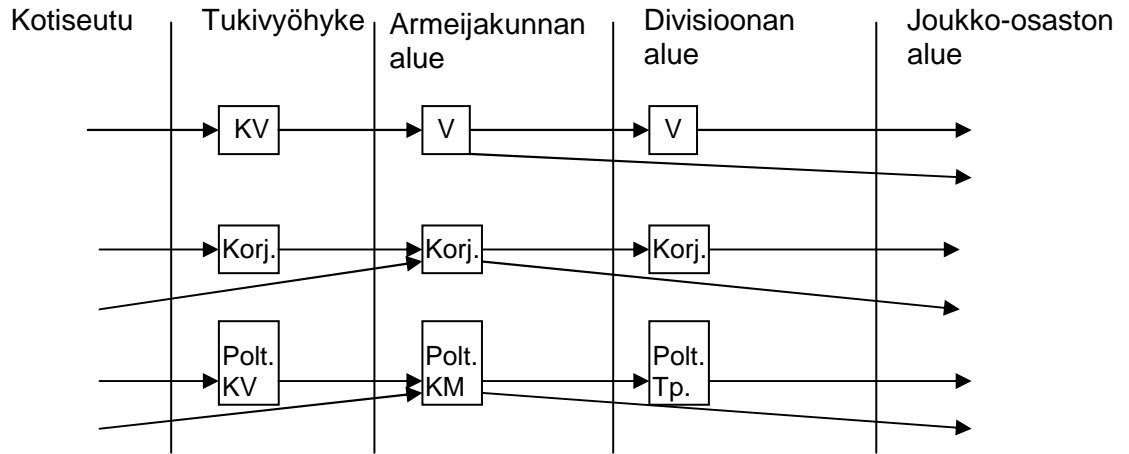

KV= Kuormastovarikko

V= (kuormasto)Varikko

Korj.= (auto)Korjaamo

Polt.KV= Polttoainekenttävarikko

Polt.KM= Polttoainekenttämakasiini

Polt.Tp.= Polttoainetäydennyspaikka



Talvisodan aikaisen divisioonan organisaatio.<sup>1</sup> (vahvuus noin 15 000)

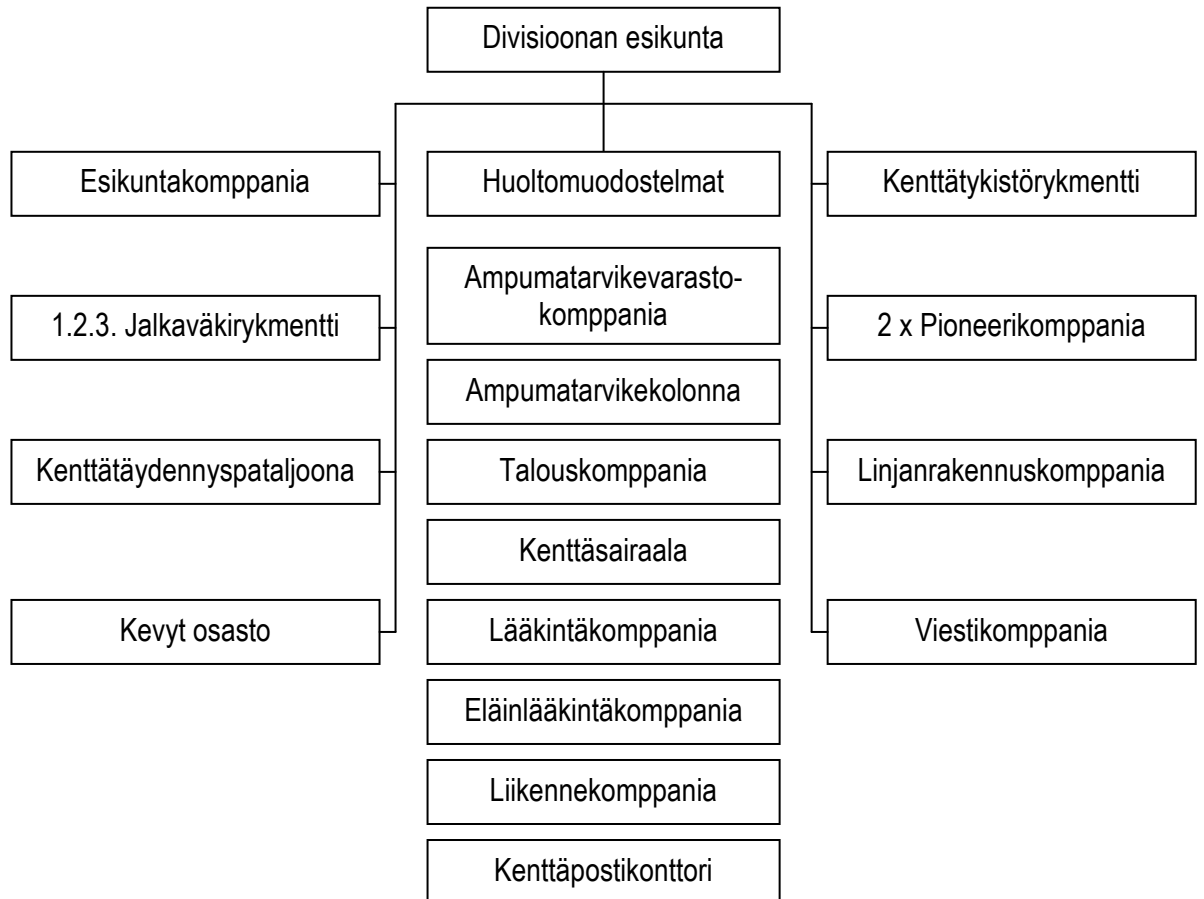

<sup>1</sup> Arimo (1987), ss. 249 ja 252.

Ryhmä Siilasvuon organisaatio 8.12.1939.<sup>1</sup> (Vahvuus noin 7 000)

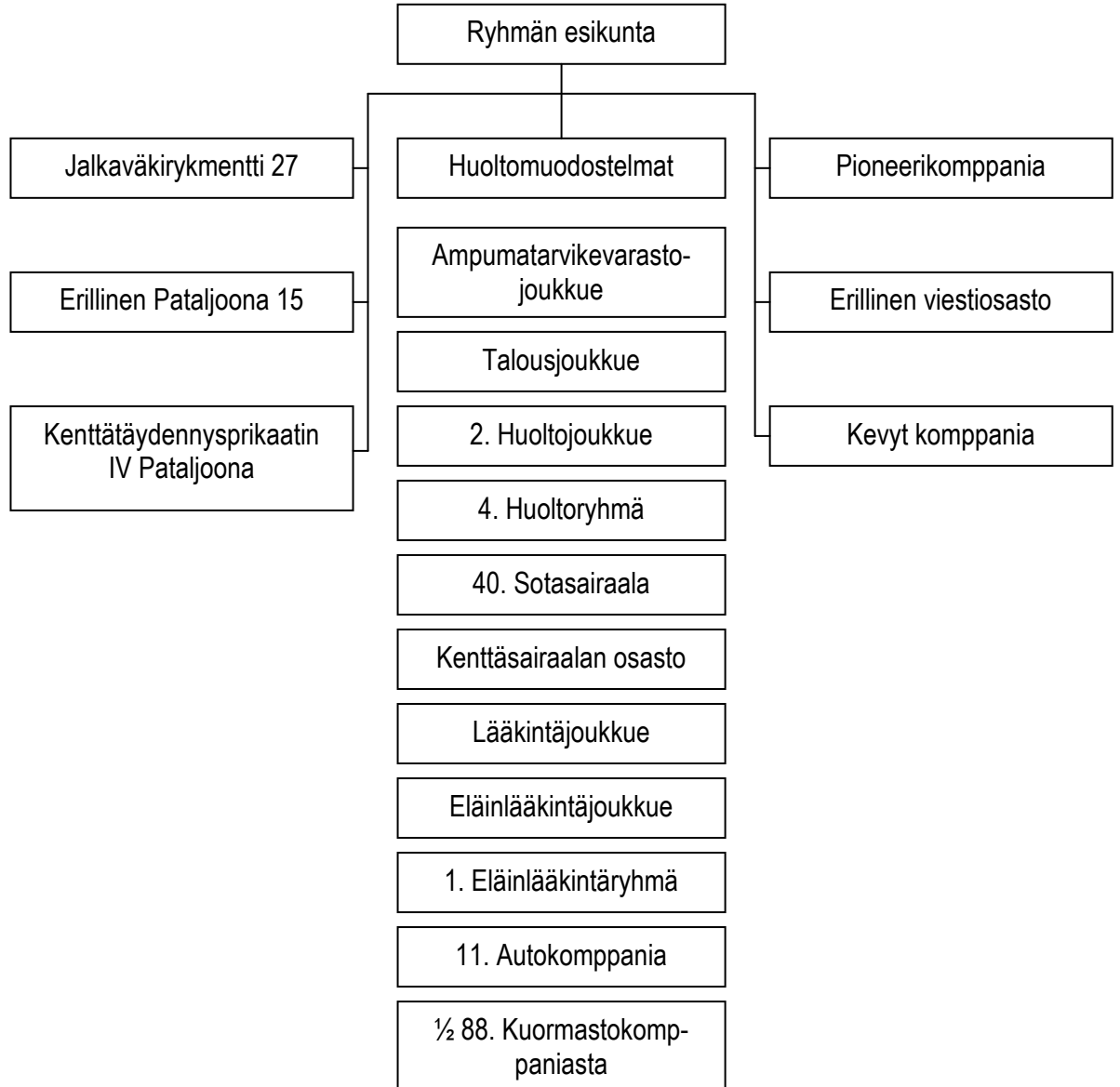

<sup>1</sup> Karhunen (1974), ss. 204, P-SRE N:o 2679/III.sal. Toimintaohje eversti Siilasvuolle 8.12.1939. P1727/7, KA (Sörn) ja 9. DE sotapäiväkirja 7.12.1939. SPK 257, KA (Sörn).

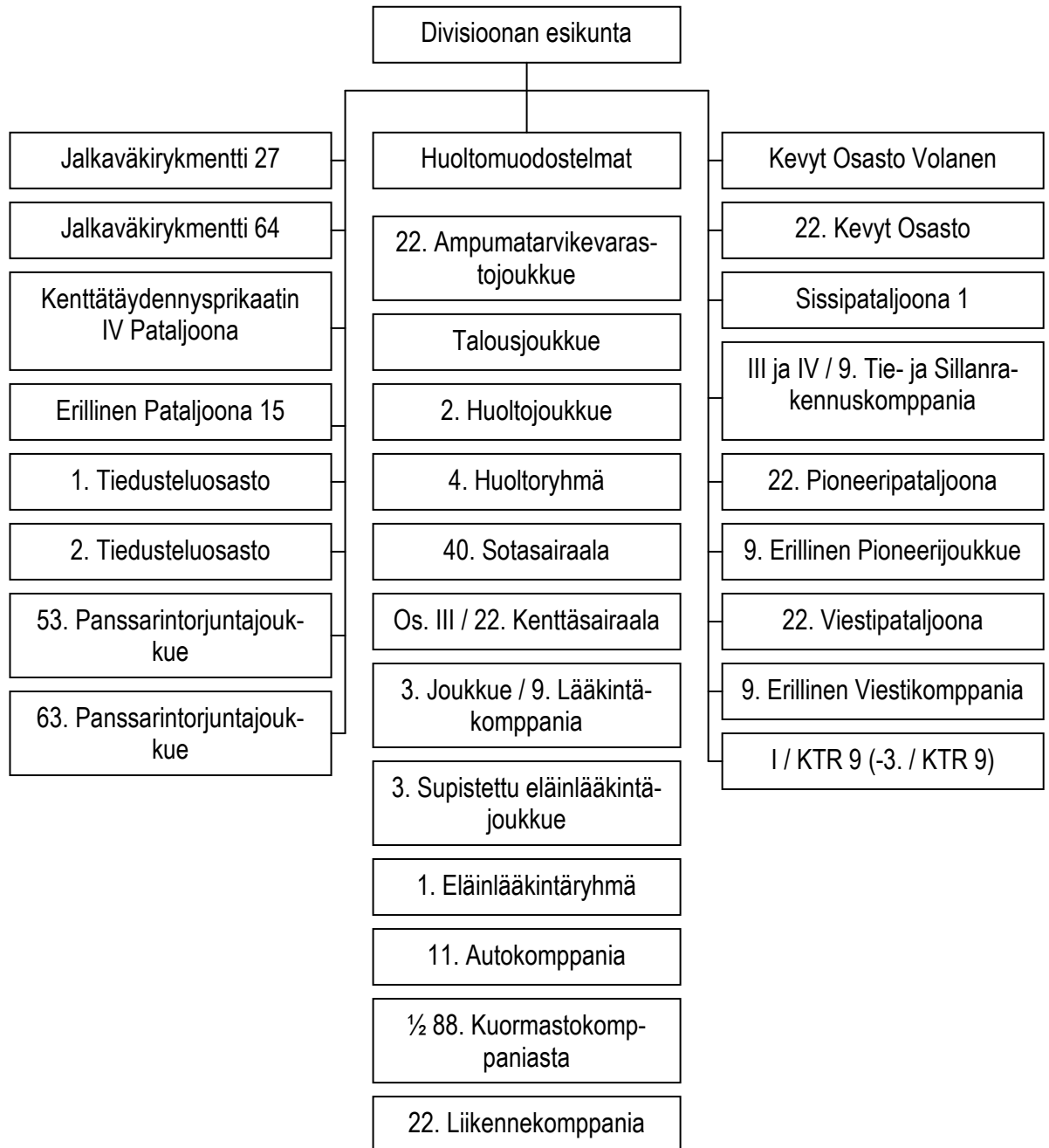
9. Divisioonan organisaatio 1.1.1940.<sup>1</sup> (Vahvuus noin 13 000)

<sup>1</sup> P-SRE N:o 259/I.sal. 7.1.1940. Vahvuusilmoitus tilanne 1.1.40. P1725/2, KA (Sörn).

Talvisodan aikaisen suomalaisen divisioonan esikunnan organisaatio.<sup>1</sup> (vahvuus 48)

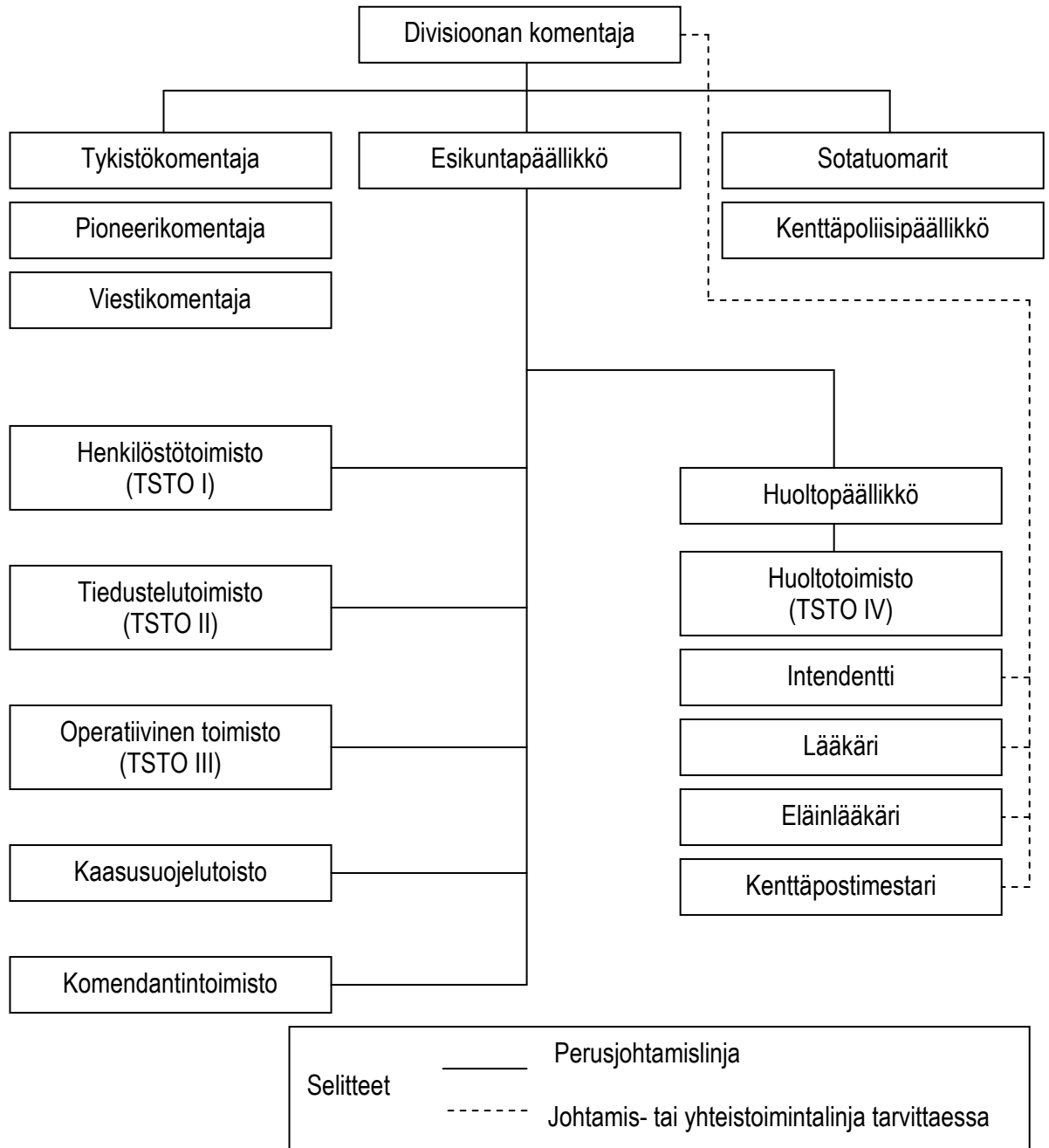

<sup>1</sup> Tervasmäki (ja muut 1977), s. 163 ja *Suomen sotavoimien Sodanajan Määrävahvuudet IV*, Puolustusministeriö K.D.N:o 408/31.sot.sal. MPKK:n Sotahistorian laitos.

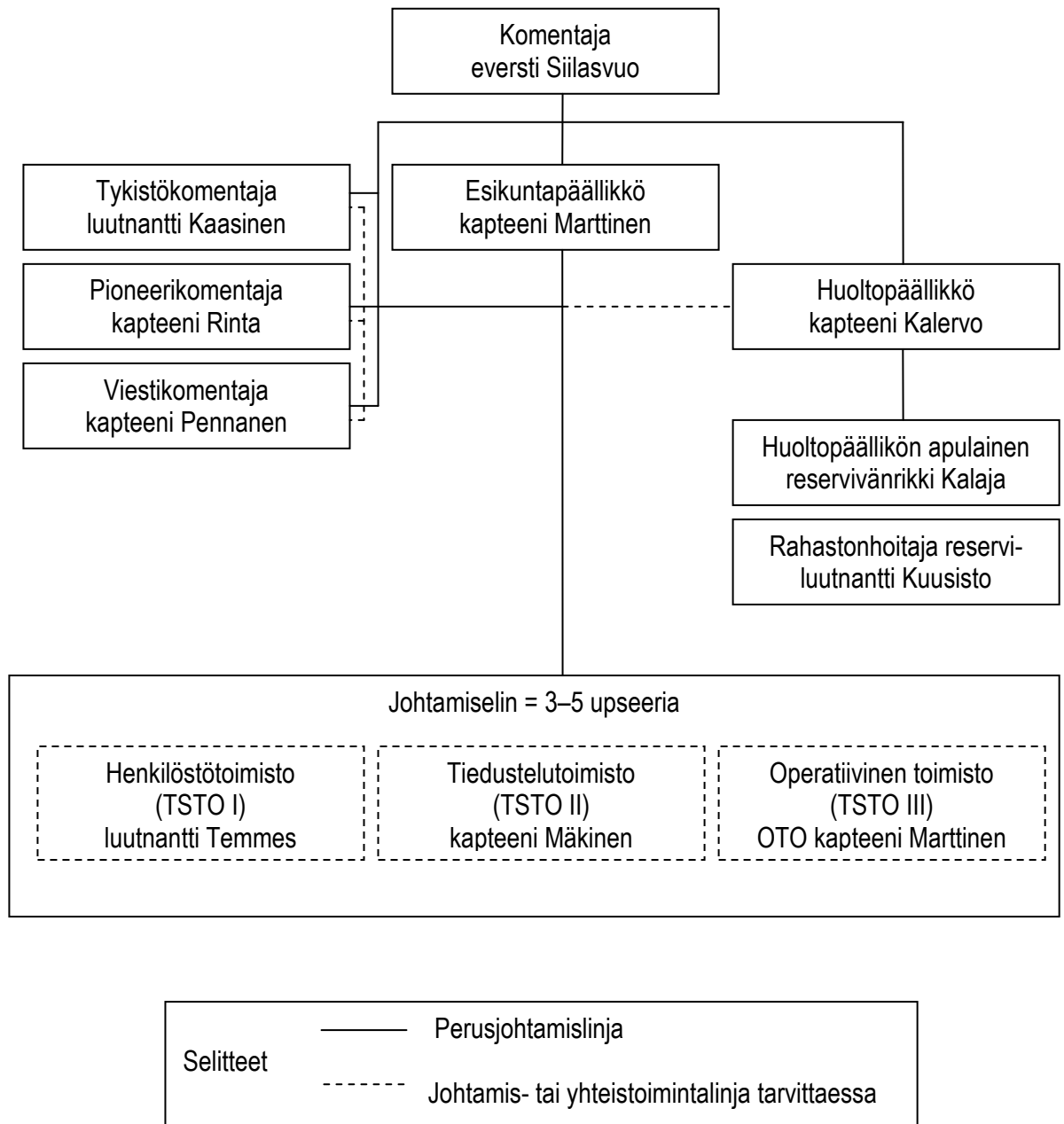
Ryhmä Siilasvuon Esikunnan kokoonpano ja toimintakaavio.<sup>1</sup> (vahvuus 10)

<sup>1</sup> Honkanen, Yrjö: *Esikunnan osuus komentajan päätöstä toteutettaessa*. Vertaileva tutkimus esikuntien – erityisesti divisioonan esikuntien toiminnasta Raatteen (1.–7.1.1940) ja Kannaksen (23.12.1939) hyökkäysoperaatioita suunniteltaessa ja toteutettaessa. Sotakorkeakoulun diplomityö 890 vuonna 1967, liite 2, KA (Sörn) ja 9. DE:n peitenimistö. P1727/7, KA (Sörn).

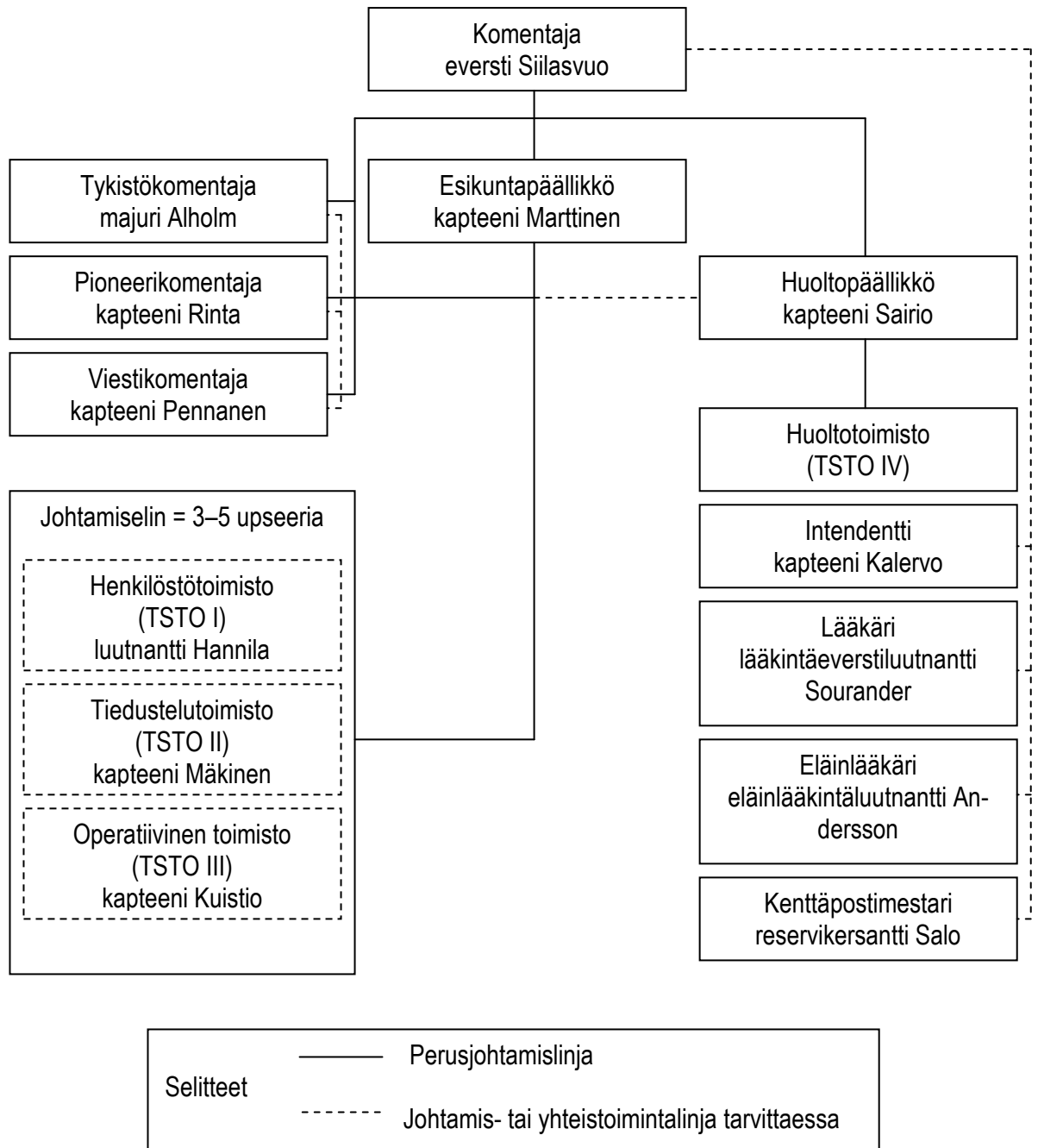
9. Divisioonan Esikunnan kokoonpano ja toimintakaavio 1.1.1940.<sup>1</sup> (vahvuus 33)

<sup>1</sup> Honkanen, (1967), liite 2, 9. DE:n peitenimistö. P1727/7, KA (Sörn) ja 9. DE:n kokoonpano 1.1.1940. T21770/7, KA (Sörn).

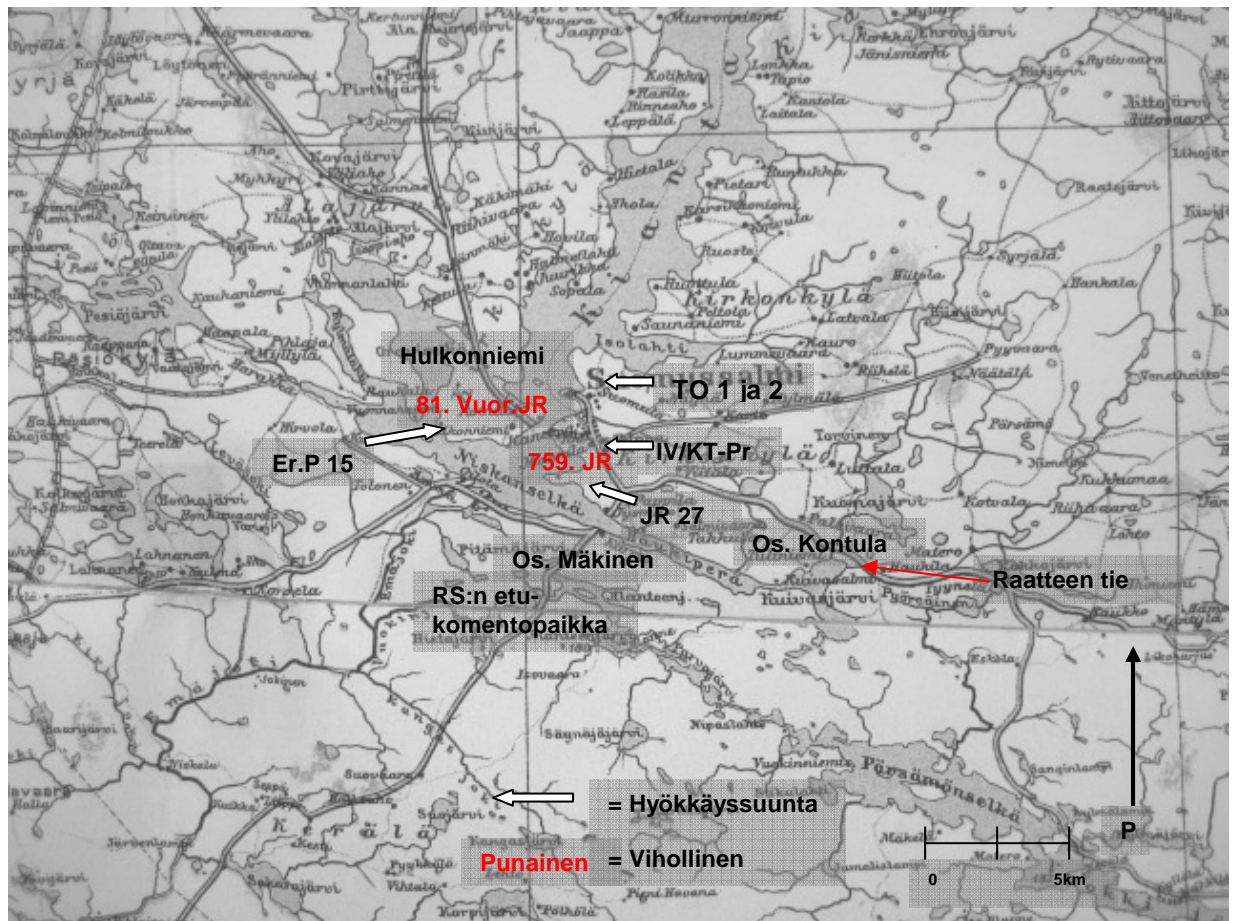

Ryhmä Siilasvuon hyökkäys Suomussalmelle

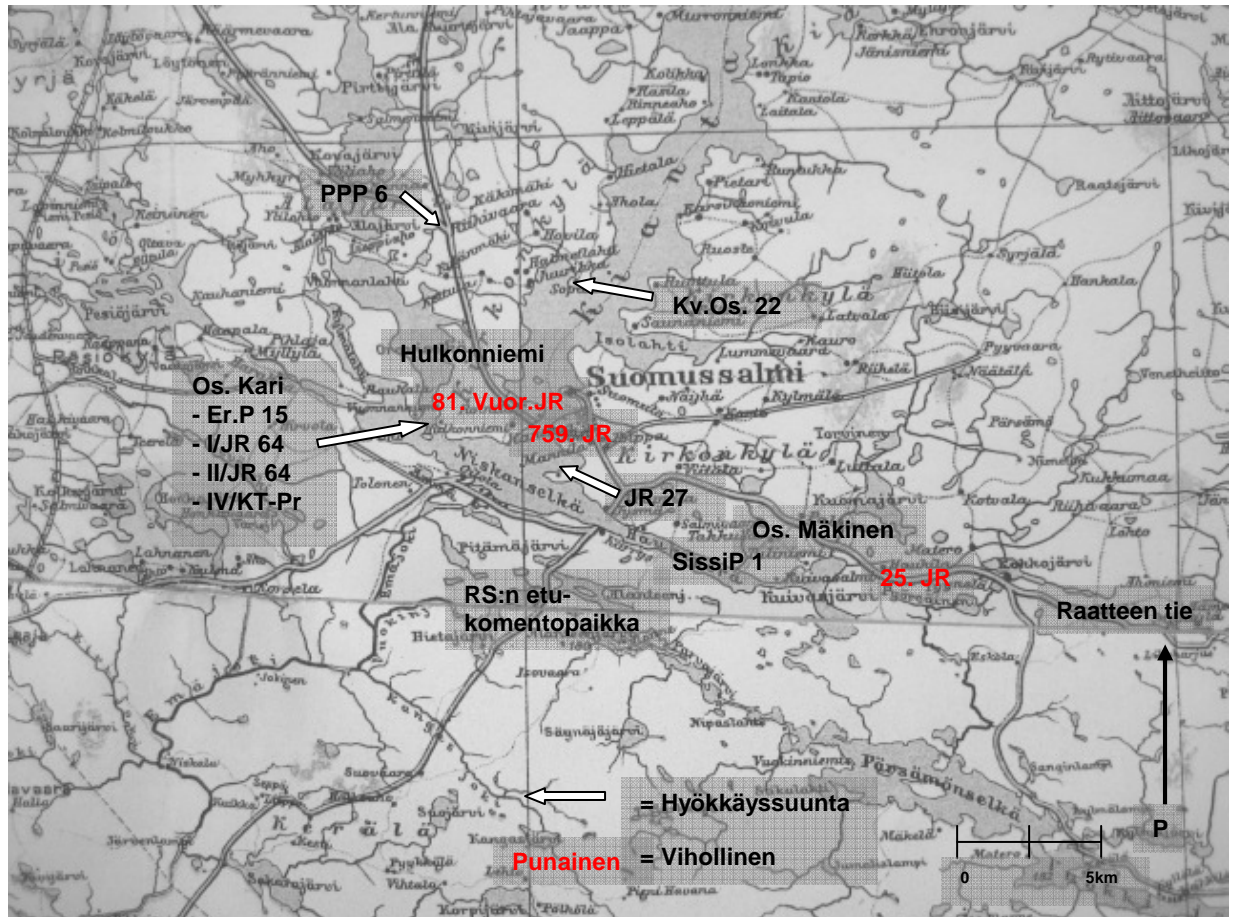

Kirkonkylän valtaus joulukuun lopussa



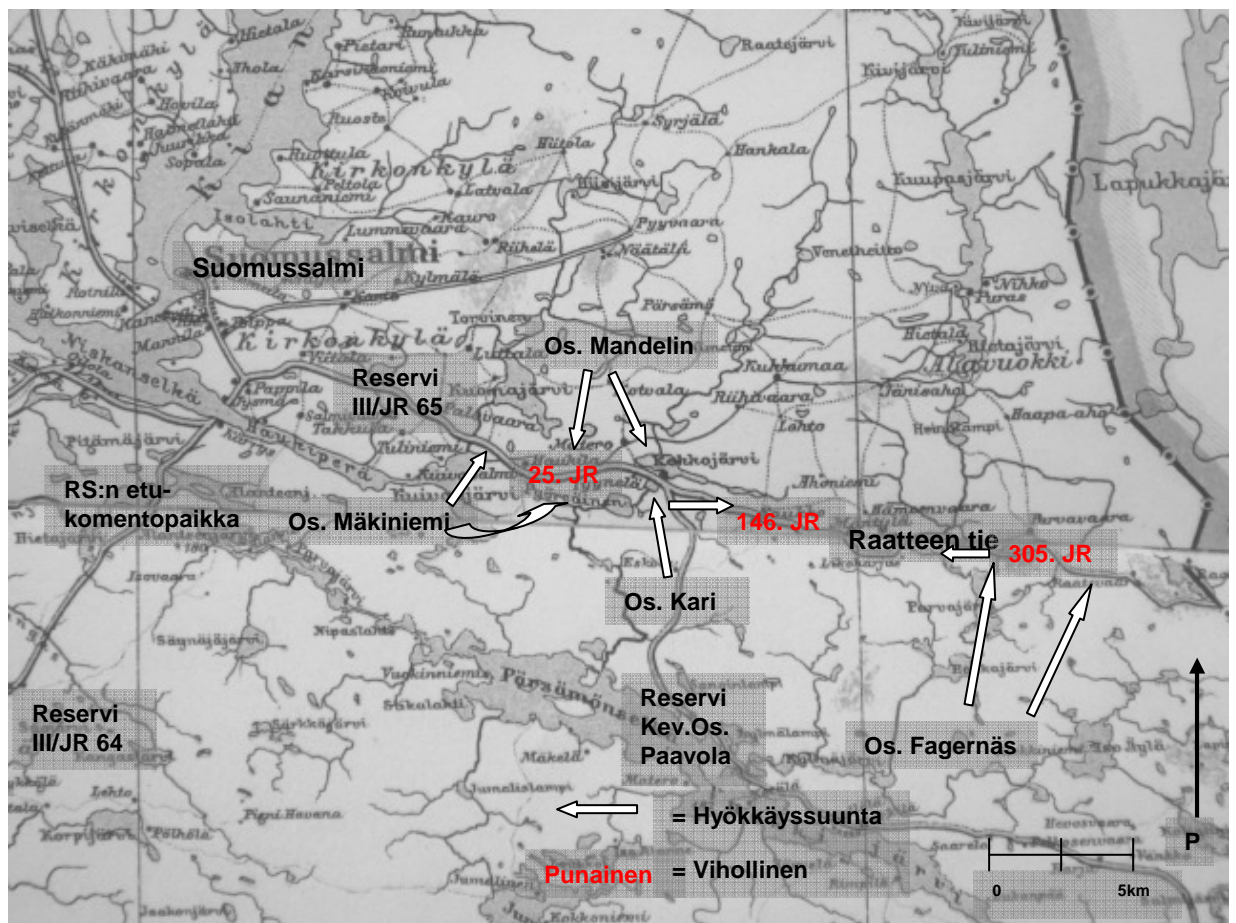

9. Divisioonan hyökkäyksen toteuttaminen hyökkäyskäsken mukaisesti

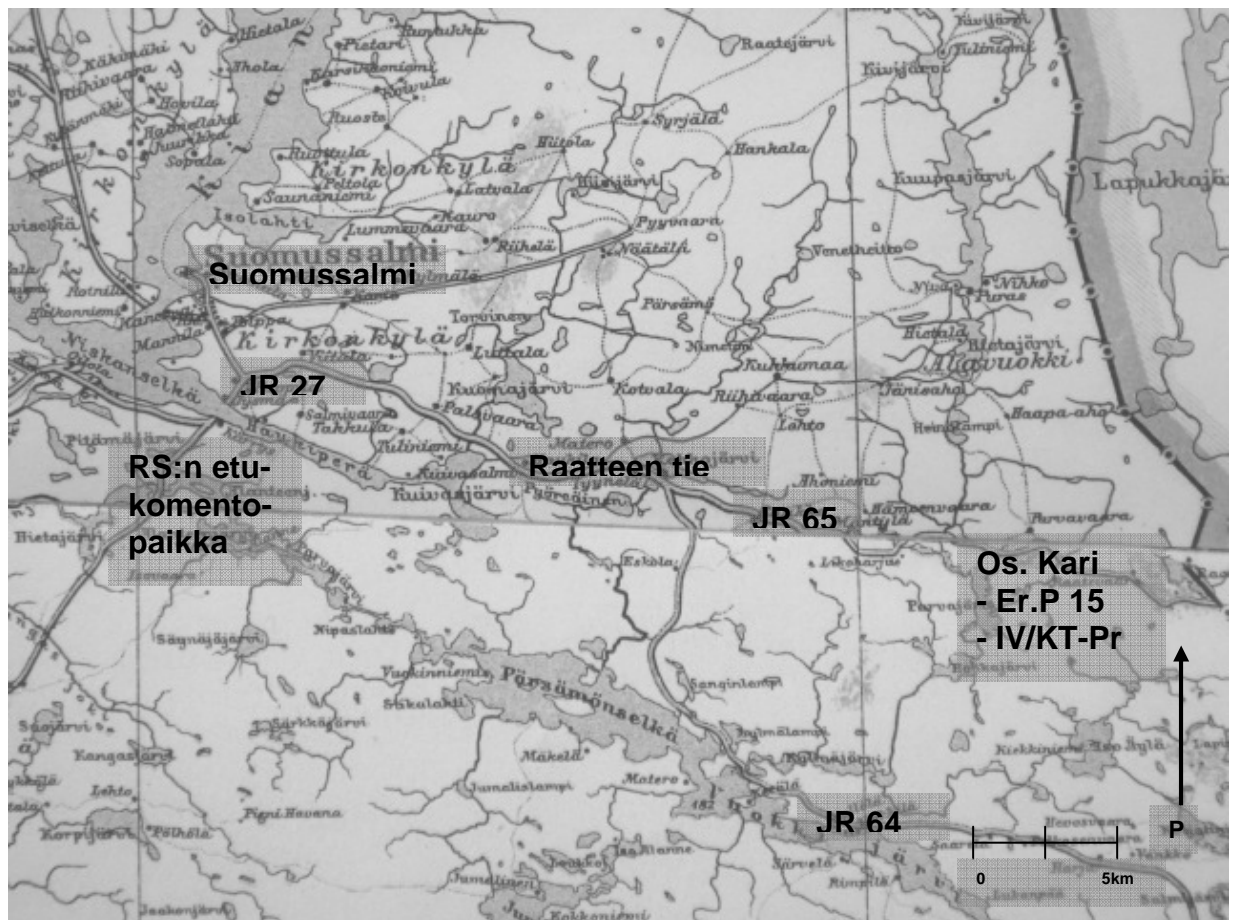

Joukkojen ryhmitys taisteluiden päätyttyä tammikuussa 1940