

BILLIG DRIFT. BEKVÄM. ENKEL KONSTRUKTION

D-MOTORCYKEL

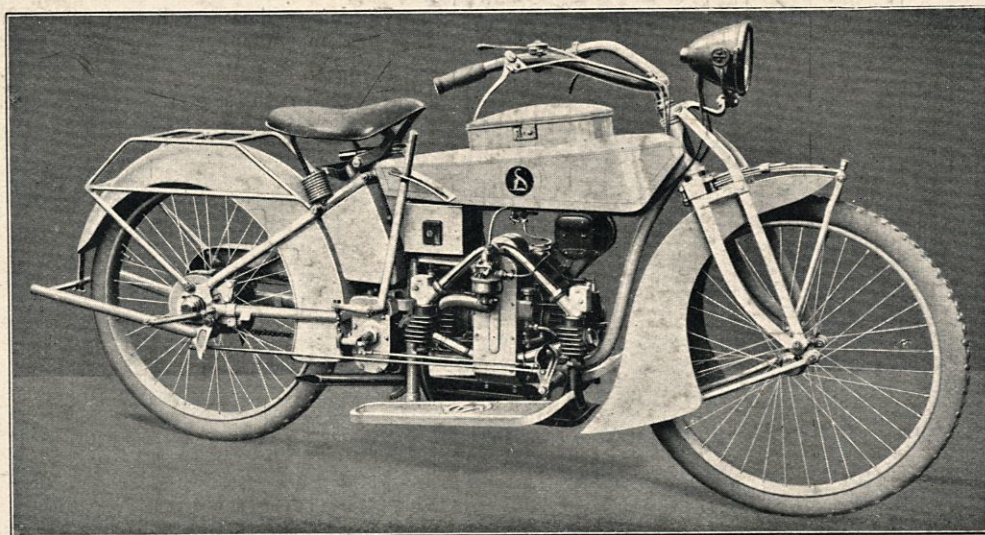

2-cyl. 8 hkr. 85 kg. 3 utväxlingar torr korklamellkoppling.

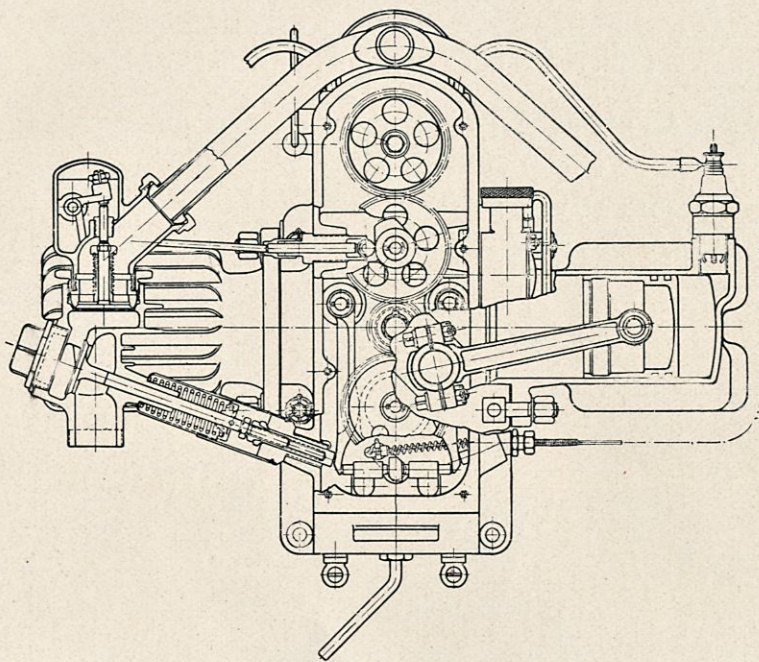

Motorn:

2-cylindrig 3 hkr. luftkyldfyrtaktsmotor med horisontal cylinder anordning (180°).
Cylinderdiameter 61 mm., slaglängd 67 mm. Genom den horisontala cylinderanordningen erhålles en absolut frivibrationsfri gång vid varje varvtal.

Ventilerna tvångstyrda rikligt dimensionerade, inloppsventilen hängande. Ventilplaceringen är sådan att ventiler och explosionskammaren under alla omständigheter väl avkylas av luftströmmen.

Smörjning: Automatiskt lätt inställbar genom motordriven oljepump. Reservoljepump för handtryck finnes anbragt vid oljecisternen.

Tändning: damm- och vattentätt inkapslad högspänningsmagnetapparat.

Förgasare: Pallas.

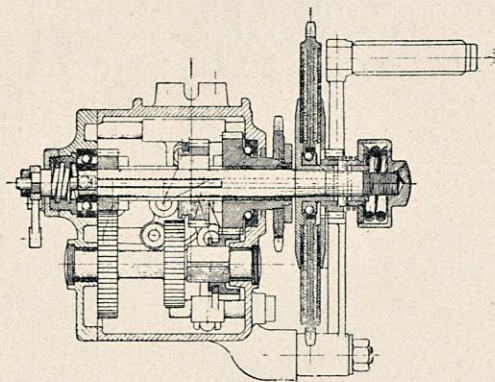

Kraftöverföringen:

Medels solid *ketting* från motor till kopplingen samt vidare genom *ketting* från växellådan till bakkiulen.

Koppling: patenterad torr korklamellkoppling.

Växellåda: av aluminium innehållande 3 utväxlingar framåt samt tomgångsväxel. Utväxlingsförhållanden 1:5, 1:8, 1:11,5.

Växelspaken bekvämt tillgänglig anbragt på högra sidan av benzinkanistern. Säkerhetslås på växellådan förhindrar övergången från en utväxling till en annan utan föregående urtrampning av kopplingen och möjliggör sålunda praktiskt taget växellådans förstörande till följd av oskickligt kopplande.

Ramen:

Helt sluten solid stålörrem, synnerligen låg sadelhöjd endast 74 cm.

Styrstång: Av förnicklat stål, elegant och praktisk.

Framgaffel: synnerligen stark försedd med resorbladfjädring.

Hjul:

Med utdragbar axel, vilket måste betecknas som den ideala lösningen av hjulproblemet. Genom lösandet av endast tvenne muttrar kunna vardera hjulen tagas bort och om så önskas ömsesidigt växla plats. Driv- och bromsinrättningar garna behöva därvid icke vidröras.

Bromsar:

1 handbroms verkande på bakhjulet (Bandbroms) 1 fotbroms verkande inifrån på bakhjulstrumman (Klossbroms).

Utrustning:

Stänkskydd, djupa, eleganta täcka såväl hjul som kettingar samt bjuda såväl de senare som den körande ett effektivt skydd

Pris:

Leveranstid:

Betalningsvillkor:

Vi anse oss till alla delar bundna vid detta anbud till den

mot damm och smuts. Fotbräden bekväma och starka av aluminium. Pakethållare av stålrör över bakhjulet.

Stöd nedfällbara, praktiskt anordnade för såväl bak- som framhjul.

Belysning, komplett Bosch belysning bestående av: Boch belysningsdynamo, elegant och effektiv strålkastare och accumulator.

Sadel, särdeles bred, stor, stoppad, dubbelt avfjädrad sadel på avfjädrat sadelstöd.

Benzinkanister med stort påfyllningshål så att benzinpåfyllningen kan ske utan tratt.

Verktyglåda fastmonterad vid benzinkanistern.

Verktyg: fabriken kompletta och väl sammanställda verktygssats. Oljebehållare rymmande 1 1/2 liter olja är anbragt under sadeln mellan sadelstödet och bakhjulsgaffeln och är på ena sidan försedd med ett fack för uppbevarande av kartmaterial m. m.

Praktiskt anbragt startpedal (kickstarter) underlättar starten.

Uppgifter över benzinförbrukning, hastighet m. m.

Benzinförbrukning per 100 km.	c:a 3 liter
Hastighet	75 klm. i tim.
Vikt.....	85 kg.
Skattebelopp enligt gällande lag	Fmk per år

