

A/B Anni Lindelbäck & Co



PERUST. 1880 ETABL.

LUETTELO „A“ KATALOG
ÖVER
POLKUPYÖRISTÄ VELOCIPEDER
TARVIKKEISTA JA OSISTA TILLBEHÖR OCH DELAR

A/B ONNI LINDEBÄCK O/Y

HELSINKI
UNIONINKATU 30

PUHELIMET:
MVYMÄLÄ & KONTTORI 5 89
MAASEUTUTOIMISTO 40 71



HELSINGFORS
UNIONSGATAN 30

TELEFONER:
BUTIK & KONTOR 5 89
LANDSORTSEXPEDITION 40 71

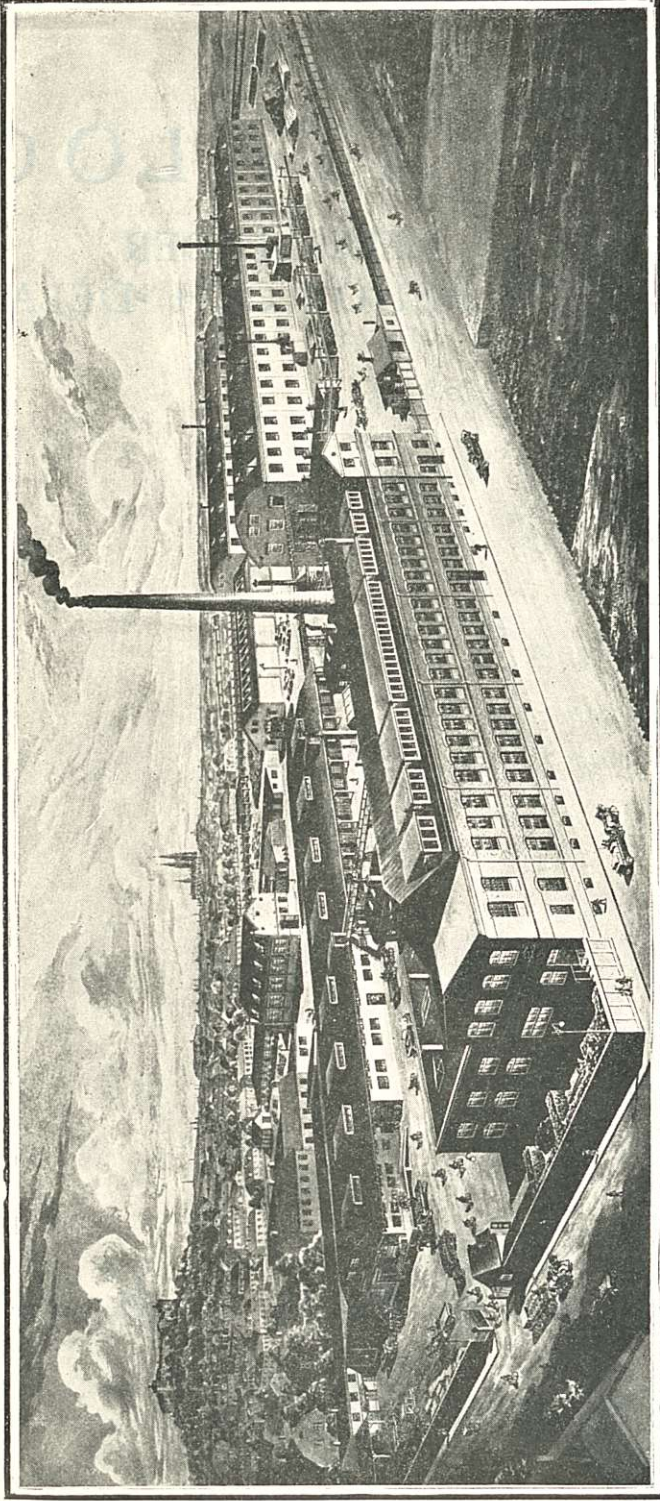

AKTIEBOLAGET NYMANS VERKSTÄDER, UPSALA.

Pohjoismaiden suurin polkupyörien ja polkupyöräosien erikoistehtas.

Päädustaja Suomessa:

A/B ONNIN LINDBÄCK O/Y

Nordens största specialfabrik för tillverkning av velocipeder och velocipeddelar.

Huvudrepresentant för Finland:

Todistukseksi tehtaan tuotantokyvystä mainittakoon seuraavaa:

Tehtaassa valmistuu joka kolmas minuutti polkupyörä. Yksistään polkimien vuotuinen tuotanto nousee 60,000 pariin. Tehtaan puola- ja nippeliosastosta lasketaan kauppiaan noin 18 milj. kumipaakin lajia vuodessa. Ulko- ja sisärenkaita käyttää tehdas vuosittain noin 150,000 ryhmää, jotka valmistetaan omassa kumitehtaassa.

Som bevis på denna fabriks produktionsförmåga må nämnas följande:

Fabriken tillverkar en velociped var tredje minut. Enbart av pedaler är produktionen 60,000 par per år och från fabriken specialavdelning för ekrar och niplar utgår i marknaden c:a 18 miljoner av vardera artiken årligen. Fabriken årsbehov av velociped yttre och inreringar är 150,000 satser och tillverkas dessa vid egen gummitfabrik.

Polkupyöriä – Velocipeder.

Ruotsalaiset
polkupyörät

Hermes

Svenska
velocipeder



Miesten Hermes Polkupyörä — Hermes herrvelociped.

Selostus:

Kehys, pitkä, suomalaista mallia, 22" korkea, haluttaessa myös kin 20" ja 24"; putkien läpimitta 1".
Ohjaustanko, eteen- ja ylöspäin taivutettu, asetettava; kulumikkaalla emäputkella.
Kädensijat, »Hermes» selluloidista.
Etuhaarukka, vedetystä putkesta, haarukankruunu kaarenmuotoinen.
Etupyöränrumpu, »Hermes».
New Departure vapaarumpu.
Vanteet, joko teräksestä, Westwood mallia, harmaiksi lakeerattut punaisine sivuviivoineen, tai puusta alumiiniumi vahvikkeilla, mahonkiväriset, ranskalaista valmistetta.
Kumirenkaat, »Hermes», 28" × 1³/₈", Uppsalan Kumitehdas O. Y:n valmistetta.
Kampiosa, Fauber Special mallia, tähdenmuotoisella ketju-rataksella.
Ketju, amerikalainen »Diamond» 1/2" × 3/16".
Vaihde, noin 78".
Polkimet, »Hermes».
Satula, »Hermes», Hammock mallia.
Likasuojukset, teräksestä tai puusta.
Ulkoasu, vahva ja kaunis niklaus. Kehys hienosti mustaksi lakeerattu.
Varustus, messinkinen soittokello, englantilainen selluloidipumppu, työkalulaukku sisältävä ruuviavaimia, öljykannun ja puhdistusliinan, sekä korjauslaatikon kumirenkaita varten.

Beskrivning:

Ram, lång, finsk modell, 22" hög, på begäran även 20" eller 24". Rördiameter 1".
Styrstäng, framåt-uppåt böjd, ställbar med vinkel stamrör.
Handtag, »Hermes», av celluloid.
Framgaffel, heldragna rör, böjd gaffelkrona.
Framhjulsnav, »Hermes».
Frihjulsnav New Departure.
Hjulskenor, antingen av stål, Westwood modell, grålackerade med röda sidolinjer, eller av trä med aluminium inlägg, mahognyfärgade, av fransk tillverkning.
Gummiringar, »Hermes», 28" × 1³/₈", av Uppsala Gummi-fabriks Aktiebolags tillverkning.
Vevlager, Fauber Special modell, med stjärnkedjehjul.
Kedja, amerikansk »Diamond», 1/2" × 3/16".
Utväxling, ca. 78".
Pedaler, »Hermes».
Sadel, »Hermes» Hammock modell.
Stänkskärmar, stål, eller av trä.
Utstyrsel, stark, vacker förnickling. Ramen elegant svartlackerad.
Utrustning, mess. ringklocka, engelsk celluloidpump, verktygsväska innehållande skruvnycklar, oljekanna och putsduk samt reparationsask för ringarna.

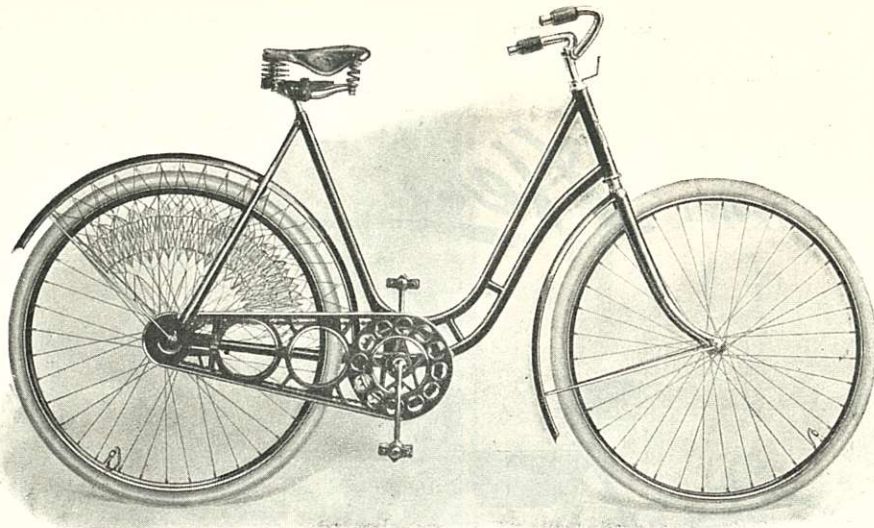

Naisten HERMES polkupyörä — HERMES damvelociped.

Selostus:

Sama kuin miesten pyöristäkin, paitsi että ohjaustanko on suoralla emäputkella. Ketjusuojus mustaksi lakeeratusta teräspellistä selluloidi ikkunalla. Vaihte noin 68".

Beskrivning:

I övrigt densamma som för Hermes herrvelocipeden, förutom att styrstängens är med rakt stamrör. Kedjeskydd av svart lackerad stålplåt med celluloid fönster. Utväxling ca. 68".

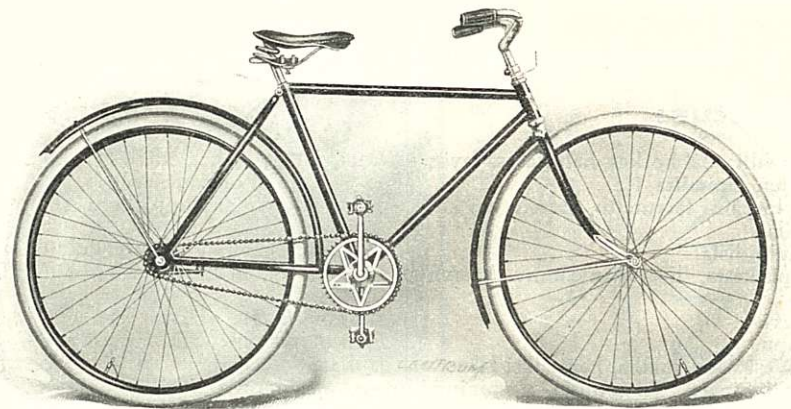

HERMES Scout, poikasten polkupyörä — HERMES Scout, gossvelociped.

Kehyksen korkeus 18", pyydettyäessä 16", putkien läpimitta 1".
Kumirenkaat, Hermes 26" x 1 1/2", Uppsalan Kumitehdas O. Y:n valmistetta.

Vanteet, teräksestä, Westwood mallia, punaisiksi lakeeratut kullanvärisine sivuviivoineen.

Vaihte, 61".

Ohjaustanko, suoralla emäputkella,

Muuten on tämä pyörä suunnilleen samanlainen kuin »Hermes» miesten pyörä.

Ram höjd 18". På begäran 16", rördiameter 1".

Gummiringar, Hermes 26" x 1 1/2", av Uppsala Gummifabriks Aktiebolags tillverkning.

Hjulskenor av stål, Westwood modell, rödlackerade med sidolinjer i guldfärg.

Utväxling, 61".

Styrstäng, med rakt stamrör.

I övrigt är denna velociped i det närmaste lik »Hermes» herrvelocipeden.

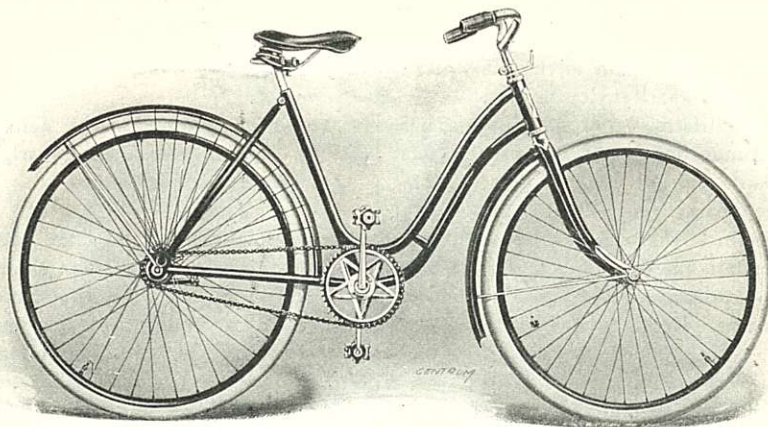

HERMES Scout, tyttösten polkupyörä — HERMES Scout, flickvelociped.

Kehyksen korkeus 18", pyydettyässä 16", putkien läpimitta 1".
Kumirenkaat, Hermes, 26" × 1½", Uppsalan Kumitehdas O.Y:n valmistetta.

Vanteet, teräksestä, Westwood mallia, punaisiksi lakeeratut kullanvärisine sivuviivoineen.

Vaihde, 61".

Ohjaustanko, suoralla emäputkella.

Muuten on tämä pyörä suunnilleen samanlainen kuin »Hermes» naisten pyörä.

Ram, höjd 18". På begäran 16", rördiameter 1".

Gummiringar, Hermes, 26" × 1½", av Uppsala Gummifabriks Aktiebolags tillverkning.

Hjulskenor, av stål, Westwood modell, rödlackerade med sidolinjer i guldfärg.

Utväxling, 61".

Styrstång, med rakt stamrör.

I övrigt är denna velociped i det närmaste lik »Hermes» damvelocipeden.

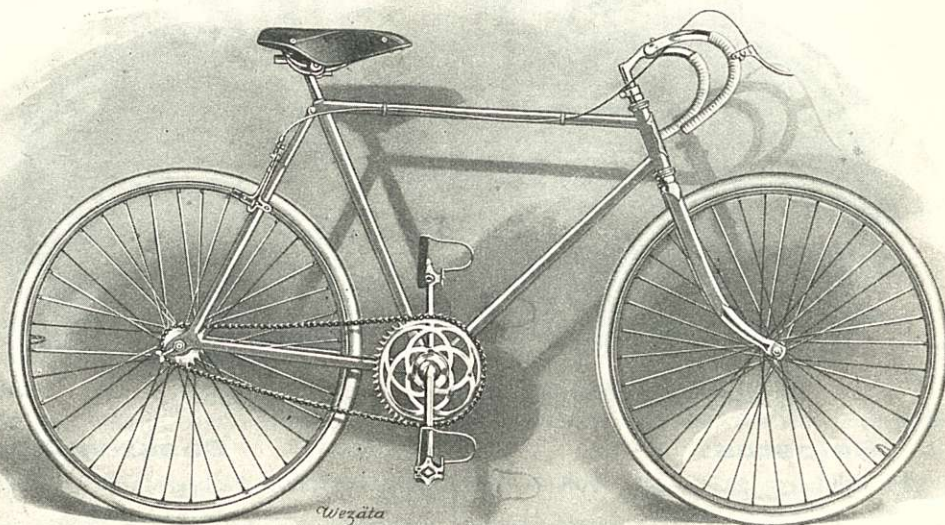

kilpailu polkupyörä.

HERMES SPECIALRACER

tävlings velociped.

Kehys, korkeus 22", erikoisesti konstruoiduilla vahvikkeilla, kehyksen etuosa 5" korkea. Kaltevuus eteenpäin ½". Putkien läpimitta 1". Takapyörän haarukanpäät ovat erittäin käytännöllisesti konstruoidut, jonka kautta taka-

Ram, höjd 22", med särskilt konstruerade förstärkningar och 5" styrhuvud. Lutning framåt ½". Rördiameter 1". Bakgaffeländarna äro särskilt praktiskt konstruerade, vilket möjliggör, att bakhjulet vid t. ex

pyörä voidaan äärettömän pian ottaa pois ja asettaa takaisin paikalleen.

Ohjaustanko, kiinteä, eteen- ja alaspäin taivutettu, Specialracer, kädensijat nauhalla käärityt, leveys 17".

Etuhaarukka, erikoisesti vahvistettu, vedetystä putkesta, haarukankruunu kaarenmuotoinen. Haarukanpäät ovat avonaiset, minkä kautta pyörä voidaan helposti ottaa pois ja asettaa jälleen paikalleen.

Rummut, Specialracer, erittäin köykäiset. Takapyörän rumpu on varustettu molemmin puolin ketjukehällä eri hammasluvuilla. Näin voidaan vaihte erittäin helposti suurentaa ja pienentää. Pyörä otetaan vain irti ja käännetään.

Vanteet, puiset, keltaisiksi vernissatut.

Vannejarru, Bowden, takapyörää varten.

Kumirenkaat, putkirenkaat, 27" x 1 1/8", ranskalaisia Pouchois, harmaat.

Kampiossa, Hermes.

Ketju, amerikal. »Diamond» 1/2" x 1/8".

Vaihte, 81" tai 88".

Polkimet, Hermes Specialracer, varpaillisineen, uusmalliset.

Satula, Hermes racer, parasta valmistetta.

Ulkoasu, vahva ja kaunis niklaus. Kehys hienosti punaiseksi lakeerattu.

Varustus, soittokello, pumppu, työkalulaukku sisältävä ruuvivaimia, öljykannun ja puhdistusliinan sekä korjausrasian kumirenkaita varten.

en ringpunktering kan borttagas och ditsättas oerhört snabbt.

Styrstång, fast framåt-nedåtböjd, Specialracer, lindad, bredd 17".

Framgaffel, extra förstärkt, heldragna rör, böjd gaffelkrona. Gaffeländarna öppna, varigenom hjulet med lätthet kan borttagas och isättas.

Nav, Specialracer, extra lätta. Bakhjulsnavet försett med en kedjekrans på vardera sidan med olika kuggantal. Härigenom kan utväxlingen med största lätthet höjas eller sänkas. Enda åtgärden som erfordras, är att taga loss hjulet och vända detsamma.

Hjulskenor, av trä, fernissade, gula.

Fälgbroms, Bowden, för bakhjulet.

Gummiringar, heltubiga, 27" x 1 1/8", franska Pouchois, gråa, heltäckta.

Vevlager, Hermes.

Kedja, amerik. »Diamond» 1/2" x 1/8".

Utväxling, 81" resp. 88".

Pedaler, Hermes Specialracer, med tafästen, ny modell.

Sadel, Hermes racer, bästa fabrikat.

Utstyrel, stark, vacker förnickling. Ramen elegant rödlackerad.

Utrustning, ringklocka, pump, verktygsväska innehållande skruvnycklar, oljekanna och putsduk samt reparationsask för ringarna.

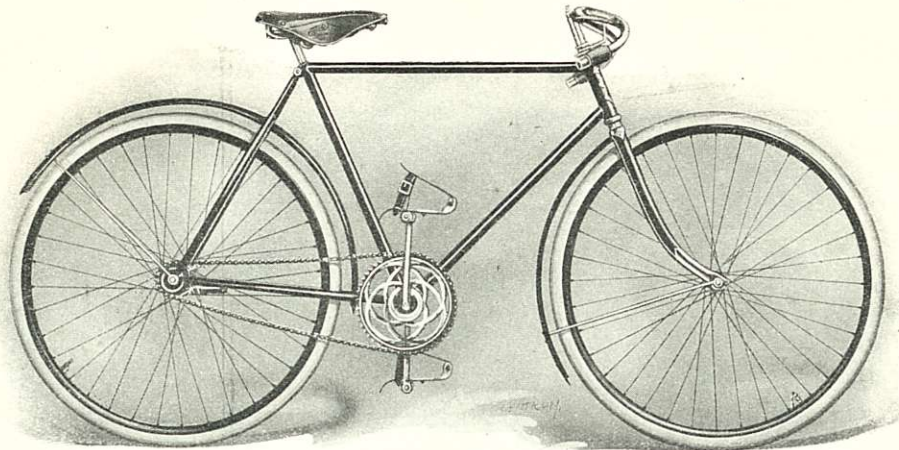

HERMES maantiekilpailu-polokupyörä. — HERMES landsvägsracer.

Selostus:

Kehys, korkeus 22", haluttaessa 20" tai 24". Putkien läpimitta 1".

Ohjaustanko, eteen- ja alaspäin taivutettu, asetettava, leveys 20".

Vapaarumpu, New Departure.

Kumirenkaat, Hermes, 28" x 1 1/4", Uppsalan Kumitehdas O.Y:n valmistetta.

Kampiossa, Hermes, Fauber Special mallia, tähden muotoisella kutjurataksella.

Ketju, amerikal. »Diamond», 1/2" x 1/8".

Vaihte, 81".

Polkimet, Hermes racer, varpaillisineen.

Satula, Hermes racer.

Muuten samanlainen kuin Hermes miesten pyörä.

Beskrivning:

Ram, höjd 22". På begäran 20" eller 24". Rördiameter 1".

Styrstång, Framåt-nedåtböjd, ställbar, med expander, bredd 20".

Frihjulsnäv, New Departure.

Gummiringar, Hermes 28" x 1 1/4", av Uppsala Gummifabriks Aktiebolags tillverkning.

Vevlager, Hermes, Fauber Special modell, med stjärnkedjehjul.

Kedja, amerik. »Diamond», 1/2" x 1/8".

Utväxling, 81".

Pedaler, Hermes racer, med tafästen.

Sadel, Hermes racer.

I övrigt liknande Hermes herrvelocipeden.

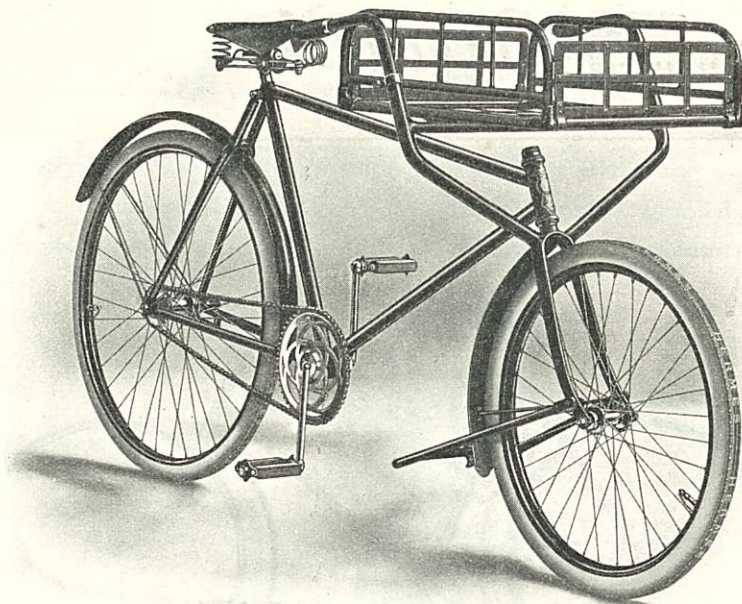

HERMES kuljetuspolkupyörä — HERMES transportvelociped.

Selostus:

Kehys, korkeus 22", erittäin vahva.
Ohjaustanko ja etuhaarukka, uusmallinen.
Kädensijat, kumiset.
Vapaarumpu, New Departure.
Etupyörän vanne, Westwood, teräksestä, 24"×2".
Takapyörän vanne, Westwood, teräksestä, 28"×1 5/8".
Kumirenkaat, Hermes, 24"×2" ja 28"×1 5/8", Uppsalan Kumi-
 tehdas O. Y:n valmistetta.
Ketju, amerikal. »Diamond», 1/2"×3/16".
Vaihde, 66".
Polkimet, Hermes, neliskulmaisilla kumeilla.
Satula, Hermes, Hammock mallia.
Likasuojukset, teräksestä.
Säilynpidin, 410×550 mm., alaslaskettavilla sivuilla.

Beskrivning:

Ram, höjd 22", extra stark.
Styrstång och framgaffel, ny modell.
Handtag, av gummi.
Frihjulsnäv, New Departure.
Framhjulsskena, Westwood, av stål, 24"×2".
Bakhjulsskena, Westwood, av stål, 28"×1 5/8".
Gummiringar, Hermes, 24"×2" resp. 28"×1 5/8", av Uppsala
 Gummifabriks Aktiebolags tillverkning.
Kedja, amerik. »Diamond», 1/2"×3/16".
Utväxling, 66".
Pedaler, Hermes, med fyrkantiga gummi.
Sadel, Hermes, Hammock modell.
Stänkskärmar, av stål.
Packningshållare, 410×550 mm., med nedfällbara gavlar.

Saksalaisia *Göricke* Tyska
polkupyöriä velocipeder.

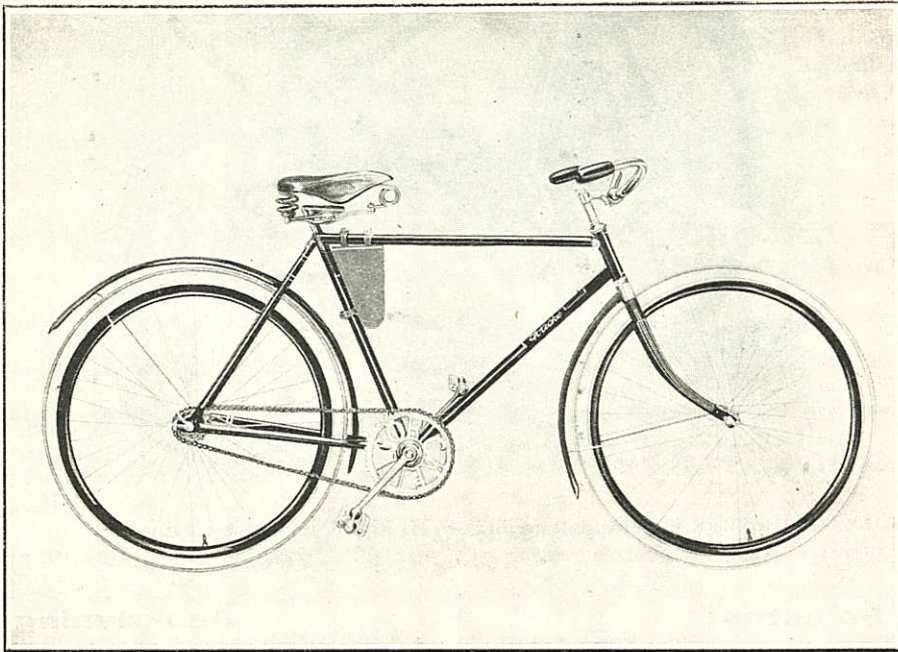

Göricke miesten polkupyörä — Göricke herrvelociped.

Kehys, pitkä, suomal. mallia, 22" korkea, putkien läpimitta 1".
Ohjaustanko, eteen- ja ylöspäin taivutettu, asetettava, kulmikkaalla emäputkella.

Kädensijat, selluloidista.

Etuhaarukka, haarukan kruunu kaarenmuotoinen.

Etupyörän rumpu, Göricke.

Vapaarumpu, Torpedo.

Vanteet, joko teräksestä, Westwood mallia, keltaiset, 2:lla mustalla raidalla, tai puusta, aluminiumi vahvikkeilla, mahonkiväriset.

Kumirenkaat, Thor, 28" × 1.5/8".

Kampiosa, Göricke, kellolaakeri mallia.

Ketju, I:ma englantilainen, Appleby.

Vaihde, noin 70".

Polkimet, englantilaismalliset, 4:llä kumilla.

Satula, Hammock mallia.

Likasuojukset, teräksestä tai puusta.

Ulkoasu, vahva ja kaunis niklaus. Kehys hienosti mustaksi lakeerattu ja linjoitettu.

Varustus, soittokeho, messinkinen pumppu, työkalulaukku sisältävä ruuviavaimia, öljykannun ja korjauslaatikon.

Ram, lång, finsk modell, höjd 22", rördiameter 1".

Styrstång, framåt-uppåt böjd, ställbar, med vinkel stamrör.

Handtag, av celluloid.

Framgaffel, gaffelkronan bågformig.

Framhjulsnav, Göricke.

Frihjulsnav, Torpedo.

Hjulskenor, antingen av stål, Westwood modell, gula med 2 svarta ränder, eller av trä med aluminium inlägg, mahonnyfärgade.

Gummiringar, Thor, 28" × 1.5/8".

Vevlager, Göricke, klocklager modell.

Kedja, I:ma engelsk, Appleby.

Utväxling, ca. 70".

Pedaler, engelsk modell, med 4 gummin.

Sadel, Hammock modell.

Stänkskärmar, av stålplåt eller trä.

Utstyrsel, stark och vacker förnickling. Ramen elegant svart-lackerad och linjerad.

Utrustning, ringklocka, messings pump, verktygsväska innehållande skruvnycklar, oljekanna och reparationsask.

Hermes

polkupyörä on kaupoissa löytyvistä pyöristä suosituin ja laatuunsa, varusteihinsa sekä ulkoasuunsa nähden nykyisen polkupyöräteollisuuden huippusaavutus.

velocipeden är marknadens populäraste märke och står med hänsyn till kvalitet, utrustning och utstyrelse på höjden av vad modern velociped-industri kan frambringa.



Tehtaan merkki

Fabriks märke.

Tämä merkki takaa että tavara on parasta laatua.

Detta märke är en borgen för högsta kvalitet,

Takausmääräyksiä.

Takaamme polkupyörämme täydellisesti, niin työn kuin aineen suhteen siten, että mahdollinen aine- tai valmistusvian aiheuttama vahinko hyvitetään joko korjaamalla tai korvataan uudella osalla, kuitenkin sillä ehdolla, että vikaantunut osa lähetetään meille rahtivapaasti, vuoden kuluessa, myyntipäivästä lukien.

Onnettomuudesta ja huolimattomasta hoidosta johtuneet vahingot, eivät sisälly tähän takaukseen. Emme myöskään takaa kilpailu-, harjoitus- ja vuokralle annettavia polkupyöriä, eikä myöskään polkupyörään kuuluvia varusteita.

(Muilta liikkeiltä ostettuja korvausosia ja muitten suorittamia korjauksia emme hyväksy, emmekä korvaa).

Olemme takuuvelliset ainoastaan sille henkilölle, jolle takaustodistus on kirjoitettu.

Takaustodistukseen merkitään nimi ja myyntipäivämäärä musteella.

Takaustodistus myötäseuraa jokaista Hermes polkupyörää.

Garantibestämmelser.

För våra velocipeder ikläda vi oss full garanti rörande såväl material som arbete sålunda, att eventuell skada, som bevisligen uppkommit genom fel i material eller tillverkning gottgöres genom reparation eller utbyte av den bristfälliga delen, dock endast om densamma inom ett år från velocipedens försäljningsdag fraktfritt tillsändes oss.

Skador, uppkomna genom olycksfall, vanvård eller oriktig behandling, äro ej inbegripna i denna garanti. Vi garantera ej heller för tävlingsvelocipeder och velocipeder använda till uthyrning eller såsom övningsmaskiner, liksom ej för de med velocipeden medföljande tillbehören.

(För hos andra firmor inköpta ersättningsdelar eller utförda reparationer ersättes ej).

Vår garantiskyldighet sträcker sig endast till den person, som i garantibeviset är angiven som ägare.

I garantibeviset ifylles namnet och försäljningsdatum med bläck.

Garantibevis medföljer varje Hermes velociped.

Vaihdetaulukko. Utväxlingstabell.

Takapyörän läpimitta 28" = 711 mm. Bakhjulets diameter						
Hampaitten lukumäärä vetopyörässä Antal kuggar på drivhjulet	Hampaitten lukumäärä takapyörässä Antal kuggar på bakhjulet					
	7 eli resp. 14	8 eli resp. 16	9 eli resp. 18	10 eli resp. 20	11 eli resp. 22	
20 eli resp. 40	80.0	70.0	62.2	56.0	50.9	
21 » 42	84.0	73.5	65.4	58.8	53.5	
22 » 44	88.0	77.0	68.5	61.6	56.0	
23 » 46	92.0	80.5	71.6	64.4	58.7	
24 » 48	96.0	84.0	74.7	67.2	61.2	
25 » 50	100.0	87.5	77.8	70.0	63.8	
26 » 52	104.0	91.0	80.9	72.8	66.3	
27 » 54	108.0	94.5	84.0	75.7	68.9	
28 » 56	112.0	98.0	87.1	78.5	71.4	
30 » 60	120.0	105.0	93.3	84.0	76.5	

Ylläolevat numerot osottavat vaihteen engl. tuumissa.
Ovanstående siffror angiva utväxlingen i eng. tum.

Taulukko

jonka mukaan voi helposti valita sopivan kehyskorkeuden.

Tabell

angivande för olika benlängder passande ramhöjder.

Jalkojen pituus mm:ssä	675	750	800	850	900
Benlängd i mm.					
Kehyksen korkeus	18"	20"	22"	24"	26"
Ramhöjd					

Polkupyöränosa ja -tarvikkeita. Velocipeddelar och -tillbehör.

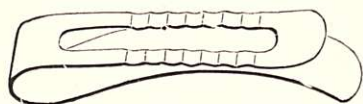

102, 103.

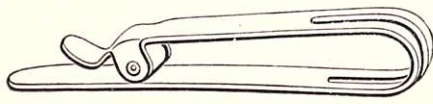

104.



105.

Lahkeenpitimiä.

- N:o 101. Pyöreitä, läkipellistä, lakeerattuja.
 » 102. Dürkopp, sinistettyjä.
 » 103. » , nikkelöityjä.
 » 104. Florio, » , rullan kera.
 » 105. Mylord, »



101,

Byxfästen.

- N:o 101. Runda, av plåt, lackerade.
 » 102. Dürkopp, blåa.
 » 103. » , förnicklade.
 » 104. Florio, » , med rulle.
 » 105. Mylord, »

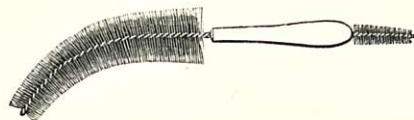

125.

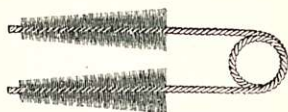

126.



127.

Harjoja.

- N:o 125. Ketjun puhdistamista varten.
 » 126. » » » kaksiahaaraisia.
 » 127. Polkupyörän » »

Borstar.

- N:o 125. För rengöring av keden.
 » 126. » » » dubbel.
 » 127. » » » velocipeden.

Vannejarruja.

- N:o 140. Bowden mallia, etupyörään.
 » 141. » » , takapyörään.

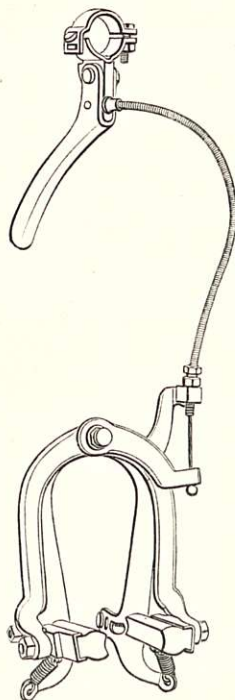

140, 141.

Fälgbromsar.

- N:o 140. Bowden modell, för framhjulet.
 » 141. » » , » bakhjulet.

Kanvaskangasta.

N:o 160. Kumiliuoksella sivelletty, $12\frac{1}{2} \times 8\frac{1}{2}$ cm. paloissa.

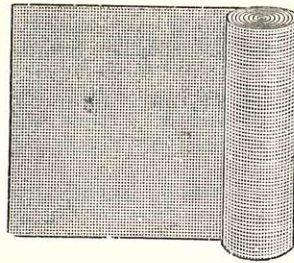

160.

Canvasduk.

N:o 160. Gummerad, i $12\frac{1}{2} \times 8\frac{1}{2}$ cm. bitar.

Vannenauoja.

N:o 175. Pyöreitä, nahka-
jatkoksilla.

» 176. Rullissa á 50 mtr.

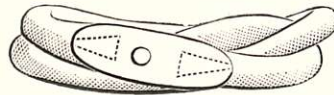

175.

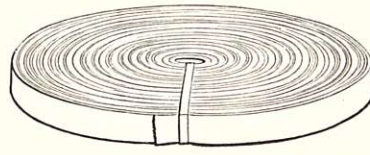

176.

Skenband.

N:o 175. Runda, med läder-
skarv.

» 176. I rullar á 50 mtr.



190.

Kumiliuosta.

- N:o 190. Elektro, tölkeissä, $3 \times \frac{3}{4}$ ".
 » 191. Hermes, purkeissa, sisält. $\frac{1}{2}$ kg.
 » 192. Wiko, » , » $\frac{1}{2}$ »
 » 193. » , » , » $\frac{1}{4}$ »
 » 194. Dunlop, tölkeissä, $3 \times \frac{3}{4}$ ".

Raakakumia paloissa

kumiliuoksen valmistamista varten.

N:o 205. Rasioissa, sisält. $\frac{1}{4}$ kg.



191.

Gummilösning.

- N:o 190. Elektro, i tuber, $3 \times \frac{3}{4}$ ".
 » 191. Hermes, i burk, inneh. $\frac{1}{2}$ kg
 » 192. Wiko, i » , » $\frac{1}{2}$ »
 » 193. » , i » , » $\frac{1}{4}$ »
 » 194. Dunlop, i tuber, $3 \times \frac{3}{4}$ ".

Rågummi i bitar

för tillverkning av gummilösning.

N:o 205. Askar, inneh. $\frac{1}{4}$ kg.

Kädensijaliimaa.

N:o 215. »Canning», engl., rasioissa, sisält. 1/2 kg.
 » 216. » » tölkeissä, 3x3/4" .



216.

Handtagscement.

N:o 215. »Canning», engelskt, i burkar, inneh. 1/2 kg.
 » 216. » » i tuber, 3x3/4" .

Hermesitin'ia.

Parasta liuosta putki (kilpailupyörän) renkaiden kiinnittämistä varten puuvanteisiin. Lämmittäminen tarpeetonta. Kuivuu nopeasti.

N:o 225. Purkissa, sisält. 80 gr.
 » 226. » » 1/4 kg.



225.

Hermesitin.

Bästa flytande cement för fastsättning av heltubiga luftringar på träskenor. Behöver ej värmas. Torkar hastigt.

N:o 225. Burk, inneh. 80 gr.
 » 226. » » 1/4 kg.

Loreley kittiä.

ulkorenkaiden paikkaamista varten.

N:o 240. Tölkeissä, 3x3/4" .



240.

Loreley kitt.

för reparation av yttre ringar.

N:o 240. I tuber, 3x3/4" .

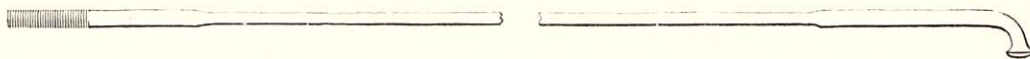

260—266.

Puolia.

Ruotsalaisia, valmistetut parhaimmasta erikoisteräksestä, nikkelöidyt, kierrettä 12 mm.

N:o 260.	Vahvistettuja, B. W. G.,	14x16x14,	290 mm. pitkiä.
» 261.	»	»	295 » »
» 262.	»	»	298 » »
» 263.	»	»	300 » »
» 264.	»	»	302 » »
» 265.	»	»	306 » »
» 266.	»	»	310 » »

Ekrar.

Svenska, tillverkade av bästa specialstål, förnicklade, med 12 mm. gängning.

N:o 260.	Förstärkta, B. W. G.,	14x16x14,	290 mm. långa.
» 261.	»	»	295 » »
» 262.	»	»	298 » »
» 263.	»	»	300 » »
» 264.	»	»	302 » »
» 265.	»	»	306 » »
» 266.	»	»	310 » »

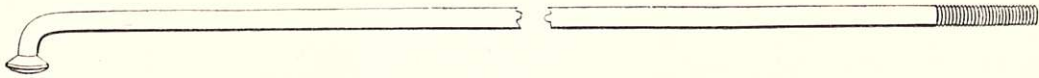

290—292.

N:o 290. Moottoripyörän puolia, 265×3 mm.
 » 291. Sulky » 290×3 »
 » 292. » » 290×3 1/2 mm.

N:o 290. Motorekrar 265×3 mm.
 » 291. Sulky » 290×3 »
 » 292. » » 290×3 1/2 mm.

Nippeleitä.

N:o 310. Teräsvanteita varten, 1/2".
 » 311. Puuvanteita » 1".
 » 312. Puoliin N:o 290 ja 291.
 » 313. » » 292.

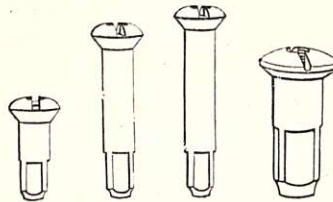

310.

311.

312.

Nipplar.

N:o 310. För stälkenor, 1/2".
 » 311. » träskenor, 1".
 » 312. » ekrar N:o 290 och 291.
 » 313. » » » 292.

Puolien pituus 28" vanteita varten.*Etupyörä.*

Teräs eli puuvanteita varten, 3 kert. ristiin.

28×1 5/8"
300 mm.

28×1 1/2"
305 mm.

28×1 3/8"
308 mm.

28×1 1/4"
312 mm.

Takapyörä.

Teräs eli puuvanteita varten, 3 kert. ristiin.

Längd å ekrar för 28" hjul.*Framhjul.*

För stäl eller träskenor, 3 kors.

Bakhjul.

För stäl eller träskenor, 3 kors.

New Departure, Torpedo

sekä Eadie vapaarummun oikea puoli
 och höger sida på Eadie frihjulsnav
 Eadie vapaarummun vasen puoli
 Vänster sida på Eadie frihjulsnav
 Rapid vapaarumpu
 » frihjulsnav.....

28×1 5/8"
295 mm.

28×1 1/2"
300 mm.

28×1 3/8"
302 mm.

28×1 1/4"
305 mm.

290 »

295 »

298 »

300 »

298 »

302 »

305 »

308 »

Puolien mittakaava....
Skala för ekrar

B. W. G.
mm.

13
2.4114
2.0415
1.8316
1.6517
1.47**Puolannippelilaattoja.**

N:o 320. Puuvanteita varten.
 » 321. Teräsvanteita »
 » 322. » » ruotsal. valm.

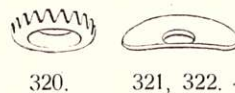

320.

321, 322.

Ekernippelbrickor.

N:o 320. För träskenor.
 » 321. » stälkenor.
 » 322. » » svensk tillverkning.

Puolan nippeli-avaimia.

N:o 330. Ruotsalaista valm., käytännöllisiä.

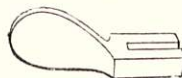

330.

Eker nippelnycklar.

N:o 330. Svensk tillverkning, praktiska.

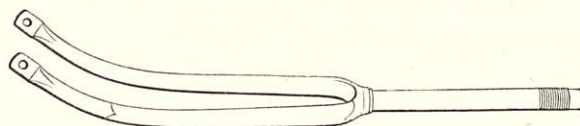

340, 341.

Etupyörän haarukoita.

Framhjulsgafflar.

N:o 340. Lakeerattuja, haarukankruunu ja päät nikkelöityjä, ruotsal. valmistetta.

N:o 340. Lackerade, med förnickl. ändar och krona, svensk tillverkning.

» 341. S:a saksal. valmistetta, lakeeratuilla päillä.

» 341. D:o tysk tillverkning, med lackerade ändar.

Haarukan kruunuja.

Gaffelkronor.

N:o 355. Ruotsalaista valmistetta.

N:o 355. Svensk tillverkning.

» 356. Saksalaista »

» 356. Tysk »

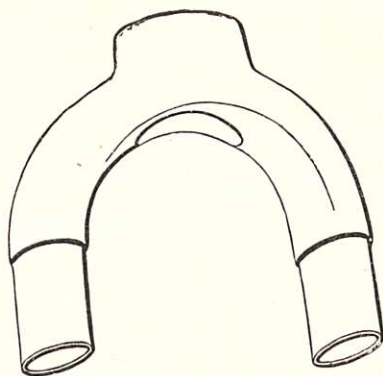

355.

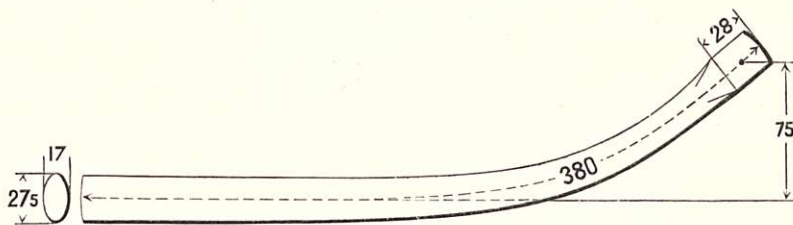

370.

Haarukan karoja.

Gaffelben.

N:o 370. Ruotsalaista valmistetta.

N:o 370. Svensk tillverkning.

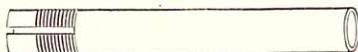

385—388.

Haarukanputkia.

Gaffelrör.

N:o 385. Ruotsal. valmistetta, 156 mm. pitkiä.

N:o 385. Svensk tillverkning, 156 mm. långa.

» 386. » » 207 » »

» 386. » » 207 » »

» 387. » » 258 » »

» 387. » » 258 » »

» 388. » » 304 » »

» 388. » » 304 » »

Haarukanpäitä.

Gaffeländar.

N:o 400. Ruotsal. valmistetta, $\frac{7}{8}$ ''.

N:o 400. Svensk tillverkning, $\frac{7}{8}$ ''.

» 401. » » 1''.

» 401. » » 1''.

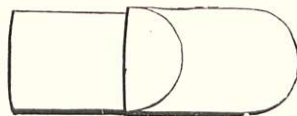

400, 401.

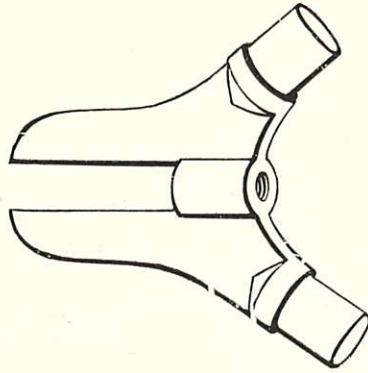

410, 411.

Takahaarukanpäätä.

- N:o 410. $\frac{5}{8}'' \times \frac{5}{8}''$ soikeata putkea varten, 20'' ja 22'' miesten ja naisten kehyksiin.
- » 411. S:n 24'' ja 26'' miesten kehyksiin sekä 24'' naisten kehyksiin.
 - » 412. S:n 20'' ja 22'' miesten ja naisten kehyksiin.
 - » 413. S:n 24'' ja 26'' miesten kehyksiin sekä 24'' naisten kehyksiin.

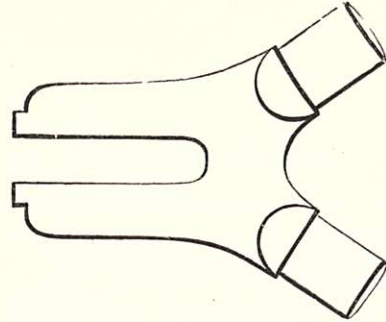

412, 413.

Bakgaffeländar.

- N:o 410. För $\frac{5}{8}'' \times \frac{5}{8}''$ ovala rör, för 20'' och 22'' herr- och damramar.
- » 411. D:o för 24'' och 26'' herramar samt 24'' damramar.
 - » 412. D:o för 20'' och 22'' herr- och damramar.
 - » 413. D:o för 24'' och 26'' herramar samt 24'' damramar.

Jalkatukia.

- N:o 420. Etupyörän haarukkaan kiinnitettävää.

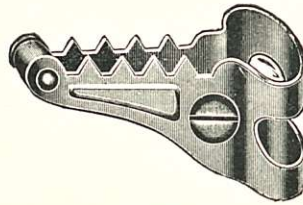

420.

Fotvilare.

- N:o 420. Att fästas i framhjulsgaffelbenen.

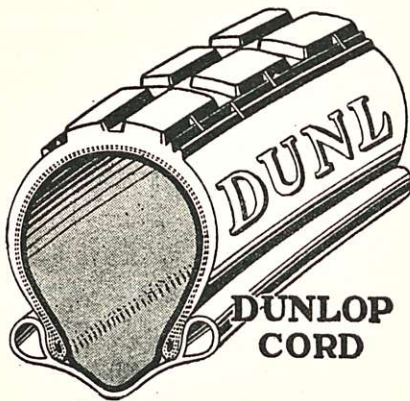

450—455.

Ulkorenkaita, Dunlop- (lanka-) järjest.:

- N:o 450. Alkuper. Dunlop, engl. $28 \times 1 \frac{3}{4}''$ ($28 \times 1 \frac{5}{8}''$)
- » 451. » » » $28 \times 1 \frac{1}{2}''$
 - » 452. » » » $28 \times 1 \frac{3}{8}''$
 - » 453. » » » $28 \times 1 \frac{1}{4}''$
 - » 454. » » » $26 \times 1 \frac{3}{4}''$
 - » 455. » » » $26 \times 1 \frac{1}{2}''$

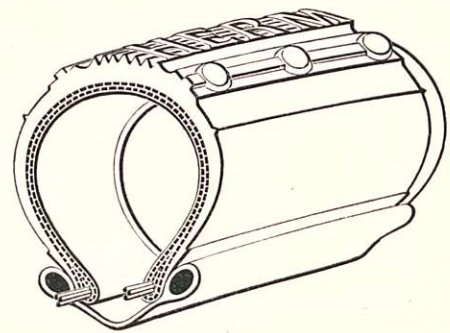

456—460.

Yttreringar, Dunlop- (tråd-) system:

- N:o 450. Original Dunlop, engelska $28 \times 1 \frac{3}{4}''$ ($28 \times 1 \frac{5}{8}''$)
- » 451. » » » $28 \times 1 \frac{1}{2}''$
 - » 452. » » » $28 \times 1 \frac{3}{8}''$
 - » 453. » » » $28 \times 1 \frac{1}{4}''$
 - » 454. » » » $26 \times 1 \frac{3}{4}''$
 - » 455. » » » $26 \times 1 \frac{1}{2}''$

N:o 456. Hermes, ruotsal.	28×1 3/4" (28×1 5/8")
» 457. » »	28×1 1/2"
» 458. » »	28×1 3/8"
» 459. » »	28×1 1/4"
» 460. » »	24×2"
» 461. Thor-Tyre, tanskal.	28×1 5/8" (28×1 3/4")
» 462. Aequator, »	28×1 5/8" »
» 463. Excelsior, saksal.	28×1 5/8" »
» 464. » »	28×1 1/2"
» 465. Michelin, ranskal.	28×1 3/4" (28×1 5/8")
» 466. » »	28×1 1/2"

N:o 456. Hermes, svenska	28×1 3/4" (28×1 5/8")
» 457. » »	28×1 1/2"
» 458. » »	28×1 3/8"
» 459. » »	28×1 1/4"
» 460. » »	24×2"
» 461. Thor-Tyre, danska	28×1 5/8" (28×1 3/4")
» 462. Aequator, »	28×1 5/8" »
» 463. Excelsior, tyska	28×1 5/8" »
» 464. » »	28×1 1/2"
» 465. Michelin, franska	28×1 3/4" (28×1 5/8")
» 466. » »	28×1 1/2"

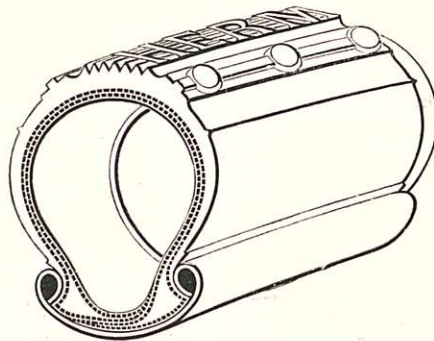

496—497.

Ulkorenkåita, Continental- (Wulst-) järjest.:

N:o 490. Alkuper. Dunlop, engl.	28×1 3/4" (28×1 5/8")
» 491. » »	28×1 1/2"
» 492. » »	26×1 3/4"
» 493. » »	26×1 1/2"
» 494. Harburg-Wien, saksal.	28×1 3/4" (28×1 5/8")
» 495. » »	28×1 1/2"
» 496. Hermes, ruotsal.	28×1 5/8" (28×1 3/4")
» 497. » »	28×1 1/2"

Yttringar, Continental- (Wulst-) system:

N:o 490. Original Dunlop, engelska	28×1 3/4" (28×1 5/8")
» 491. » »	28×1 1/2"
» 492. » »	26×1 3/4"
» 493. » »	26×1 1/2"
» 494. Harburg-Wien, tyska	28×1 3/4" (28×1 5/8")
» 495. » »	28×1 1/2"
» 496. Hermes, svenska	28×1 5/8" (28×1 3/4")
» 497. » »	28×1 1/2"

Moottoripyörän ulkorenkåita, Wulst järjest.:

N:o 520. Bates, engl.	28×3"
» 521. » »	26×2 3/4"
» 522. » »	26×2 1/2"
» 523. » »	26×2"
» 524. Avon »	28×3"
» 525. » »	26×3"
» 526. » »	26×2 1/4"

Motorvelociped yttringar, Wulst system:

N:o 520. Bates, engelska	28×3"
» 521. » »	26×2 3/4"
» 522. » »	26×2 1/2"
» 523. » »	26×2"
» 524. Avon, »	28×3"
» 525. » »	26×3"
» 526. » »	26×2 1/4"

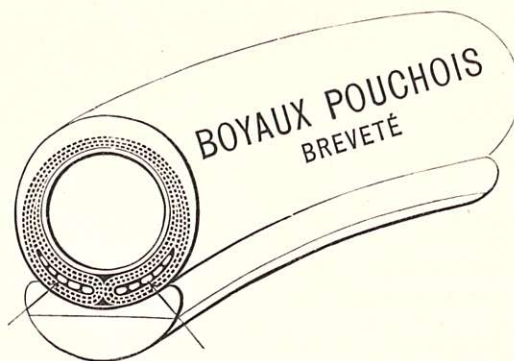

440.

Kilpailupyörän renkaita.N:o 440. »Pouchois», ranskal., putkirenkaita, $28 \times 1 \frac{1}{8}$ ''.

» 441. »Dunlop», englantil. » »

Racerringar.N:o 440. »Pouchois», franska, heltubiga, $28 \times 1 \frac{1}{8}$ ''.

» 441. »Dunlop», engelska, » »

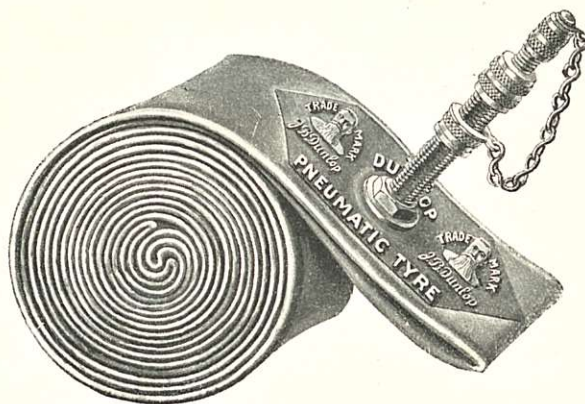
**Sulky (kilpa-ajorattaiden) ulko-
renkaita, Wulst-järjest.**N:o 450. »Harburg-Wien», saksal., 28×2 ''.**Sulky ytterringar, Wulst-
system.**N:o 450. »Harburg-Wien», tyska, 28×2 ''.

475, 476.

Polkupyörän sisärenkaita.N:o 475. Alkuper. Dunlop, engl. pun., $28 \times 1 \frac{3}{4}$ '' ($28 \times 1 \frac{5}{8}$ '').» 476. » » » » $28 \times 1 \frac{1}{2}$ ''» 477. Michelin, ranskal. » $28 \times 1 \frac{3}{4}$ '' ($28 \times 1 \frac{5}{8}$ '').» 478. » » » » $28 \times 1 \frac{1}{2}$ ''» 479. Extra Heavy, tanskal. » $28 \times 1 \frac{3}{8}$ ''» 480. » » » » $28 \times 1 \frac{1}{4}$ ''» 481. Harburg-Wien, saksal. » $28 \times 1 \frac{3}{4}$ '' ($28 \times 1 \frac{5}{8}$ '').» 482. » » » » $28 \times 1 \frac{1}{2}$ ''» 483. Tandem Star, engl. harm., $28 \times 1 \frac{3}{4}$ '' ($28 \times 1 \frac{5}{8}$ '').» 484. » » » » $28 \times 1 \frac{1}{2}$ ''**Velociped inreringar.**N:o 475. Original Dunlop, engelska röda, $28 \times 1 \frac{3}{4}$ '' ($28 \times 1 \frac{5}{8}$ '').» 476. » » » » $28 \times 1 \frac{1}{2}$ ''» 477. Michelin, franska » $28 \times 1 \frac{3}{4}$ '' ($28 \times 1 \frac{5}{8}$ '').» 478. » » » » $28 \times 1 \frac{1}{2}$ ''» 479. Extra Heavy, danska » $28 \times 1 \frac{3}{8}$ ''» 480. » » » » $28 \times 1 \frac{1}{4}$ ''» 481. Harburg-Wien, tyska » $28 \times 1 \frac{3}{4}$ '' ($28 \times 1 \frac{5}{8}$ '').» 482. » » » » $28 \times 1 \frac{1}{2}$ ''» 483. Tandem Star, engelska gråa, $28 \times 1 \frac{3}{4}$ '' ($28 \times 1 \frac{5}{8}$ '').» 484. » » » » $28 \times 1 \frac{1}{2}$ ''**Moottoripyörän sisärenkaita.**N:o 500. Bates, engl., 28×3 ''» 501. » » $26 \times 2 \frac{1}{2}$ ''» 502. Avon, » 28×3 ''» 503. John Bull, » $26 \times 2 \frac{1}{4}$ ''**Motorvelociped inreringar.**N:o 500. Bates, engelska, 28×3 ''» 501. » » $26 \times 2 \frac{1}{2}$ ''» 502. Avon, » 28×3 ''» 503. John Bull, » $26 \times 2 \frac{1}{4}$ ''

Sulky (kilpa-ajorastaiden) sisärenkaita.

N:o 515. Saksalaisia, punaisia, 28×2".

» 516. Harburg-Wien, saksal., pun. 28×2".

Sulky inreringar.

N:o 515. Tyska, röda, 28×2".

» 516. Harburg-Wien, tyska, röda, 28×2".

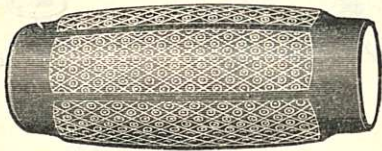

530, 531.

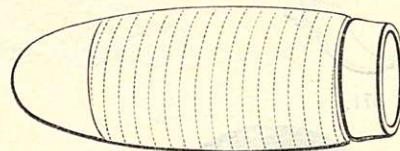

532, 533.

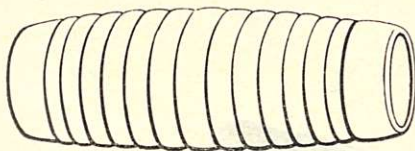

535, 536.

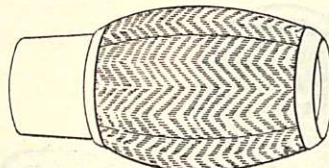

537.

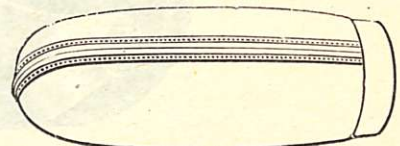

538.

Kädensijoja.

N:o 530. Selluloidista, 7/8".

» 531. Keinotek. selluloidista, 7/8".

» 532. Puisia, nahalla päällystettyjä ja nikkel. heloilla, 7/8".

» 533. » » » » » » » » 1".

» 534. » nikkel. heloilla, 7/8".

» 535. Kumista, harmaita, 7/8".

» 536. » punaisia, 7/8".

» 537. »Hermes», sellul. hylsillä ja nikkel. heloilla, 7/8".

» 538. Nahkaisia, 1".

» 539. Selluloidista, nikkel. heloilla, 7/8".

Handtag.

N:o 530. Av celluloid, 7/8".

» 531. » imiterad celluloid, 7/8".

» 532. » trä, läderomvirade, med förnickl. beslag, 7/8".

» 533. » » » » » » » » 1".

» 534. » » med förnickl. beslag, 7/8".

» 535. » gummi, gråa, 7/8".

» 536. » » röda, 7/8".

» 537. »Hermes», med celluloid hylsa och förnickl. beslag, 7/8".

» 538. Av läder. 1".

» 539. » celluloid, med förnickl. beslag, 7/8".

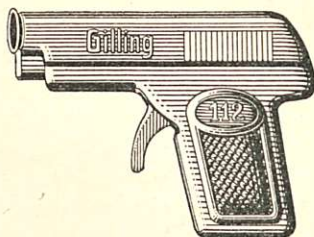

590.

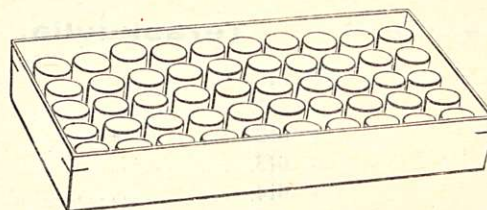

591.

N:o 590. »Gilling» pistooleja.

» 591. » nallia.

N:o 590. »Gilling» pistoler.

» 591. » knallhattar.

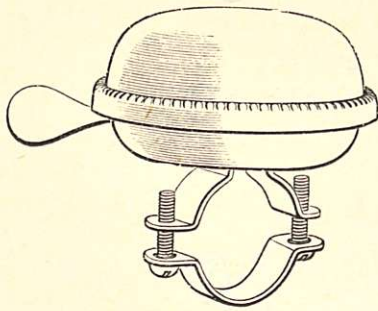

570, 571.

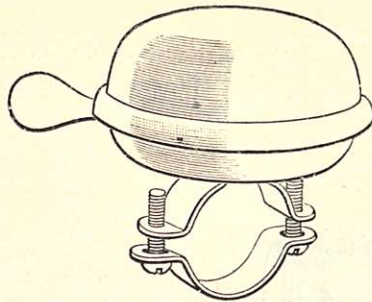

573.

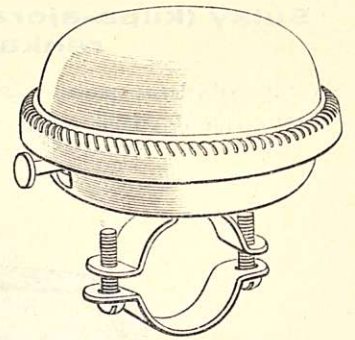

576.

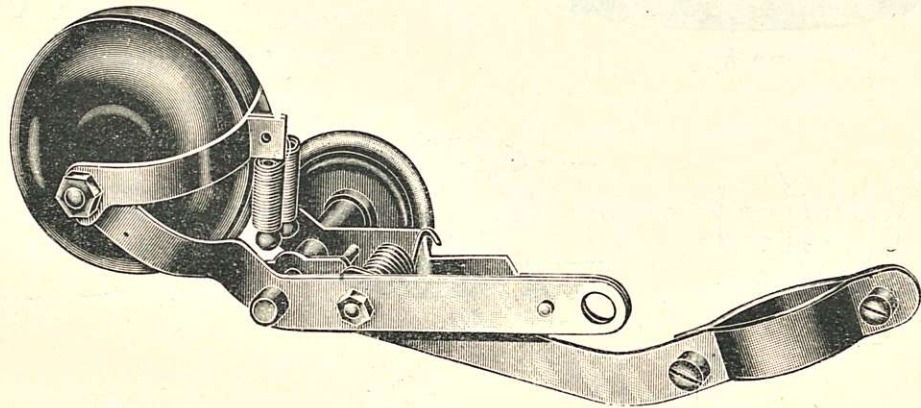

575.

Polkupyöräkelloja.

- N:o 570. Messinkisiä, 55 mm. läpim.
 » 571. » 60 » »
 » 572. » 55 » » (Suomen lipulla)
 » 573. » 60 » »
 » 574. Teräksestä, 55 » »
 » 575. Etuhaarukkaan kiinnitettäviä.
 » 576. Messinkisiä, vieterillä.

Velocipedklockor.

- N:o 570. Med 55 mm., messings skål.
 » 571. » 60 » » »
 » 572. » 55 » » » (Finska flaggan).
 » 573. » 60 » » »
 » 574. » 55 » stål »
 » 575. Att fästas vid framhjulsgaffeln.
 » 576. Av messing, med urverk.

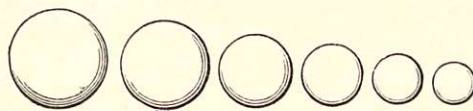
**STÅLKULOR**

610—620.

Teräskuulia. — Stålkulor.

N:o 610.	$\frac{1}{8}$ "
» 611.	$\frac{5}{32}$ "
» 612.	$\frac{3}{16}$ "
» 613.	$\frac{7}{32}$ "
» 614.	$\frac{1}{4}$ "
» 615.	$\frac{9}{32}$ "
» 616.	$\frac{5}{16}$ "
» 617.	$\frac{11}{32}$ "
» 618.	$\frac{3}{8}$ "
» 619.	$\frac{7}{16}$ "
» 620.	$\frac{1}{2}$ "

Kuulanpitimiä.

N:o 635. Kuulineen, lajit. puulaatikossa à 500 kpl.



635.

Kulhållare.

N:o 635. Med kulor, sort. i trälåda à 500 st.



650—660.

Ketjuja.

N:o 650. Saksalaisia,	$1/2 \times 3/16''$
» 651. »	$5/8 \times 3/16''$
» 652. »	$1 \times 3/16''$
» 653. Brampton, englant.	$1/2 \times 1/8''$
» 654. » »	$5/8 \times 1/8''$
» 655. » »	$1/2 \times 3/16''$
» 656. » »	$5/8 \times 3/16''$
» 657. Diamond, amerikal.	$1/2 \times 1/8''$
» 658. » »	$5/8 \times 1/8''$
» 659. » »	$1/2 \times 3/16''$
» 660. » »	$5/8 \times 3/16''$

Keder.

N:o 650. Tyska	$1/2 \times 3/16''$
» 651. »	$5/8 \times 3/16''$
» 652. »	$1 \times 3/16''$
» 653. Brampton, engelska	$1/2 \times 1/8''$
» 654. » »	$5/8 \times 1/8''$
» 655. » »	$1/2 \times 3/16''$
» 656. » »	$5/8 \times 3/16''$
» 657. Diamond, amerikanska	$1/2 \times 1/8''$
» 658. » »	$5/8 \times 1/8''$
» 659. » »	$1/2 \times 3/16''$
» 660. » »	$5/8 \times 3/16''$



675.

Moottoripyöräketjuja.

N:o 675. Diamond, amerikal., $5/8 \times 3/8''$.

Motorvelocipedkeder.

N:o 675. Diamond, amerikanska, $5/8 \times 3/8''$.

Ketjuruuveja.

N:o 685. Englantilaisia.

» 686. Saksalaisia.



685—686.

Kedjeskruvar.

N:o 685. Engelska.

» 686. Tyska.

Ketjulukkoja.

N:o 690. Diamond ketjuun,	$1/2 \times 1/8''$
» 691. » »	$5/8 \times 1/8''$
» 692. » »	$1/2 \times 3/16''$
» 693. » »	$5/8 \times 3/16''$



690—693.

Kedjelås.

N:o 690. För Diamond ked,	$1/2 \times 1/8''$
» 691. » »	$5/8 \times 1/8''$
» 692. » »	$1/2 \times 3/16''$
» 693. » »	$5/8 \times 3/16''$

Ketjunkiristäjä.

N:o 705. Saksalaisia, nikkeloityjä.

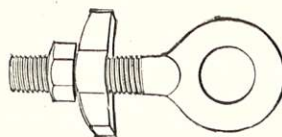

705.

Kedjesträckare.

N:o 705. Tyska, förnicklade.

Ketjunkturistjä-ruuvia.

N:o 715. Hermes runkoon.

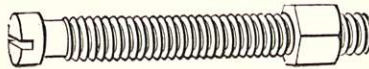

715.

Kedjesträckare-skruvar.

N:o 715. För Hermes ram.

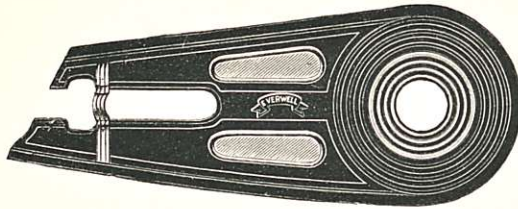

725.

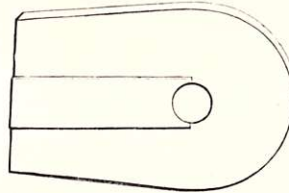

727.



726.

Ketjunsuojuksia.

N:o 725. Naisten pyöriin, teräspellistä, selluloidi-ikkunoilla, 130 mm. reikä kampia varten.

- » 726. Miesten pyöriin, teräspellistä, lakeerattuja,
- » 727. Kilpailupyöriin, » » »

Kedjeskydd.

N:o 725. För damvelocipeder, av stålplåt, med celluloidfönster, 130 mm. hål för veven.

- » 726. För herr velocipeder, av stålplåt, lackerade.
- » 727. För racervelocipeder, » » »

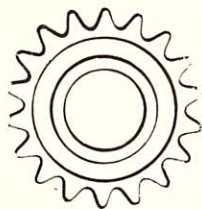
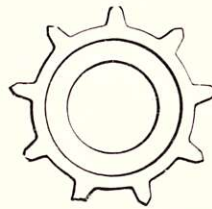
750—765.
790—805.766—769.
806—809.**Vitjakehiä. — Kedjekransar.**

Eadie, Rapid, Rotax ja Torpedo vapaarumpuihin. — För Eadie, Rapid, Rotax och Torpedo frihjulsnäv.

N:o 750.	$1\frac{1}{2}'' \times \frac{1}{8}''$, 16 hammasta	N:o 760.	$\frac{5}{8}'' \times \frac{1}{8}''$, 17 hammasta
» 751.	$1\frac{1}{2}'' \times \frac{1}{8}''$, 18 kuggar	» 761.	$\frac{5}{8}'' \times \frac{1}{8}''$, 18 kuggar
» 752.	$1\frac{1}{2}'' \times \frac{1}{8}''$, 20 »	» 762.	$\frac{5}{8}'' \times \frac{3}{16}''$, 15 »
» 753.	$1\frac{1}{2}'' \times \frac{1}{8}''$, 22 »	» 763.	$\frac{5}{8}'' \times \frac{3}{16}''$, 16 »
» 754.	$1\frac{1}{2}'' \times \frac{3}{16}''$, 16 »	» 764.	$\frac{5}{8}'' \times \frac{3}{16}''$, 17 »
» 755.	$1\frac{1}{2}'' \times \frac{3}{16}''$, 18 »	» 765.	$\frac{5}{8}'' \times \frac{3}{16}''$, 18 »
» 756.	$1\frac{1}{2}'' \times \frac{3}{16}''$, 20 »	» 766.	$1'' \times \frac{3}{16}''$, 8 »
» 757.	$1\frac{1}{2}'' \times \frac{3}{16}''$, 22 »	» 767.	$1'' \times \frac{3}{16}''$, 9 »
» 758.	$\frac{5}{8}'' \times \frac{1}{8}''$, 15 »	» 768.	$1'' \times \frac{3}{16}''$, 10 »
» 759.	$\frac{5}{8}'' \times \frac{1}{8}''$, 16 »	» 769.	$1'' \times \frac{3}{16}''$, 11 »

New Departure vapaarumpuihin. — För New Departure frihjulsnäv.

N:o 790.	$1\frac{1}{2}'' \times \frac{1}{8}''$, 16 hammasta	N:o 800.	$\frac{5}{8}'' \times \frac{1}{8}''$, 17 hammasta
» 791.	$1\frac{1}{2}'' \times \frac{1}{8}''$, 18 kuggar	» 801.	$\frac{5}{8}'' \times \frac{1}{8}''$, 18 kuggar
» 792.	$1\frac{1}{2}'' \times \frac{1}{8}''$, 20 »	» 802.	$\frac{5}{8}'' \times \frac{3}{16}''$, 15 »
» 793.	$1\frac{1}{2}'' \times \frac{1}{8}''$, 22 »	» 803.	$\frac{5}{8}'' \times \frac{3}{16}''$, 16 »
» 794.	$1\frac{1}{2}'' \times \frac{3}{16}''$, 16 »	» 804.	$\frac{5}{8}'' \times \frac{3}{16}''$, 17 »
» 795.	$1\frac{1}{2}'' \times \frac{3}{16}''$, 18 »	» 805.	$\frac{5}{8}'' \times \frac{3}{16}''$, 18 »
» 796.	$1\frac{1}{2}'' \times \frac{3}{16}''$, 20 »	» 806.	$1'' \times \frac{3}{16}''$, 8 »
» 797.	$1\frac{1}{2}'' \times \frac{3}{16}''$, 22 »	» 807.	$1'' \times \frac{3}{16}''$, 9 »
» 798.	$\frac{5}{8}'' \times \frac{1}{8}''$, 15 »	» 808.	$1'' \times \frac{3}{16}''$, 10 »
» 799.	$\frac{5}{8}'' \times \frac{1}{8}''$, 16 »	» 809.	$1'' \times \frac{3}{16}''$, 11 »

**Vapaakäyntisiä ketju-
rattaita.**

N:o 820. $\frac{1}{2}'' \times \frac{3}{16}'' \times 20$ hammasta.



820.

Frihjulskedjekransar.

N:o 820. $\frac{1}{2}'' \times \frac{3}{16}'' \times 20$ kuggar.

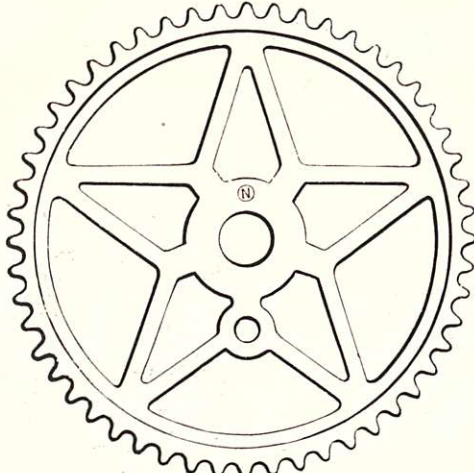

825—830.

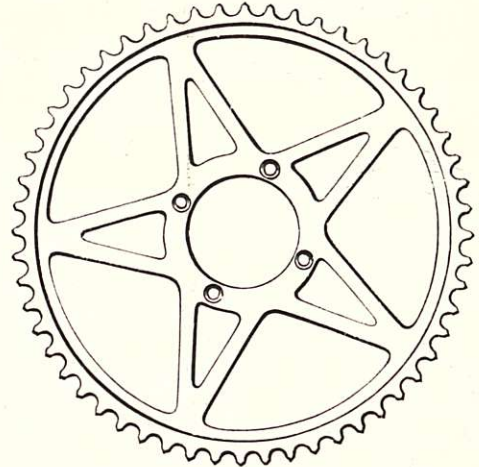

840—842.

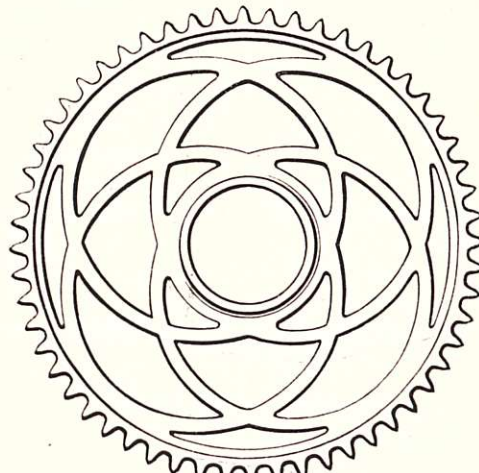

850—852.

Ketjurataksia — Kedjehjul

Fauber Special keskuslaakeriin. — för Fauber Special vevlager.

N:o 825.	$\frac{1}{2}'' \times \frac{3}{16}''$, 44 hammasta	N:o 828.	$\frac{1}{2}'' \times \frac{3}{16}''$, 54 hammasta
» 826.	» 50 kuggar	» 829.	» 56 kuggar
» 827.	» 52 »	» 830.	» 60 »

Fauber Standard keskuslaakeriin. — för Fauber Standard vevlager.

N:o 840.	$\frac{1}{2}'' \times \frac{3}{16}''$, 52 hammasta
» 841.	» 54 kuggar
» 842.	» 56 »

Hermes kilpailupyörän keskuslaakeriin. — för Hermes racer vevlager.

N:o 850.	$\frac{1}{2}'' \times \frac{3}{16}''$, 54 hammasta
» 851.	» 56 kuggar
» 852.	» 60 »

**Yllämainittujen lisäksi pidämme
kaupan suuren valikoiman laadultaan
ja kooltaan erilaisia ketjurataksia.**

**Förutom här upptagna, föra vi i la-
ger ett stort antal kedjehjul i olika
modeller och storlekar.**

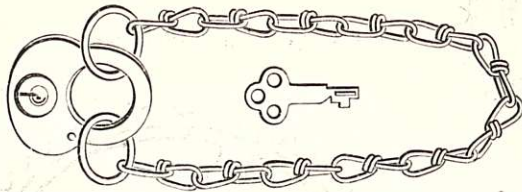

900.

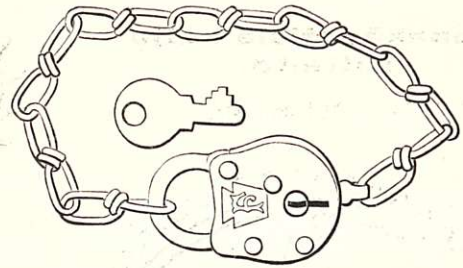

901.

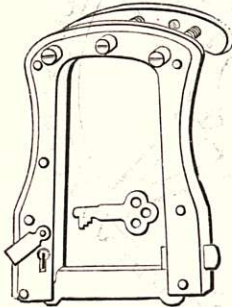

902.

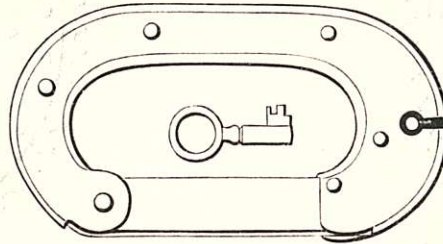

903.

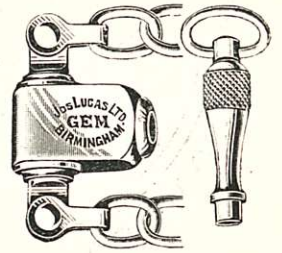

904.

Polkupyörälukkoja.

N:o 900. Saksalaisia, ketjuineen.

- » 901. Englantilaisia, »
- » 902. Takapyörän haarukkaan.
- » 903. Saksalaista valmistetta.
- » 904. »Lucas», englantilaista valmistetta.

Velocipedlås.

N:o 900. Tyska, med ked.

- » 901. Engelska, med ked.
- » 902. För bakhjulsgaffeln.
- » 903. Tysk tillverkning.
- » 904. »Lucas», engelsk tillverkning

N:o 920. **Juotetta.**

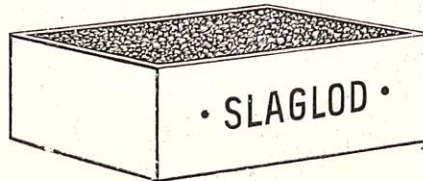

920.

N:o 920. **Slaglod.**

Juotepulveria.

N:o 930. Boron Compo, engl., sinistä.



930.

Lödpulver.

N:o 930. Boron Compo, engelskt, blått.

Juotelankaa.

N:o 940. Englantilaista.



940.

Lödtråd.

N:o 940. Engelskt.



954.



970-971.

Lakkaa.

Ilmassa kuivuvaa.

- N:o 950. Mustaa, engl., rasiassa, sisält. 1 kg.
- » 951. » saksal., » » 75 gr.
- » 952. Punasta, » » » 75 »
- » 953. Mustaa, engl., » » 75 »
- » 954. » ruotsal., Hermes, rasiassa, sisält. 80 gr.

Uunissa kuivuvaa, mustaa.

- N:o 970. Pohjalakkaa, 1 kg. rasiassa.
- » 971. Emaljilakkaa, 1 » »

Lack.

Lufttorkande.

- N:o 950. Svart, engelskt, i burkar om 1 kg.
- » 951. » tyskt, » » 75 gr.
- » 952. Rött, » » » 75 »
- » 953. Svart, engelskt » » 75 »
- » 954. » svenskt, Hermes, i burkar om 80 gr.

Ugnslack, svart.

- N:o 970. Grundlack i 1 kg. burk.
- » 971. Emaljlack i 1 » »

Laakerirasvaa.

N:o 990. Hermes, ruotsal., töl-
keissä, 4×1".

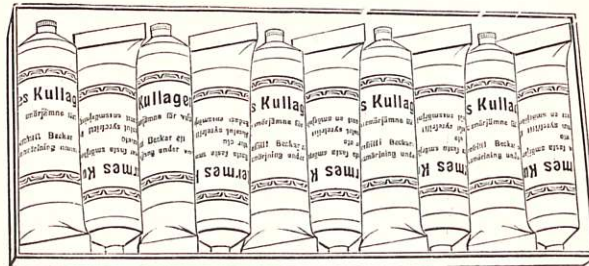

990.

Lagerfett.

N:o 990. Hermes, svenskt, i tu-
ber, 4×1".

Vaseliinia.

N:o 995. Peltirasioissa, sisält. 35 gr.



995.

Vaselin.

N:o 995. I bleckaskar, inneh. 35 gr.

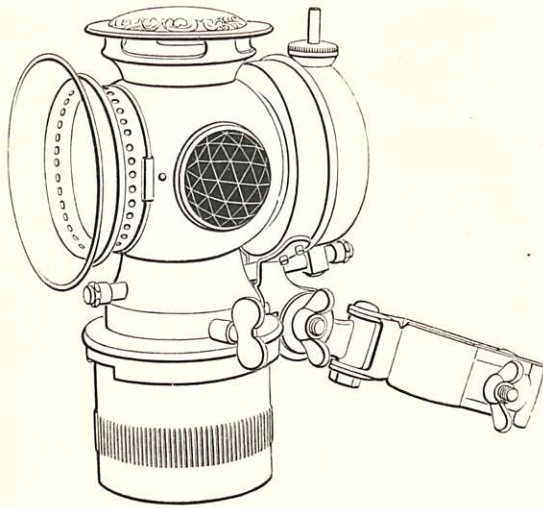

1025.

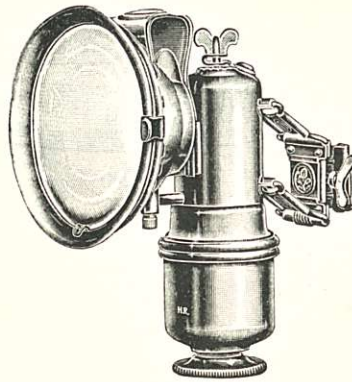

1026.

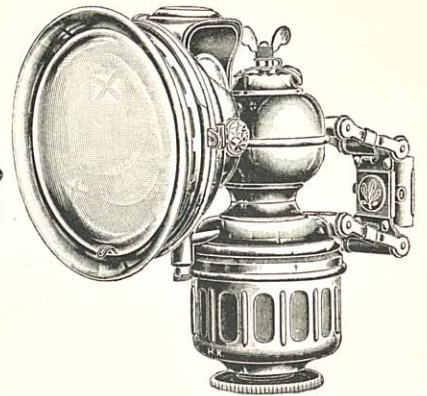

1027.

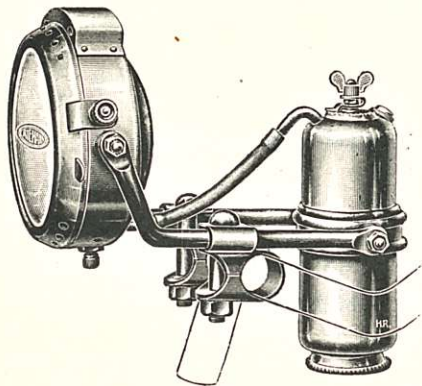

1029.

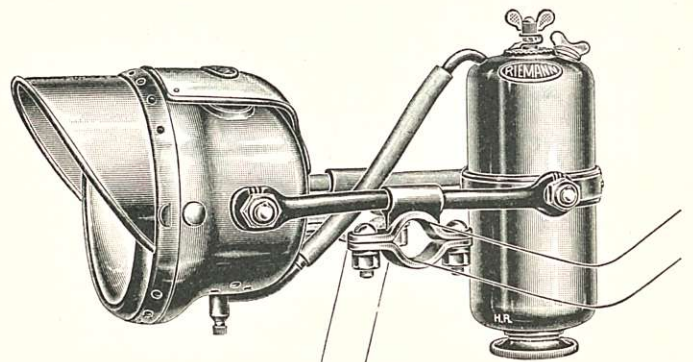

1030.

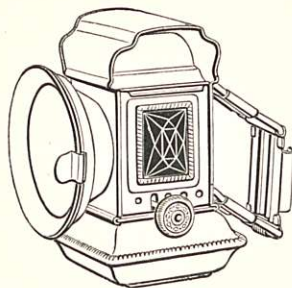

1031.

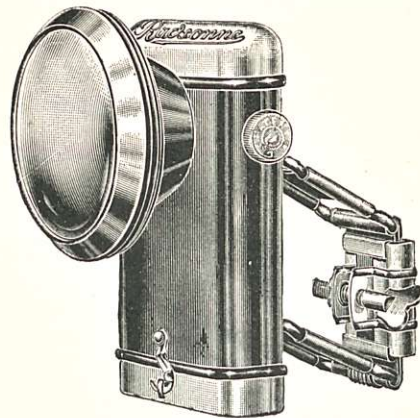

1033.

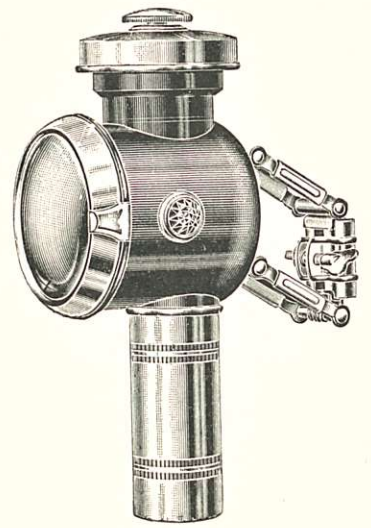

1032.

Lyhtyjä.

- N:o 1025. Solar mallia, nikkel. messinkipelistä, 65 mm. linssi.
 » 1026. Detectiv, 250 C., nikkel. messinkipelistä, 98 mm. lasi. Riemann'in valmistetta.
 » 1027 Phänomen 226¹, nikkel. mess.pelistä, 90 mm. lasi.
 » 1028. » 226^B » » 98 » linssi.

Lyktor.

- N:o 1025. Solar modell, av förnickl. messingsplät, 65 mm. lins.
 » 1026. Detectiv, 250 C., av förnickl. messingsplät, 98 mm. glas. Riemanns tillverkning.
 » 1027. Phänomen, 226¹, av förnickl. mess.plät, 90 mm. glas.
 » 1028. » 226^B » » » 98 » lins

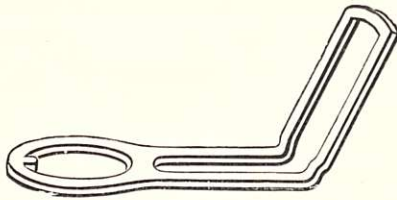

1100.

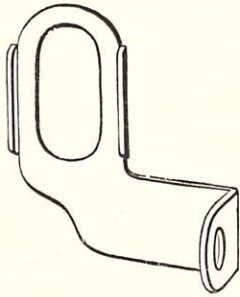

1101.

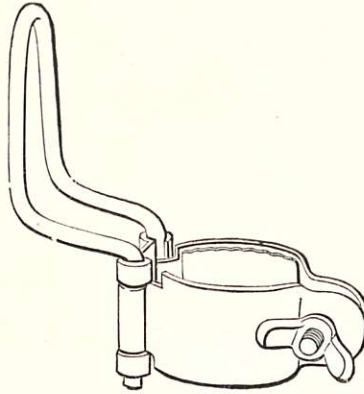

1103.

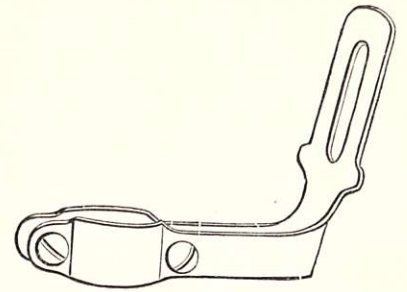

1102.

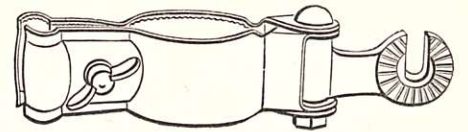

1104.

Lyhdynkannattimia.

N:o 1100. Haarukan putkeen kiinnitettäviä.

- » 1101. Etupyörän akseliin »
- » 1102. Haarukan sääreen »
- » 1103. Etuosaan »
- » 1104. »Solar».

Lykthållare.

N:o 1100. Att fästas på gaffelröret.

- » 1101. » » vid framaxeln.
- » 1102. » » » gaffelbenet.
- » 1103. » » » framstycket.
- » 1104. »Solar».

Karbiidia.

N:o 1115. Ruotsalaista, astiassa, sisält. 100 kg.

- » 1116. » » » 50 »
- » 1117. » » » 10 »
- » 1118. » purkissa » 1/1 »
- » 1119. » » » 1/2 »

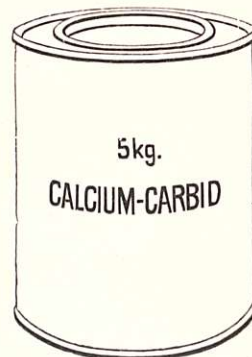

1117—1119.

Carbid.

N:o 1115. Svensk, i fat om 100 kg.

- » 1116. » » » » 50 »
- » 1117. » » » » 10 »
- » 1118. » i burkar » 1/1 »
- » 1119. » » » » 1/2 »

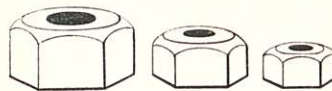

1130—1143.

Muttereita, Ruotsalaisia. — Muttrar, Svenska.

N:o 1130.	$\frac{3}{16}'' \times 24$	N:o 1135.	$\frac{5}{16}'' \times 18$
» 1131.	$\frac{3}{16}'' \times 26$	» 1136.	$\frac{5}{16}'' \times 24$
» 1132.	$\frac{3}{16}'' \times 32$	» 1137.	$\frac{5}{16}'' \times 26$
» 1133.	$\frac{1}{4}'' \times 20$	» 1138.	$\frac{3}{8}'' \times 24$
» 1134.	$\frac{9}{32}'' \times 20$	» 1139.	$\frac{3}{8}'' \times 26$
Saksalaisia. — Tyska.			
N:o 1140.	$\frac{5}{16}'' \times 24$	N:o 1142.	$\frac{3}{8}'' \times 24$
» 1141.	$\frac{5}{16}'' \times 26$	» 1143.	$\frac{3}{8}'' \times 26$

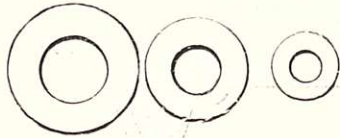

1160—1161.



1162.

Mutterilaattoja.

- N:o 1160. Etupyörän akseleihin, $\frac{5}{16}$ " reiällä.
 » 1161. Takapyörän » $\frac{3}{8}$ " »
 » 1162. Lajiteltuina pusseihin à 100 kpl.

Mutterbrickor.

- N:o 1160. För framhjulsaxlar, $\frac{5}{16}$ " hål.
 » 1161. » bakhjulsaxlar, $\frac{3}{8}$ " »
 » 1162. Sorterade i påsar om 100 st.

Kiristyslaattoja.

- N:o 1170. Taka-akseliin kiinnitettäviä, ketjunkiristyslaattoja N:o 715.

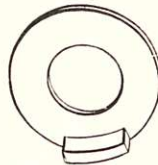

1170.

Spännbrickor.

- N:o 1170. Att fästas på bakhjulsaxeln, för kedjespännskruvar N:o 715.

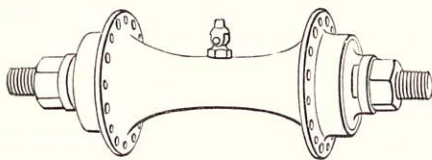

1185, 1187.

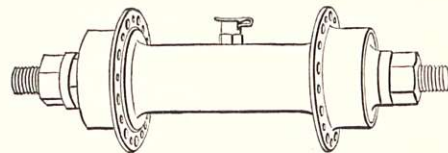

1186.

Etupyörän rumpuja.

- N:o 1185. Saksalaisia, N. D. mallia, 36 reik.
 » 1186. » suuraa » » »
 » 1187. Alkuper. amerikalaisia, N. D., 36 reik.

Framhjulsnav.

- N:o 1185. Tyska, N. D. modell, med 36 hål.
 » 1186. » rak » » » »
 » 1187. Original amerikanska, N. D., med 36 hål.

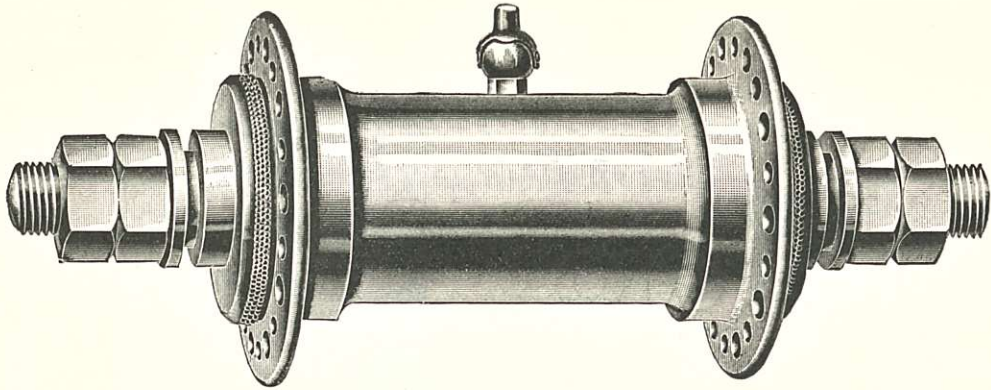

1200.

N:o 1200. **Sulky rumpuja.**

- » 1210. **Resiina rumpuja,** ketjurattaalla.

N:o 1200. **Sulky nav.**

- » 1210. **Dressin nav,** med kedjekrans.

Takapyörän rumpuja.

- N:o 1220. Hermes, 36 reik., kiintoketjurattaalla.
- » 1221. Hermes, 36 reik., vaapaikäntisellä ketjurattaalla.
 - » 1222. Saksalaista valmistetta, 36 reik., kiintoketjurattaalla.

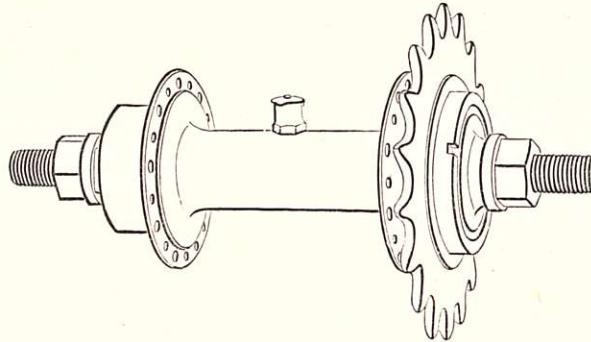

1220, 1222

Bakhjulsnav.

- N:o 1220. Hermes, 36 hål, med fast kedjekrans.
- » 1221. Hermes, 36 hål, med frilöpande kedjekrans.
 - » 1222. Tysk tillverkning, 36 hål, med fast kedjekrans.

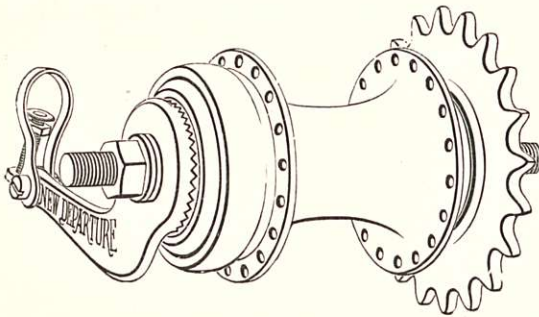

1230.

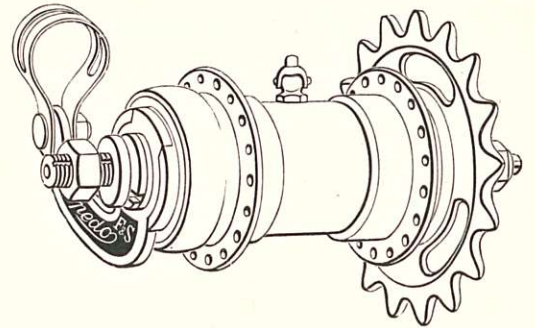

1231.

Vapaarumpuja.

- N:o 1230. New Departure, 36 ja 40 reiällä.
- » 1231. Torpedo, 36 reiällä.
 - » 1232. Rotax, 36 »
 - » 1233. Eadie, 36 »

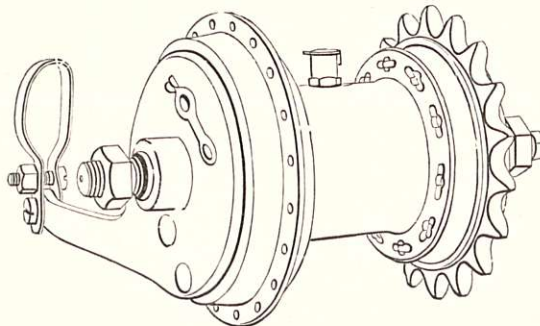

1233.

Frihjulsnav.

- N:o 1230. New Departure, med 36 & 40 hål.
- » 1231. Torpedo, med 36 hål.
 - » 1232. Rotax, » 36 »
 - » 1233. Eadie, » 36 »

N:o 1280/A. 9. Jarrulevy.

- » » /A. 10. Jarruvarsi.
- » » /A. 11. Jarruvarrenpidin.
- » » /A. 12. Vieteri.
- » » /A. 13. Akselimutteri.
- » » /A. 14. Laatta, litteä.
- » » /A. 15. » puolipyöreä.
- » » /A. 16. Kuulanpidin, 8 kpl. $\frac{5}{16}$ " kuulaa.
- » » /A. 17. Ketjuratas.
- » » /A. 20. Kuulanpidin, 5 kpl. $\frac{5}{16}$ " kuulaa.
- » » /A. 21. Astuin.

N:o 1280/A. 9. Bromsskiva.

- » » /A. 10. » arm.
- » » /A. 11. » band.
- » » /A. 12. Fjäder.
- » » /A. 13. Axelmutter.
- » » /A. 14. Axelbricka, flat.
- » » /A. 15. » halvrund.
- » » /A. 16. Kulhällare, med 8 st. $\frac{5}{16}$ " kulor.
- » » /A. 17. Kedjekrans.
- » » /A. 20. Kulhällare, med 5 st. $\frac{5}{16}$ " kulor.
- » » /A. 21. Fotsteg.

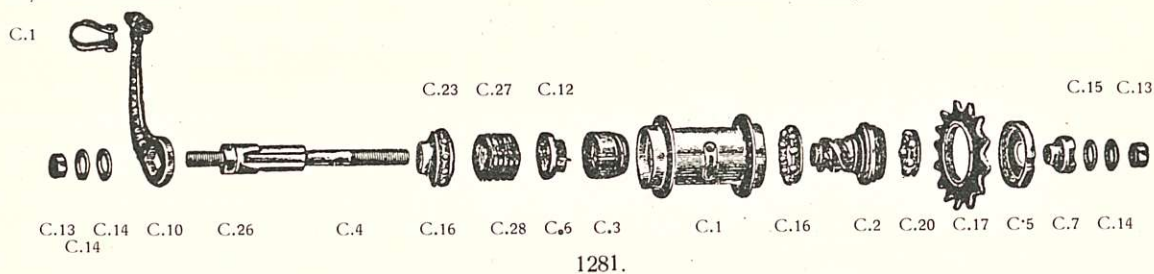

1281.

Osia New Departure vapaarum- puihin, malli C.

N:o 1281/C. 1. Rummun kotelo.

- » » /C. 2. Vetoruuvi.
- » » /C. 3. Vetohtylsy.
- » » /C. 4. Akseli.
- » » /C. 5. Ketjurattaan vastamutteri.
- » » /C. 6. Jarrukartio.
- » » /C. 7. Asettelukartio.
- » » /C. 10. Jarruvarsi.
- » » /C. 11. Jarruvarrenpidin.
- » » /C. 12. Vieteri.
- » » /C. 13. Akselimutteri.
- » » /C. 14. Laatta.
- » » /C. 15. » puolipyöreä.
- » » /C. 16. Kuulapidin.
- » » /C. 17. Ketjuratas.
- » » /C. 20. Kuulapidin.
- » » /C. 21. Astuin.
- » » /C. 23. Kartio, vasemmanpuol.
- » » /C. 26. Jarrupidin.
- » » /C. 27. Jarrulaatta, metallinen.
- » » /C. 28. » teräksinen.

Delar för New Departure frihjul- nav, modell C.

N:o 1281/C. 1. Navhylsa.

- » » /C. 2. Drivare.
- » » /C. 3. Gripkona.
- » » /C. 4. Axel.
- » » /C. 5. Stoppmutter för kedjekrans.
- » » /C. 6. Bromskona.
- » » /C. 7. Justeringskona.
- » » /C. 10. Bromsarm.
- » » /C. 11. Bromsband.
- » » /C. 12. Fjäder.
- » » /C. 13. Axelmutter.
- » » /C. 14. Axelbricka.
- » » /C. 15. » halvrund.
- » » /C. 16. Kulhällare.
- » » /C. 17. Kedjekrans.
- » » /C. 20. Kulhällare.
- » » /C. 21. Fotsteg.
- » » /C. 23. Kona.
- » » /C. 26. Bromsfäste.
- » » /C. 27. Bromsskiva, av metall.
- » » /C. 28. » » stål.

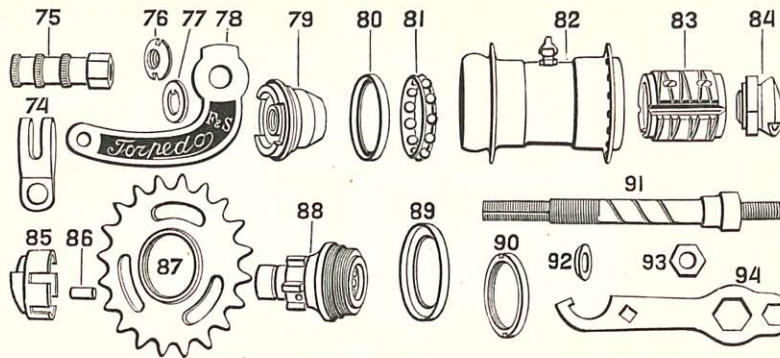

1282.

Osia Torpedo vapaarumpuihin.

Delar för Torpedo frihjulsnav.

N:o 1282/74. Jarruvarrenpidin.

N:o 1282/74. Bromsband.

- » » /75. Astuin.
- » » /76. Vastamutteri.
- » » /77. Vastamutterilaatta.
- » » /78. Jarruvarsi.
- » » /79. Jarrukartio.
- » » /80. Pölysuojustin, vasen.
- » » /81. Kuulapidin, 11 kpl. 1/4" kuulia.
- » » /82. Rummun kotelo.
- » » /83. Jarruhylsy.
- » » /84. Jarrukytkin.
- » » /85. Rullapidin, 5:ttä rullaa varten.
- » » /86. Teräsrulla.
- » » /87. Ketjuras.
- » » /88. Vetokappale, 10:llä 1/4" kuulalla.
- » » /89. Pölysuojustin, oikeanpuol.
- » » /90. Ketjurataan vastamutteri.
- » » /91. Akseli, kiinteällä kartiolla.
- » » /92. Akselilaatta, puolipyöreä.
- » » /93. Akselimutteri.
- » » /94. Avain.

- » » /75. Fotsteg.
- » » /76. Stoppmutter.
- » » /77. Stoppmutterbricka.
- » » /78. Bromsarm.
- » » /79. Bromskona.
- » » /80. Dammskyddskapsel, vänster.
- » » /81. Kulhållare, med 11 st. 1/4" kulor.
- » » /82. Navhylsa.
- » » /83. Bromshylsa.
- » » /84. Bromskoppel.
- » » /85. Rullhållare för 5 st. rullar.
- » » /86. Stålrulle.
- » » /87. Kedjekrans.
- » » /88. Drivare, med 10 st. 1/4" kulor.
- » » /89. Dammskyddskapsel, höger.
- » » /90. Kekjekrans stoppmutter.
- » » /91. Axel, med fast kona.
- » » /92. Axelbricka, halvrand.
- » » /93. Axelmutter.
- » » /94. Nyckel.

Osia Rotax vapaarumpuihin, malli 1909.

N:o 1283/A. Rummun kotelo.

- » » / B. Vetohylsy.
- » » / B¹. Vetovieteri.
- » » / C. Jarrukartio.
- » » / D. Vetoruuvi.
- » » / E. Kuulapidin, 11 kpl. 1/4" kuulia.
- » » / F. Akseli.
- » » / G. Ketjuratas.
- » » / H. Ketjurataan vastamutteri.
- » » / J. Pölysuojustin jarrukartioon.
- » » / K. Pölysuojustin vetoruuviin.
- » » / L. Jarru.
- » » / M. Pölysuojustin asettelukartioon.
- » » / N. Jarrulaatta rengas.
- » » / O. Vieteri.
- » » / P. Asettelukartio.
- » » / Q. Kuulapidin, 7 kpl. 1/4" kuulia.
- » » / R. Akselimutteri.
- » » / S. Jarruvarsi.
- » » / T. Jarruvarrenpidin.
- » » / U. Akselilaatta.
- » » / V. Ruuvi jarruvarrenpitimeen.
- » » / W. Mutteri jarruvarrenpitimeen.

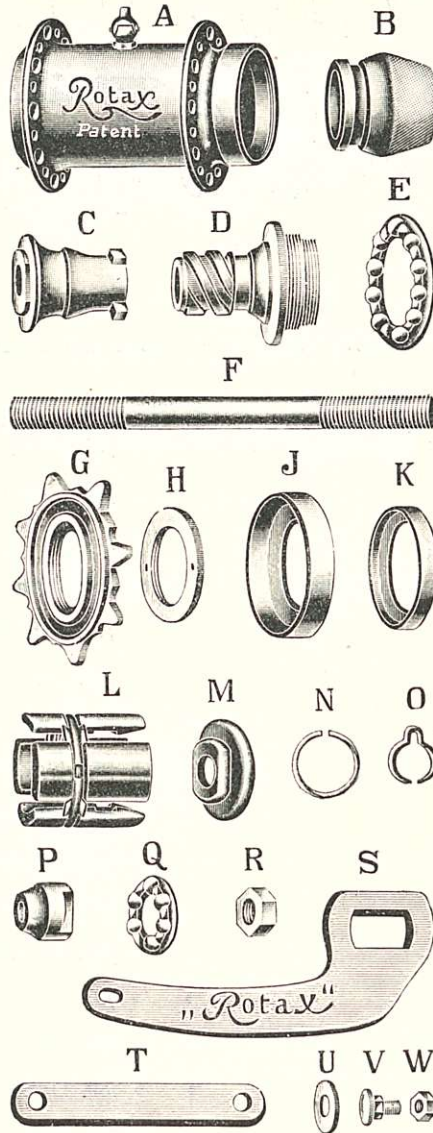

1283.

Delar för Rotax frihjulsnäv, modell 1909.

N:o 1283/A. Navhylsa.

- » » / B. Gripkona.
- » » / B¹. Fjäder till gripkonan.
- » » / C. Bromskona.
- » » / D. Drivare.
- » » / E. Kulhållare, med 11 st. 1/4" kulor.
- » » / F. Axel.
- » » / G. Kedjekrans.
- » » / H. Stoppmutter till kedjekransen.
- » » / J. Dammskyddskapsel för bromskona.
- » » / K. Dammskyddskapsel för drivare.
- » » / L. Broms.
- » » / M. Dammskyddskapsel för justeringskona.
- » » / N. Bromsplatthållare.
- » » / O. Fjäder.
- » » / P. Justeringskona.
- » » / Q. Kulhållare, med 7 st. 1/4" kulor.
- » » / R. Axelmutter.
- » » / S. Bromsarm.
- » » / T. Bromsband.
- » » / U. Axelbricka.
- » » / V. Bromsbandsskruv.
- » » / W. Bromsbandsmutter.

Osia Rotax vapaarumpuihin, malli 1918.

N:o 1284/ 1. Rummun kotelo.

- » » / 2. Vetohylsy.
- » » / 3. Jarrukartio.
- » » / 4. Vetoruuvi.
- » » / 5. Kuulapidin, 11 kpl. 1/4" kuulia.
- » » / 6. Akseli.
- » » / 7. Ketjuratas.
- » » / 8. Ketjurataan vastamutteri.
- » » / 9. Pölysuojustin, jarrukartioon.
- » » / 10. Pölysuojustin, vetoruuviin.
- » » / 11. Jarru.
- » » / 12. Pölysuojustin, asettelukartioon.
- » » / 13. Jarrulaattarengas.
- » » / 14. Astuin.
- » » / 15. Asettelukartio.
- » » / 16. Kuulapidin, 7 kpl. 1/4" kuulia.
- » » / 17. Akselimutteri.
- » » / 18. Jarruvarsi.
- » » / 19. Jarruvarrenpidin.
- » » / 20. Mutteri jarruvarrelle N:o 18.
- » » / 21. Ruuvi jarruvarrenpitimeen N:o 19.
- » » / 22. Mutteri » » » 19.
- » » / 23. Mutterilaatta, mutteriin N:o 20 ja kart. N:o 15.
- » » / 24. Vieterirengas, jarrukartioon N:o 3.

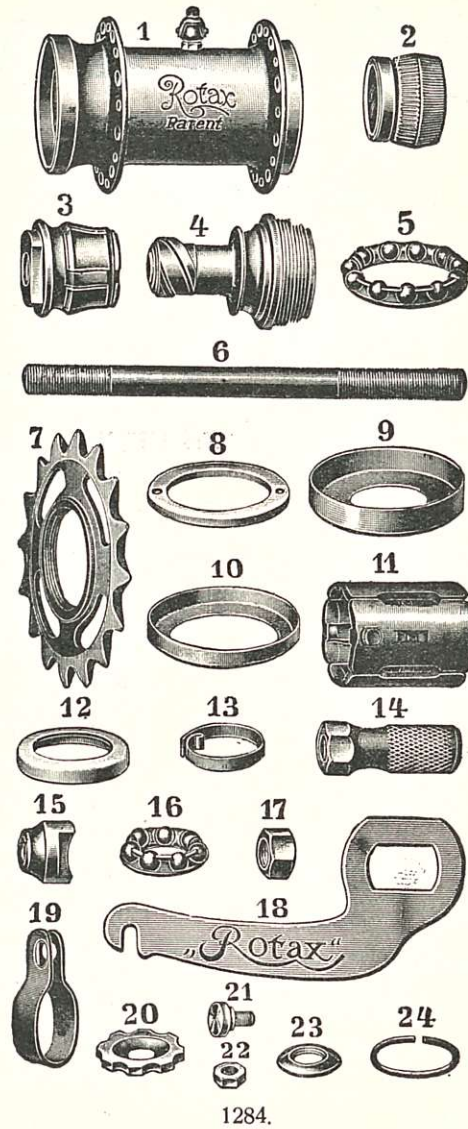

1284.

Delar för Rotax frihjulsnäv, modell 1918.

N:o 1284/ 1. Navhylsa.

- » » / 2. Gripkona.
- » » / 3. Bromskona.
- » » / 4. Drivare.
- » » / 5. Kulhållare, med 11 st. 1/4" kulor.
- » » / 6. Axel.
- » » / 7. Kedjekrans.
- » » / 8. Kedjekransstoppmutter.
- » » / 9. Dammskyddskapsel för bromskona.
- » » / 10. Dammskyddskapsel för drivare.
- » » / 11. Bross.
- » » / 12. Dammskyddskapsel för justeringskona.
- » » / 13. Brossplathållare.
- » » / 14. Fotsteg.
- » » / 15. Justeringskona.
- » » / 16. Kulhållare, med 7 st. 1/4" kulor.
- » » / 17. Axelmutter.
- » » / 18. Brossarm.
- » » / 19. Brossband.
- » » / 20. Mutter för brossarmen, N:o 18.
- » » / 21. Skruv för brossbandet, N:o 19.
- » » / 22. Mutter » » » 19.
- » » / 23. Mutterbricka för mutter N:o 20 och kona N:o 15.
- » » / 24. Fjädderring för bromskona N:o 3.

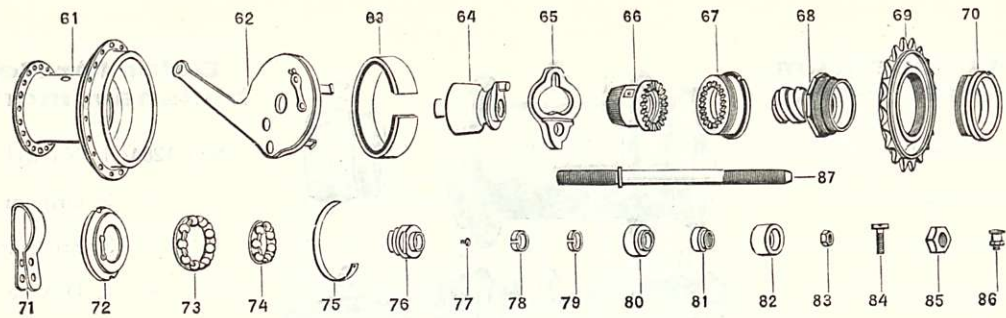

1285.

Osa Eadie vapaarumpuihin.

N:o 1285/61. R. Rummun kotelo.

- » » /62. R. Jarruvarsi.
- » » /63. R. Jarruvieteri ja hankausrengas.
- » » /64. R. Jarrukartio.
- » » /65. R. Jarrukeskus.
- » » /66. R. Vetoahlysy.
- » » /37. R. » (vanha malli).
- » » /67. R. Laakerimalja, oikea.
- » » /68. R. Veturuuvi.
- » » /69. R. Ketjuratas.
- » » /70. R. Laakerimalja, vasen.
- » » /71. R. Jarruvarrenpidin.
- » » /72. R. Suojus, öljyreijänpontimella.
- » » /73. R. Kuulapidin, 9 kpl. $\frac{1}{4}$ " kuulia.
- » » /74. R. » 7 » » »
- » » /75. R. Vieteri vetoahlyssyn.
- » » /76. R. Asettelukartio.
- » » /77. R. Ruuvi, vetoahlysyn vieteriin.
- » » /78. R. Joustava rengas.
- » » /79. R. » »
- » » /80. R. Laippamutteri.
- » » /81. R. »
- » » /82. R. Akseliputketus.
- » » /83. R. Mutteri, jarruvarrenpitimeen.
- » » /84. R. Ruuvi, »
- » » /85. R. Akselimutteri.
- » » /86. R. Öljykuppi.
- » » /87. R. Akseli.

Delar för Eadie frihjulsnav.

N:o 1285/61. R. Navhylsa.

- » » /62. R. Bromsarm.
- » » /63. R. Bromsfjäder och friktionsring.
- » » /64. R. Bromskona.
- » » /65. R. Bromshjärta.
- » » /66. R. Gripkona.
- » » /37. R. » (gamla modellen).
- » » /67. R. Lagerskål, höger.
- » » /68. R. Drivare.
- » » /69. R. Kedjekrans.
- » » /70. R. Lagerskål, vänster.
- » » /71. R. Bromsband.
- » » /72. R. Kapsel, med oljehålsfjäder.
- » » /73. R. Kulhållare, med 9 st. $\frac{1}{4}$ " kulor.
- » » /74. R. » » 7 » » »
- » » /75. R. Fjäder för gripkona.
- » » /76. R. Justeringskona.
- » » /77. R. Skruv till fjäder för gripkona.
- » » /78. R. Fjädering.
- » » /79. R. »
- » » /80. R. Flänsmutter.
- » » /81. R. »
- » » /82. R. Axelbussning.
- » » /83. R. Mutter för bromsarmband.
- » » /84. R. Skruv » »
- » » /85. R. Axelmutter.
- » » /86. R. Oljekopp.
- » » /87. R. Axel.

**Osia Rapid vapaarum-
puihin.**

N:o 1286/1. Rummun kotelo.

- » » / 1. N. » » (uutta mallia).
- » » / 2. Öljykuppi.
- » » / 4. Vetokappale.
- » » / 4. N. » » (uutta mallia).
- » » / 5. » » mutteri.
- » » / 6. Rulla, 6 mm
- » » / 6. N. » 7 » (uutta mallia).
- » » / 7. » » 23×6 mm.
- » » / 8. Rullapidin, alumi-
niumista.
- » » / 8. N. Rullapidin, alumi-
niumista, (uutta mallia).
- » » / 9. Ketjuratas.
- » » /10. Ketjurattaan pidätysmut-
teri.
- » » /11. Akseli.
- » » /12. Laakerikartio, oikea.
- » » /13. Kartiomutteri.
- » » /14. Kuulapidin, 7 kpl. 1/4" kuulia.
- » » /15. » » 11 » » »
- » » /16. Akselimutteri.
- » » /17. Astuin.
- » » /18. Mutterilaatta.
- » » /19. » »
- » » /22. Pölysuojustin, oikeanpuol.
- » » /23. » » vasenpuol.
- » » /24. Huopalaatta.
- » » /25. Jarrukeskus.
- » » /26. » » hylsy.
- » » /28. » » varsi.
- » » /29. » » varrenpidin.
- » » /30. Ruuvi, muttereineen jarruvarrenpitimeen.
- » » /32. Avain.

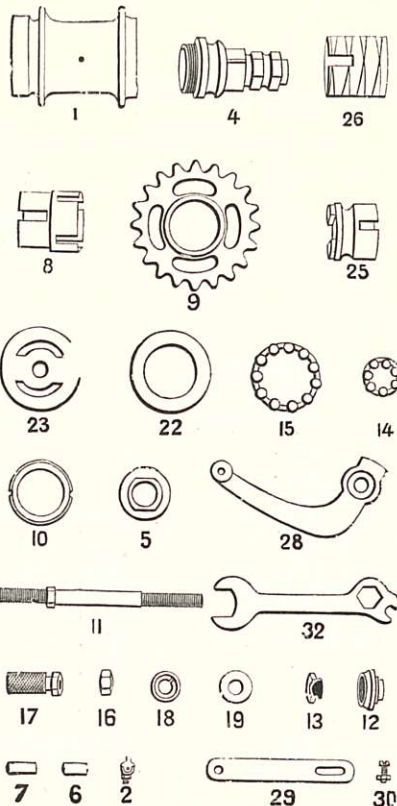

1286.

**Delar för Rapid fri-
hjulsnäv,**

N:o 1286/ 1. Navhylsa.

- » » / 1. N. » » (nya modellen).
- » » / 2. Oljekopp.
- » » / 4. Drivare.
- » » / 4. N. » » (nya modellen).
- » » / 5. » » mutter.
- » » / 6. Rulle, 6 mm.
- » » / 6. N. » 7 » (nya modellen).
- » » / 7. » » 23×6 mm.
- » » / 8. Rullhållare, av alumi-
nium.
- » » / 8. N. Rullhållare av alumi-
nium, (nya modellen).
- » » / 9. Kedjekrans.
- » » /10. » » ringmutter.
- » » /11. Axel.
- » » /12. Lagerkona, höger.
- » » /13. Konmutter.

N:o 1286/14. Kulhållare, med 7 st. 1/4" kulor.

- » » /15. » » 11 » » »
- » » /16. Axelmutter.
- » » /17. Fotsteg.
- » » /18. Mutterbricka.
- » » /19. » »
- » » /22. Dammskyddskapsel, höger.
- » » /23. » » vänster.
- » » /24. Filtbricka.
- » » /25. Bromscentrum.
- » » /26. » » hylsa.
- » » /28. » » arm.
- » » /29. » » bygel.
- » » /30. » » skruv, med mutter.
- » » /32. Nyckel.

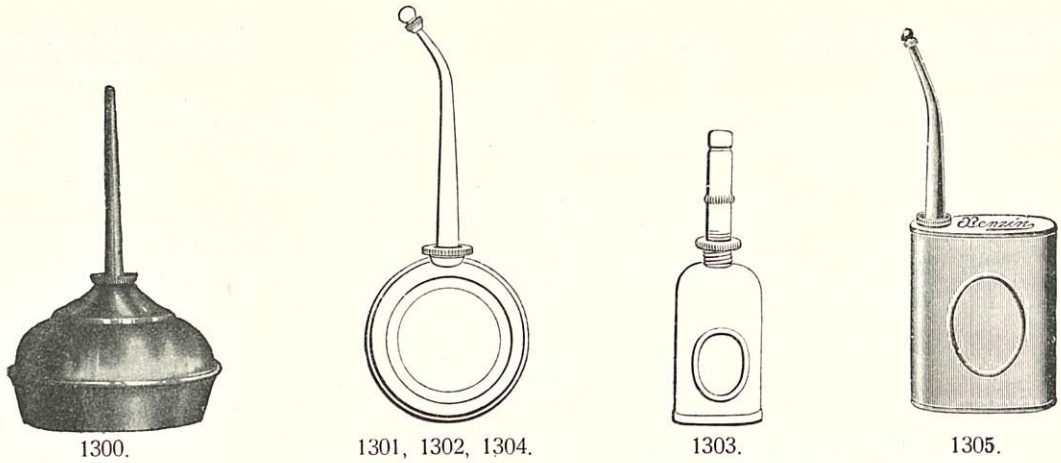
**Öljykannuja.**

- N:o 1300. Neulomakoneita varten, nikkel. läkkipellistä.
 » 1301. Polkupyöriä » » »
 » 1302. » » » messingistä.
 » 1303. » » » amerik. mallia, »
 » 1304. » » » messingistä, puleerattuja.
 » 1305. Moottoripyöriä » » »

Öljekannor.

- N:o 1300. För symaskiner, förnickl., av bleckplåt.
 » 1301. » velocipeder, » » »
 » 1302. » » » » messing.
 » 1303. » » amerikansk modell, förnickl., av messing.
 » 1304. » » av messing, polerade.
 » 1305. » motorvelocipeder, av messing.

Öljykuppeja.

- N:o 1315. $\frac{3}{16}$ " x 24, etu- ja takarumpuja varten.
 » 1316. $\frac{1}{4}$ " x 26, keskiöitä varten.



1315, 1316.

Öljekoppar.

- N:o 1315. $\frac{3}{16}$ " x 24, för fram- och bakhjulsnav,
 » 1316. $\frac{1}{4}$ " x 26, » vevlager.

**Ölja.**

- N:o 1326. »Nyes oil», lasipulloissa, amerikal., $\frac{1}{2}$ pull.
 » 1327. » » » » » $\frac{1}{1}$ »
 » 1328. »Many-use», peltiras. (valmis öljykannu), sis. 3 onz.
 » 1329. » lasipullossa, sisält. 8 onz.
 » 1330. »Gargoyle», peltirasiassa, $\frac{1}{1}$ galloni, A., B. ja BB.
 » 1331. »Heros», kotimaista, lasipulloissa.

Ölja.

- N:o 1326. »Nyes oil», i flaskor, amerikal., $\frac{1}{2}$ fl.
 » 1327. » » » » » $\frac{1}{1}$ »
 » 1328. »Many-use», i bleckburk (färd.öljekanna) inneh. 3 onz.
 » 1329. » i flaska, inneh. 8 onz.
 » 1330. »Gargoyle», i bleckburk, $\frac{1}{1}$ gallon, A., B. & BB.
 » 1331. »Heros», inh., i flaskor.

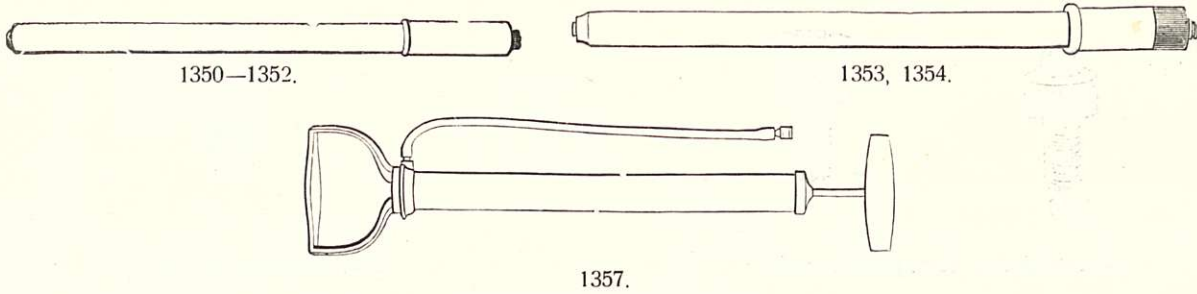

Pumppuja.

- N:o 1350. Messingistä, nikkeloityjä, $12 \times \frac{3}{4}$ "
 » 1351. » » » $15 \times \frac{3}{4}$ "
 » 1352. » » » $15 \times \frac{7}{8}$ "
 » 1353. Selluloidista, saksal., $15 \times \frac{3}{4}$ "
 » 1354. » engl., Bluemels, $15 \times \frac{11}{16}$ "
 » 1355. » » » $12 \times \frac{7}{8}$ "
 » 1356. Jalkapallopumppuja, messingistä.
 » 1357. Jalkapumppuja, nikkel., 300×30 mm.
 » 1358. » » » 450×40 »

Pumpar.

- N:o 1350. Av messing, förnicklade, $12 \times \frac{3}{4}$ "
 » 1351. » » » $15 \times \frac{3}{4}$ "
 » 1352. » » » $15 \times \frac{7}{8}$ "
 » 1353. » celluloid, tyska, $15 \times \frac{3}{4}$ "
 » 1354. » » eng., Bluemels, $15 \times \frac{11}{16}$ "
 » 1355. » » » $12 \times \frac{7}{8}$ "
 » 1356. Fotbollspumpar, av messing.
 » 1357. Fotpumpar, förnickl., 300×30 mm.
 » 1358. » » » 450×40 »



1376.

Pumpunletkuja, nippeleineen.

- N:o 1375. Engl., Bluemels, kumipäällyställä.
 » 1376. » Dunlop, kangas »
 » 1377. » spiraalilanka »
 » 1378. Saksal., kangas »
 » 1379. » ialkapumppuihin.

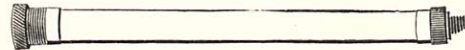

1375.

Pumpslangar, med nipplar.

- N:o 1375. Engelska, Bluemels, med gummi överdrag.
 » 1376. » Dunlop » tyg »
 » 1377. » med spiralträds »
 » 1378. Tyska, » tyg »
 » 1379. » för fotpumpar.

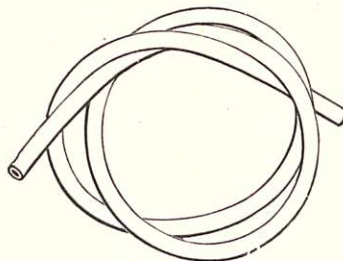

1390—1393,

Pumpunletkua.

- N:o 1390. Engl., harmaata, polkup. pumppuja varten,
 91 sm. paloissa.
 » 1391. » punasta, jalka » » 91 » »
 » 1392. Saksal., » polkup. » » 1 mtr. »
 » 1393. » » ialka » » 1 » »

Pumpslang.

- N:o 1390. Engelsk, grå, för velocip. pumpar, i 91 cm. bitar.
 » 1391. » röd, » fotpumpar, i 91 » »
 » 1392. Tysk, » » velocip. pumpar i 1 mtr. »
 » 1393. » » » fotpump. i 1 » »



1410.



1411.

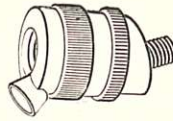

1413.



1414.

Pumpun nippeleitä.

- N:o 1410. Letkun kiinnittämistä varten, polkupyöräpumpuun.
 » 1411. » » » Dunlop venttiiliin.
 » 1412. Ilman letkua käytettävä, saksal.
 » 1413. » » » engl.
 » 1414. » » » »
 » 1415. Jalkapallopumpusta varten.
 » 1416. Jalkapumpuihin polkup. renk. pumpusta varten.
 » 1417. » » auto » » »

Pumpnipplar.

- N:o 1410. För slangens fästande vid pumpen.
 » 1411. » » » » Dunlop ventilen.
 » 1412. Att användas utan slang, tyska.
 » 1413. » » » » engelska.
 » 1414. » » » » »
 » 1415. För fotbollspumpning.
 » 1416. » fotpumpar, för pumpning av velocipedringar.
 » 1417. » » » » » autoringar.

Pumpnippeli tiivisteitä.

- N:o 1430. Nippeliin N:o 1413.
 » 1431. » » » 1414.

Pumpnippel-packningar.

- N:o 1430. Till nippeln N:o 1413.
 » 1431. » » » » 1414.



1440—1442.

Pumpun nahkoja.

- N:o 1440. Polkupyöräpumpuihin, $1\frac{1}{16}$ ".
 » 1441. » » erikokoisia, lajiteltuna peltirasiaan, sisält. 3 tus.
 » 1442. Jalkapumpuihin, erikokoisia, lajiteltuna peltirasiaan, sisält. 2 tus.

Pumpläder.

- N:o 1440. För velocipedpump, $1\frac{1}{16}$ ".
 » 1441. » » sorterade i bleckaskar, inneh. 3 duss.
 » 1442. För fotpumpar, sorterade i bleckaskar, innehåll. 2 duss.

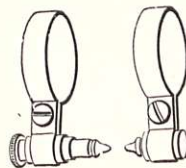

1460—1463.

Pumpunpitimiä.

- N:o 1460. Nikkelöityjä, saksal., 1".
 » 1461. » » » $1\frac{1}{8}$ ".
 » 1462. » » engl. Bluemels, 1".
 » 1463. » » » » $1\frac{1}{8}$ ".

Pumpfästen.

- N:o 1460. Förnicklade, tyska, 1".
 » 1461. » » » $1\frac{1}{8}$ ".
 » 1462. » » engelska Bluemels, 1".
 » 1463. » » » » $1\frac{1}{8}$ ".

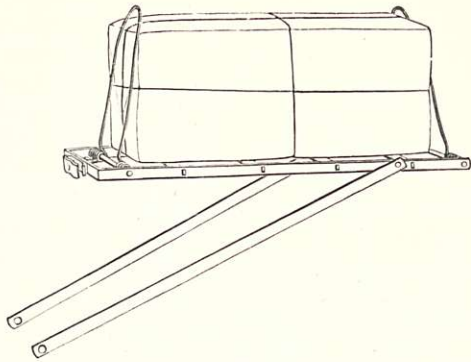

1480.

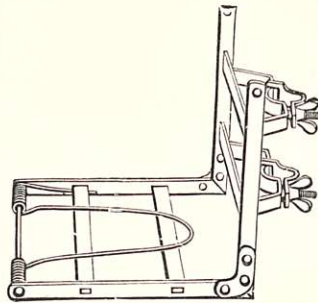

1482.

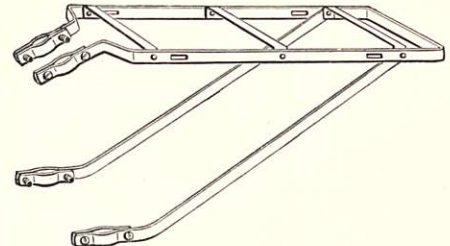

1481.

Sälynpitimiä.

- N:o 1480. Ruotsal., mustiksi lakeerattuja, 2:lla vieterillä, takahaarukkaan kiinnitettäviä. Suuruus 400×200 mm.
- » 1481. Mustaksi lakeerattuja, takahaarukkaan kiinnitettäviä, hihnoineen, suuruus 340×145 mm.
- » 1482. Ruotsal., mustiksi lakeerattuja, 1:llä vieterillä, kehysten etuosaan kiinnitettäviä, suuruus 225×185 mm.

Packningshållare.

- N:o 1480. Svenska, svartlackerade, med två fjädrar, fästes vid bakgaffeln, storlek 400×200 mm.
- » 1481. Svartlackerade, att fästas vid bakgaffeln, med remmar, storlek 340×145 mm.
- » 1482. Svenska, svartlackerade, med en fjäder, att fästas vid styrhuvudet över framhjulet, storlek 225×185 mm.

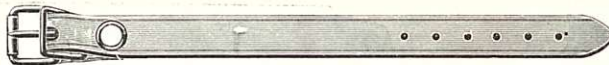

1495. 1496.

Hihnoja.

- N:o 1495. Sälynpitimiin, 70 sm. pitkiä.
- » 1496. » 85 » »

Remmar.

- N:o 1495. För packningshållare, 70 cm. långa.
- » 1496. » » 85 » »

Puhdistusliinoja.

- N:o 1500. Pumpulisia, suuruus 40×50 sm.

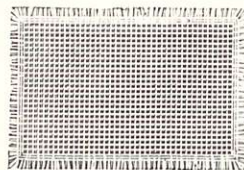

1500.

Putsdukar.

- N:o 1500. Av bomull, storlek 40×50 cm.

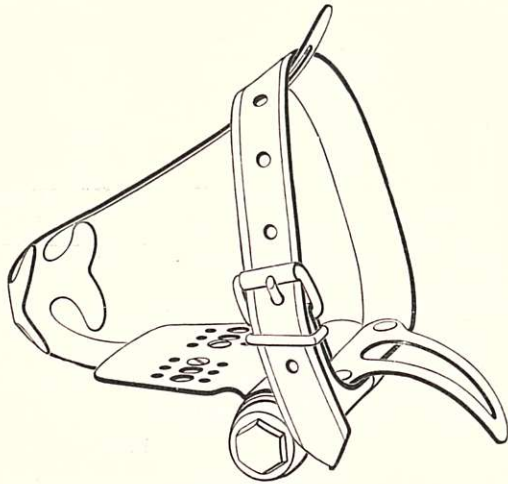

1525, 1526.

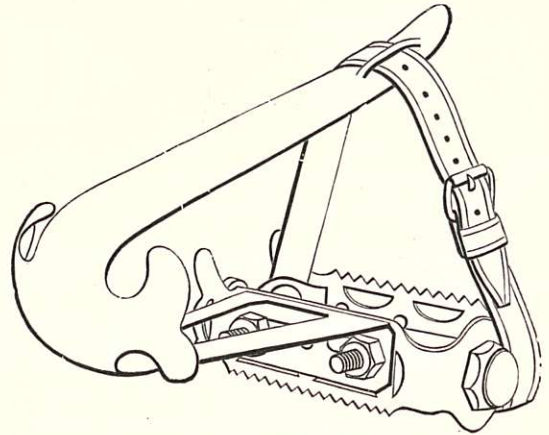

1527, 1528.

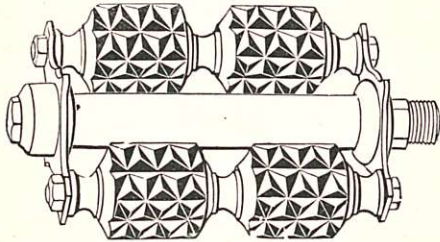

1529, 1532.

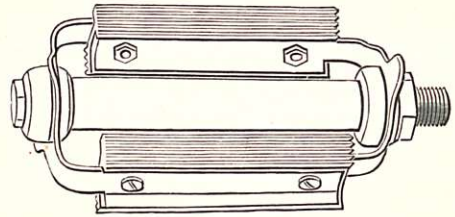

1533—1536.

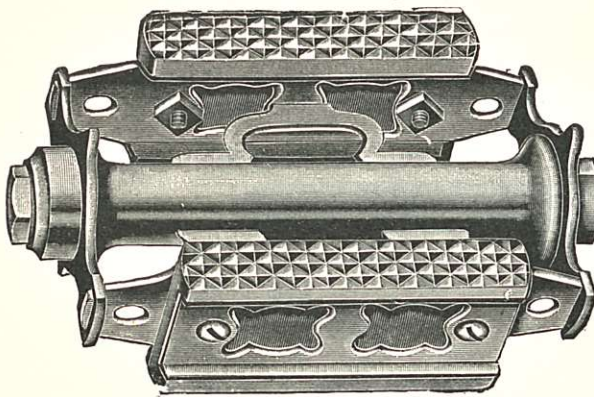

1537, 1538.

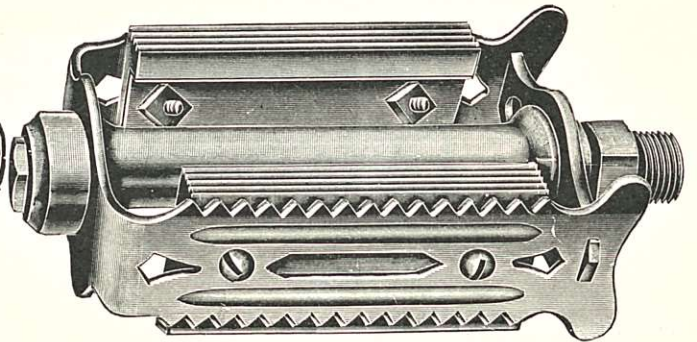

1539, 1540.

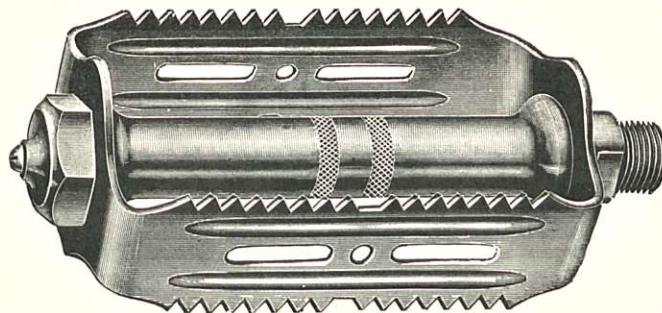

1541, 1542.

**Saksal.. kartioineen ja muttereineen,
Luxus polkimiin.**

N:o 1595.	Miesten.....	1/2" oik.
» 1596.	»	» vas.
» 1597.	»	9/16" oik.
» 1598.	»	» vas.

**Tyska, med konor och muttrar, för
Luxus pedaler.**

N:o 1595.	Herr	1/2" höger
» 1596.	»	» vänst.
» 1597.	»	9/16" höger
» 1598.	»	» vänst.

Ruotsalaisia.

N:o 1599.	Polkimiin	N:o 1525	1/2" oik.
» 1600.	»	»	» vas.
» 1601.	»	1526	9/16" oik.
» 1602.	»	»	» vas.
» 1603.	»	1527	1/2" oik.
» 1604.	»	»	» vas.
» 1605.	»	1528	9/16" oik.
» 1606.	»	»	» vas.

Svenska.

N:o 1599.	För pedaler	N:o 1525	1/2" höger
» 1600.	»	»	» vänst.
» 1601.	»	1526	9/16" höger
» 1602.	»	»	» vänst.
» 1603.	»	1527	1/2" höger
» 1604.	»	»	» vänst.
» 1605.	»	1528	9/16" höger
» 1606.	»	»	» vänst.

Polkimenkartioita.

N:o 1625.	Ruotsal. polkimenakseleihin.
» 1626.	Engl. »
» 1627.	Saksal. »



1625—1627.

Pedalkonor.

N:o 1625.	För svenska pedalexlar.
» 1626.	» engelska »
» 1627.	» tyska »

Polkimenakselin muttereita.

N:o 1645.	Ruotsal. polkimenakseleihin.
» 1646.	Engl. »
» 1647.	Saksal. »



1645—1647.

Pedalexel muttrar.

N:o 1645.	För svenska pedalexlar.
» 1646.	» engelska »
» 1647.	» tyska »

**Polkimenakselin mutteri-
laattoja.**

N:o 1660.	Ruotsalasiin polkimenakseleihin.
» 1661.	Englantilasiin »
» 1662.	Saksalasiin »



1660—1662.

**Pedalexel mutter-
brickor.**

N:o 1660.	För svenska pedalexlar.
» 1661.	» engelska »
» 1662.	» tyska »

Polkimen kuulapitimiä.

N:o 1675.	Polkimiin N:o 1529—1532, sisäpuolinen, 7 kpl. 3/16" kuulaa.
» 1576.	Polkimiin N:o 1529—1532, ulkopuolinen, 7 kpl. 5/32" kuulaa.



1675.

Pedalkulhällare.

N:o 1675.	För pedaler N:o 1529—1532, inre, 7 st 3/16" kulor.
» 1676.	För pedaler N:o 1529—1532, yttre, 7 st. 5/32" kulor.

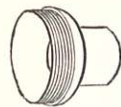

1701.



1702, 1703.

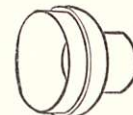

1700.

Polkimen kuulamaljoja.

N:o 1700.	Polkimiin N:o 1529—1532, sisäpuolinen.	
» 1701.	»	ulkopuolinen, kierteillä.
» 1702.	Saksalasiin polkimiin, sisäpuolinen.	
» 1703.	»	ulkopuolinen.

N:o 1700.	För pedaler N:o 1529—1532, inre.	
» 1701.	»	yttre, med gängor.
» 1702.	» tyska pedaler, inre.	
» 1703.	»	yttre.

Pedalkulskålar.

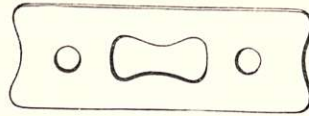

1715.

Polkimen peltilevyjä.

Pedalplåtar.

N:o 1715. Wipperman polkimiin.

N:o 1715. För Wipperman pedaler.

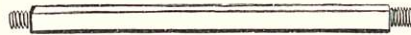

1725—1726.

Polkimen nastoja.

Pedalstift.

N:o 1725. Polkimiin N:o 1529—1530.
» 1726. » » 1531—1532.

N:o 1725. För pedaler N:o 1529—1530.
» 1726. » » » 1531—1532.

Polkimen nastamuttereita.



Pedalstiftsmuttrar.

1740.

N:o 1740. $\frac{3}{16}'' \times 26$.
» 1741. $\frac{3}{16}'' \times 32$.

Polkimen pölysuojia.

Pedal dammskydd.

N:o 1755. Hermes polkimiin.
» 1756. » specialracer polkimiin.
» 1757. Englantil. polkimiin.
» 1758. Saksal. »

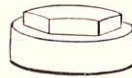

1756.

N:o 1755. För Hermes pedaler.
» 1756. » » special-racer pedaler.
» 1757. » Engelska pedaler.
» 1758. » Tyska »

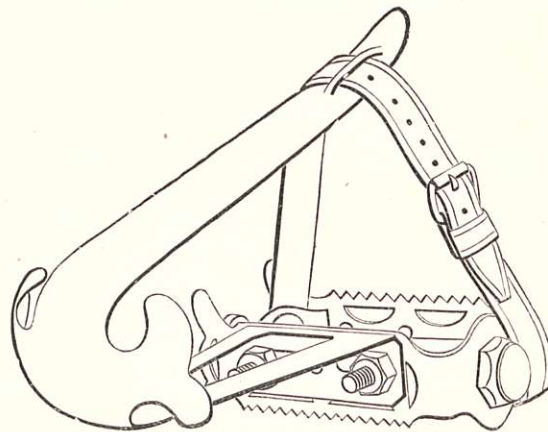

1770.

Varpaallisia.

Tåfästen.

N:o 1770. Nikkel. teräslevystä, nahkahihnoilla.
» 1771. » teräslangasta, ilm. hihnoja.

N:o 1770. Av förnickl. stålplåt, med läderremmar.
» 1771. » » ståltråd utan remmar.

Renkaanpoisottaja.

N:o 1870. Lakeerattuja, 3 kpl. ryhmässä.

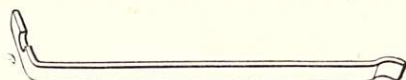

1870.

Ringavtagare.

N:o 1870. Lackerade, 3 st. i en sats.

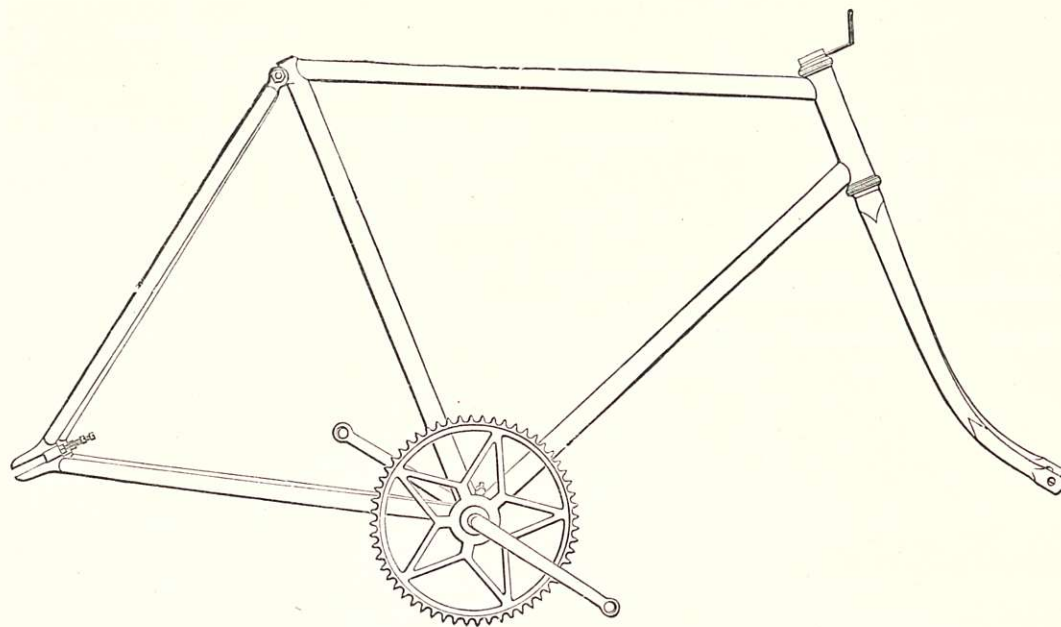

1900, 1901.

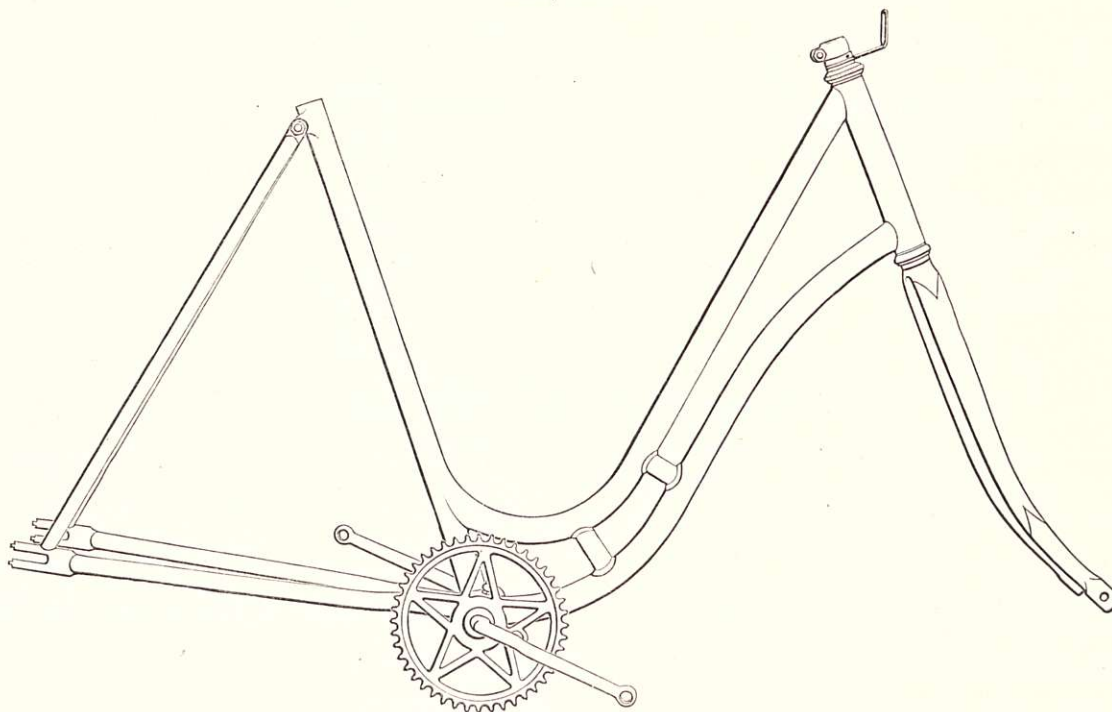

1902, 1903.

Polkupyöräkehysiä.

Hienosti mustiksi lakeeratut, putken läpimitta 1", messingillä juotetut, varustetut erikoisilla sisävahvikkeilla, Fauber special keskiö, kartiot ja maljat sorvatut, haarukka koko-

Velocipedramar.

Elegant svart lackerade, rördiameter 1", messinglödda, försedda med särskilda inre förstärkningar, Fauber special centrallager, svarvade konor och kulsålar, gaffeln av hel-

vedetystä putkesta, pyöreällä kruunulla, haarukan kruunu ja päät nikkelöidyt.

Satulankannatin, ketjunkturistajärjuvit, keskiön avain, lyhdynkannatin ja ketjukiristin laatat myötäseuraavat.

Valmistaja:

A. B. NYMANS VERKSTÄDER, UPPSALA.

N:o 1900. Miestenkehys, 22" korkea.

- » 1901. » » 24" »
- » 1902. Naisten » 20" »
- » 1903. » » 22" »

N:o 1900. Herr-ram. höjd 22".

- » 1901. » » 24".
- » 1902. Dam-ram, » 20".
- » 1903. » » 22".

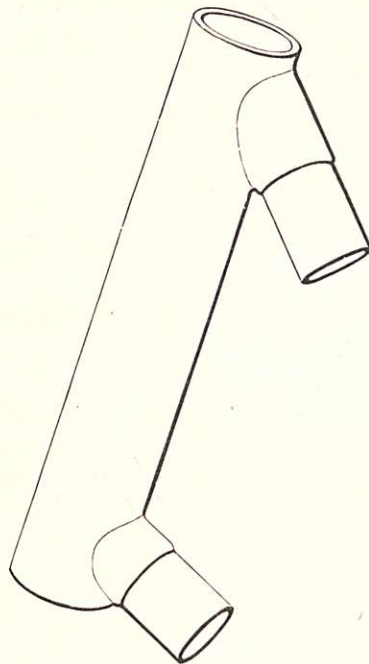

1936, 1937.

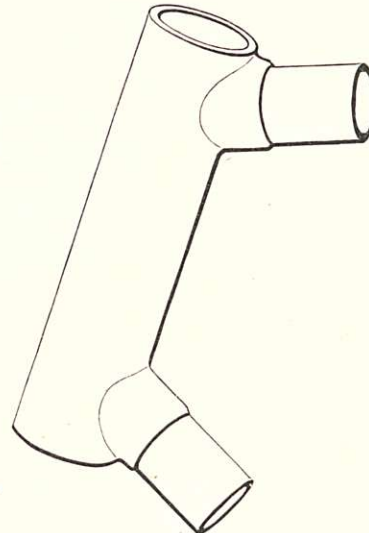

1925—1935.

Kehyksen etuosia. — Styrhuvuden.

N:o 1925.	$3\frac{1}{2} \times 1''$	miesten kehyksiin.	N:o 1932.	$9\frac{1}{2} \times 1\frac{1}{8}''$	miesten kehyksiin.
» 1926.	$3\frac{1}{2} \times 1\frac{1}{8}''$	för herr-ramar.	» 1933.	120 mm. $\times 1''$	för herr-ramar.
» 1927.	$5\frac{1}{2} \times 1''$	» »	» 1934.	120 mm. $\times 1\frac{1}{8}''$	» »
» 1928.	$5\frac{1}{2} \times 1\frac{1}{8}''$	» »	» 1935.	$5\frac{1}{2} \times 1'' \times 1\frac{1}{8}''$	» »
» 1929.	$7\frac{1}{2} \times 1''$	» »	» 1936.	$7\frac{1}{2} \times 1''$	naisten kehyksiin.
» 1930.	$7\frac{1}{2} \times 1\frac{1}{8}''$	» »	» 1937.	$7\frac{1}{2} \times 1\frac{1}{8}''$	för dam-ramar.
» 1931.	$9\frac{1}{2} \times 1''$	» »			

Etuosan vahvikkeita.

- N:o 1950. 1" kehysputkea varten.
- » 1951. $1\frac{1}{8}''$ » »

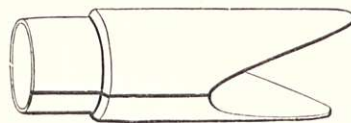

1950, 1951.

Styrhuvud förstärkningar.

- N:o 1950. För 1" ramrör.
- » 1951. » $1\frac{1}{8}''$ »



1965.

Istuimenkannattimen muhvia.

N:o 1965. Miesten, putketuksineen, 1" kehysputkea varten.
 » 1966. S:ia naisten.

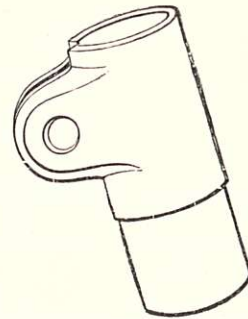

1966.

Sadelstolps muffar.

N:o 1965. Herr, med bussningar för 1" ramrör.
 » 1966. D:o dam

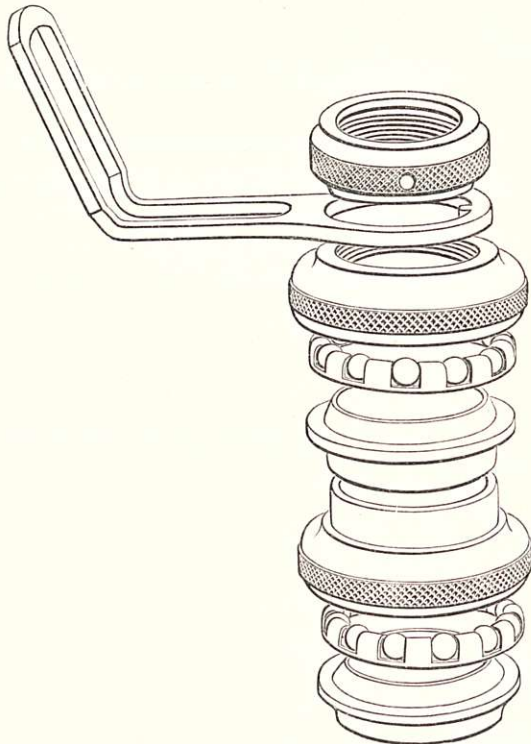

2000.

Ohjauslaakerin osia.

N:o 2000. Hermes, sorvattuja ja nikkeloityjä, 1"×26 kiert. haarukanputkea sekä laajennusruuvilla varustettua emäputkea varten. Osat sopivat etuosaan 30 mm. sisämitalla.
 » 2001. Saksal. puristettuja ja nikkeloityjä, 1"×24 kiert. haarukan putkea sekä laajennusruuvilla varustettua emäputkea varten. Sopivat etuosaan 30 mm. sisämitalla.

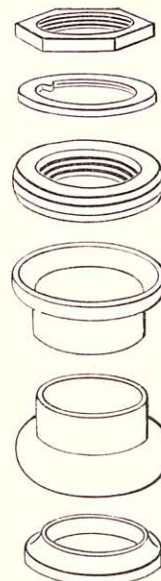

2001.

Styrlagerdelar.

N:o 2000. Hermes, svarvade och förnicklade, för 1"×26 gäng. gaffelrör och styrvinkel med expander fastsättning, passande för styrvhuvud med 30 mm. invändigt mått.
 » 2001. Tyska, prässade och förnicklade, för 1"×24 gäng. gaffelrör och styrvinkel med expander fastsättning, passande för styrvhuvud med 30 mm. invändigt mått.

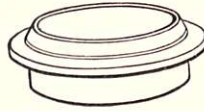

2010.



2011.

Ohjauslaakerin kartioita.

- N:o 2010. Sorvattu ja nikkelöityjä, ylempiä, Hermes ohjauslaakeriin N:o 2000.
- » 2011. S:a, alempia.
 - » 2012. Sorvattu ja nikkelöityjä, ylempiä, saksalaista valmistetta.
 - » 2013. S:a, alempia.

Styrlager konor.

- N:o 2010. Svarvade och förnicklade, övre, för Hermes styrlager N:o 2000.
- » 2011. D:o, nedre.
 - » 2012. Svarvade och förnicklade, övre, tysk tillverkning.
 - » 2013. D:o, nedre.



2227, 2228.

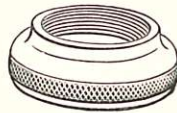

2225.

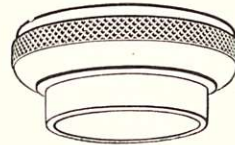

2226.

Ohjauslaakerin kuulamaljoja.

- N:o 2225. Sorvattu ja nikkelöityjä, 26 kierteä, ylempiä, Hermes ohjauslaakeriin N:o 2000.
- » 2226. S:a, alempia, ilm. kierteitä.
 - » 2227. Sorvattu ja nikkelöityjä, ylempiä, ilman kierteä, saksal. valmistetta.
 - » 2228. S:a, alempia.

Styrlagerkulsålar.

- N:o 2225. Svarvade och förnicklade, 26 gäng., övre, för Hermes styrlager N:o 2000.
- » 2226. D:o, nedre, utan gängor.
 - » 2227. Svarvade och förnicklade, övre, utan gängor, tysk tillverkning.
 - » 2228. D:o, nedre.

Ohjauslaakerin kuulanpitimiä.

- N:o 2240. Hermes ohjauslaakeriin N:o 2000, 14 kpl. $\frac{3}{16}$ " kuulia.



2240.

Styrlagerkulhållare.

- N:o 2240. För Hermes styrlager N:o 2000, 14 st. $\frac{3}{16}$ " kulor.



2250.

Ohjauslaakerin vastamutteria.

- N:o 2250. Sorvattu ja nikkelöityjä, 26 kierteä, Hermes ohjauslaakeriin N:o 2000.
- » 2251. S:a, 24 kierteä, saksal. valmistetta.

Styrlagerstoppmuttrar.

- N:o 2250. Svarvade och förnicklade, 26 gäng., för Hermes styrlager N:o 2000.
- » 2251. D:o, 24 gäng., tysk tillverkning.

Ohjauslaakerin vastamutterilaattoja.

- N:o 2260. Hermes ohjauslaakeriin N:o 2000.



2260.

Styrlagerstoppmutterbrickor.

- N:o 2260. För Hermes styrlager N:o 2000.

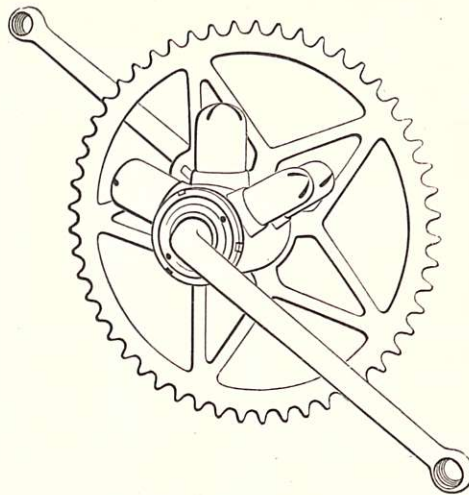

2300—2302.

Keskuslaakerin osia.

Centrallagerdelar.

N:o 2300. Täyd. ryhmä Fauber Special miesten keskuslaakerin osia. Ruotsal. valmistetta.

N:o 2300. Kompl. sats Fauber Special herr centrallager. Svensk tillverkning.

- » 2301. S:n, naisten.
- » 2302. S:n, Fauber Standard, miesten.
- » 2303. S:n, Victoria N:o S. 0, miesten. Saksal. valmistetta.
- » 2304. S:n, Victoria N:o 7, » » » »

- » 2301. D:o, dam.
- » 2302. D:o, Fauber Standard, herr.
- » 2303. D:o, Victoria N:o S. 0, herr. Tysk tillverkning.
- » 2304. D:o Victoria, N:o 7, » » » »

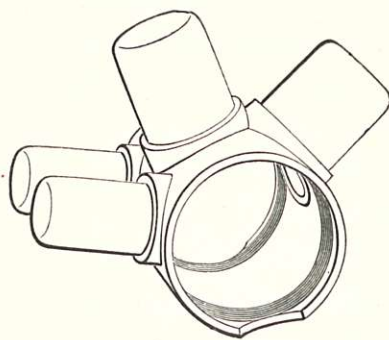

2325.

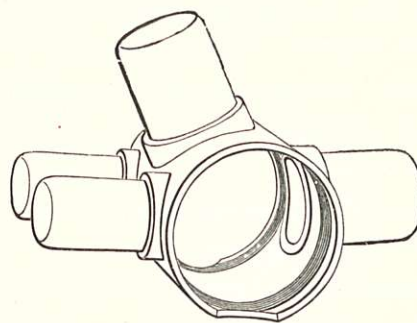

2326.

Keskuslaakerin koteloita.

Centrallagerhylsor.

N:o 2325. Miesten, Fauber Special ja »Standard keskuslaakeria varten. Ruotsal. valmistetta.

N:o 2325. Herr, för Fauber Special och »Standard vevlager. Svensk tillverkning.

- » 2326. S:n, naisten.

- » 2326. D:o, dam.

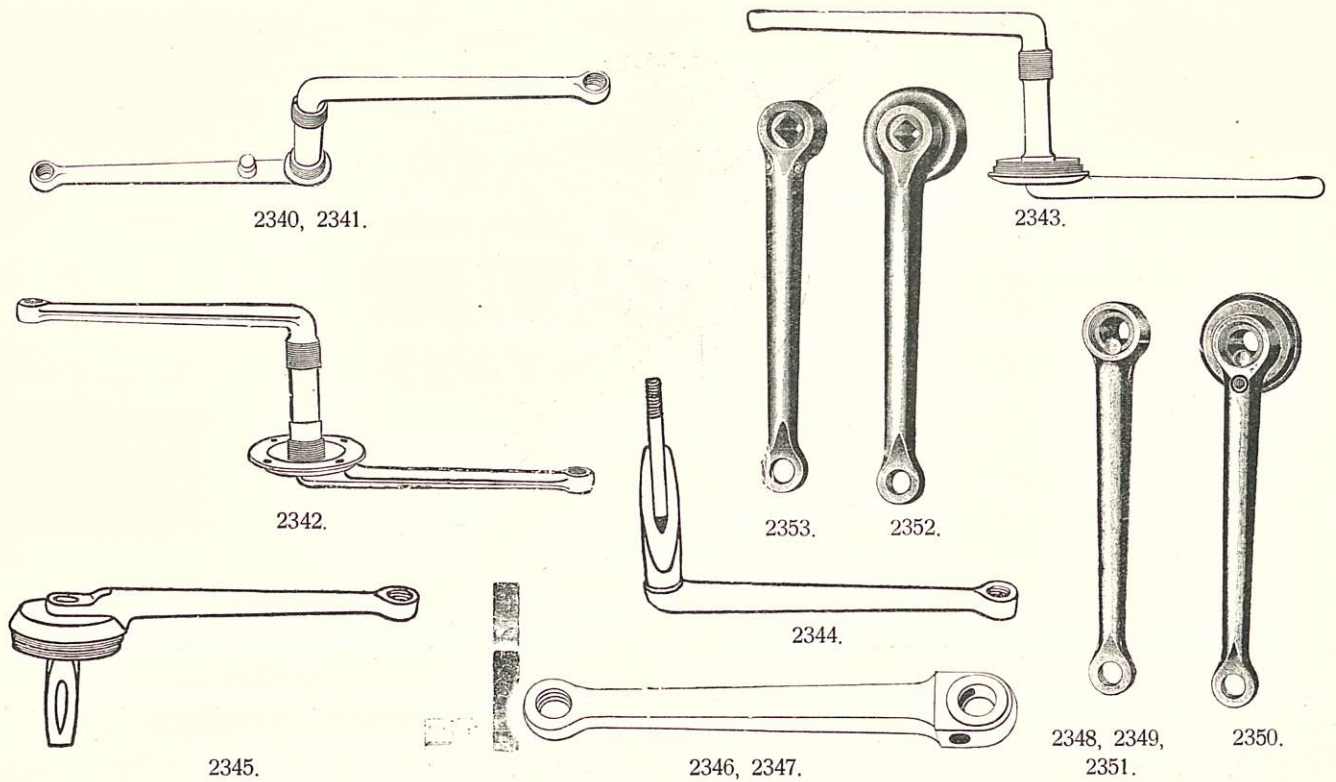
**Kampia.**

- N:o 2340. Fauber Special, nikkeloityjä, $\frac{1}{2}'' \times 20$ kierr., miesten, pituus 7''. Ruotsal. valmistetta.
- » 2341. S:a, naisten, pituus $6\frac{1}{2}''$.
- » 2342. Fauber Standard, nikkel., $\frac{1}{2}'' \times 20$ kierr., miesten, pituus 7''. Ruotsal. valmistetta.
- » 2343. Hermes kilp. pyörään, nikkeloityjä, $\frac{1}{2}'' \times 20$ kierr., miesten, pituus 7''. Ruotsal. valmistetta.
- » 2344. »Skandia», vasenpuolisia, miesten, nikkeloityjä. Ruotsal. valmistetta.
- » 2345. S:a, oikeanpuolisia.
- » 2346. Kiiilakiinnityksellä, vasenpuolisia, miesten, nikkeloityjä. Saksal. valmistetta.
- » 2347. S:a, oikeanpuolisia.
- » 2348. Victoria, malli N:o 7, vasenpuolisia, nikkeloityjä.
- » 2349. S:a, oikeanpuolisia.
- » 2350. Victoria, (vanhempaa mallia), vasenpuolisia, nikkeloityjä.
- » 2351. S:a, oikeanpuolisia.
- » 2352. Victoria, malli N:o S. 0, vasenpuolisia, nikkeloityjä.
- » 2353. S:a, oikeanpuolisia.

Vevar.

- N:o 2340. Fauber Special, förnicklade, $\frac{1}{2}'' \times 20$ gäng., herr, längd 7''. Svensk tillverkning.
- » 2341. D:o, dam, längd $6\frac{1}{2}''$.
- » 2342. Fauber Standard, förnicklade, $\frac{1}{2}'' \times 20$ gäng., herr, längd 7''. Svensk tillverkning.
- » 2343. För Hermes racer, förnicklade, $\frac{1}{2}'' \times 20$ gäng., herr, längd 7''. Svensk tillverkning.
- » 2344. »Skandia», vänster, herr, förnicklade. Svensk tillverkning.
- » 2345. D:o, höger.
- » 2346. För kilfastsättning, vänster, herr, förnicklade. Tysk tillverkning.
- » 2347. D:o, höger.
- » 2348. Victoria, modell N:o 7, vänster, förnicklade.
- » 2349. D:o, höger.
- » 2350. Victoria, (äldre modell), vänster, förnicklade.
- » 2351. D:o, höger.
- » 2352. Victoria, modell N:o S. 0, vänster, förnicklade.
- » 2353. D:o, höger.



2374.

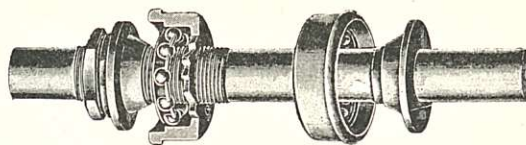

2379—2384.



2375, 2376.

Keskiön akseleita.

Centrallager axlar.

N:o 2374. Victoria, N:o S. O.

N:o 2374. För Victoria, N:o S. O.

- » 2375. » » 7.
- » 2376. » (vanhempaa mallia).
- » 2377. Kiilakiinnitys kampeihin, 135×16 mm.
- » 2378. Brennabor, kartioineen ja päätēmuttereineen.
- » 2379. Kartioineen, 130×16 mm.
- » 2380. » 140×16 »
- » 2381. » 160×16 »
- » 2382. » kuulamaljoineen ja renkaineen, 130×16 mm.
- » 2383. » » » » 140×16 »
- » 2384. » » » » 160×16 »

- » 2375. » » » 7.
- » 2376. » » (äldre modell).
- » 2377. » vevar med kilfastsättning. 135×16 mm.
- » 2378. Brennabor, med konor och ändmuttrar.
- » 2379. Med konor, 130×16 mm.
- » 2380. » » 140×16 »
- » 2381. » » 160×16 »
- » 2382. » » kulsålar och ringar, 130×16 mm.
- » 2383. » » » » 140×16 »
- » 2384. » » » » 160×16 »

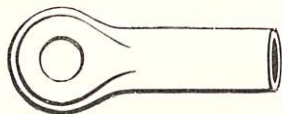

2400—2403.

Kammenpäitä.

Vevändar.

- N:o 2400. 1/2"×20 kierr., oikeanpuol.
- » 2401. » » vasenpuol.
- » 2402. 9/16"×20 » oikeanpuol.
- » 2403. » » vasenpuol.

- N:o 2400. 1/2"×20 gäng., höger.
- » 2401. » » vänster.
- » 2402. 9/16"×20 » höger.
- » 2403. » » vänster.

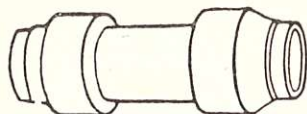

2420.

N:o 2420 „Skandia“ kampiakselihylsyjä.

N:o 2420. „Skandia“ vevaxelhylsor.

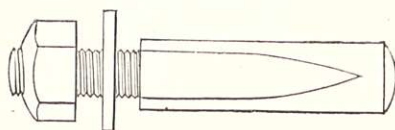

2426.

Kampikiiloja.

Vevkilar.

N:o 2426. Muttereinen ja mutterilaattoineen.

N:o 2426. Med muttrar och mutterbrickor.



2440.

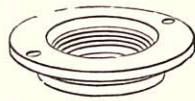

2441.

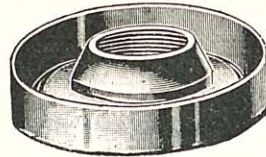

1442.

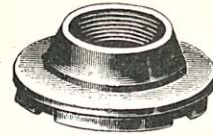

2446.



2443, 2445, 2447.

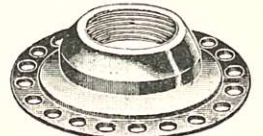

2444.

Keskion kartioita.

- N:o 2440. Hermes, Fauber Special ja »Standard, oikeanpuol.
 » 2441. » » » » » vasenpuol.
 » 2442. Victoria, malliin N:o 7.
 » 2443. » » » 7.
 » 2444. » (vanhempaan malliin).
 » 2445. » » » »
 » 2446. » malliin N:o S. O.
 » 2447. » » » »

Centrallager konor.

- N:o 2440. För Hermes, Fauber Special och »Standard, höger.
 » 2441. » » » » » vänster.
 » 2442. » Victoria, modell N:o 7.
 » 2443. » » » 7.
 » 2444. » » (äldre modell).
 » 2445. » » » »
 » 2446. » » modell N:o S. O.
 » 2447. » » » » »

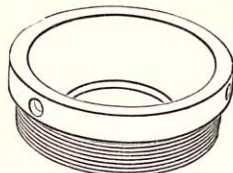

2470—2471.



2474.

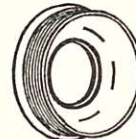

2475.

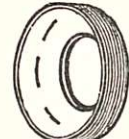

2476.

Keskion kuulamaljoja.

- N:o 2470. Hermes, Fauber Special ja »Standard, oikeanpuol.
 » 2471. » » » » » vasenpuol.
 » 2472. Brennabor, oikeanpuol.
 » 2473. » vasenpuol.
 » 2474. Victoria.
 » 2475. Skandia, oikeanpuol.
 » 2476. » vasenpuol.

Centrallager kulskålar.

- N:o 2470. För Hermes, Fauber Special och »Standard, höger.
 » 2471. » » » » » vänster.
 » 2472. » Brennabor, höger.
 » 2473. » » vänster.
 » 2474. Victoria,
 » 2475. Skandia, höger.
 » 2476. » vänster.

Keskion kuulapitimiä.

- N:o 2490. Hermes, Fauber Special ja »Standard.

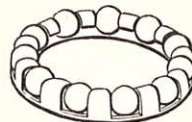

2490.

Centrallager kulhållare.

- N:o 2490. För Hermes, Fauber Special och »Standard.

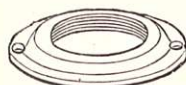

2500.



2501.



2502.

Keskion vastamuttereita.

- N:o 2500. Hermes, Fauber Special ja »Standard.
 » 2501. Victoria, malliin N:o 7.
 » 2502. » » » S. O.

Centrallager stoppmuttrar.

- N:o 2500. För Hermes, Fauber Special och »Standard.
 » 2501. » Victoria, modell N:o 7.
 » 2502. » » » S. O.

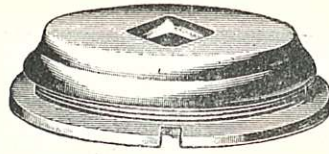

2520—2522.

Keskiön suojuksia.

- N:o 2520. Victoria, malliin N:o 7.
 » 2521. » (vanhempaan malliin).
 » 2522. » malliin S. O

Centrallager kapslar.

- N:o 2520. För Victoria, modell N:o 7.
 » 2521. » » (äldre modell).
 » 2522. » » modell N:o S. O.

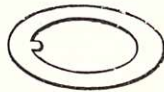

2530, 2531.

Keskiön vastamutterilaattoja.

- N:o 2530. Hermes, Fauber Special ja «Standard.
 » 2531. Victoria.
 » 2532. Lajiteltuina pusseihin à 100 kpl.

Centrallager stoppmutterbrickor.

- N:o 2530. För Hermes, Fauber Special och «Standard.
 » 2531. » Victoria.
 » 2532. Sorterade i påsar om 100 st.



2545, 2546, 2548.



2547.

Keskiön päätemuttereita.

- N:o 2545. Victoria, malliin N:o 7.
 » 2546. » (vanhempaan malliin).
 » 2547. » malliin N:o S. O.
 » 2548. Lajiteltuina pusseihin à 50 kpl.

Centrallager ändmuttrar.

- N:o 2545. För Victoria, modell N:o 7.
 » 2546. » » (äldre modell).
 » 2547. » » modell N:o S. O.
 » 2548. Sorterade i påsar, à 50 st.

Kampiruuveja.

- N:o 2570. Victoria, (vanhempaan malliin).



2570.

Vevskruvar.

- N:o 2570. För Victoria, (äldre modell).

Luettelossa mainitsemissämme keskiön osien lisäksi pidämme kaupan useita erimallisia täydellisiä keskiöitä sekä kampia, akseleita, kartioita, kuulamaljoja, muttereita y. m.

Tilattaessa polkupyörän osia, joita ei luettelossamme löydy, pyydämme oheenliittämään joko mallin taikka selostuksen.

Förutom i katalogen upptagna, föra vi i lager ett flertal olika kompletta centrallager, ävensom vevar, axlar, konor, skålar, muttrar m. m.

Vid beställning av delar, icke upptagna i denna katalog, torde noggrann beskrivning eller prov insändas.

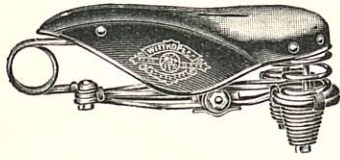

2600.

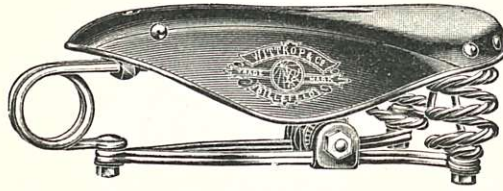

2601.



2603.

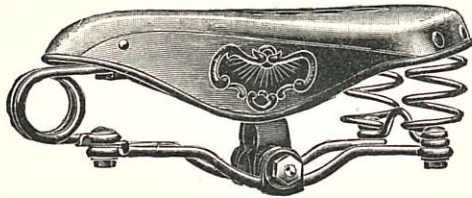

2602.

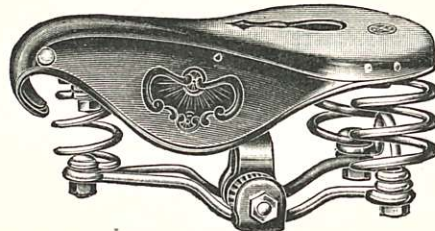

2604.

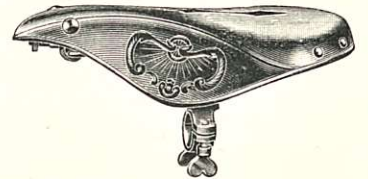

2605.

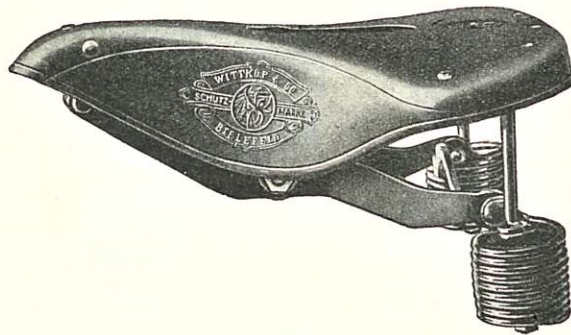

2606.

Istuimia.

- N:o 2600. Miesten, nikkel. pumppukierukkapontimilla. Wittkop tehtaan.
- » 2601. Miesten, nikkel. kaksinkertaisilla alus- ja kierukka-pontimilla. Wittkop tehtaan.
 - » 2602. Miesten, nikkel. yksinkertaisilla alus- ja kierukka-pontimilla. Wittkop tehtaan.
 - » 2603. Miesten, kilpailupyörään. Wittkop tehtaan.
 - » 2604. Naisten, nikkel. yksinkertaisilla alus- ja kierukka-pontimilla. Wittkop tehtaan.
 - » 2605. Lasten, lakeeratuilla pontimilla, kehysputkeen kiinnitettäviä.
 - » 2606. Moottoripyörään, lakeeratuilla pontimilla.

Sadlar.

- N:o 2600. Herr, med förnickl. pumppspiralfjädrar. Wittkop's fabrikat.
- » 2601. Herr, med förnickl. dubbelt fjäderställ och dubbla spiralfjädrar. Wittkop's fabrikat.
 - » 2602. Herr, med förnickl. enkelt fjäderställ och enkla spiralfjädrar. Wittkop's fabrikat.
 - » 2603. Herr, för racer velocipeder. Wittkop's fabrikat.
 - » 2604. Dam, med förnickl. enkelt fjäderställ och enkla spiralfjädrar. Wittkop's fabrikat.
 - » 2605. Barn, med lackerade fjädrar, att fästas vid övre ramröret.
 - » 2606. För motorvelocipeder, med lackerade fjädrar.



2630.

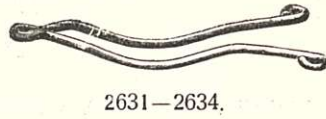

2631—2634.

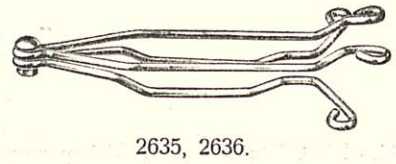

2635, 2636.

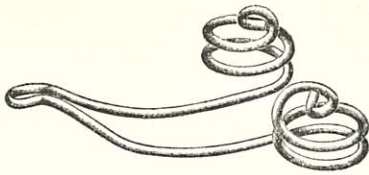

2637.

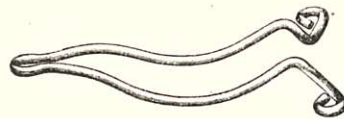

2639.

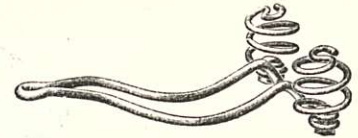

2638.



2640.

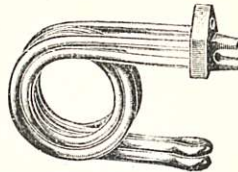

2641.

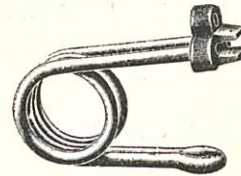

2642.

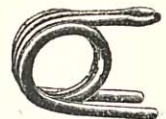

2643.



2644.



2645.



2646.



2647.



2648.

Istuimen pontimia.

- N:o 2630. Hammock miesten istuimiin, nikkeloityjä, ylim.
 » 2631. » » » » alim.
 » 2632. S:a, lakeerattuja.
 » 2633. Hammock naisten istuimiin, nikkeloityjä, alim.
 » 2634. S:a, lakeerattuja.
 » 2635. Hammock miesten istuimiin N:o 2601, nikkeloityjä, alim.
 » 2636. S:a, naisten istuimiin, nikkeloityjä.
 » 2637. Wheeler istuimiin, nikkel., kierr. yhdestä langasta.
 » 2638. » » » kierukkapontimilla.
 » 2639. S:a, ilman kierukkapontimia.
 » 2640. Istuimen alustoja, miesten, nikkel.
 » 2641. Etumaisia kierukkapontimia, nikkel., kaksinkert.
 » 2642. » » » yksinkert.
 » 2643. » » » » ilman kiinnitysosaa.
 » 2644. Takimaisia kierukkapontimia, nikkel., kaksinkert.
 » 2645. » » » yksinkert.
 » 2646. » » » » alastaivutetulla päällä.
 » 2647. Takimaisia kierukkapontimia, nikkel., yksinkert., pumppusatuloihin.
 » 2648. Väliponnin, Hammock istuimiin, nikkeloity.

Sadelfjädrar.

- N:o 2630. För Hammock herr sadlar, förnicklade, övre.
 » 2631. » » » » undre.
 » 2632. D:o, lackerade.
 » 2633. För Hammock dam sadlar, förnicklade, undre.
 » 2634. D:o, lackerade.
 » 2635. För Hammock herr sadlar N:o 2601 förnicklade, undre.
 » 2636. D:o, för dam sadlar, förnicklade.
 » 2637. För Wheeler sadlar, förnicklade, böda av en tråd.
 » 2638. » » » med spiralfjädrar.
 » 2639. D:o, utan spiralfjädrar.
 » 2640. Sadelbryggor, herr, förnicklade.
 » 2641. Främre spiralfjädrar, förnickl., dubbla.
 » 2642. » » » enkla.
 » 2643. » » » » utan förbindningsstycke.
 » 2644. Bakre spiralfjädrar, förnickl., dubbla.
 » 2645. » » » enkla.
 » 2646. » » » » med nedböjd ända.
 » 2647. Bakre spiralfjädrar, förnicklade, enkla, för pumppusatuloihin.
 » 2648. Mellanfjädrar, för Hammock sadlar, förnicklade.



2660



2661.

N:o 2660. Istuimennahan kiristysruuveja, Hammock istuimiin.

» 2661. S:a, muttereineen.

N:o 2660. Sadelläder spännskruvar, för Hammock sadlar.

» 2661. D:o, med mutter.

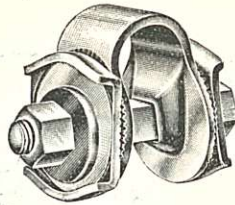

2675.



2676.

Istuimen lukkoja.

N:o 2675. Kahta ponninta varten, nikkel.

» 2676. Yhtä » » »

» 2677. Wheeler istuimia varten.

Sadelläs.

N:o 2675. För två fjädrar.

» 2676. » en fjäder.

» 2677. » Wheeler sadlar.



2685.

N:o 2685. **Istuimenlukon ruuveja**, muttereineen.

N:o 2685. **Sadelläs skruvar**, med muttrar.

Istuimenlukon putketuksia.

N:o 2695. $\frac{7}{8}$ " lukon muuttamiseksi $\frac{5}{8}$ " tuumaiseksi.

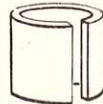

2695.

Sadelläs bussningar.

N:o 2695. Att förändra $\frac{7}{8}$ " sadelläs till $\frac{5}{8}$ ".

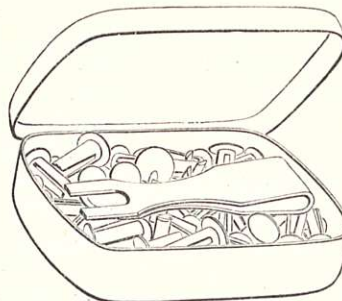

2710, 2711.

Istuimen niittejä.

N:o 2710. 2 haarasia, nikkelöityjä, $\frac{8}{16}$ ".

» 2711. 2 » kuparoituja »

» 2712. Putkiniittejä, nikkelöityjä $\frac{5}{16}$ ".

Sadelnitar.

N:o 2710. 2 greniga, förnicklade, $\frac{8}{16}$ ".

» 2711. 2 » förkopprade »

» 2712. Rörnitar, förnicklade, $\frac{5}{16}$ ".

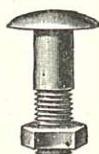

2725.

Istuimen ruuveja.

N:o 2725. Nikkelöityjä, 25×7 mm.

Sadelskruvar.

N:o 2725. Förnicklade, 25×7 mm.



2740.



2741.



2742.

Istuimen nahan kiinnikkeitä.

N:o 2740. Etumaisia. lakeerattuja.

- » 2741. S:a »
- » 2742. Takimaisia, »

Sadelläderfästen.

N:o 2740. Främre, lackerade.

- » 2741. D:o »
- » 2742. Bakre »

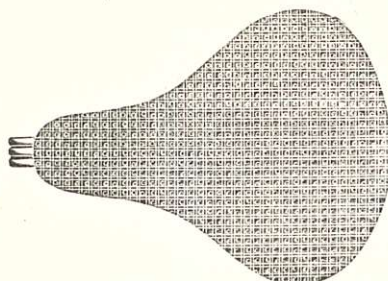

2755.

Istuimen huopia.

N:n 2755. Nukkakankaasta (Plyyshistä), täyttämättömiä.

- » 2756. Kirjavasta » » täytettyjä, prima laatua.
- » 2757. Huonekalukankaasta, »
- » 2758. Yksivärisestä nukkakankaasta (plyyshistä), täytettyjä.

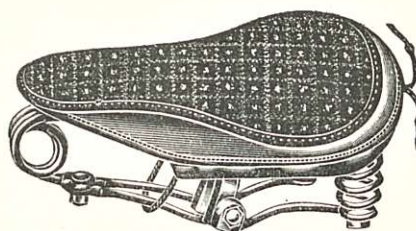

Jdeal III D. R. G. M.

2756.

Sadelfiltar.

N:o 2755. Av plysch, ostoppade.

- » 2756. » brokig plysch, stoppade, prima kval.
- » 2757. » möbeltyg, »
- » 2758. » enfärg. plysch, »

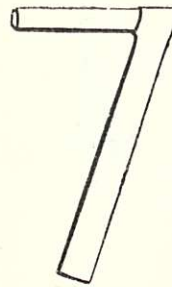

2785.

Istuimen kannattimia.N:o 2785. $\frac{3}{4} \times \frac{5}{8}$ ", ruotsal. valmistetta.

» 2786. » saksal. »

» 2787. $\frac{7}{8} \times \frac{7}{8}$ ", » »**Sadelvinklar.**N:o 2785. $\frac{3}{4} \times \frac{5}{8}$ ", svensk tillverkning.

» 2786. » tysk »

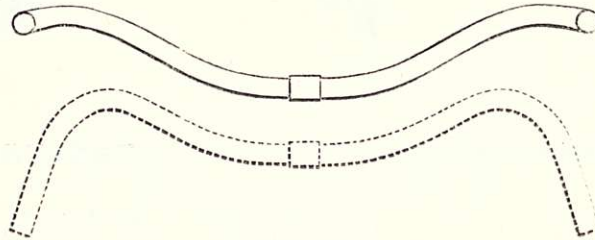
» 2787. $\frac{7}{8} \times \frac{7}{8}$ ", » »

2800, 2801.

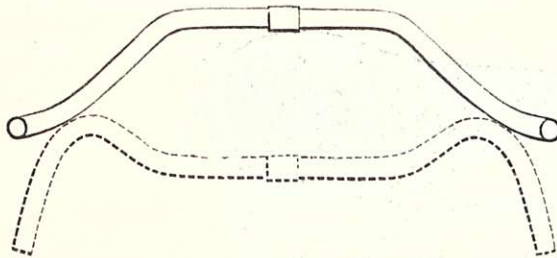

2802.

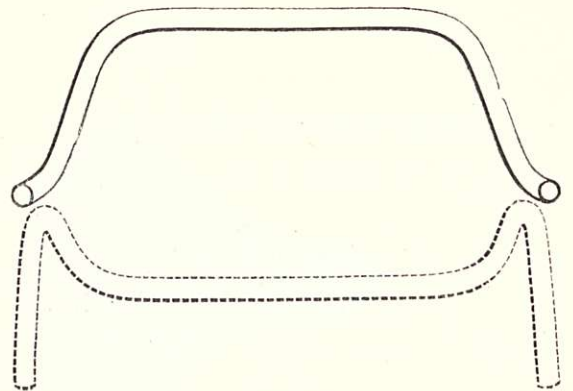

2803.

Ohjaustangon yläputkia.N:o 2800. Nikkel., $\frac{7}{8}$ " läpim., 21" leveitä.

» 2801. » » » 23" »

» 2802. » » » racer mallia, ruotsal. valmist.,
22" leveitä.» 2803. » » » racer mallia, ruotsal. valmist.,
19" leveitä.**Styrstångs överrör.**N:o 2800. Förnickl., $\frac{7}{8}$ " diam., 21" breda.

» 2801. » » » 23" »

» 2802. » » » racer modell, svensk tillverk-
ning, 22" breda.» 2803. » » » racer modell, svensk tillverk-
ning, 19" breda.

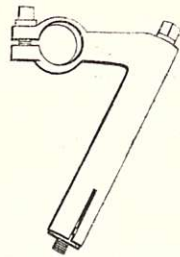

2815, 2816.



2817, 2818.

Ohjaustangon etumutkia,
laajennusruuvilla.

Styrstångs stamrör,
med expanderskruv.

- N:o 2815. Kulmikkaita, ruotsal. valmistetta.
» 2816. » saksal. »
» 2817. Suoria, ruotsal. »
» 2818. » saksal. »

- N:o 2815. Vinklar, svensk tillverkning.
» 2816. » tysk »
» 2817. Raka, svensk »
» 2818. » tysk »

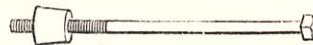

2830.

Ohjaustangon laajennusruuvia.

Styrstångs expander.

- N:o 2830. Nikkel., ruotsal., 5 1/2" pitkiä.
» 2831. » saksal., » »
» 2832. » » 6 1/2" »

- N:o 2830. Förnickl., svenska, 5 1/2" långa.
» 2831. » tyska, » »
» 2832. » » 6 1/2" »



2850.



2851.



2852—2858.

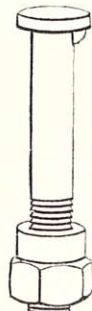

2859—2862.



2863—2865.



2866.

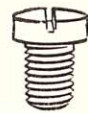

2867.



2868.

Ruuvia.

Skrugar.

- N:o 2850. 3/32" × 48 kierr., 1/8" pitkiä, nimikilpiä varten.
» 2851. 15 × 3 mm., muttereineen, polkimia varten.
» 2852. 17 × 4 1/2 mm., muttereineen, kurasuojust. varten.
» 2853. 19 × " " " " " "
» 2854. 22 × " " " " " "
» 2855. 25 × " " " " " "
» 2856. 32 × " " " " " "
» 2857. 38 × " " " " " "
» 2858. 55 × 5 1/2 " " " " " "

- N:o 2850. 3/32" × 48 gäng., längd 1/8", för namnplåtar.
» 2851. 15 × 3 mm., med mutter, för pedaler.
» 2852. 17 × 4 1/2 " " " " " " träckskydd.
» 2853. 19 × " " " " " " "
» 2854. 22 × " " " " " " "
» 2855. 25 × " " " " " " "
» 28 6. 32 × " " " " " " "
» 2857. 38 × " " " " " " "
» 2858. 55 × 5 1/2 " " " " " " "

- N:o 2859. 35×8 mm. muttereineen, satulatoipan muhia ja kulmikkaita etumutkia varten, saksal. valmistetta.
- » 2860. 40×8 mm., S:n, saksal. valmistetta.
- » 2861. 45×8 » S:n, » »
- » 2862. 50×8 » S:n, » »
- » 2863. 40×8 » S:n, ruotsal. » pyöreällä kannalla.
- » 2864. 45×8 » S:n, » » » »
- » 2865. 50×8 » S:n, » » » »
- » 2866. 25×8 » ilman mutteria, kulmikkaita etumutkia varten.
- » 2867. 1/4"×28 kierr., 3/8" pitkiä, kurasuojan vinkkelin kiinnittämistä varten Nyman'in kehyksiin.
- » 2868. 7/32"×32 kierr., 5/16" pitkiä, Fauber Standard ketjurataan kiinnittämistä sekä polkimia N:o 1525 ja 1526 varten.
- N:o 2859. 35×8 mm.. för sadelstolpsmuffar och vinkelstamrör, tysk tillverkning.
- » 2860. 40×8 mm., D:o, tysk tillverkning.
- » 2861. 45×8 » D:o, » »
- » 2862. 50×8 » D:o, » »
- » 2863. 40×8 » D:o, svensk tillv., med kullriga huvuden.
- » 2864. 45×8 » D:o, » » » »
- » 2865. 50×8 » D:o, » » » »
- » 2866. 25×8 » utan muttrar, för vinkelstamrör.
- » 2867. 1/4"×28 gäng., längd 3/8", för fästande av träckskyddsvinkeln till Nymans ramar.
- » 2868. 7/32"×32 gäng., längd 5/16", för fästande av Fauber Standard kedjehjul samt för pedaler N:o 1525 och 1526.

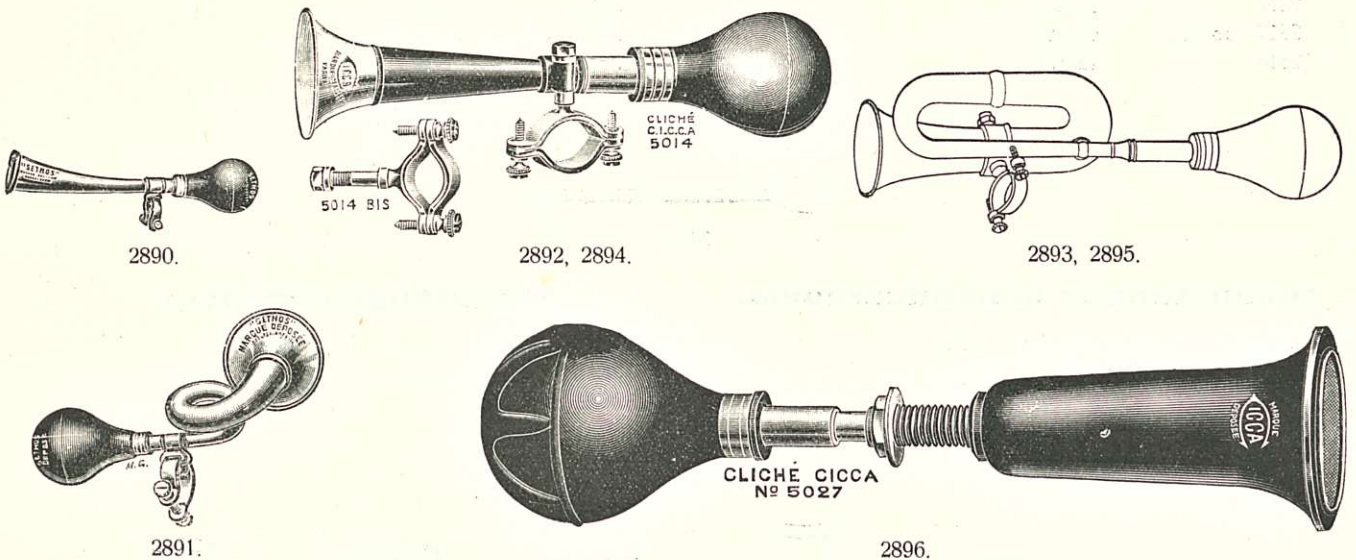

Merkinantotorvia.

- N:o 2890. Nikkelöityjä, pituus 21 sm.
- » 2891. » » 21 »
- » 2892. Lakeerattuja, » 27 »
- » 2893. Nikkelöityjä, » 33 »
- » 2894. » » 36 »
- » 2895. » » 37 »
- » 2896. » » 38 »

Signalhorn.

- N:o 2890. Förnicklade, längd 21 cm.
- » 2891. » » 21 »
- » 2892. Lackerade, » 27 »
- » 2893. Förnicklade, » 33 »
- » 2894. » » 36 »
- » 2895. » » 37 »
- » 2896. » » 38 »

Merkinantotorven rakkoja.

- N:o 2910. Harmaita, suuruus N:o 0.
- » 2911. » » » 1.
- » 2912. » » » 2.
- » 2913. » » » 3.
- » 2914. » » » 4.
- » 2915. » » » 5.
- » 2916. » » » 6.

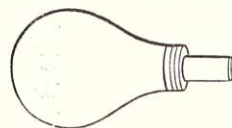

2910—2916.

Signalhornsblåsor.

- N:o 2910. Gråa, storlek N:o 0.
- » 2911. » » » 1.
- » 2912. » » » 2.
- » 2913. » » » 3.
- » 2914. » » » 4.
- » 2915. » » » 5.
- » 2916. » » » 6.



2930—2938.

Merkinantotorven kieliä. — Signalhornstungor.

N:o 2930.	Suuruus	N:o 00	N:o 2935.	Suuruus	N:o 4
» 2931.	Storlek	» 0	» 2936.	Storlek	» 5
» 2932.	»	» 1	» 2937.	»	» 6
» 2933.	»	» 2	» 2938.	»	» 7
» 2934.	»	» 3			

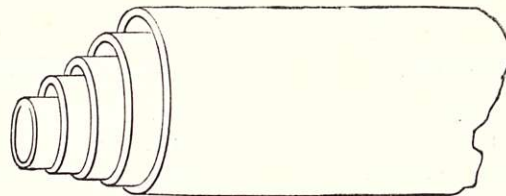

2950—2953.

Teräspotkea,

kokovedettyä, priima ruotsal. valmistetta.

- N:o 2950. 1"×20.
 » 2951. 1 1/16"×20.
 » 2952. 1 1/8"×20.
 » 2953. 1" ulko-×7/8" sisäläpimitta, haarukkaputken valmistusta varten.

Stålrör,

heldragna, prima svensk tillverkning.

- N:o 2950. 1"×20.
 » 2951. 1 1/16"×20.
 » 2952. 1 1/8"×20.
 » 2953. 1" utvändigt×7/8" invändig diameter, för tillverkning av gaffelrör.



2975—2988.

Kartioterästä — Konstål

12" tangoissa, priima englantilaista. — i 12" stänger, prima engelskt.

N:o 2975.	1/4"
» 2976.	5/16"
» 2977.	3/8"
» 2978.	1/2"
» 2979.	5/8"
» 2980.	3/4"
» 2981.	7/8"
» 2982.	1"
» 2983.	1 1/8"
» 2984.	1 1/4"
» 2985.	1 3/8"
» 2986.	1 1/2"
» 2987.	1 3/4"
» 2988.	2"

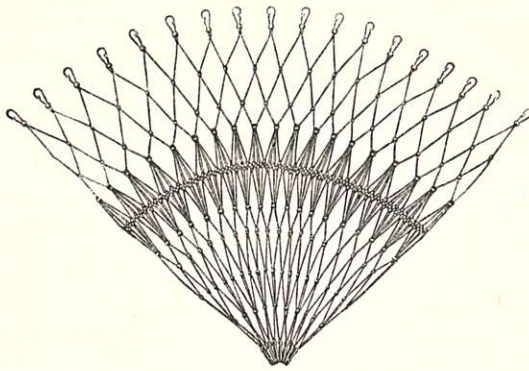

3000.

Hamesuojusverkkoja.

- N:o 3000. Kaksinkerroin solmittuja, erivärisiä.
 » 3001. 2 kert. » » »
 » 3002. 2 » » » helmillä, erivärisiä.

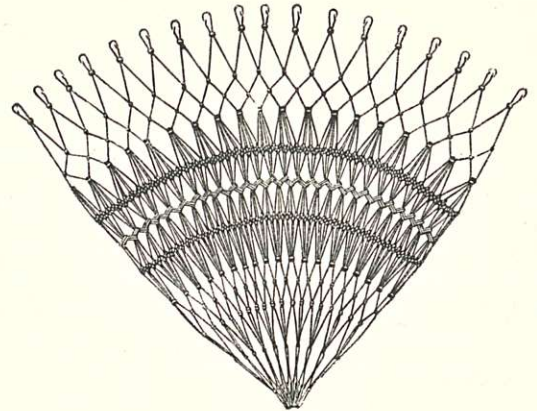

3001.

Kjolskyddsnät.

- N:o 3000. Dubbelknutna i olika färger.
 » 3001. Två » » »
 » 3002. » » med pärlor, i olika färger.

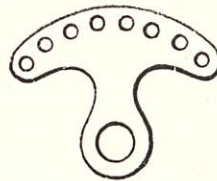

3020.

Kolmioita.

N:o 3020 Nikkelöityjä, suojavaikon kiinnittämistä varten.

Trianglar.

N:o 3020. Förnicklade, för fästande av skyddsnät.

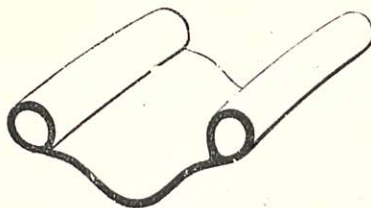

3030-3061.

Teräsvanteita.

Westwood (Dunlop) järjestelmää, juotetuilla reunoilla, punaisiksi lakeerattuja kullannärisine juovineen, 36 reijällä. Ruotsal. valmistetta.

N:o	Suuruus
3030	$28 \times 1 \frac{1}{4}''$
» 3031	$28 \times 1 \frac{3}{8}''$
» 3032	$28 \times 1 \frac{1}{2}''$
» 3033	$28 \times 1 \frac{5}{8}''$
» 3034	$26 \times 1 \frac{1}{2}''$
» 3035	$26 \times 1 \frac{5}{8}''$

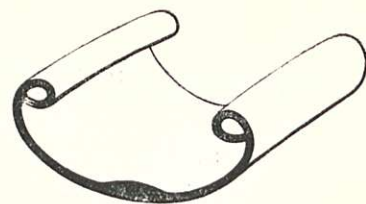

3075-3097.

Stålskenor.

Westwood (Dunlop) system, invändigt lödda kanter, rödlackerade med sidolinjer i guldfärg, 36 hål. Svensk tillverkning.

N:o	Storlek
3030	$28 \times 1 \frac{1}{4}''$
» 3031	$28 \times 1 \frac{3}{8}''$
» 3032	$28 \times 1 \frac{1}{2}''$
» 3033	$28 \times 1 \frac{5}{8}''$
» 3034	$26 \times 1 \frac{1}{2}''$
» 3035	$26 \times 1 \frac{5}{8}''$

Westwood (Dunlop) järjestelmä,
nikkelöityjä, mustalla raidalla.

- N:o 3050. Suuruus $28 \times 1 \frac{1}{2}''$
» 3051. » $28 \times 1 \frac{5}{8}''$

S:a, harmaiksi lakeerattuja, 2:lla punaisella raidalla (Hermes väri).

- N:o 3060. Suuruus $28 \times 1 \frac{1}{2}''$
» 3061. » $28 \times 1 \frac{5}{8}''$

Wulst (Continental) järjestelmä,
mustiksi lakeerattuja, 36 reijällä.

- N:o 3075. Suuruus $28 \times 1 \frac{1}{2}''$
» 3076. » $28 \times 1 \frac{5}{8}''$

Kilpa-ajorattaan (Sulky) vanteita.

- N:o 3090. Mustiksi lakeerattuja, suuruus $28 \times 2''$.
» 3091. Nikkelöityjä, » $28 \times 2''$.

Moottoripyörän vanteita.

- N:o 3095. Mustiksi lakeerattuja ja poraamattomia, suuruus $26 \times 2 \frac{1}{4}''$.
» 3096. S:a, suuruus $26 \times 2 \frac{1}{2}''$.
» 3097. S:a, » $28 \times 3''$.

Westwood (Dunlop) system,
förnicklade, med svart rand.

- N:o 3050. Storlek $28 \times 1 \frac{1}{2}''$
» 3051. » $28 \times 1 \frac{5}{8}''$

D:o, grålackerade, med 2 röda linjer (Hermes färg).

- N:o 3060. Storlek $28 \times 1 \frac{1}{2}''$
» 3061. » $28 \times 1 \frac{5}{8}''$

Wulst (Continental) system,
svartlackerade, med 36 hål.

- N:o 3075. Storlek $28 \times 1 \frac{1}{2}''$
» 3076. » $28 \times 1 \frac{5}{8}''$

Sulky skenor.

- N:o 3090. Svartlackerade, storlek $28 \times 2''$.
» 3091. Förnicklade » $28 \times 2''$.

Motorvelocipedskenor.

- N:o 3095. Svartlackerade, oborrade, storlek $26 \times 2 \frac{1}{4}''$.
» 3096. » » » $26 \times 2 \frac{1}{2}''$.
» 3097. » » » $28 \times 3''$.

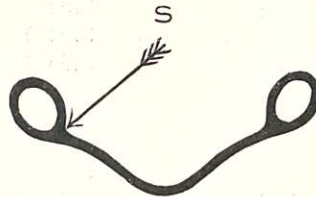

Westwood teräsvanteiden ympärysmat langan kohdalta (S):

$24'' \times 1 \frac{1}{2}''$	$26'' \times 1 \frac{1}{2}''$	$26'' \times 1 \frac{5}{8}''$	$28'' \times 1 \frac{1}{8}''$	$28'' \times 1 \frac{1}{4}''$
1684	1838	1800	2033	2033

Westwood stälskenorna hava följande mått i trådläget (S):

$28'' \times 1 \frac{3}{8}''$	$28'' \times 1 \frac{1}{2}''$	$28'' \times 1 \frac{5}{8}''$	$28'' \times 2''$	$30'' \times 1 \frac{3}{4}''$
2015	1996	1958	1915	2116 mm.



3110-3113.

Puuvanteita,

ranskalaisia, Kundtz, alumiini- ja vahvikkeilla, punaisiksi lakeerattuja kullavärisine juovineen, 36 reijällä.

- N:o 3110. Suuruus $28 \times 1 \frac{1}{4}''$
» 3111. » $28 \times 1 \frac{3}{8}''$
» 3112. » $28 \times 1 \frac{1}{2}''$
» 3113. » $28 \times 1 \frac{3}{4}''$

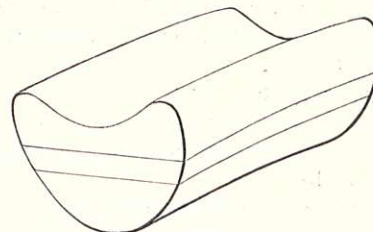

3125.

Träskenor,

franska, Kundtz, med aluminium förstärkning, rödlackerade med linjer i guldfärg, 36 hål.

- N:o 3110. Storlek $28 \times 1 \frac{1}{4}''$
» 3111. » $28 \times 1 \frac{3}{8}''$
» 3112. » $28 \times 1 \frac{1}{2}''$
» 3113. » $28 \times 1 \frac{3}{4}''$

S:a, saksalaista valmistetta.

N:o 3120. Suuruus $28 \times 1 \frac{1}{2}$ "
 » 3121. » $28 \times 1 \frac{3}{4}$ "

Ranskalaisia, Cie Franco Americaine'n kolmiosaisia, puunvärisiä, vernissattuja, 25 mm. lev. puuvanteita, 36 reijällä, putkirenkaita varten.

N:o 3125. Suuruus $28 \times 1 \frac{1}{8}$ "

D:o, av tysk tillverkning.

N:o 3120. Storlek $28 \times 1 \frac{1}{2}$ "
 » 3121. » $28 \times 1 \frac{3}{4}$ "

Franska, Cie Franco Americaine's tillverkning, tredelade, borrade med 36 hål, för heltubiga racerringar, fernissade, med träfärgen bibehållen, bredd 25 mm.

N:o 3125. Storlek $28 \times 1 \frac{1}{8}$ "

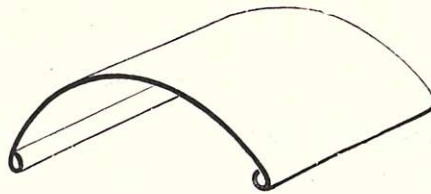

3150-3155.

Likasuojuksia,

teräspellistä, miesten pyöriin:

N:o 3150. Kokonaan nikkeloityjä.
 » 3151. Nikkeloityjä, mustilla raidoilla.
 » 3152. Mustiksi lakeerattuja.
 » 3153. » » 4:llä kullanväriseillä juovalla.
 » 3154. Punaisiksi » » » »
 » 3155. Harmaiksi » 2:lla punaisella juovalla, (Hermes väri).

Teräspellistä, naisten pyöriin:

N:o 3160. Kokonaan nikkeloityjä.
 » 3161. Mustiksi lakeerattuja, 4:llä kullanväriseillä juovalla.
 » 3162. Punaisiksi » » » »
 » 3163. Harmaiksi » 2:lla punaisella juovalla, (Hermes väri).

Puisia, kotimaisia, miesten pyöriin:

N:o 3170. Puunvärisiä, lakeerattuja, S. 1.
 » 3171. » punaisine ja vihreine juovineen, S. 6.
 » 3172. Punaisiksi lakeerattuja, 4:llä kullanväriseillä juovalla, S. 8 b.
 » 3173. S:a, tummia, S. 8 c.
 » 3174 S:a, mustalla keskijuovalla, S. 9.
 » 3175. Ruskeiksi lakeerattuja, mustine ja vihreine juovineen, S. 15,
 » 3176. S:a, punaisine ja valkeine juovineen, S. 18.
 » 3177. S:a, mustine ja keltaisine » S. 19.
 » 3178. S:a, punaisine ja valkeine » S. 20.

Puisia, kotimaisia, naisten pyöriin:

N:o 3190. Puunvärisiä, lakeerattuja, S. 1.
 » 3191. » punaisine ja vihreine juovineen, S. 6.
 » 3192. Punaisiksi lakeerattuja, 4:llä kullanväriseillä juovalla, S. 8 b.
 » 3193. Ruskeiksi lakeerattuja, mustine ja vihreine juovineen, S. 15.

Träckskydd,

av stålplåt för herr velocipeder.

N:o 3150. Helförnicklade.
 » 3151. Förnicklade, med svart rand.
 » 3152. Svart lackerade.
 » 3153. » » med 4 linjer i guldfärg.
 » 3154. Röd » » 4 » » »
 » 3155. Grå » » 2 röda linjer, (Hermes färg).

Av stålplåt, för dam velocipeder:

N:o 3160. Helförnicklade.
 » 3161. Svart lackerade, med 4 linjer i guldfärg.
 » 3162. Röd » » 4 » » »
 » 3163. Grå » » 2 röda linjer, (Hermes färg).

Av trä, inhemska, för herr velocipeder:

N:o 3170. Träffärgade, lackerade, S. 1.
 » 3171. » med röda och gröna linjer, S. 6.
 » 3172. Rödlackerade, med 4 linjer i guldfärg, S. 8 b.
 » 3173. » » 4 » » » mörka, S. 8 c.
 » 3174. » » svart rand i mitten, S. 9.
 » 3175. Brunlackerade, med svarta och gröna linjer, S. 15.
 » 3176. » » röda och vita linjer, S. 18.
 » 3177. » » svarta och gula linjer, S. 19.
 » 3178. » » röda och vita linjer, S. 20.

Av trä, inhemska, för dam velocipeder:

N:o 3190. Träffärgade, lackerade, S. 1.
 » 3191. » med röda och gröna linjer, S. 6.
 » 3192. Rödlackerade, med 4 linjer i guldfärg, S. 8 b.
 » 3193. Brunlackerade, med svarta och gröna linjer, S. 15.

Apukurasuojuksia.

N:o 3210. Teräspellistä, patentattuja.

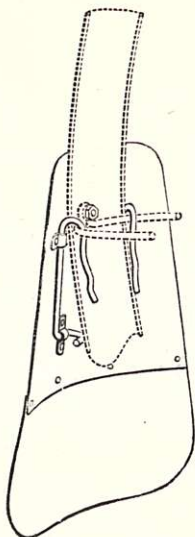

3210.

Hjälpstänkskydd.

N:o 3210. Av stålplåt, patenterade.

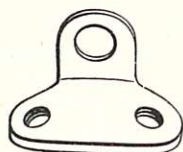

3220.

Likasuojan pitimiä.
(vinkkeleitä).

N:o 3220. 3 kulmaisista, ruotsalaisia, ilman ruuvia.
» 3221. Saksalaisia, ruuvineen ja muttereineen.

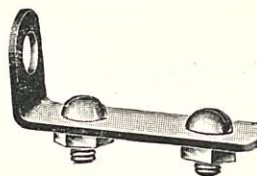

3221.

Träckskyddsfasten.
(vinklar).

N:o 3220. 3 kantiga, svenska, utan skruvar.
» 3221. Tyska, med skruvar och muttrar.

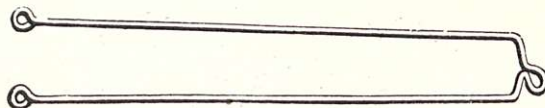

3230, 3231.

Likasuojan kannattimia.

N:o 3230. Nikkelöityjä, ruuvineen ja muttereineen.
» 3231. Lakeerattuja, ruuvineen ja muttereineen.

Träckskyddsstag.

N:o 3230. Förnicklade, med skruvar och muttrar.
» 3231. Lackerade, med skruvar och muttrar.

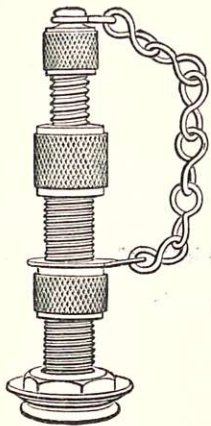

3245. 3246.

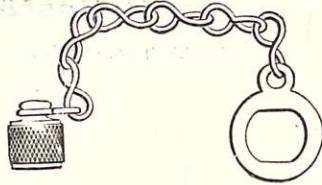

3250.



3251.



3270.



3275.



3276.



3260.



3261.



3262.

Venttiilejä.

N:o 3245. Dunlop, teräsvalteita varten.
» 3246. » puuvanteita »

Venttiilihattuja.

N:o 3250. Dunlop venttiiliin, ketjuineen ja laattoineen, ruotsal.
» 3251. » » » saksal.

Venttiilitulppia.

N:o 3260. Dunlop venttiiliin.
» 3261. Amerikalais mallisiin auto- ja moottoripyörävent-
tiileihin.
» 3262, Englantilais mallisiin autoventtiileihin.

Venttiilikotelaita.

N:o 3270. Dunlop venttiiliin.

Venttiilimuttereita.

N:o 3275. Dunlop venttiiliin.
» 3276. » » 6 kulm.

Venttiler.

N:o 3245. Dunlop, för stålkenor.
» 3246. » » träskenor.

Ventilhattar.

N:o 3250. För Dunlop ventiler, med kedja och bricka, svenska.
» 3251. » » » » tyska.

Ventiltappar.

N:o 3260. För Dunlop ventil.
» 3261. » amerikansk modell, auto- och motorcykel-
ventiler.
» 3262. För engelsk modell, autoventiler.

Ventil kapslar.

N:o 3270. För Dunlop ventil.

Ventilmuttrar.

N:o 3275. För Dunlop ventil.
» 3276. » » » 6 kant.

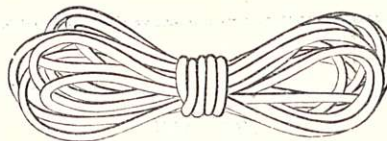

3291, 3292.

Venttiililetkua.

N:o 3290. Englantilaista, vaaleata, rasioissa à 12 yardia.
» 3291. » tummaa.
» 3292. Saksalaista, vaaleata.

Ventilslang.

N:o 3290. Engelsk, ljus, i askar om 12 yards.
» 3291. » mörk.
» 3292. Tysk, ljus.

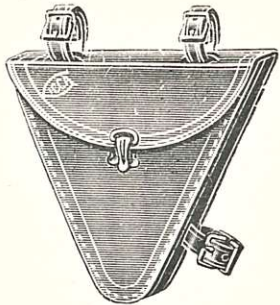

3310.

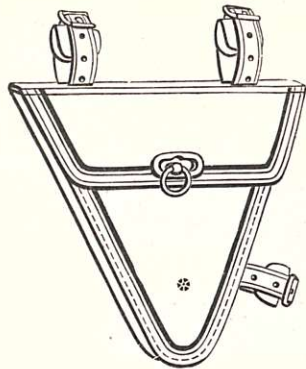

3311.

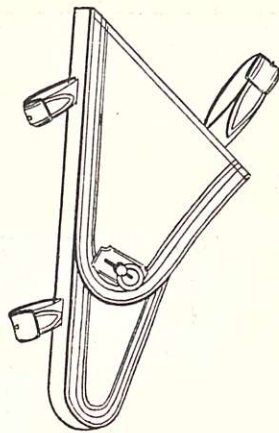

3312.

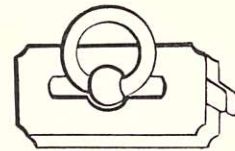

3325.



3326.

Työkalulaukkuja.

N:o 3310. Miesten pyöriin, kolmikulm., tummia, ranskal.

» 3311. » » » » saksal.

» 3312. Naisten » » » »

Verktygsväskor.

N:o 3310. För herr velocipeder, trekantiga, mörka, franska.

» 3311. » » » » tyska.

» 3312. » dam, » » » »

N:o 3325. **Lukkoja**, nikkel., työkalulaukkuihin.

» 3326. **Hihnoja**, tummia, »

N:o 3325. **Lås**, förnickl., för verktygsväskor.

» 3326. **Remmar**, mörka, för verktygsväskor.

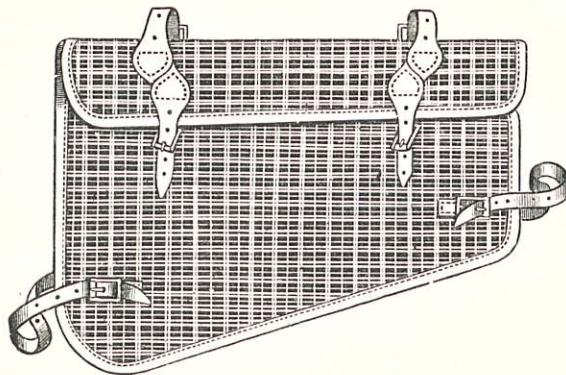

3340, 3341.

Kehyslaukkuja.

N:o 3340. Englantilaisia, kyllästetystä kankaasta, 18".

» 3341. » » » » 21".

Ramväskor.

N:o 3340. Engelska, av impregnerat tyg, 18".

» 3341. » » » » 21".



3359.

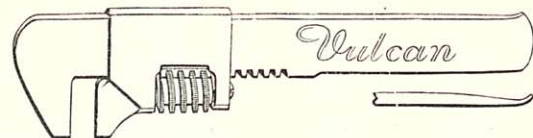

3362.

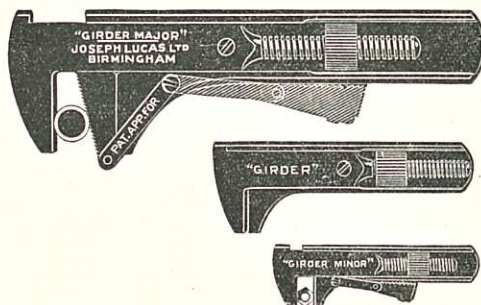

3360, 3361.



3555.



3356.

Jakoavaimia.

- N:o 3355. »Bahco» N:o 30, polkupyöriä varten, renkaan poisottajalla.
- » 3356. » » 31, autoja »
- » 3357. » » 81, » »
- » 3358. » » 82, » »
- » 3359. » » 83, » »
- » 3360. »Girder», engl. Lucas teht., 4 1/2'' pitk.
- » 3361. »Girder minor», engl. Lucas teht., 3 1/4'' pitk.
- » 3362. »Vulcan», ruotsal. valm., renkaan poisottajalla.
- » 3363. Saksal. valmistetta, samanlainen kuin N:o 3362, ilman renkaan poisottajaa.

Skiftnycklar.

- N:o 3355. »Bahco» N:o 30, för velocipeder, med ringavtagare.
- » 3356. » » 31, » auto.
- » 3357. » » 81, » »
- » 3358. » » 82, » »
- » 3359. » » 83, » »
- » 3360. »Girder», engelska Lucas fabr., 4 1/2'' långa.
- » 3361. »Girder minor», engelska Lucas fabr., 3 1/4'' långa.
- » 3362. »Vulcan», svensk tillv., med ringavtagare.
- » 3363. Tysk tillverkning, liknande N:o 3362, utan ringavtagare.

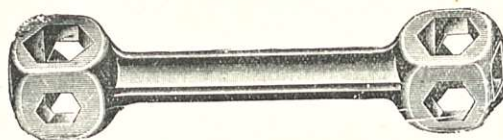

3370.

Mutteriavain.

N:o 3370. Nikkelöity, 10 reikää.

Mutternyckel.

N:o 3370. Förnicklad, 10 hål.



3375.

Liekitinpihtejä.

N:o 3375. Amerikal., nikkelöityjä.

Brännartänger.

N:o 3375. Amerikanska, förnicklade.

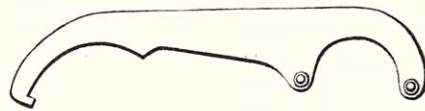

3380.

Keskiön avaimia.

N:o 3380. Hermes, Fauber Special ja »Standard keskiötä varten.

Centrallagernycklar.

N:o 3380. För Hermes, Fauber Special och »Standard central-lager.

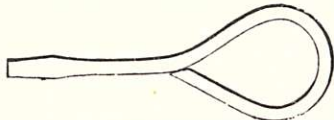

3400.



3401.

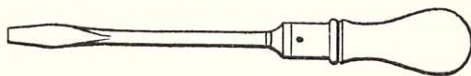

3404, 3405.



3406.

Ruuvitalttoa.

N:o 3400. Raudasta, pituus 10 sm.

- » 3401. Puuvarrella, » 15 »
- » 3402. » amerikal., pituus 8 1/2 sm.
- » 3403. » » » 17 »
- » 3404. Jarrulaitteella, amerikal., oikea- ja vasenkäyntisiä eli kiinteitä, pituus 14 1/2 sm.
- » 3405. S:a, » 25 »
- » 3406. Pumpuruuvitalttoa, amerikal., pituus kokoonasettuna 342 mm. ja ulosvedettynä 490 mm.

Skruvmejslar.

N:o 3400. Av järn, längd 10 cm.

- » 3401. Med träskäft, längd 15 cm.
- » 3402. » » amerikal., längd 8 1/2 cm.
- » 3403. » » » » 17 »
- » 3404. Med spärr, amerik., höger och vänster gående eller fasta, längd 14 1/2 cm.
- » 3405. D:o » 25 »
- » 3406. Pumpskruvmejslar, amerik., längd hopskjutna 342 mm. och utdragna 490 mm.

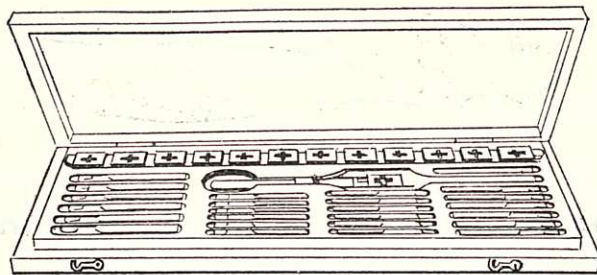

3415.

Kierretyökalustoja.

N:o 3415. Puulaatikossa, polkupyörien korjaamista varten, sisältäen 2 ruuvisorkkaa, 24 paria kierreleukoja, 24 paria kierretappia, 2 kpl. vääntörautoja, 2 kpl. nastoja sekä 1 kpl. kierretappi $1\frac{3}{8}$ " keskuslaakerin hylsystä varten.

Gängverktyg.

N:o 3415. I trälåda, för velociped remont, med 2 gängkloppar, 24 par gängbackar, 24 par gängtappar, 2 st. vridjärn, 2 st. stift och 1 st. gängtapp $1\frac{3}{8}$ " för centrallager hylsa.

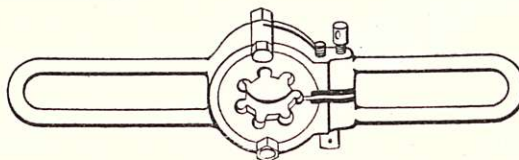

3425.

Kierreväännin.

N:o 3425. Haarukkaputkea varten, vaihdettavilla kierreleuvoilla.

Gängkloppa.

N:o 3425. För gaffelrör, med utbytbara gängbackar.



3440, 3441.

Kierreleukoja,

kierrevääntimeen N:o 3425.

Gängbackar,

för gängkloppa N:o 3425.

N:o 3440. 1"×24 kierr.

N:o 3440. 1"×24 gäng.

» 3441. 1"×26 »

» 3441. 1"×26 »



3460—3468.

Kierretappeja.

N:o 3460.	$\frac{9}{16}'' \times 20$, oik.
» 3461.	$\frac{9}{16}'' \times 20$, vas.
» 3462.	$\frac{1}{2}'' \times 20$, oik.
» 3463.	$\frac{1}{2}'' \times 20$, vas.
» 3464.	$\frac{3}{8}'' \times 24$, oik.
» 3465.	$\frac{3}{8}'' \times 26$, »
» 3466.	$\frac{5}{16}'' \times 24$, »
» 3467.	$\frac{5}{16}'' \times 26$, »
» 3468.	$\frac{5}{16}'' \times 28$, »
» 3469.	Nimikilpiruuvia varten.	

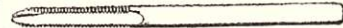

3469.

Gängtappar.

N:o 3460.	$\frac{9}{16}'' \times 20$, hög.
» 3461.	$\frac{9}{16}'' \times 20$, vänst.
» 3462.	$\frac{1}{2}'' \times 20$, hög.
» 3463.	$\frac{1}{2}'' \times 20$, vänst.
» 3464.	$\frac{3}{8}'' \times 24$, hög.
» 3465.	$\frac{3}{8}'' \times 26$, »
» 3466.	$\frac{5}{16}'' \times 24$, »
» 3467.	$\frac{5}{16}'' \times 26$, »
» 3468.	$\frac{5}{16}'' \times 28$, »
» 3469.	För namnplåtsskruvar.	

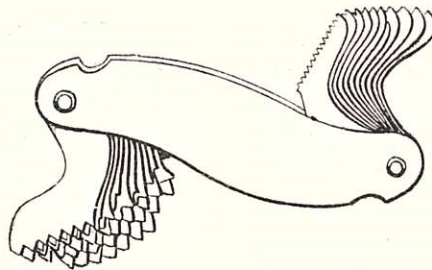

3480.

Kierremittareita.

N:o 3480. Brown & Sharpe, Withworth kierteitä varten, 22 levyä, 4, 4 $\frac{1}{2}$, 5, 6, 7, 8, 9, 10, 11, 12, 14, 16, 18, 19, 20, 22, 24, 25, 26, 28, 30, 32, 40 ja 48 kierrettä varten engl. tuumaa kohti.

Gängmätare.

N:o 3480. Brown & Sharpe, för Withworths gängor, med 22 blad för 4, 4 $\frac{1}{2}$, 5, 6, 7, 8, 9, 10, 11, 12, 14, 16, 18, 19, 20, 22, 24, 25, 26, 28, 30, 32, 40 och 48 gängor per eng. tum.

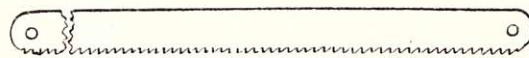

3490.

Rautasahanteriä.

N:o 3490. Amerikalaisia, 12''.

Bågfilblad.

N:o 3490. Amerikanska, 12''.

Juotelamppuja,
ruotsal. »Primus».

N:o 3500.	$\frac{1}{2}$ ltr. öljysäiliöllä.
» 3501.	1 » »
» 3502.	1 $\frac{1}{2}$ » »

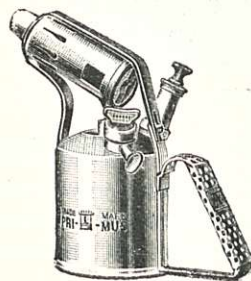

3500, 3501.

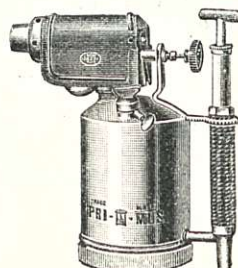

3502.

Lödlampor,
svenska »Primus».

N:o 3500.	Med $\frac{1}{2}$ ltr. oljebehållare.
» 3501.	» 1 » »
» 3502.	» 1 $\frac{1}{2}$ » »



3525.

Vulkanisoimiskoje.

- N:o 3520. Polku- ja moottoripyörän ulko- ja sisärenkaiden korjaamista varten. Kaasulla lämpiävä. (Tavallista asetyleeni kaasuttajaa voidaan myöskin käyttää). Kojetta myötäseuraa välttämättömät vulkanisoimis tarpeet sekä 1 mtr. kaasuletkaa.
- » 3525. »Atlas» matkavulkanisoimiskoje polkupyörän sisärenkaiden korjaamista varten, peltirasiassa, sisältävä paitsi kojetta 5 kpl. vulkanisoimislaattoja.
 - » 3526. S:n, isompaa kokoa.
 - » 3527. S:n, moottoripyörän sisärenkaiden korjaamista varten.
 - » 3530. Laattoja Atlas vulkanisoimiskojeihin, rasiassa, sisältävä 5 kpl.

Kanvaskangasta.

- N:o 3540. Moottori kanvasta, paksua, 2200×300 mm., rullissa.
- » 3541 Vulkanisoimis kanvasta, 1500×300 mm., rullissa.

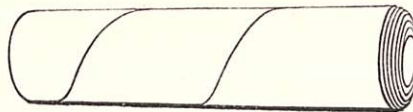

3540, 3541.



3545—3547.

Vulkanisoimiskumia,

Vulcan extra prima laatua, 2 mm. paksuissa levyissä. Vulkanisoimisaika 7—10 min. 135—140° kuumuudessa.

- N:o 3545. Rasia, sisältävä 1/4 kg.
- » 3546. » » 1/2 »
 - » 3547. » » 1/1 »

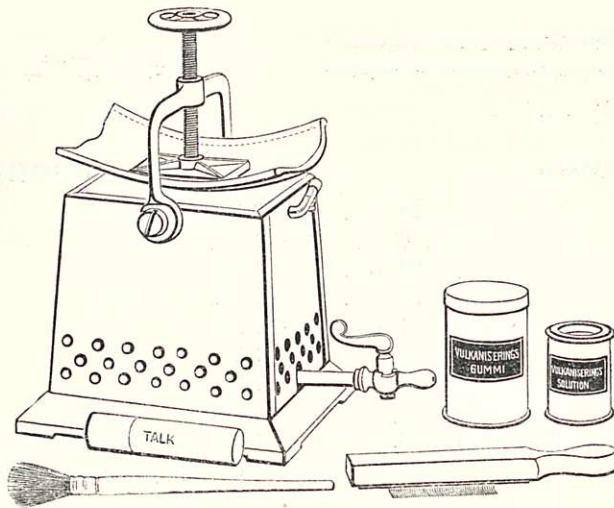

3520.

Vulkaniseringsapparat.

- N:o 3520. För reparation av velociped- och motorvelociped-ringar. Uppvärmes med gas. (En vanlig acetylen-gasgenerator kan användas). Med apparaten följer fullständigt material för vulkanisering samt 1 meter gasslang.
- N:o 3525. »Atlas» resevulkaniseringsapparat, för reparation av velociped inringar, i bleckask, inneh. förutom apparaten 5 st. vulkaniseringsplattor.
- » 3526. D:o, större storlek.
 - » 3527. D:o, för motorvelociped inringar.
 - » 3530. Plattor för Atlas vulkaniseringsapparat, i askar, innehåll. 5 st.



3530.

Canvasduk.

- N:o 3540. Motorcanvas, tjock, i rullar om 2200×300 mm.
- » 3541. Vulkaniseringscanvas, i rullar om 1500×300 mm.

Vulkaniseringsgummi,

Vulcan extra prima kvalitet, i plattor av 2 mm. tjocklek. Vulkaniseringstid 7—10 min. vid 135—140° värme.

- N:o 3545. Tub, innehållande 1/4 kg.
- » 3546. » » 1/2 »
 - » 3547. » » 1/1 »



3560—3563.

Vulkanisoimisliuosta,

Vulcan priima laatua, erikoisesti valmistettu vulkanisoimiseen kumilla, jonka vulkanisoimisaika on 7—10 min. Peltirasioissa, ruuvikannella.

- N:o 3560. Rasiassa, sisält. 75 gr.
 » 3561. » » 1/4 kg.
 » 3562. » » 1/2 »
 » 3563. » » 1/1 »

Vulkaniseringssolution,

Vulcan extra prima kvalitet, särskildt framställd för vulkanisering med gummi för 7—10 min. vulk. tid. I bleckburkar med skruvlock.

- N:o 3560. Burk, inneh. 75 gr.
 » 3561. » » 1/4 kg.
 » 3562. » » 1/2 »
 » 3563. » » 1/1 »

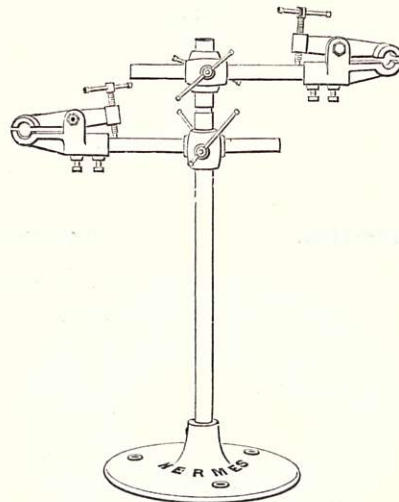

3575.

Korjaustelineitä.

N:o 3575. Kahta polkupyörää varten, joka suunnalle käännettävä.

Monteringsställ.

N:o 3575. För två velocipeder, vridbar i alla riktningar.

N:o 3580. **Pyörän rihtaustelineitä.**

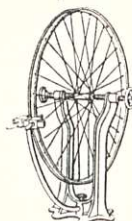

3580.

N:o 3580. **Hjulriktningsställ.**

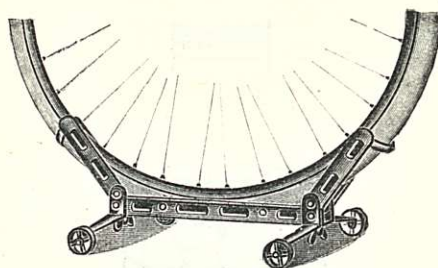

3585.

Polkupyörätelineitä.

N:o 3585. Polkupyörrien näytteille asettamista varten, kokoon-
asetettavia, pyörillä.

Velocipedställ.

N:o 3585. För velocipedutställning, ihopställbara, med hjul.



3600.

Tiemittareita.

N:o 3600. Saksalaisia.

Vägmätare.

N:o 3600. Tyska.

Voltti- ja Amperemittareita.

N:o 3610. 15 voltia — 6 amp.
» 3611. 25 » — 10 »

Volt- och Amperemätare.

N:o 3610. 15 volt — 6 amp.
» 3611. 25 » — 10 »

N:o 3620. **Bensiinimittareita.**



3620.

N:o 3620. **Benzinmätare.**



3630—3634.



Sytyttäjä. — Tändstift.

N:o 3630.	Bosch	malli	rd.
» 3631.	»	typ	r. 22 d.
» 3632.	»	»	r. 6 d.
» 3633.	»	»	rd. 1/2'' long.
» 3634.	»	»	rd. 7/8'' long.
» 3635.	»	»	rd. 7/8'' L. B.
» 3636.	»	»	H. 18 mm.
» 3637.	»	»	H. 1/2''.
» 3638.	»	»	H. 7/8''.

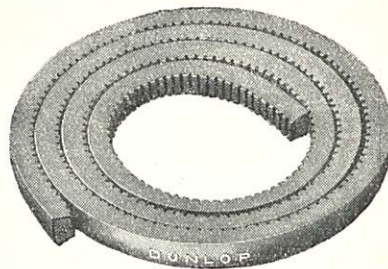

3650—3653.

Vetohihnaa.

N:o 3650.	Englantilaista,	kumista,	5/8''.
» 3651.	»	»	3/4''.
» 3652.	»	»	7/8''.
» 3653.	»	»	1''.
» 3654.	Saksalaista,	nahasta,	apumootoreihin,
			1/2''.

Drivrem.

N:o 3650.	Engelsk,	av gummi,	5/8''.
» 3651.	»	»	3/4''.
» 3652.	»	»	7/8''.
» 3653.	»	»	1''.
» 3654.	Tysk,	av läder,	för hjälpmotorer,
			1/2''.

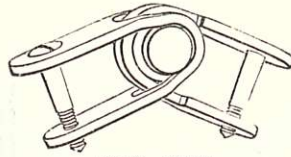

3670—3674.

Vetohihnalukkoja. — Drivremiås.

N:o 3670.	1/2"
» 3671.	5/8"
» 3672.	3/4"
» 3673.	7/8"
» 3674.	1"

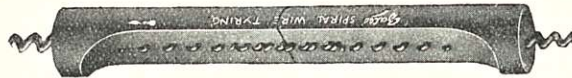

3690.

Lastenvaunukumia.

N:o 3690. Englantilaista.

Barnvagnsgummi.

N:o 3690. Engelskt.

Autokäsineitä.

- N:o 3700. Ruskeita, vuorilla.
 » 3701. Mustia, »
 » 3702. » ilman vuoria.
 » 3703. » » »

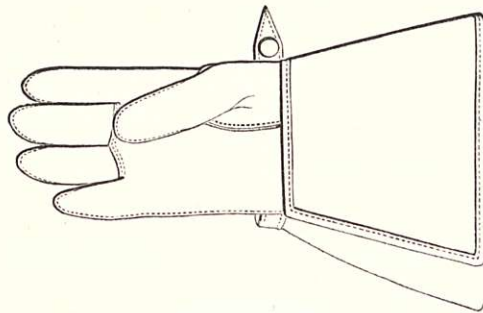

3700—3703.

Autohandskar.

- N:o 3700. Bruna, med foder.
 » 3701. Svarta, » »
 » 3702. » utan »
 » 3703. Bruna, » »

Nahkalakkeja.

- N:o 3720. Ruskeita.
 » 3721. Mustia.



3720, 3721.

Lädermössor.

- N:o 3720. Bruna.
 » 3721. Svarta.

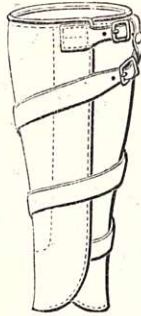

3730, 3731.

Nahkasäärystimä.

N:o 3730. Ruskeita.

» 3731. Mustia.

Läderdamasker.

N:o 3730. Bruna.

» 3731. Svarta.

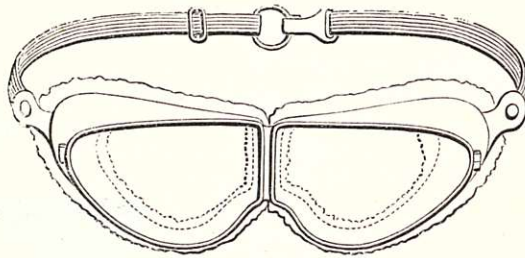

3750, 3751.

Silmälaseja.

N:o 3750. Joustavalla kehyksellä ja kuperilla lasilla, nahalla reunustetut.

N:o 3751. S:a, kankaalla reunustetut.

Glasögon.

N:o 3750. Med fjädrande ram och böjda glas, infattade i läder.

» 3751. D:o, infattade i tyg.

Omaten noin 35 vuoden kokemuk-
sen polkupyörä alalla, hankimme ta-
varamme parhaista lähteistä, ilman
välikäsiä, halvimpiin hintoihin.

Kun lisäksi tyydymme kohtuulli-
seen liikevoittoon, voivat asiakkaam-
me kääntyä puoleemme luottamuk-
sella.

Toimitukset suoritetaan nopeasti
ja huolellisesti. Kohtelu on kunnolli-
nen.

Myöskin muita tässä luettelossa
mainitsemattomia, alaan kuuluvia ta-
varoita hankitaan.

Med vår ca. 35 åriga erfarenhet i ve-
locipedbranchen ha vi tillgång till de
bästa inköpskällorna.

Inköpen göras utan mellanhänder
till möjligast billiga pris,

Då en skälig äffärsvinst dessutom
ligger till grund för vår verksamhet,
kunna våra kunder med förtroende
vända sig till oss.

Snabb och omsorgsfull expedition
samt reellt bemötande utlovas.

Även andra icke i denna katalog
upptagna artiklar anskaffas.

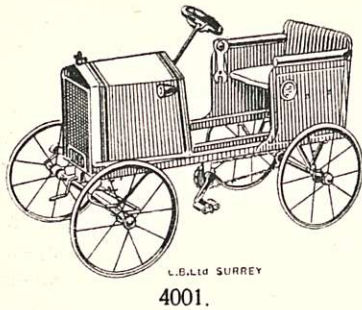

4001.



4000.

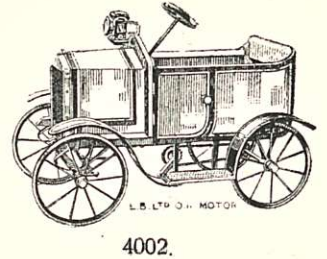

4002.

Lasten autoja. — Barnautomobiler.

- N:o 4000. »Comet».
 » 4001. »Surrey».
 » 4002. »Motor».

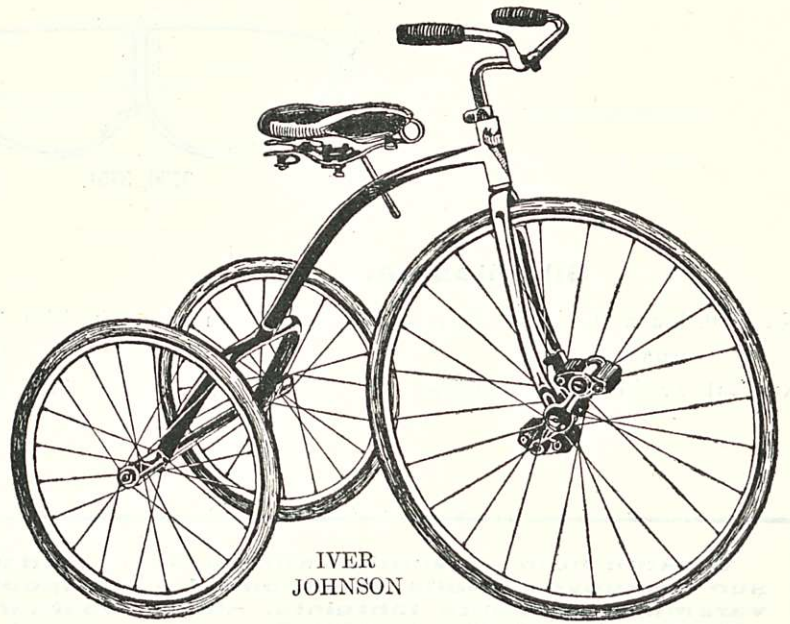

4030.

IVER
JOHNSON

4031, 0432.

Lasten polkupyöriä.

- N:o 4030. Saksal. »Brennabor».
 » 4031. Amerikal. »Iver Johnson», kuulalaakereilla, pienem-
 pää kokoa, 4—6 vuotiaille.
 » 4032. S:a, isompaa kokoa, 6—8 vuotiaille.

Barnvelocipeder.

- N:o 4030. Tyska »Brennabor».
 » 4031. Amerik. »Iver Johnson», med kullager, mindre, för
 4—6 åringar.
 » 4032. D:o, större, för 6—8 åringar.

Nimistö. — Register.

	Siv.		Sid.
A kseleita, keskiön	53	A uto glasögon	79
Akseleita, polkimen	43—44	Auto handskar	78
Akseleita, etu- ja takarummun	31—37	Automobiler	80
Apukurasuojia	67	Axlar, centrallager	53
Autoja	80	Axlar, nav	31—37
Autohansikkaita	78	Axlar, pedal	43—44
Autolakkeja	78	B agagehållare	41
Autosilmälaseja	79	Bakgaffeländar	16
Avaimia	70—71	Bakhjulsnav samt delar därtill	30—37
B ensiinimittareita	76	Barnautomobiler	80
E maljilakkaa	25	Barnsadlar	56
Etumutkia	61	Barnvagnsgummi	78
Etuosia	48	Barnvelocipeder	80
Etuosan vahvikkeita	48	Benzinmätare	76
Etupyörän haarukoita	15	Blåslampor	73
Etupyörän rumpuja ja osia	29, 31	Borstar	11
G illing pistooleja	19	Brilliantlack	25
Gilling nallia	19	Bromsar	11
H aarukan karoja	15	Brännare	27
Haarukan kruunuja	15	Brännare rensnålar	27
Haarukan putkia	15	Brännaretänger	71
Haarukan päitä	15—16	Bussningar	58
Haarukoita	15	Byxfästen	11
Hamesuojusverkkoja	64	Bägfilsblad	73
Hansikkaita	78	C anvasband	12
Harjoja	11	Canvasduk	12, 74
Hermesitin'iä	13	Carbid	28
Hihnoja, sälynpitimen	41	Celluloid handtag	19
Hihnoja, työkalulaukun	69	Celluloid pumppar	39
Housunkiinnittimiä	11	Cement	13
I stuimen huopia	59	Centrallager delar	51—55
Istuimen kannattimia	60	D amasker	79
Istuimen kannattimen muhvia	49	Dammskydd, pedal	45
Istuimia	56	Dammskydd, vevlager	55
Istuimen lukkoja	58	Dressinnav	30
Istuimen niittejä	58	Drivrem	77
Istuimen osia	57—59	Drivremlös	78
Istuimen pontimia	57	E krar	13—14
J alkapallopumppuja	39	Ekernippelbrickor	14
Jalkapumppuja	39	Ekernippelnycklar	14
Jalkatukia	16	Ekernipplar	14
Jakoavaimia	70	Expander, styrstång	61
Jarruja	11	F otbollspumpar	39
Juotelampputta	73	Fotpumpar	39
Juotelankaa	25	Fotvilare	16
Juotepulveria	24	Framgaffelrör	15
Juotetta	24	Framgaffeländar	15
		Framhjulsgafflar	15

	Siv.		Sid.
K ammenpäätä	53	Framhjulsnav och delar därtill	29, 31
Kampia	52	Frihjulsnav och delar därtill	30-37
Kampiakseleita	53	Frihjulsnav kedjekransar	22-23
Kampiakselin hylsyjä	53	Fälgbromsar	11
Kampikiiloja	53	G affelben	15
Kampiruuveja	55	Gaffelkronor	15
Kanvaskangasta	12, 74	Gaffelrör	15
Karbiidia	28	Gaffeländar	15-16
Kartioita, keskiön ^s	54	Garantibestämmelser	9
Kartioita, ohjauslaakerin ^s	50	Gilling pistoler	19
Kartioita, polkimen ^s	44	Gilling knallhattar	19
Kartioita, rummun ^s	31-37	Glasögon	79
Kartioterästä	63	Gummi, pedal ^s	46
Kehyksen etuosia	48	Gummi, rä ^s	12
Kehyksiä	47	Gummiduk	46
Kehyslaukkuja	69	Gummihandtag	19
Kelloja	20	Gummilösning	12
Keskiön avaimia	71	Gummiringar	16-19
Keskuslaakerin koteloita	51, 53	Gummiringavtagare	47
Keskuslaakerin osia	51-55	Gängbackar	72
Keskuslaakerin osia, täyd. ryhmä	51	Gängkloppa	72
Ketjuja	21	Gängmätare	73
Ketjulukkoja	21	Gängtappar	73
Ketjun kiristäjiä	21	Gängverktyg	72
Ketjun kiristäjäruuvia	22	H andskar	78
Ketjun suojuksia	22	Handtag	19
Ketjurattaita	22-23	Handtagcement	13
Ketjuruuveja	21	Hermesitin	13
Kierreleukoja	72	Hjulriktningsställ	75
Kierremittareita	73	Hjulskenor	64-66
Kierretappia	73	Hjälpstänkskydd	67
Kierretyökalustoja	72	I nneringar	18-19
Kierrevääntimiä	72	K eder	21
Kilpailupyörän istuimia	56	Kedjehjul	23
Kilpailupyörän polkimia	42-43	Kedjehjulsskruvar	62
Kilpailupyörän renkaita	18	Kedjekransar	22
Kilpailupyörän rumpuja	30	Kedjeläs	21
Kiristyslaattoja	29	Kedjeskruvar	21
Kittiä, Loreley ^s	13	Kedjeskydd	22
Kolmioita	64	Kedjespännskruvar	22
Korjausliuskoja	46	Kedjesträckare	21
Korjausrasioita	46	Kitt, Loreley	13
Korjaustelineitä	75	Kjolskydd	64
Kumia	16-19	Klockor	20
Kumiliuosta	12	Knallhattar	19
Kuulamaljoja, keskiön ^s	54	Knallpistoler	19
Kuulamaljoja, ohjauslaakerin ^s	50	Konor, nav ^s	31-37
Kuulamaljoja, polkimen ^s	44	Konor, pedal ^s	44
Kuulanpitimiä	21	Konor, styrlager ^s	50
Kuulanpitimiä, keskiön ^s	54	Konor, vevlager ^s	54
Kuulanpitimiä, ohjauslaakerin ^s	50	Konstäl	63
Kuulanpitimiä, polkimen ^s	44	Kulhällare	21
Kuulanpitimiä, vapaarummun ^s	31-37	Kulhällare, nav ^s	31-37
Kuulia	20	Kulhällare, pedal ^s	44
Kynttilöitä	77		
Kädensijoja	19		
Kädensijaliimaa	13		
Käsineitä	78		

	Siv.		Sid.
Käyttöhihnoja	77	Kulhällare, styrlager ^s	50
Käyttöhihnan lukkoja	78	Kulhällare, vevlager ^s	54
L aajennusruuvia	61	Kulor	20
Laakerirasvaa	25	Kulskålar, nav ^s	31, 36
Lahkeenpitimiä	11	Kulskålar, pedal ^s	44
Lakkaa	25	Kulskålar, styrlager ^s	50
Lakkeja	78	Kulskålar, vevlager ^s	54
Lasten autoja	80	L ack	25
Lasten istuimia	56	Lagerfett	25
Lasten polkupyöriä	80	Loreley kitt	13
Lastenvaunu kumia	78	Luftslangar	18-19
Laukkuja	69	Lyktglas	27
Liekittimiä	27	Lykthällare	28
Liekitinpihtejä	71	Lyktor samt delar därtill	26-28
Likasuojan kannattimia	67	Lås	24
Likasuojan ruuvia	61	Lås, kedje ^s	21
Likasuojan vinkkeleitä	67	Lås, väsk ^s	69
Likasuoja	66-67	Lås, drivrem ^s	78
Loreley kittiä	13	Läderdamasker	79
Lukkoja, ketju ^s	21	Läderhandtag	19
Lukkoja, laukku ^s	69	Lädermössor	78
Lukkoja, polkupyörä ^s	24	Läderremmar	41, 69
Lukkoja, vetohihnan ^s	78	Lödlampor	73
Lyhdynkannattimia	28	Lödpulver	24
Lyhdynlaseja	27	Lödträd	25
Lyhdyn osia	27-28	M ejslar	71
Lyhtyjä	26-27	Messingspumpar	39
M erkinantotorvia	62	Monteringsställ	75
Merkinantotorven kieliä	63	Motordrivrem	77
Merkinantotorven rakkoja	62	Mutterbrickor	29
Moottoripyörän ketjuja	21	Mutterbrickor, nav ^s	31-37
Moottoripyörän puolia	14	Mutterbrickor, pedal ^s	44
Moottoripyörän renkaita	17-18	Mutterbrickor, styrlager ^s	50
Moottoripyörän vanteita	65	Mutterbrickor, vevlager ^s	55
Muhvia	49	Mutternycklar	70
Mutteriavaimia	70	Muttrar	28
Muttereita	28	Muttrar, nav ^s	31-37
Muttereita, keskiön ^s	54-55	Muttrar, pedal ^s	44
Muttereita, ohjauslaakerin ^s	50	Muttrar, styrlager ^s	50
Muttereita, polkimen ^s	44	Muttrar, vevlager ^s	54-55
Muttereita, rumpuihin	31-37	Mössor	78
Mutterilaattoja	29	N av samt delar därtill	29-37
Mutterilaattoja, keskiön ^s	55	Nipplar, eker ^s	14
Mutterilaattoja, ohjauslaakerin ^s	50	Nipplar, pump ^s	40
Mutterilaattoja, polkimen ^s	44	Nippelbrickor	14
Mutterilaattoja, rumpuihin	31-37	Nippelnycklar	14
N ahkalakkeja	78	Nycklar	70-71
Nahkasäärystimiä	79	O lja	38
Nallia	19	Oljekannor	38
Nallipistooleja	19	Oljekoppar	38
Nippeleitä, pumpun ^s	40	Oljelyktor	27
Nippeleitä, puolan ^s	14	P ackningshällare	41
Nippeliavaimia	14	Packningar	40
Nippelilaattoja	14		

	Siv.		Sid.
O hjauslaakerin osia.....	49-50	Pedalaxlar	43-44
Ohjauslaakerin osia, täyd. ryhmä	49	Pedaler samt delar därtill	42-46
Ohjaustangon emäputkia.....	61	Pedalgummi.....	46
Ohjaustangon laajennusruuvia	61	Plåträckskydd	66
Ohjaustangon yläputkia	60	Pumpar.....	39
P aikkauskumia	46	Pumpfästen.....	40
Pihtejä, liekitin.....	71	Pumpnipplar	40
Polkimen akseleita.....	43-44	Pumppackningar	40
Polkimen kumeja	46	Pumpslangar i längder	39
Polkimen osia.....	44-45	Pumpslangar, färdiga	39
Polkimia	42-43	Putssdukar.....	41
Polkupyöriä	3-8, 80	R acernav	30
Polkupyörän kelloja.....	20	Racerpedaler.....	42-43
Polkupyörän telineitä	75-76	Racerringar	18
Polttimoita	27	Racersadlar	56
Puhalluslamppuja	73	Ramar	47
Puhdistusliinoja	41	Ramförstärkningar.....	48
Puhdistusneuloja	27	Ramväskor	69
Pumpun letkuja.....	39	Remmar, väska	69
Pumpun nahkoja	40	Remmar för packningshållare	41
Pumpun nippeleitä	40	Rensnålar.....	27
Pumpun nippelitiivisteitä	40	Reparationsaskar	46
Pumpun pitimiä.....	40	Reparationsband	46
Pumppuja	39	Reparationsgummi.....	46
Puolan nippeleitä	14	Ringavtagare	47
Puolan nippeliavaimia	14	Ringklockor.....	20
Puolan nippelilaattoja	14	Riktställ för hjul	75
Puolia	13-14	Rågummi	12, 74
Putkea	63	Rör	63
Putketuksia	58	S adelfiltar	59
Puuvanteita	65-66	Sadelfjädrar.....	57
Pyörän rihtaustelineitä.....	75	Sadelnitlar.....	58
Päätemuttereita, keskiön.....	55	Sadelstolpar.....	60
Pölysuojuksia, keskiön.....	55	Sadelstolpsmuffar	49
Pölysuojuksia, polkimen.....	45	Sadlar samt delar därtill.....	56-59
R aakakumia	14, 74	Signalhorn samt delar därtill.....	62-63
Rautasahanteriä	73	Skenor	64-66
Renkaanpoisottajia	47	Skenband.....	12
Resiinarumpuja	30	Skiftnycklar.....	70
Rihtaustelineitä	75	Skrugar.....	61-62
Ruuvia	61-62	Skruvmejslar	71
Ruuvitaltoja	71	Skyddsnet	64
S atulahuopia.....	59	Slaglod.....	24
Satulajousia.....	57	Solution	12
Satulan osia.....	57-59	Spännbrickor	29
Satuloita	56	Spärrskruvmejslar	71
Sementtiä.....	13	Stag	67
Silmälaseja	79	Styrhuvuden	48
Sisärenkaita	18-19	Styrhuvud förstärkningar	48
Sulky puolia	14	Styrlagerdelar	49-50
Sulky renkaita	18-19	Styrlager, kompletta satser	49
Sulky rumpuja	30	Styrstängsexpander	61
Sulky vanteita	65	Styrstängsstammar	61
Suojusverkkoja	54	Styrstängsvinklar	61
Sytyttäjiä.....	77	Styrstängsöverrör	60
		Stål	63

	Siv.		Sid
Sälynpitimiä	41	Stålkulor	20
Säärystimiä	79	Stålrör	63
T akahaarukanpäätä	16	Stålskenor	64-65
Takapyöränrumpuja ja -rummunosia	30-37	Stänkskydd	67
Takausmääräyksiä	9	Sulky ekrar	14
Teräskuulia	20	Sulky ringar	18-19
Teräsputkea	63	Sulky nav	30
Terästä	63	Sulky skenor	65
Teräsvanteita	64-65	T rianglar	64
Tiemittareita	76	Träckskydd	66-67
Työkalulaukkuja	69	Träckskyddsskruvar	61
Työkalulaukun hihnoja	69	Träckskyddsstag	67
Työkalulaukun lukkoja	69	Träckskyddsvinklar	67
Työkalustoja	72	Träskenor	65-66
U lkorenkaita	16-18	Täfasten	45
Uunilakkaa	25	Tändstift	77
V ahvikkeita, kehys	48	U gnslack	25
Vaihdetaulukko	10	Utväxlingstabell	10
Vaihtoavaimia	70	V aselin	25
Vannejarruja	11	Velocipeder	3-8, 80
Vannenuhoja	12	Velocipedställ	76
Vanteita	64-66	Ventiler samt delar därtill	68
Vapaarumpuja ja -osia	30-37	Ventilslang	68
Varpaallisia	45	Vevar	52
Vaseliinia	25	Vevaxel hylsor	53
Venttiilejä ja -osia	68	Vevkilar	53
Venttiililetkaa	68	Vevlager, kompletta	51
Vetohihnaa	77	Vevlager delar	51-55
Vetohihnan lukkoja	78	Vevlager hylsor	51, 53
Vitjakehiä	22-23	Vevlager nycklar	71
Voltti- & Amperemittareita	76	Vevskruvar	55
Vulkanoimiskojeita ja -tarpeita	74	Vevändar	53
Vulkanoimiskumia	74	Volt- & Amperemätare	76
Vulkanoimisliuosta	75	Vulkaniseringsapparater	74
Ö ljykannuja	38	Vulkaniseringsgummi	74
Öljykuppeja	38	Vulkaniseringssolution	74
Öljylyhtyjä	27	Vägmätare	76
Öljyä	38	Väsklås	69
		Väskor	69
		Väskremmar	69
		Y ttreningar	16-18
		Ä ndmuttrar, vevlager	75

A. B. NORDBLAD & PETERSSON O. Y.
Bok- och Stentryckeri
Kivi- ja Kirjapaino
Helsingfors - Helsinki