

ÖWA=PYÖRÄ

SANASSA JA KUVASSA

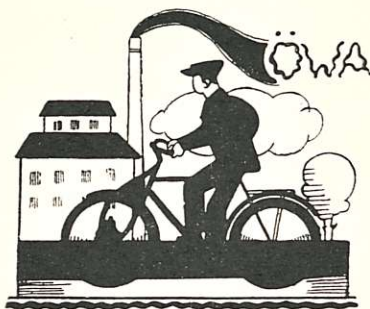

ÖWA

ON PYÖRÄ KAIKILLE

*HALPAHINTAINEN, MUKAVA,
HELPOSTI HOIDETTAVA,
KESTÄVÄ*

Pääasiamies

Osakeyhtiö Dux

Helsinki, Kasarmink. 23. Puh. 243 22, 249 95, 24 996, 242 66

Sähköos.: »DUX»



Polkupyörän renessanssi . . .

NYKYHETKI on tullut polkupyörän renessanssijaksi. Oltuaan vuosisadan alussa hyvin suosittu väheni sen arvo ja vielä 10—15 vuotta sitten pidettiin melkeinpä häpeänä »ratsastaa pyörällä». Mutta nyttemmin on polkupyörä saanut takaisin hyvän maineensa, ja tehtailemme alkaa tulla yhä vaikeammaksi tyydyttää tarve.

Tämä johtuu tienparannuksista.

Mistä sitten löydämme syyt polkupyörän uuteen ja lisääntyneeseen suosioon? Epäilemättä etukädessä siinä seikassa, että valtio ja kunta viimeisinä vuosina ovat ympäri maata pitäneet huolta teistä, mikä huolenpito lyhyessä ajassa on tehnyt ne ihanteelliseksi juuri polkupyörän veroisille kulkuneuvoille. Polkupyörä on päässyt oikeuksiinsa, ja kuten mainittu saavuttanut kansan yhä suuremman suosion.

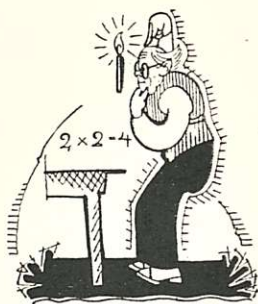

Tehtävä . . .

SAMALLA kun nuo suuret ja yhdysliikettä mullistavat tienparannukset ovat tapahtuneet, on pyörätehtaittemme tehtäväksi tullut yhä suuremmassa määrässä täydellistyttää polkupyörä. Aivan tuloksettomasti on kulutettu aikaa ja rahaa tavallisen polkupyörän ja moottoripyörän yhdistelmän rakentamiseen, minkä tarkoituksena olisi tarjota nuorisolle ja urheilukansalle mahdollisimman vähäisiä jopa olemattomia ohjausvaikeuksia eikä minkäänlaisia verotai rekisteröimisvelvollisuuksia moottoriajoneuvoista annetun säännöksen mukaisesti.

. . . joka on ratkaistu.

Yleisellä tyydytyksellä on senvuoksi uutinen tehtävän ratkaisemisesta tervehdittävä. Itävaltalaiset ase- ja ampumarvetehtaat Wienissä — Öwa — ovat monia vuosia kestäneiden kallisarvoisten kokeilujen jälkeen saavuttaneet tuloksen, jota liioittelematta voidaan pitää nerokkaana. On hyvin yksinkertaisesti sijoitettu moottorikäyttö etupyörälle ja varustettu tämä asianomaisilla pyörän käyntiä ja pikaistakuljesta häiritsemättömillä vahvikkeilla. Tämä pyörä — Öwa-pyörä — vaihdetaan helposti vanhan tilalle.



ÖWA-pyörä—kevyet ajoneuvot

POLKUPYÖRÄN vähäinen paino sekä sen siitä johtuva käyttöhelppous ovat osaltaan olleet omiaan tekemään sen yleisön suosimaksi. Öwa-pyörä ei siinä suhteessa sanottavasti tule eroamaan tavallisesta. Ylipaino ei nouse 15 kg. suuremmaksi ja ajoneuvot kokonaisuudessaan saavat siis noin 30 kg. painon. Ojaanajo Öwalla ei ole kuten moottoripyörällä sama kuin vaivalloinen ja aikaakuluttava pelastustyö. Myös verrattain raivaamattomilla poluilla kulkee Öwa vaivatta; sen hoidosta ja käytöstä voi lapsi vastata.

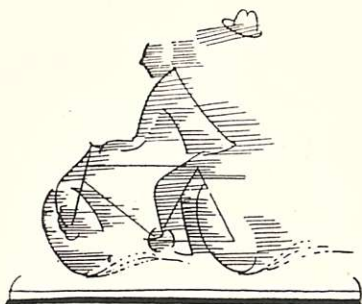

ÖWAN vauhti 30–50 km. tunn.

JA mitä vauhteja tekee Öwa? Tietenkin ei sellaisia, joita voi verrata suurien moottoripyörien vauhteihin, mutta kuitenkin täysin riittäviä tarkoitukseensa. Koneen säännöllinen korkein vauhtimäärä on 30–45 km. tunnissa ollen siis noin kaksi kertaa parempi kuin tavallisen polkupyörän. Ei liioin mäissä Öwa siedä vertailua suurempiin moottorijoneuvoihin; se täyttää kuitenkin tässäkin suhteessa aivan hyvin kaikki vaatimukset ja selkeytyy ponnistuksitta kaikista »normaalista» mäistä vaikeimmassakin kelissä. Vauhti säädellään yksinomaan kaasuläpällä, jarrutus tapahtuu pyörän vapaanavalla tavallisella tavalla.

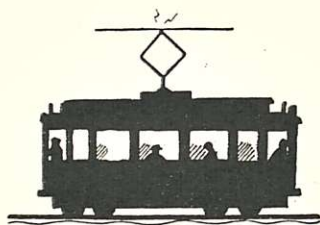

Halvempi kuin raitiovaunu

KÄYTTÖKUSTANNUKSET eivät osaltaan ole vähemmän ratkaisevat moottoriajoneuvojen laatua arvosteltaessa. Huoletta voi sanoa että Öwa siinä kohdassa lyö kaikki aikaisemmat ennätykset. Öwa-moottorin bensiinikulutus on mahdollisimman pieni. Täytetyllä tankilla — 2,2 litraa — voi uudestaan täyttämättä matkustaa 14 penikulmaa, tehden siis penikulmaa kohti noin 50 pennin bensiinikulutuksen. Mitä voikaan vielä vaatia pienten käyttökustannusten suhteen.



ÖWA kaikille asiapojille

LIIKEKANSALLE on Öwa niinkään suuren arvoinen. Öwa antaa liikemiehelle ikävöidyn mahdollisuuden pienin kustannuksin järjestää »sana»-kysymyksen sekä itselleen että asiakkaille melko edullisemmalla tavalla kuin tähän asti. Öwalla saattaa hän tavarat asiakkailleen puolta nopeammin kuin ennen. Ja mitä tämä merkitsee toimituskyvylle on helposti ajateltavissa.

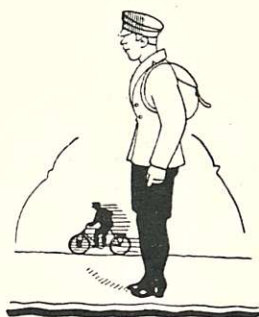

Koulupojan ihannepyörä

ÖWA on koulupojan ihannepyörä, mikä ei ainoastaan anna hänelle tilaisuutta hauskaan urheiluun sekä pikaiseen ja mukavaan matkaan kouluun, vaan tarjoaa hänelle myöskin mahdollisuuden perehtyä moottorin salaisuuksiin ja sen toimintaan tutustuen tällä tavalla asioihin, jotka nyttemmin kuuluvat yleissivistykseen. On myöskin mainittava että hän Öwalla, jolla ei tarvita ajokorttia, helposti oppii ne ajosäännöt, jotka myöhemmin hänen käyttäessään suurempia ja vaikeammin ohjattavia ajoneuvoja ovat hänelle mitä suurimmaksi hyödyksi.



Naisten moottoripyörä

MYÖSKIN naisille on Öwa ihanpepyörä. Se ei nimittäin tarjoa minkäänlaisia ohjausvaikeuksia. Rakenteeltaan se on yksinkertainen ja siitä syystä helppo käsitellä. Ei liioin vaadita erikoista moottoripukua Öwalla ajaessa, sillä Öwa-pyörän puhtauden takia voi nousta pyörälle »miten sattuu olemaan puettu». Juuri sen vuoksi on Öwa tullut naisten moottoripyöräksi.



L e i r i l l e Ö w a l l a

LEIRIELÄMÄLLE tarjoaa Öwa-pyörä suuria mahdollisuuksia. Öwalla matka leirille ei ainoastaan tehdä mukavasti ja pikaisesti, se tehdään myöskin riippumatta kaikista laiva- ja juna-ajoista ja parkeeraukseen ei tarvita samaa toimenpidettä kuin auton tai moottoripyörän suhteen — toisin sanoen ei tarvita minkäänlaisia toimenpiteitä ollenkaan.

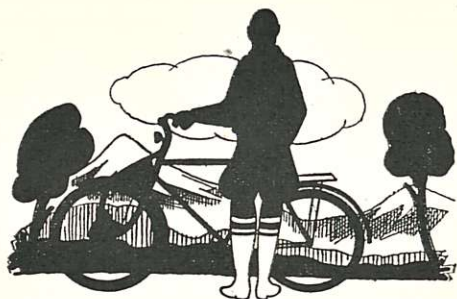

Opi tuntemaan maasi Öwalla!

KUINKA monen nuoren lomaunelma onkaan pyörämatka halki maamme, koko sivistyneen maailman ylistämien matkailijaseutujen? Mutta kuinka moni onkaan viime tingassa vetäytynyt takaisin peläten osaksi matkan vaivoja, osaksi vaikeuksia ehtiä kyllin pitkälle enemmän tai vähemmän lyhyenä loma-aikana. Myös tässä suhteessa tarjoaa Öwa-pyörä uusia ääri viivoja. Öwalla ei kenenkään tarvitse pelätä vaivoja eikä vaikeuksia tehdäkseen tarpeeksi pitkiä päivämatoja. Öwa tulee kaikkien reippaiden nuorten erikoiseksi lomaystäväksi.

Moottori tekee työtä 2-tahtisesti 3-kanaaliperiaatteen mukaan. Iskuluku on hyvin kimpoinen ja voidaan sovittaa 500—3,500 iskuun, viimeainitulla iskuluvulla käy moottori noin 2. hevosvoimalla. Sen männänläpimitta on 51 m/m, iskunpituus 40 m/m, siis 82 cm³ tilavuus. Voima siirretään hammasradaksilla, jotka samalla vaihtavat iskuluvun.

Vauhtipyöränmagneetto synnyttää virran kipinänkehittäjässä (katkaisusytytys). Sitäpaitsi löytyy vauhtipyörässä dynamo sähkövalaistusta varten.

Polttoaine ja voitelu. Voiteluöljynä käytetään kahdesti puhdistettua A-öljyä. Tätä sekoitetaan 10 à 12 % bensiiniin. Tankki täytetään vasta kun öljy ja bensiini huolellisesti on sekoitettu.

Lähtö. Säätevivut asetetaan alempaan asemaansa. Pyörä pannaan käyntiin polkemalla pari kertaa voimakkaasti. Pitkä vipu väännetään ylöspäin, tätä vhdessä avautuu kaasuläppä ja moottori alkaa käydä. Muutaman sytytyksen jälkeen avataan pienempi vipu (ilmäläppä) samalla tavalla ja moottori käy nyt täydellä voimallaan.

Neuvoja. Älä milloinkaan aja nopeammin kuin 25 km. tunnissa ensimmäiset sata penikulmaa, mäntä, sylinteriseinä ja laakerit ovat hiottavat. Tunnette itse milloin moottori on ajokelpoinen.

Anna moottorin sytyttää muutaman kerran myöskin alamäessä.

Pidä kunnianasi voimassa olevien liikennesääntöjen noudattamista.

Pidä moottori puhtaana.

Katso että mutterit ja ruuvit ovat kiristetyt.

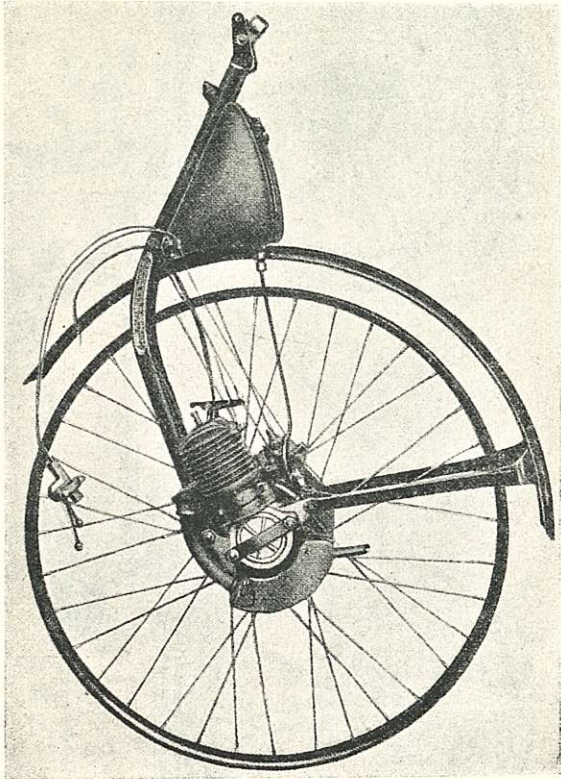

Öwa-pyörä puolikunnossa.

Öva=pyörä kunnossa.

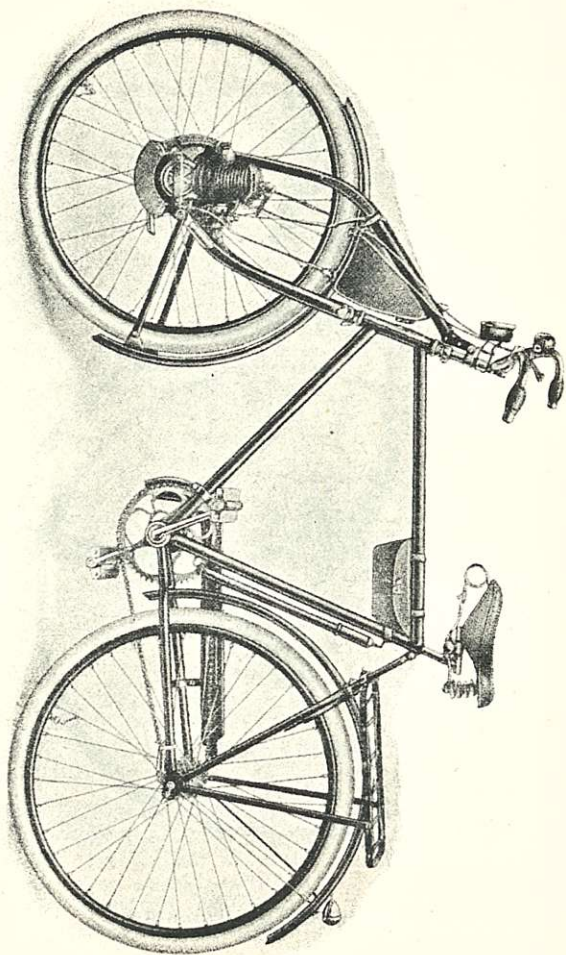

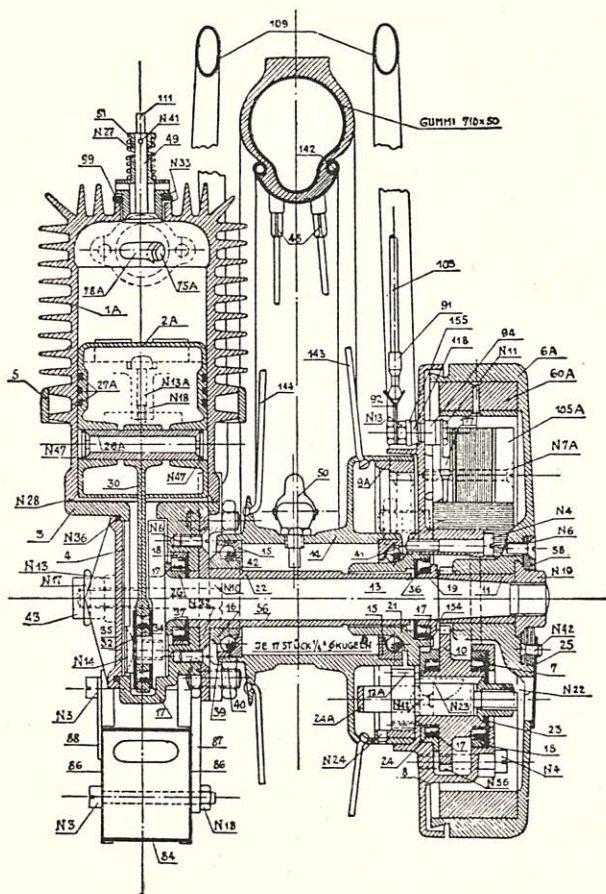

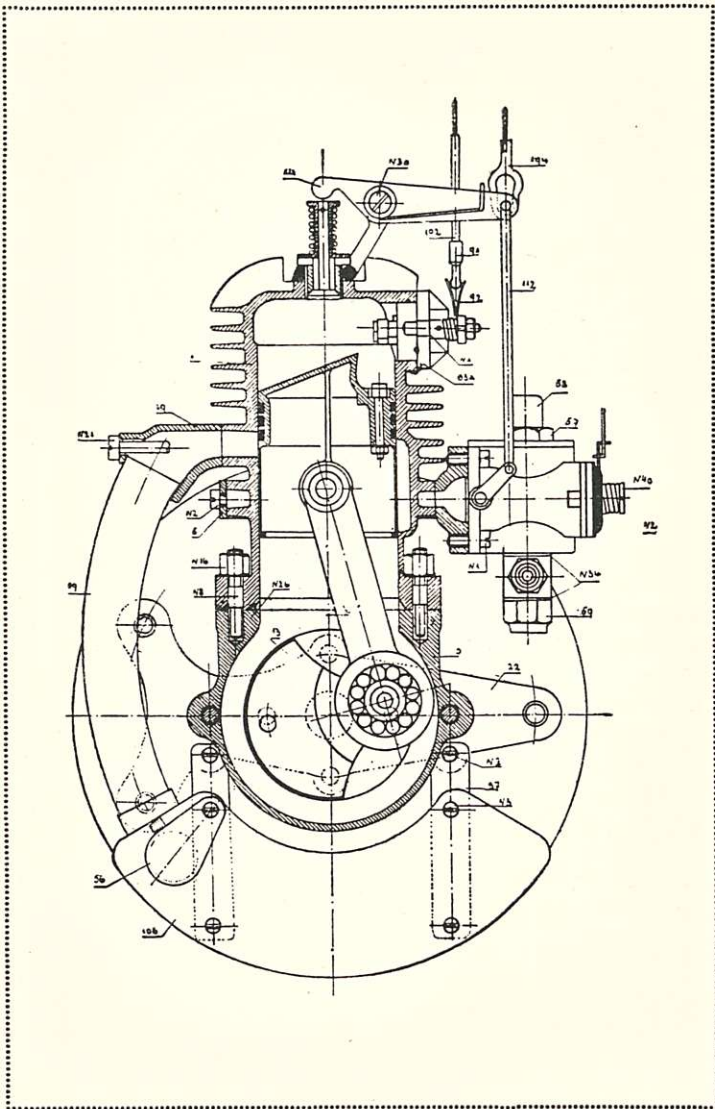

A. B. F. TILGMANN O. Y.