

**VUODEN 1938**

# **PALJOTTAISHINNASTO**

**POLKUPYÖRILLE,  
POLKUPYÖRÄN TARVIKKEILLE,  
KUMIRENKAILLE ja OSILLE**



Oman etunsa vuoksi tulee jälleenmyyjän ostaa vain sellaisesta tukkuliikkeestä, joka ei kilpaile vähittäiskauppoineen omien ostajiensa kanssa.

**A. J. SOININEN, KUOPIO**  
**POLKUPYÖRÄTUKKULIIKE**



VUODEN 1938

# PALJOTTAISHINNASTO

POLKUPYÖRILLE, POLKUPYÖRÄN  
TARVIKKEILLE, KUMIRENKAILLE ja  
OSILLE



**A. J. SOININEN, KUOPIO**

**POLKUPYÖRÄTUKKULIIKE (PERUST. 1908)**

**PUHELIMET: TILAUKSET 211,  
KONTTORI 432.**

**SÄHKÖOSOITE: SOINILA.**

**PANKKI: HELSINGIN OSAKEPANKKI.**



Kuopiossa helmik. 15 p:nä 1938.

## ARV. JÄLLEENMYYJÄ!

Täten on minulla kunnia lähettää Teille uusi hinnastoni, jolla kaikki aikaisemmat hintailmoitukset kuoletetaan. Siihen tutustuessanne huomaatte tavaravarastoni olevan entistäänkin monipuolisemman ja että tarjoan Teille vain laadultaan parhaaksi tunnettua polkupyörätavaraa.

Hintani olen koettanut asettaa mahdollisimman edullisiksi ja koska varastoni juuri nyt on täydellisin, rohkenen odottaa pian saavani vastaanottaa arv. tilauksianne.

Tietoisena siitä, että haluatte palvella asiakkaitanne myymällä vain laatu-tavaraa, rohkenen kiinnittää huomiotanne vanhastaan hyväksitunnettuihin **Crescent, Norden, Leijona, Koitto ja SU (U) polkupyöriin**, jotka eivät kaipaa muita suosituksia.

Toimitukseni on, kuten ennenkin, nopeaa ja huolellista, joka antaa minulle aiheen toivoa Teidän luottamuksella kääntyvän puoleeni polkupyöriä sekä niiden tarvikkeita, kumirenkaita ja osia tarvitessanne.

Jään odottamaan arv. runsaita tilauksianne pian alkavana myynti-kautena.

Kunnioittavasti

A. J. SOININEN

## **Myyntiehdot.**

*HINNAT* ovat sitoumuksetta. Velaksimyyntiä olen pakoitettu rajoittamaan, mutta ostettaessa jälkivaatimuksella tai suorituksen tapahtuessa heti tavaran vastaanotettua myönnän vähintään 100 mk ostoista 4 % käteisalennuksen. Jälkivaatimuksella ostettaessa toimitan yli Smk 1,000:— nousevat lähetykset provisiovapaasti.

*LÄHETYS.* Tavarat toimitetaan vapaasti rautatie- tai auto-asemalle tai laivaan Kuopiossa. Lähetys tapahtuu ostajan lukuun ja vastuulla.

*MUISTUTUKSET,* jotka koskevat tavaran laatua, pakkausta tai laskua, on tehtävä heti tavaran vastaanotettua. Muussa tapauksessa en voi niitä huomioida.

*PAKKAUS* on vapaa, paitsi laatikoista ja häkeistä ve-loitan omat kustannukseni.

*PALAUTETTAESSA* tavaraa on siitä etukäteen sovittava.

*TAKUU* koskee jokaista myymääni polkupyörää myyntivuoden ajan polkuyörää seuraavan takuutodistuksen mukaisesti.

POLKUPYÖRÄT

# Crescent — 1938

IHANNEPOLKUPYÖRÄ.

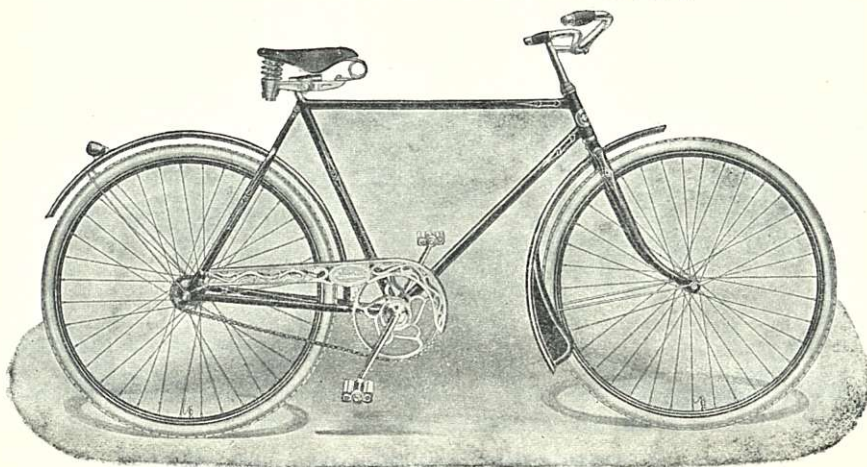

N:o 1 CRESCENT polkupyörä, miesten.

Alkuperäinen Crescent polkupyörä on valmistettu ja kokoonpantu Lindbladin polkupyörätehtaassa Ruotsissa. Nykyisillä mahdollisuuksilla ei polkupyöräteollisuus voi valmistaa parempaa ja täydellisempää pyörää kuin Crescent.

Vähittäishinta Smk. 1,625: —.

Paljottaishinta Smk. 1,425: —.

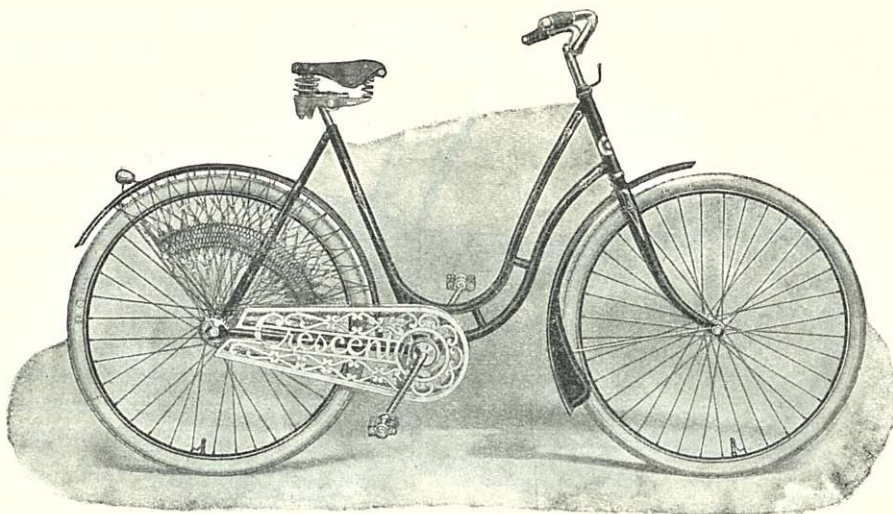

N:o 2. CRESCENT polkupyörä, naisten.

Vähittäishinta Smk. 1,700: —.

Paljottaishinta Smk. 1,500: —.

N:o 3 CRESCENT polkupyörä, matalapainerenkailla, miesten.

Vähittäishinta Smk. 1,675: —.

Paljottaishinta Smk. 1,475: —.

N:o 4 CRESCENT polkupyörä, matalapainerenkailla, naisten.

Vähittäishinta Smk. 1,750: —.

Paljottaishinta Smk. 1,550: —.

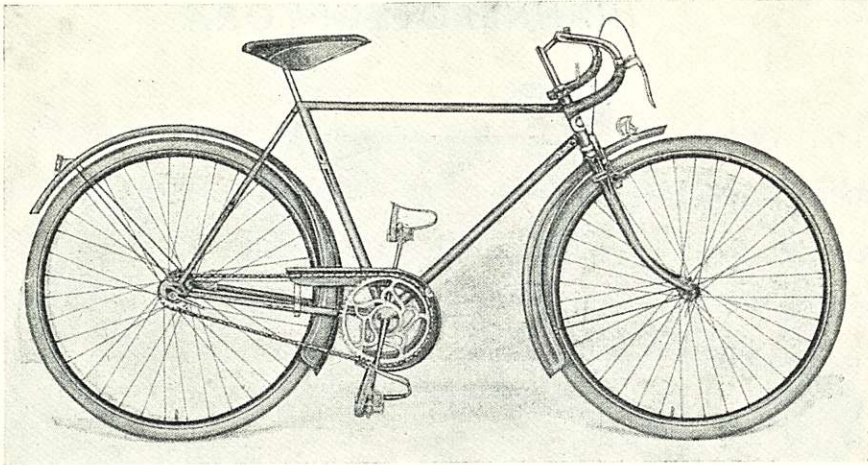

N:o 5 CRESCENT retkeilypolkupyörä, miesten.

Vähittäishinta Smk. 1,850: —.

Paljottaishinta Smk. 1,625: —.

N:o 6 CRESCENT retkeilypolkupyörä, naisten.

Vähittäishinta Smk. 1,900: —.

Paljottaishinta Smk. 1,675: —.

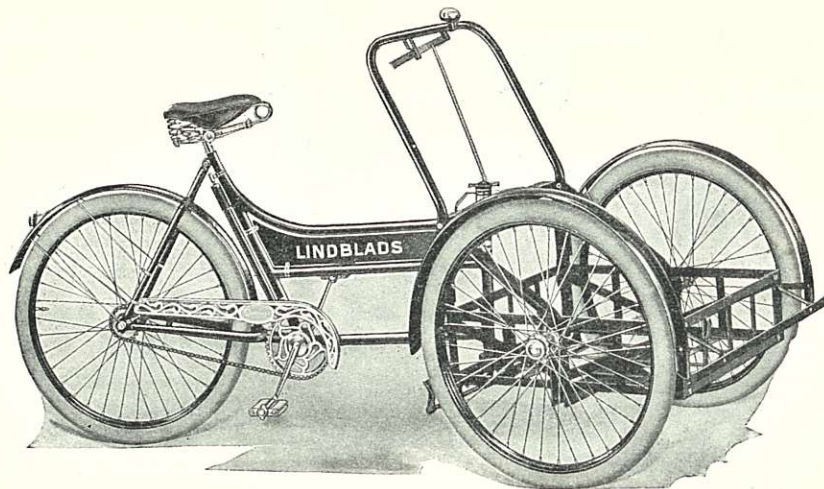

N:o 7 CRESCENT pakettivaunu.

Vähittäishinta Smk. 3,400: —.

Paljottaishinta Smk. 3,100: —.



**NORDEN** polkupyörä on koko maassa tunnettu hyvänä ja kestäväenä.

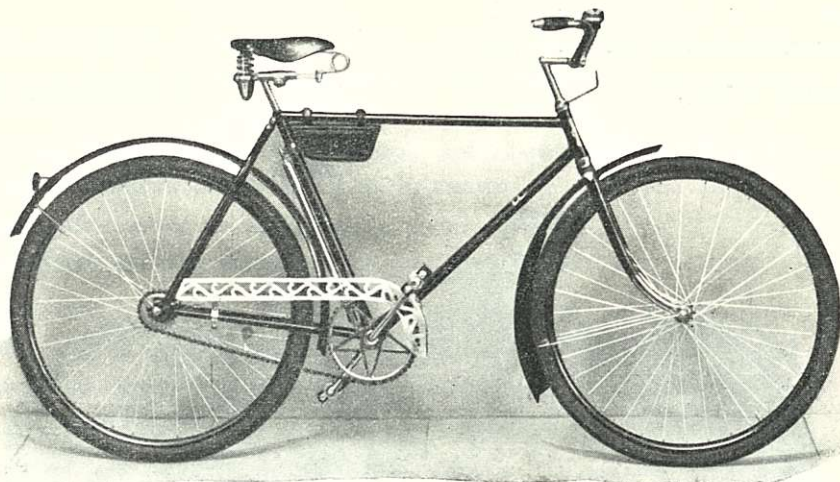

N:o 8 **NORDEN** polkupyörä, miesten.

**Norden** polkupyörän kokoonpano on seuraava:

**Runko**, Lindblad tai Husqvarna tehtaan valmistetta, 22" korkea, Fauber Special keskiöllä, haarukoiden päät korvakkein, kirkkaat osat kromatut

**Takanapa**, Torpedo,  $\frac{1}{2} \times \frac{1}{16}$ " ketjurattaalla, kromattu

**Etunapa**, Brampton,  $\frac{3}{8}$ " akselilla, kromattu

**Ulkorengaat**, Dunlop Roadster,  $28 \times 1 \frac{5}{8}$ "

**Sisärenkaat**

**Istuin**, Veleda tehtaan „Teuto“ levysiltapontimella tai **A. B. C.**, pehmustettu, kromattu.

**Ohjaintanko**, ruotsalainen, husqvarna-mallia, kromattu

**Ohjainkannatin**, „ kromattu

**Kädensijat**, **A. B. C.**, patenttikiinnityksellä, helat kromatut

**Vanteet**, Ohligs, 2-kertaiset, kevyt malli, väri N:o 5

**Vannenuhat**, kotimaiset

**Puolat**, Prym, galvanoidut

**Ketju**, Diamond,  $\frac{1}{2} \times \frac{3}{16}$ "

**Ketjusuoja**, alumininen

**Lokasuojukset**, Ohligs, sivulevyin, väri n:o 5, takasuoja valkopäinen

**Lokasuojuksen kannattimet**, ruotsalaiset

**Maskotti**, Kotka

**Pumppu**, Enders, letkulla, emaljoitu

**Pumpunpitimet**, ruuvattavat, kromatut

**Laukku**, ruotsalainen malli, 2:lla lukolla

**Polkimet**, Brampton, kromatut

**Kello**, Norden, erikoisvalmistetta

**Heijastin**, celluloidinen, valkoinen

**Jakoavain**, Bahco-mallia, saksalainen

**Öljykannu**, I:a

**Suojusverkko**, naisten pyörään, N:o 29 B  
**Suojusverkon kolmiot**, kromatut  
Runkoon kuuluvat avaimet, I:a

Vähittäishinta Smk. 1,300: —.

Paljottaishinta Smk. 1,150: —.

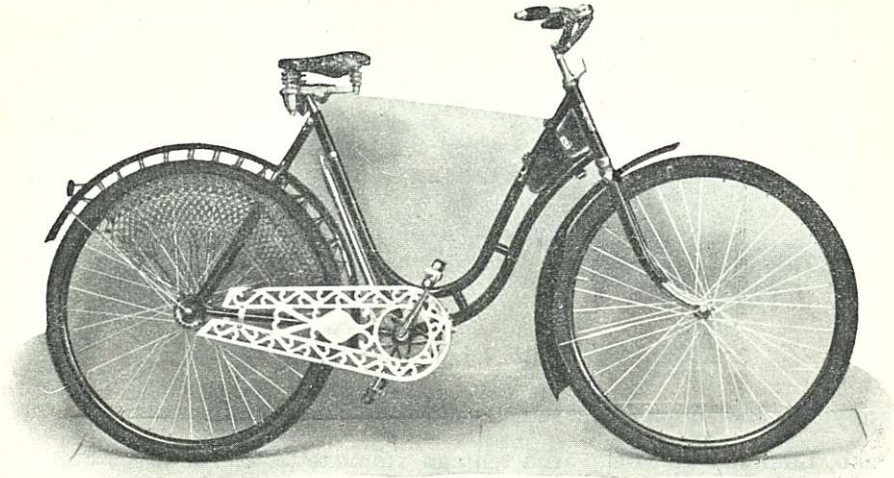

N:o 9 **NORDEN** polkupyörä, naisten.

Vähittäishinta Smk. 1,375: —.

Paljottaishinta Smk. 1,225: —.

**Huom!** Pyydetäessä toimitetaan Norden polkupyöriä myös koristevahvikkeiseen runkoon koottuna, jolloin hintaan tulee lisää Smk:n 50: — koroitus.

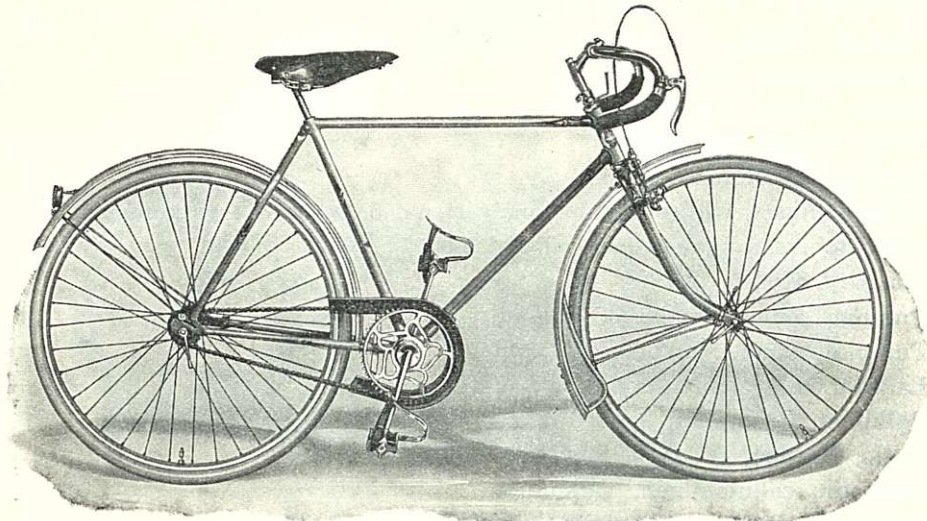

N:o 10 **NORDEN** retkeilypolkupyörä.

**Norden** retkeilypolkupyörän kokoonpano on seuraava:

**Runko, Lindblad** tehtaan valmistetta, ulkopuolisin koristevahvikkein, 22" korkea, Fauber keskiöllä, hienosti oranssinväriseksi tai sinivihreäksi emaljoitu. Kirkkaat osat kromatut

**Takanapa, Torpedo**, kilpailuvapaanapa, kaksoisrattainen tai **F & S** kiintonapa vapaa- ja kiintorattainen, pikamuttereilla, kromattu.

**Etunapa, Brampton**, pikamuttereilla, kromattu

**Ulkorenkaat, Dunlop Roadster**,  $28 \times 1 \frac{3}{8}$ "

**Sisärenkaat**, „ „

**Istuin, A. B. C.**, korkeampi laatu, kromattu, tumma tai vaalea

**Ohjaintanko**, ruotsalainen, kromattu

**Ohjainkannatin**, „ erikois, kromattu

**Kädensijat**, sienikumiset, ruuvikiinnityksellä

**Vanteet, Ohligs**, 2-kert., kromatut,  $28 \times 1 \frac{3}{8}$ "

**Puolat, Prym**, galvanoidut

**Ketju, Diamond**,  $\frac{1}{2} \times \frac{1}{8}$ "

**Ketjusuoja**, erikois, alumininen, väri kuten rungossa

**Lokasuojukset**, ruotsalaiset, malli C, väri kuten rungossa

**Maskotti**, Kotka

**Pumppu, Enders**, ilman letkua, väri kuten rungossa

**Pumpunpitimet**, haka, kromatut

**Laukku**, ruotsalainen malli, 2:lla lukolla, tumma tai vaalea

**Polkimet, Brampton**, kromatut

**Varvaskoukut, Pallas**, patenttisoljilla, kromatut

**Käsijarrut, Bowden**, kromatut

**Kello, Norden**, erikois, kromattu

**Jakoavain, Bahco**-mallia, saksalainen

**Öljykannu, I:a**

Runkoon kuuluvat avaimet I:a

Vähittäishinta Smk. 1,525: —.

Paljottaishinta Smk. 1,350: —.

**HUOM!** Pyydettyessä toimitetaan Norden retkeilypolkupyöriä myös n.s. Sturmey Archer expanderijarrunavoilla, jolloin hintaan lasketaan Smk:n 50: — korotus.

**LEIJONA EXTRA** on kotimaiseen runkoon koottu loistopolkupyörä.

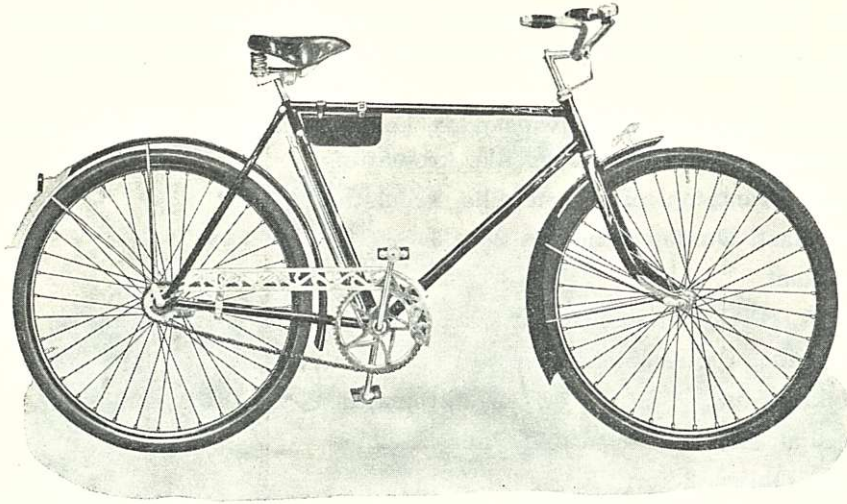

N:o 11 **LEIJONA EXTRA** polkupyörä, miesten.

**Leijona Extra** polkupyörän kokoonpano on seuraava:

**Runko, Pyrkijä** tehtaan valmistetta, ulkopuolisin koristevahvikkein, Fauber Special keskiöllä, 22" korkea, hienosti mustaksi emaljoitu. Kirkkaat osat kromatut.

**Takanapa, Torpedo**, kromattu

**Etunapa, Brampton**,  $\frac{3}{8}$ " akselilla, kromattu

**Ulkorenkaat, Kuningas**,  $28 \times 1 \frac{5}{8}$ "

**Sisärenkaat, Varma**, „

**Istuin, Lepper Elasco**, kromattu

**Ohjaintanko**, kotimainen, n.s. husqvarna-mallia, kromattu

**Ohjainkannatin**, kotimainen, kromattu

**Kädensijat, Nurmi**, kovakumiset, helat kromatut

**Vanteet, Ohligs**, 2:kert., kevyt malli, väri 802 tai 803

**Puolat, Prym**, galvanoidut

**Ketju, Cowentry**,  $\frac{1}{2} \times \frac{3}{16}$ "

**Ketjusuoja**, alumininen

**Lokasuojukset, Ohligs**, sivulevyin, väri 802 tai 803, takasuoja valkopäinen

**Maskotti, Leijona**

**Pumppu, Enders**, ilman letkua, metallipäällä, emaljoitu

**Pumpunpitimet**, haka, emaljoidut

**Laukku**, ruotsalainen malli, 2:lla lukolla

**Polkimet**, englantilaiset, kromatut

**Kello, Leijona**, kromattu

**Heijastin**, celluloidinen, valkoinen

**Jakoavain, Bahco** mallia

**Öljykannu, I:a**

Suojusverkko, naisten pyörään, N:o 29 B  
Suojusverkon kolmiot, kromatut  
Runkoon kuuluvat avaimet, I:a

Vähittäishinta Smk. 1,225: —.

Paljottaishinta Smk. 1,075: —.

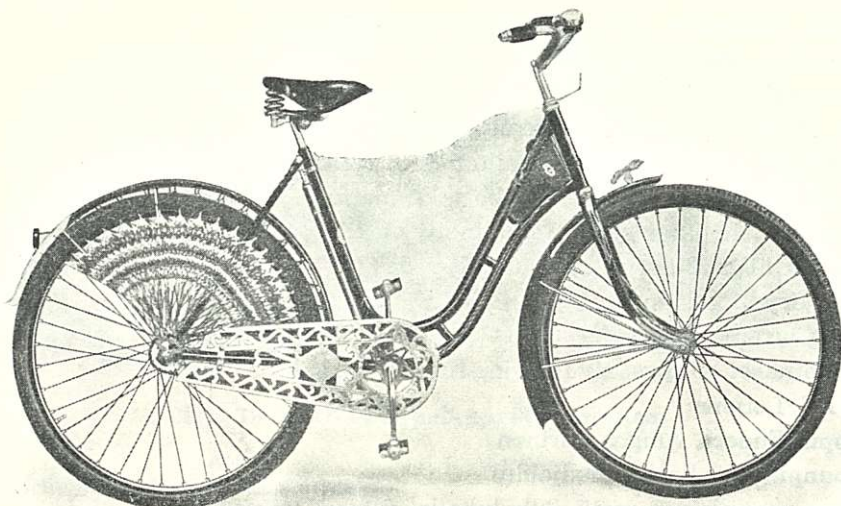

N:o 12 LEIJONA EXTRA polkupyörä, naisten.

Vähittäishinta Smk. 1,275: —.

Paljottaishinta Smk. 1,125: —.

N:o 13 LEIJONA EXTRA polkupyörä, matalapainerenkailla, miesten.

Vähittäishinta Smk. 1,275: —.

Paljottaishinta Smk. 1,125: —.

N:o 14 LEIJONA EXTRA polkupyörä matalapainerenkailla, naisten.

Vähittäishinta Smk. 1,325: —.

Paljottaishinta Smk. 1,175: —.

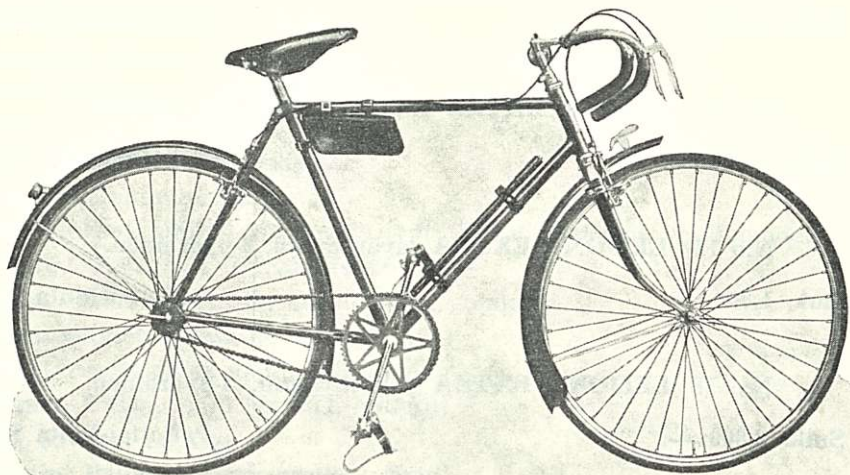

N:o 15 LEIJONA EXTRA retkeilypolkupyörä, miesten.

**Leijona Extra** retkeilypolkupyörän kokoonpano on seuraava:

**Runko, Kone ja Terä** tehtaan valmistetta, juotettu, Fauber Special keskiöllä, 22" korkea, hienosti emaljoitu siniseksi tai oranssinväriseksi, kirkkaat osat kromatut.

**Takanapa, Torpedo** kilpailuvapaanapa kaksoisrattainen tai **F & S** kiintonapa vapaa- ja kiintorattainen, pikamuttereilla, kromattu

**Etunapa, Brampton**, pikamuttereilla, kromattu

**Ulkorenkaat, Pirelli tai Pika**,  $28 \times 1 \frac{3}{8}$ "

**Sisärenkaat, Nokia**

**Istuin, A. B. C.**, tumma tai vaalea, kromattu

**Ohjaintanko**, ruotsalainen, kilpailumallia, kromattu

**Ohjainkannatin**, ruotsalainen, erikois, kromattu

**Kädensijat**, sienikumiset, ruuvikiinnityksellä

**Vanteet, Ohligs**, 2-kert. kromatut,  $28 \times 1 \frac{3}{8}$ "

**Puolat, Prym**, galvanoidut

**Ketju, Cowentry**,  $\frac{1}{2} \times \frac{1}{8}$ "

**Lokasuojukset, Ohligs**, sivulevyin, rungon väriset

**Maskotti, Leijona**

**Pumppu, Enders**, rungon värinen

**Pumpunpitimet**, haka, emaljoidut

**Laukku**, ruotsalainen malli, 2:lla lukolla, tumma tai vaalea

**Polkimet, Brampton**, kromatut

**Varvaskoukut**, patenttisoljilla, kromatut

**Käsijarrut, Wissner**, kromatut

**Kello, Leijona**, kromattu

**Heijastin**, celluloidinen, valkoinen

**Jakoavain, Bahco** mallia

**Öljykannu, I:a**

Runkoon kuuluvat avaimet, I:a

Vähittäishinta Smk. 1,350: —.

Paljottaishinta Smk. 1,175: —.

N:o 16 **LEIJONA EXTRA** retkeilypolkupyörä, naisten.

Vähittäishinta Smk. 1,400: —.

Paljottaishinta Smk. 1,225: —.

N:o 17 **LEIJONA EXTRA** tavarapyörä, 2-pyöräinen.

Vähittäishinta Smk. 1,800: —.

Paljottaishinta Smk. 1,650: —.

N:o 18 **LEIJONA EXTRA** pakettivaunu, 3-pyöräinen.

Vähittäishinta Smk. 2,800: —.

Paljottaishinta Smk. 2,650: —.

**KOITTO** on hintaansa arvokkaampi polkupyörä.

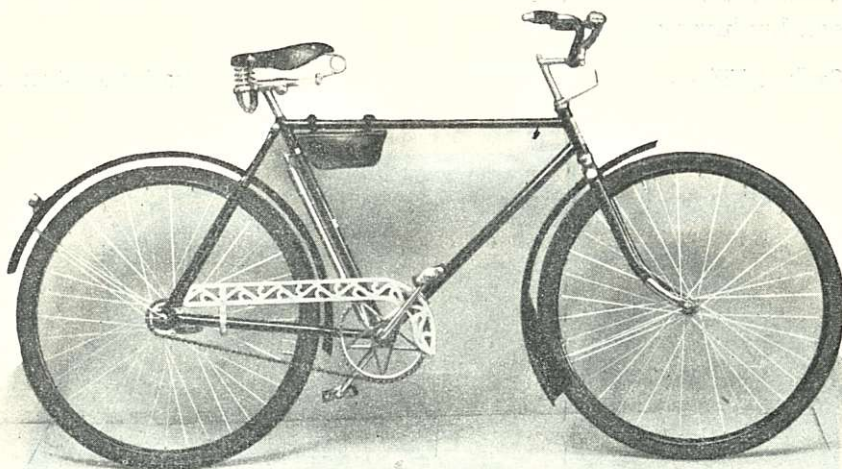

N:o 19 **KOITTO** polkupyörä, miesten.

**Koitto** polkupyörän kokoonpano on seuraava:

**Runko, Kone ja Terä** tehdään erikoisvalmistetta, hitsattu, 22" korkea, Fauber Special keskiöllä, hienosti mustaksi emaljoitu ja viivoitettu puna- ja kultaraidalla. Kirkkaat osat niklatut.

**Takanapa, Husqvarnan Novo**, niklattu

**Etunapa, Union**, niklattu

**Ulkorenkaat, Suomen Kumi**,  $28 \times 1 \frac{1}{4}$ "

**Sisärenkaat, Nokia**

**Istuin, Lohmann** tehdään „Hammock“, pumppujousilla

**Ohjaintanko**, kotimainen, husqvarna-mallia, niklattu

**Ohjainkannatin**, „ „ niklattu

**Kädensijat, Nurmi**, kovakumiset, ruuvikiinnityksellä

**Vanteet, Ohlings**, väri N:o 9

**Puolat, Prym**, galvanoidut

**Ketju, Coventry**, englantilainen

**Ketjusuoja**, alumininen

**Lokasuojukset, Ohlings**, sivulevyin, väri N:o 9, takasuoja valkopäinen

**Maskotti, Virtaviiva**, punakoristein

**Pumppu, Enders**, puisella kädensijalla, emaljoitu

**Pumpupitimet**, tavalliset, niklatut

**Laukku**, ruotsalainen malli, 2:lla lukolla

**Polkimet, Union**, malli N:o 371, niklatut

**Kello**, 55 mm. niklattu

**Heijastin, Pallas**, torpedo-mallia, „Seis“

**Jakoavain, Applaus**, niklattu

**Öljykannu**, I:a

**Suojusverkko**, naisten pyörään, Extra  
**Suojusverkon kolmiot**, niklatut  
Runkoon kuuluvat avaimet, I:a

Vähittäishinta Smk. 1,025: —.

Paljottaishinta Smk. 875: —.



N:o 20 **KOITTO** polkupyörä, naisten.

Vähittäishinta Smk. 1,075: —.

Paljottaishinta Smk. 925: —.

**Huom.!** Pyydetessä toimitetaan Koitto polkupyöriä myös kromattuna, jolloin hintaan tulee lisää Smk:n 50: — korotus.



N:o 21 **KOITTO** polkupyörä, poikain.

Vähittäishinta Smk. 750: —.

Paljottaishinta Smk. 650: —.



N:o 22 **KOITTO** polkupyörä, tyttöjen.

Vähittäishinta Smk. 800: —.

Paljottaishinta Smk. 700: —.

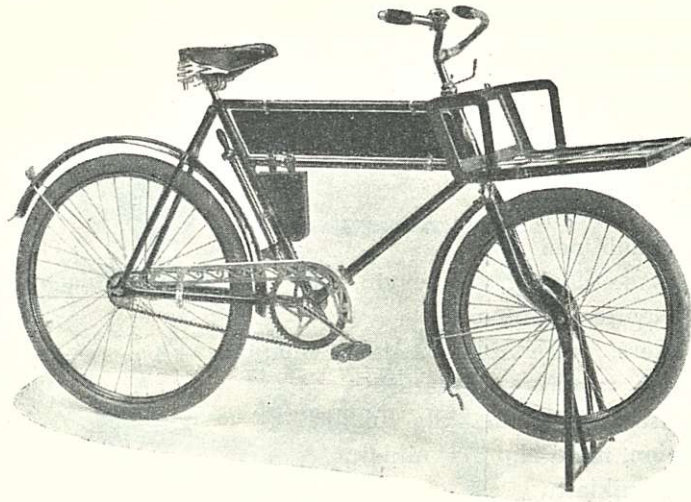

N:o 23 **KOITTO** tavarapyörä.

Vähittäishinta Smk. 1,650: —.

Paljottaishinta Smk. 1,500: —.

**SU (U)**-polkupyörä on kestävä, siro ja kevyt ajaa, mutta sittenkin halpa.

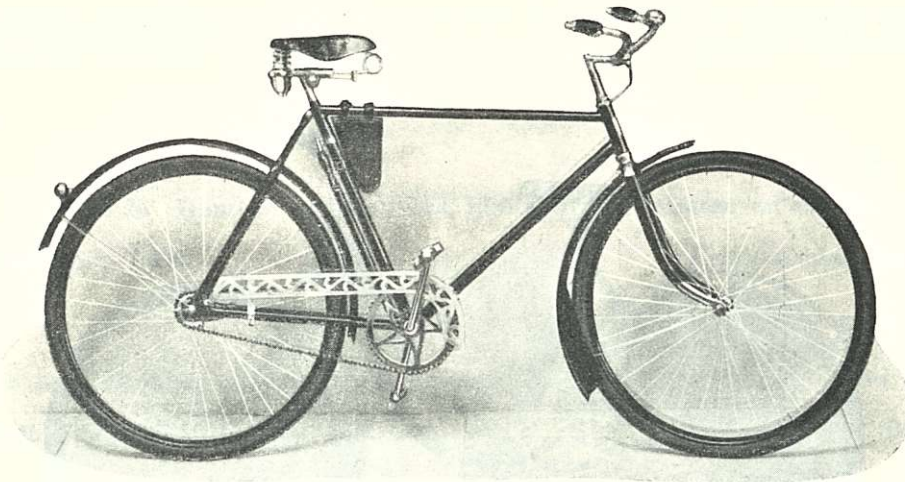

N:o 24 **SU (U)**-polkupyörä, miesten.

**SU (U)**-polkupyörän kokoonpano on seuraava:

**Runko, Kone ja Terä** tehdään valmistetta, hitsattu, Fauber Special keskiöllä, 22" korkea, hienosti mustaksi emaljoitu. Kirkkaat osat niklatut.

**Takanapa, Komet**, niklattu

Etunapa, Union, niklattu  
Ulkorenkaat, Suomen Kumi,  $28 \times 1 \frac{1}{8}$ "  
Sisärenkaat, Nokia  
Istuin, Lepper, pumppujousilla, niklattu  
Ohjaintanko, saksalainen, husqv. mallia, niklattu  
Ohjainkannatin, kotimainen, niklattu  
Kädensijat, Nurmi, kovakumiset, ruuvikiinnityksellä  
Vanteet, W. T. K. väri N:o 4  
Puolat, Prym, galvanoidut  
Ketju, Union,  $\frac{1}{2} \times \frac{3}{16}$ "  
Ketjusuoja, alumininen  
Lokasuojukset, kotimaiset, sivulevyin, väri N:o 4, takasuoja valkopäinen  
Maskotti, Virtaviiva, kotimainen  
Pumppu, Enders, puisella kädensijalla, emaljoitu  
Pumpunpitimet, tavalliset, niklatut  
Laukku, ruotsalainen malli, 2:lla lukolla  
Polkimet, Union, malli N:o 371, niklatut  
Kello, 55 mm., niklattu  
Heijastin, Pallas, torpedo-mallia  
Jakoavain, 10-reikäinen  
Öljykannu, I:a  
Suojusverkko, naisten pyörään, N:o 9008  
Suojusverkon kolmiot, niklatut  
Runkoon kuuluvat avaimet, I:a

Vähittäishinta Smk. 975: —.

Paljottaishinta Smk. 825: —.



N:o 25 SU (U)-polkupyörä, naisten.

Vähittäishinta Smk. 1,025: —.

Paljottaishinta Smk. 875: —.

**Huom.!** Pyydettyessä toimitetaan SU (U)-polkupyöriä myös kromattuna, jolloin hintaan tulee lisää Smk:n 50: — korotus.

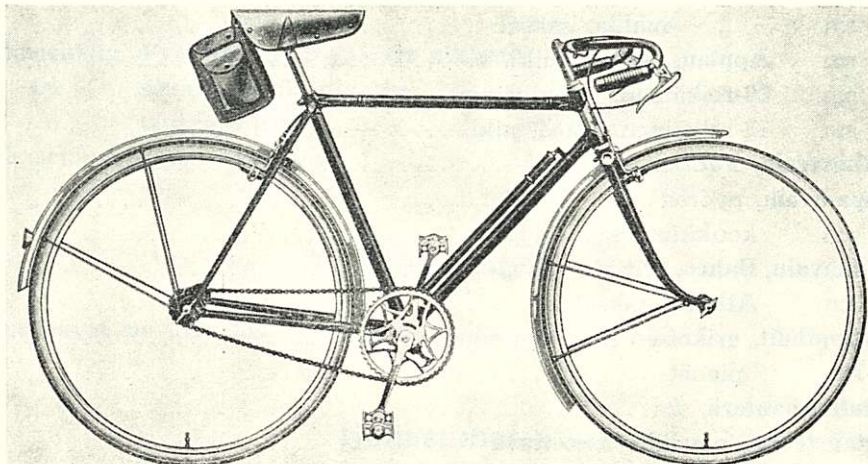

**HUMBER.** retkeilypolkupyörä, miesten

Englantilaiset retkeilypolkupyörät ovat nykyisin Suomessa paljon käytettyjä erikoisesti retkeilevän nuorison pyöränä. Humber retkeilypyörä edustaa englantilaisia laatuvalmisteita tällä alalla.

N:o 26 Humber retkeilypyörä, kiintonavalla, miesten tai naisten.

Vähittäishinta Smk. 1,275: —.

Paljottaishinta Smk. 1,125: —.

N:o 26 a Humber retkeilypyörä, n.s. expanderijarrunavoilla, miesten tai naisten.

Vähittäishinta Smk. 1,375: —.

Paljottaishinta Smk. 1,225: —.

**H u o m.!** Crescent erikoiskilpailupyöristä sekä muista kilpailupyöristä lähetetään tarjous pyydettyessä.

## POLKUPYÖRIEN OSAT AAKKOSJÄRJESTYKSESSÄ

### Avaimet ja työkalut.

N:o		Smk.	
27	<b>Jakoavain, Bahco, N:o 10 B, ruotsal.</b> .....	16: 50	kpl.
28	s:n „ „ 31 „ .....	35: —	„
29	s:n „ „ 71 „ .....	26: —	„
30	s:n „ -mallia, saksal. ....	12: —	„
31	s:n <b>Applaus, saksal. nkl.</b> .....	7: 50	„
32	s:n 10-reikäinen, nuppipäinen .....	2: 50	„
33	s:n 13-reikäinen, litteä, nkl. ....	2: 50	„
34	<b>Keskiöavain, Fauber</b> .....	3: —	„
35	<b>Nippa-avain, pyöreä</b> .....	2: —	„
36	s:n koukkumainen .....	1: 50	„
37	<b>Poljinavain, Bahco, erittäin vahva</b> .....	32: —	„
38	s:n <b>Atletha, saksal.</b> .....	10: —	„
39	<b>Kartiopihdit, erikoisen hyvät ja suuret</b> .....	12: —	„
40	s:n pienet .....	2: —	„
41	<b>Metallisahanterä, I:a</b> .....	1: 50	„
42	<b>Rihtausteline, pöydälle asetettava</b> .....	185: —	„
43	s:n korjaustelineeseen kiinnitettävä .....	125: —	„
44	<b>Reijityspihdit, lokas. reijitystä varten, 3 1/2 tai 5 mm.</b> .....	55: —	„
45	s:n halvempi laatu .....	35: —	„
46	<b>Ruuvitaltta, polkupyöriä varten, pieni</b> .....	1: 25	„
47	<b>Pumppumeisseli, amerikal. vannetyötä varten</b> .....	125: —	„
48	s:n saksal. ....	85: —	„
49	<b>Puolankatkaisija, Atletha, saksal.</b> .....	30: —	„
50	s:n erikoisvalmistetta, suuri .....	50: —	„
51	<b>Puolankatkaisijan leuka, Atletha</b> .....	5: —	„
52	<b>Kierrelaatikko, Atletha, sis: monipuolisen valikoiman erilaisia kierreteriä ja -tappeja</b> .....	500: —	„
53	<b>Kierreteriä, etuhaarukkaan, kehyksineen, 26 kierteinen</b> .....	35: —	„
54	s:n „ „ ohjauksella, 24 tai 26 kiert. ....	62: —	„
55	s:n „ „ ilman kehää, edellisiin sopiva .....	22: —	„
56	<b>Kierretappi, polkimeen, ruotsal. 1/2" tai 9/16"</b> .....	16: —	„
57	s:n „ saksal. „ .....	12: —	„

### Emaljivärit.

58	<b>Korjauslakkaa, Velo, mustaa, 1 kg:n rasia</b> .....	45: —	ras.
59	s:n „ „ 1/2 „ „ .....	25: —	„
60	s:n „ „ pieni „ .....	5: —	„
61	s:n „ „ punaista tai oranssia, pieni rasia .....	6: 50	„

N:o	62	<b>Korjauslakkaa, Velo</b> , sinistä tai valkoista, pieni rasia .....	Smk.	5: 50	ras.
„	63	s:n <b>Ateri</b> tai tanskal., mustaa „ „ .....	„	3: —	„
„	64	s:n tanskal., valkoista, 1 kg:n rasia .....	„	50: —	„
„	65	s:n „ „ pieni rasia .....	„	6: 50	„

### Etuhaarukat.

„	66	<b>Etuhaarukka, Pyrkijä</b> , kyhä ja päät niklatut .....	„	48: —	kpl.
„	67	s:n saksal., kyhä niklattu .....	„	34: —	„
„	68	s:n tavarapyöriin .....	„	85: —	„
„	69	Etuhaarukan tupen alapää .....	„	2: —	„

### Etunavat.

Katso navat siv. N:o 33

### Heijastimet.

„	70	<b>Heijastin</b> , ruotsal. celluloidinen, valkoinen .....	„	5: —	„
„	71	s:n <b>Pallas</b> , torpeedomallia, nikl. ....	„	3: 50	„
„	72	s:n „ „ „Seis“ .....	„	4: —	„
„	73	s:n puolitorpeedomallia „Seis“, 1:llä ruuvilla, nikl. ....	„	3: —	„
„	74	s:n „ „ „ „ „ krom. ....	„	3: 50	„
„	75	s:n 1:llä ruuvilla, litteä .....	„	2: 50	„

### Istuimet.

„	76	<b>Istuin, Lepper, Super Elasco</b> , erittäin hieno, kromattu .....	„	90: —	„
„	77	s:n <b>Versmold</b> , Elasco-mallia, kromattu miesten tai naisten ....	„	85: —	„
„	78	s:n <b>Veleda</b> , „Teuto“, levysiltapontimella ja pumppujousilla, kromattu, miesten tai naisten .....	„	75: —	„
„	79	s:n <b>Lohmann</b> , „Hammock“, litteällä siltapontimella ja pumppujousilla, kromattu, miesten tai naisten .....	„	69: —	„
„	80	s:n kuten edellä, niklattu .....	„	62: —	„
„	81	s:n <b>Lepper</b> , litteällä siltapontimella ja pumppujousilla, kromattu, miesten tai naisten .....	„	65: —	„
„	82	s:n kuten edellä, niklattu .....	„	58: —	„
„	83	s:n <b>A. B. C.</b> , erikoisvalmiste, pehmustettu, pumppujousilla, kromattu, miesten tai naisten .....	„	80: —	„
„	84	s:n <b>Lepper</b> , Hammock-mallisilla takajousilla, niklattu, miesten tai naisten .....	„	42: —	„

N:o	85	<b>Istuin, Lepper,</b> kilpailupyörään, vaalea, kromattu .....	Smk.	65:—	kpl.
„	86	s:n <b>A. B. C.,</b> „ parempi laatu, tumma tai vaalea, kromattu .....	„	60:—	„
„	87	s:n kuten edellä, niklattu .....	„	57:—	„
„	88	s:n <b>A. B. C.,</b> kilpailupyörään, halvempi laatu, tumma tai vaalea kromattu .....	„	50:—	„
„	89	s:n kuten edellä, niklattu .....	„	47:—	„
„	90	<b>Lastenistuin,</b> kotimainen, jousilla ja kaiteilla varustettu, mustaksi emaljoitu, miesten tai naisten pyörään kiinnitettävä .....	„	16: 50	„
„	91	Jalkojen tukiraudat, edellisiin .....	„	5:—	par.

### Istuimen osat ja kannattimet.

„	92	<b>Etujousi,</b> miesten istuimeen, ulkol. ....	„	6:—	kpl.
„	93	s:n naisten „ „ .....	„	2: 50	„
„	94	<b>Jousiruuvi,</b> muttereineen, 25 mm .....	„	—: 50	„
„	95	s:n „ 35 mm .....	„	—: 60	„
„	96	<b>Lukko,</b> erilaisille siltajousille, täydellinen .....	„	8:—	„
„	97	<b>Lukon ruuvi,</b> muttereineen .....	„	2:—	„
„	98	<b>Nahka</b> .....	„	20:—	„
„	99	<b>Nahkan</b> haaraniitti, kuparoitu .....	„	—: 10	„
„	100	„ pingoitusjousi .....	„	3:—	„
„	101	„ pingoitusruuvi. 45 mm .....	„	1: 25	„
„	102	„ „ 65 mm .....	„	1: 50	„
„	103	„ tukirauta, etumainen .....	„	3:—	„
„	104	„ „ takimainen .....	„	6:—	„
„	105	<b>Pumppujousi,</b> yksiosainen, ulkol. ....	„	4: 50	„
„	106	s:n kaksiosainen, ulkol. ....	„	10:—	„
„	107	<b>Pystyjousi,</b> Hammock-malliseen istuimeen .....	„	3:—	„
„	108	<b>Siltajousi,</b> yksilankainen, Hammock-malliseen istuimeen .....	„	4: 50	„
„	109	s:n „ Richter y.m. „ .....	„	10:—	„
„	110	s:n kaksilankainen, Versmold y.m. „ .....	„	8:—	„
„	111	<b>Siltakisko,</b> pumppujousilla varustettuun istuimeen .....	„	12:—	„
„	112	<b>Takalista,</b> „ „ „ .....	„	5:—	„
„	113	<b>Kannatin,</b> $\frac{5}{8}$ ”, ruotsal., niklattu .....	„	15:—	„
„	114	s:n $\frac{7}{8}$ ”, saksal., niklattu .....	„	8: 50	„
„	115	s:n $\frac{7}{8}$ ”, „ kromattu .....	„	11:—	„
„	116	<b>Kannattimen kiinnitysruuvi,</b> eri mittaisia .....	„	1: 25	„

### Istuimen peitot.

N:o 117	<b>Peitto</b> , pehmustettu ..	Smk.	6: 50 kpl.
„ 118	s:n „ erikoisen leveä ..	„	7: 50 „
„ 119	s:n pehmustamaton ..	„	5: — „
„ 120	s:n kilpailuistuimeen, pehmustettu ..	„	8: — „

### Kellot.

„ 121	<b>Kello</b> , 60 mm, kromattu ..	„	6: 50 „
„ 122	s:n 55 mm, „ ..	„	6: — „
„ 123	s:n 55 mm, niklattu ..	„	5: — „
„ 124	s:n 55 mm, N:o 527, kromattu ..	„	6: 25 „
„ 125	s:n „Leijona“, kromattu ..	„	8: 50 „
„ 126	s:n trilling ..	„	6: 50 „

### Keskiöt.

„ 127	<b>Fauber keskiö</b> , <b>Pyrkijä</b> , täydellinen ..	„	105: — „
„ 128	<b>Kellolaakerikeskiö</b> , Wissner tai Bismarck, täydellinen, 36—43 <sup>3</sup> / <sub>2</sub> mm kuulapesillä ..	„	90: — „

### Keskiöakselit.

„ 129	<b>Keskiöakseli</b> , <b>W. T. K.</b> , täydellisenä, N:ot 1—6, 8—14, 16—18, 20 ja 22—23 ..	„	25: — „
„ 130	s:n N:o 7, täydellisenä ..	„	27: 50 „
„ 131	s:n N:o 7, ilman kartioita ja muttereita ..	„	18: — „
„ 132	s:n N:o 15, täydellisenä ..	„	32: — „
„ 133	s:n N:o 15, ilman vasenta kartiota ..	„	22: — „
„ 134	s:n N:ot 19 ja 21, ilman kartioita ja muttereita ..	„	60: — „

# KESKIÖAKSELIT

W. T. K.

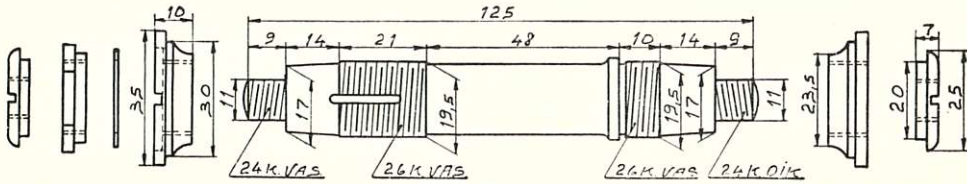

N:o 1. Yleisakseli,  
sopii m.m. „Empire“ runkoon.

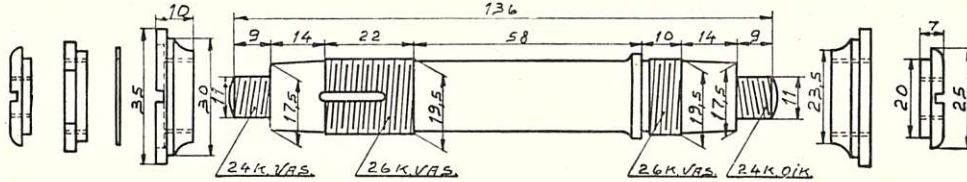

N:o 2. Yleisakseli,  
sopii m.m. „W. K.C.“ runkoon.

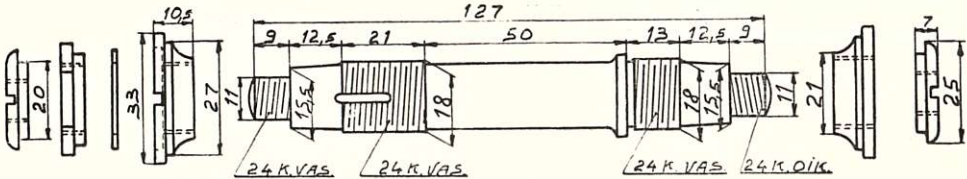

N:o 3. Yleisakseli,  
sopii m.m. „W. K.C.“ runkoon.

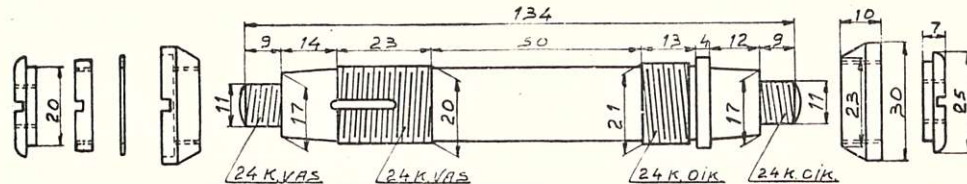

N:o 4. „Tarmo“  
y.m. runkoihin.



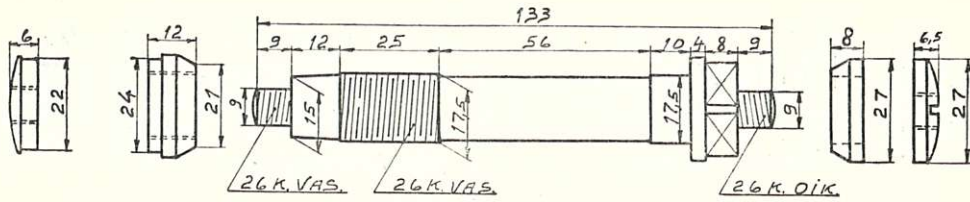

N:o 5. „Stanley“, „Vanha Victoria“  
y.m. runkoihin.

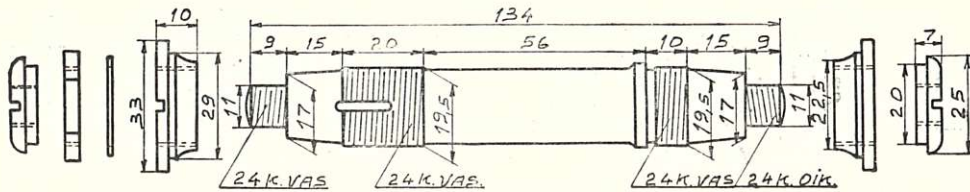

N:o 6. „Presto“  
y.m. runkoihin.

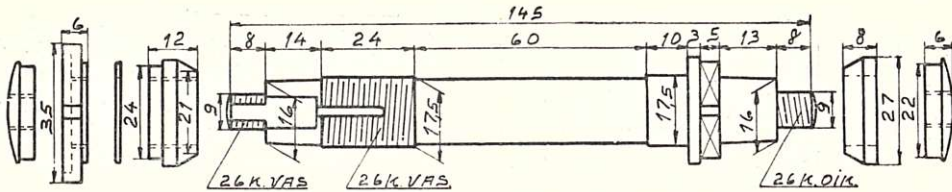

N:o 7. „Victoria“  
runkoon.

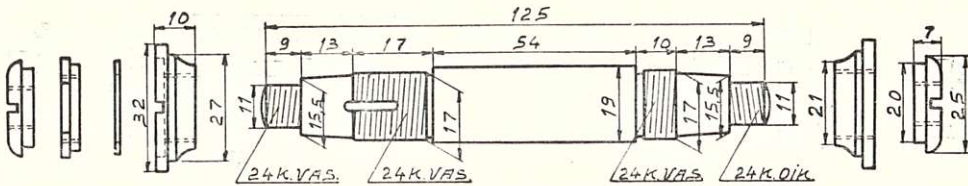

N:o 8. „Oiva“  
y.m. runkoihin.

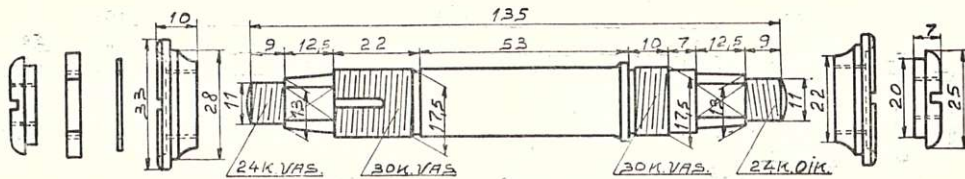

N:o 9. „Koitto“  
y.m. runkoihin.

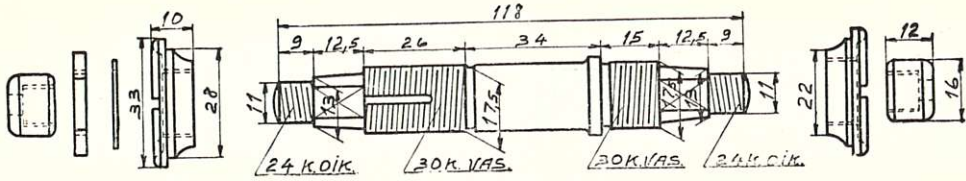

N:o 10. „Finlandia“  
y.m. runkoihin.

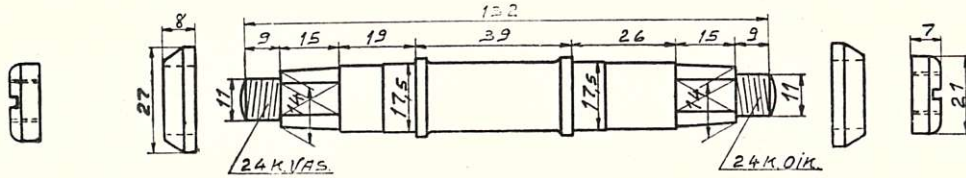

N:o 11a. „S. O. K.“  
miesten pyörän runkoon.

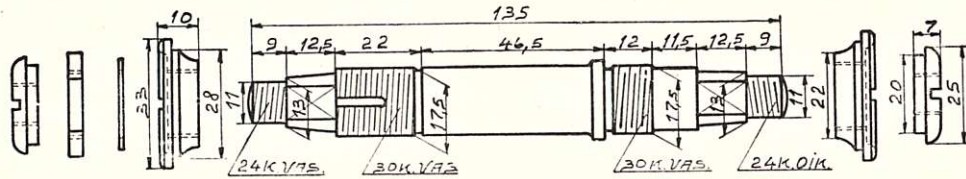

N:o 11b. „S. O. K.“  
miesten pyörän runkoon.

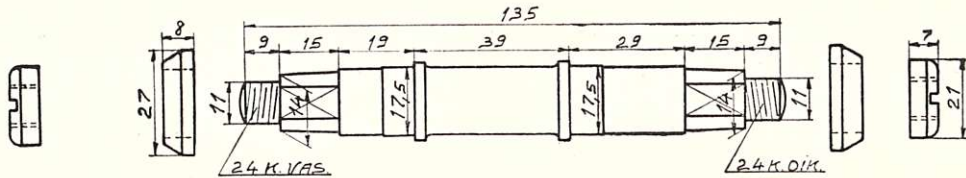

N:o 12. „S. O. K.“  
naisten pyörän runkoon.

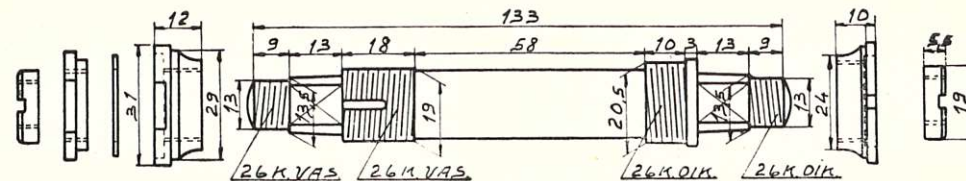

N:o 13. „Diamant“  
runkoon.

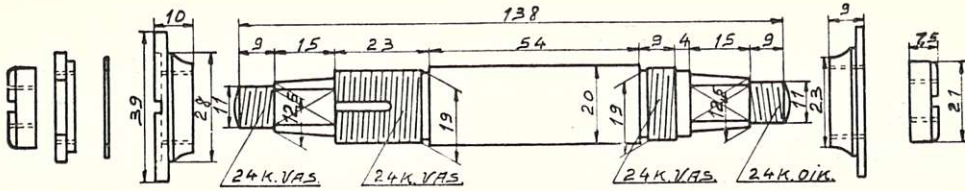

N:o 14a. „Etevä“  
vanha malli ja „W. K. C.“ runkoon.

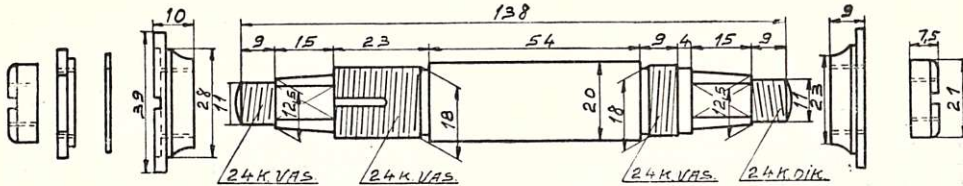

N:o 14b. „Etevä“  
uusi malli ja „W. K. C.“ runkoon

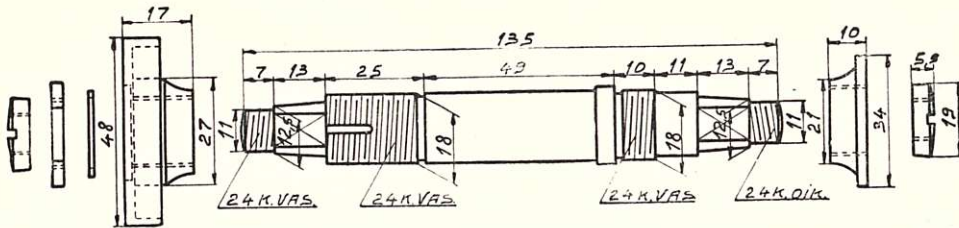

N:o 15. „N & F“  
runkoon.

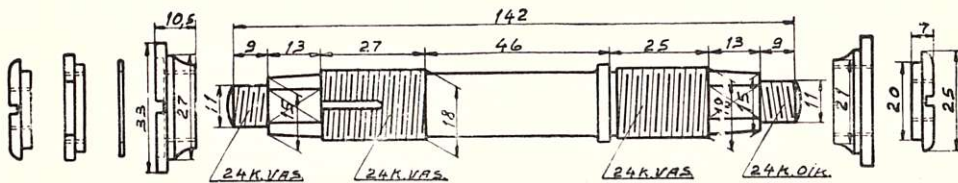

N:o 16. „Bismarck“  
runkoon.

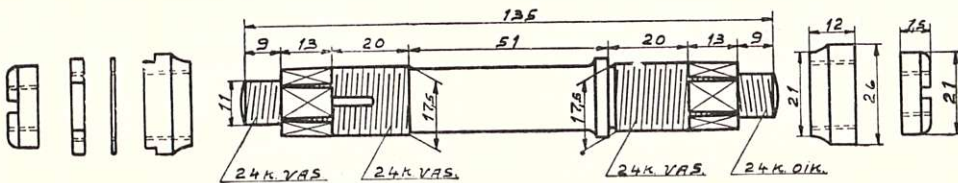

N:o 17. „Göricke“  
runkoon, akseli irtonaisilla kartioilla.

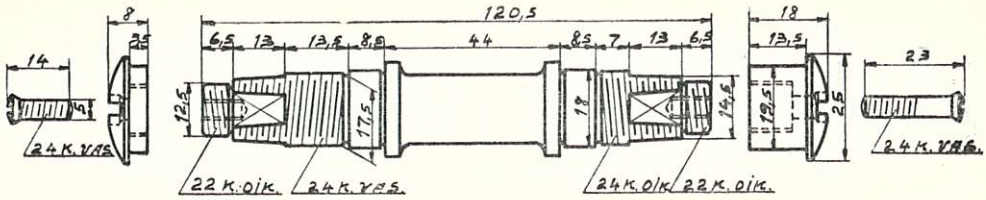

N:o 18. „Skandia“  
runkoon.

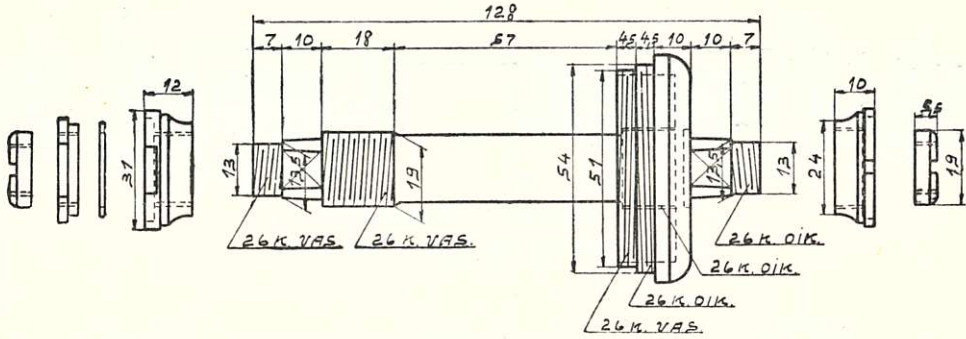

N:o 19. „Diamant“  
runkoon.

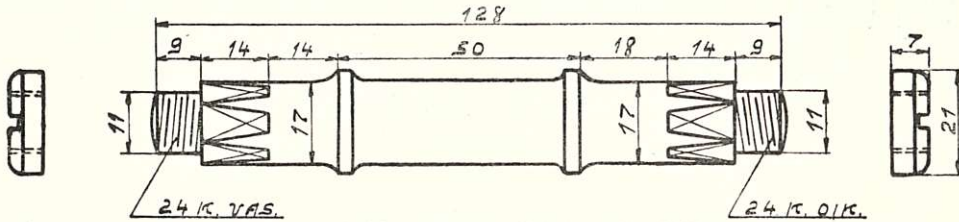

N:o 20. „Göricke“  
runkoon, akseli kiintokartioilla.

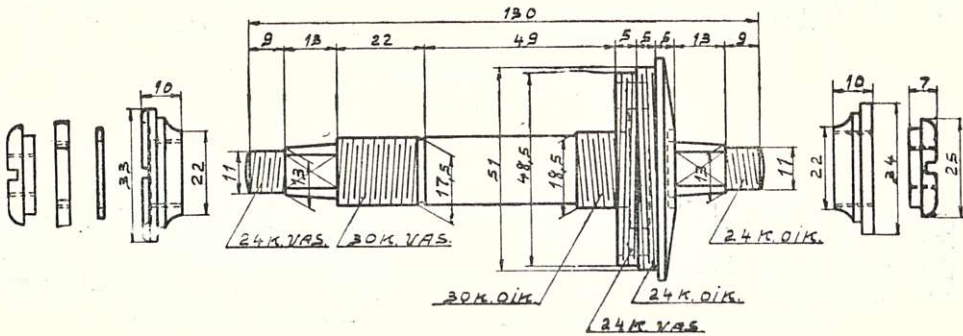

N:o 21. „Gloriosa“  
runkoon.

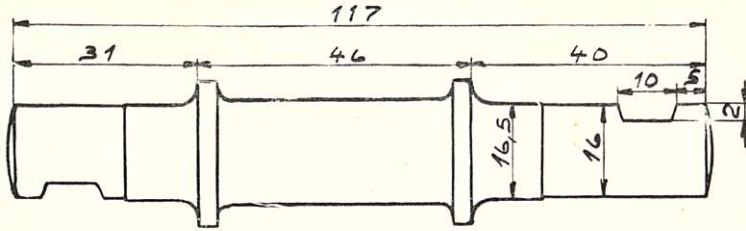

N:o 22

Englantil. kiilakeskiö runkoon.

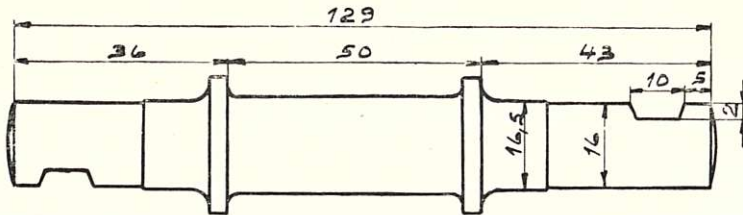

N:o 23

Englantil. kiilakeskiö runkoon.

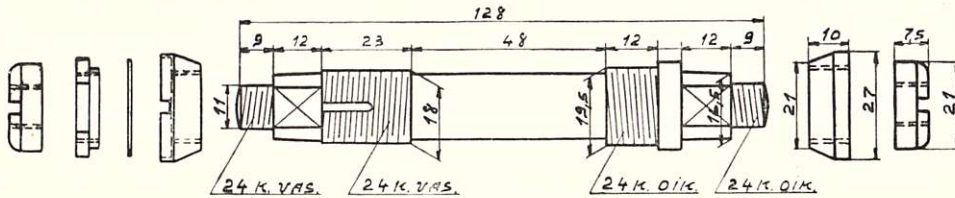

N:o 24

Noedersach & Rotax kellokeskiö runkoon.

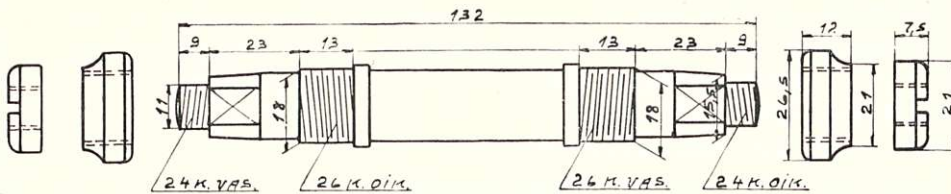

N:o 25

Brennabor kellokeskiö runkoon.

## Keskiöiden osat.

### Fauber keskiön osat.

N:o	135	<b>Kampi</b> , ruots. valmiste, niklattu, miesten tai naisten .....	Smk.	45:—	kpl.
„	136	s:n „ „ kromattu, „ „ „ .....	„	48:—	„
„	137	<b>Kartio</b> , vasen tai oikea .....	„	4: 50	„
„	138	<b>Ketjuras</b> , $\frac{1}{2} \times \frac{3}{16}$ .....	„	30:—	„
„	139	<b>Kuulakehä</b> , kuulineen .....	„	2: 50	„
„	140	<b>Kuulapesä</b> , vasen tai oikea .....	„	8: 25	„
„	141	<b>Tomusuojus</b> , niklattu, vasen tai oikea .....	„	3: 50	„
„	142	<b>Vastamutteri</b> , niklattu .....	„	2: 50	„
„	143	<b>Välilaatta</b> .....	„	—: 75	„

### Victoria keskiön osat.

„	144	<b>Asettelukartio</b> .....	„	4: 50	„
„	145	<b>Kiintokartio</b> .....	„	4: 50	„
„	146	<b>Kampi</b> , kotimainen, vasen tai oikea .....	„	22:—	„
„	147	<b>Kampikiila</b> , .....	„	1: 25	„
„	148	<b>Ketjupyörä</b> , $\frac{5}{8} \times \frac{3}{16}$ .....	„	30:—	„
„	149	<b>Kuulapesä</b> .....	„	8:—	„
„	150	<b>Päämutteri</b> .....	„	2: 25	„
„	151	<b>Rataslaippa</b> , vastamuttereineen .....	„	15:—	„
„	152	<b>Vasen kartio</b> , laipalla .....	„	10:—	„
„	153	<b>Vastamutteri</b> .....	„	4:—	„
„	154	<b>Välilaatta</b> .....	„	—: 75	„

### Kellolaakeri- ja kiilakeskiöiden osat.

„	155	<b>Kampi</b> , eril. kellolaakerikeskiöihin .....	„	40:—	„
„	156	s:n New Perfektion, vasen .....	„	45:—	„
„	157	<b>Kartio</b> , eril. kellolaakerikeskiöihin .....	„	4: 50	„
„	158	s:n akseliin N:o 15, vasen .....	„	10:—	„
„	159	<b>Kiilapultti</b> , kiilakeskiöön .....	„	1: 50	„
„	160	<b>Kuulapesä</b> , 33—43,5 mm, eril. kellolaakerikesk. ....	„	5: 50	„
„	161	„ kiilakeskiöön, 34 mm .....	„	7:—	„
„	162	<b>Kuulakehä</b> , eril. keskiöihin .....	„	2:—	„
„	163	<b>Päämutteri</b> , eril. kellolaakerikeskiöihin .....	„	2: 25	„
„	164	<b>Ratas</b> , eril. kellolaakerikeskiöihin .....	„	25:—	„
„	165	<b>Vastamutteri</b> , kiilakeskiöön .....	„	3:—	„

## Ketjut.

N:o 166	<b>Ketju, Diamond,</b> amerikal. $\frac{1}{2} \times \frac{3}{16}'' - \frac{1}{8}''$ .....	Smk.	24: — kpl.
„ 167	s:n <b>Cowentry,</b> englantil. $\frac{1}{2} - \frac{5}{8}'' \times \frac{3}{16}'' - \frac{1}{8}''$ .....	„	21: — „
„ 168	s:n <b>Union,</b> saksal. $\frac{1}{2} - \frac{5}{8}'' \times \frac{3}{16}'' - \frac{1}{8}''$ .....	„	17: 50 „
„ 169	s:n <b>Diamond,</b> moottoripyöriin, eri mittaisia .....	„	25: — jalka

## Ketjunkiristäjät.

„ 170	<b>Ketjun kiristäjä,</b> tavallinen malli, niklattu .....	„	1: 50 par.
„ 171	s:n „ „ kromattu .....	„	2: — „
„ 172	s:n ruotsalainen malli .....	„	2: — „

## Ketjunliittimet.

„ 173	<b>Ketjulukko, Diamond,</b> $\frac{1}{2} - \frac{5}{8}'' \times \frac{3}{16}'' - \frac{1}{8}''$ .....	„	2: — kpl.
„ 174	s:n „ moottoripyöriin, eri mittaisia .....	„	4: — „
„ 175	<b>Ketjuruuvi,</b> muttereineen .....	„	20: — % „

## Ketjurattaat.

„ 176	<b>Ketjuratas,</b> ruotsal. $\frac{1}{2} - \frac{5}{8}'' \times \frac{3}{16}'' - \frac{1}{8}''$ , nikl. ....	„	6: 50 „
„ 177	s:n „ „ krom. ....	„	7: — „
„ 178	<b>Vapaaratas, Villiers,</b> englantil. $\frac{1}{2} \times \frac{1}{8}''$ .....	„	24: — „
„ 179	s:n saksal. $\frac{1}{2} \times \frac{3}{16}''$ .....	„	15: — „
„ 180	<b>Kaksoisratas,</b> kilpailuvapaanapoihin, $\frac{1}{2} \times \frac{1}{8}''$ .....	„	12: — „

## Ketjusuojat.

„ 181	<b>Ketjusuoja,</b> alumininen, miesten .....	„	14: 50 „
„ 182	s:n „ naisten .....	„	28: — „
„ 183	s:n peltinen, miesten .....	„	9: — „
„ 184	s:n „ naisten .....	„	19: — „
„ 185	s:n celluloidinen, miesten .....	„	6: — „
„ 186	s:n kilpailupyöriin, alumininen, sinivihreä tai oranssinvärinen .....	„	28: — „

## Kumiliimat.

Katso Renkaiden paikkaustarvikkeet, sivu N:o 43

### Kuulat.

N:o	Kuulat, S. K. F.,	Smk.	3: — krs.
187	Kuulat, S. K. F., $\frac{1}{8}$ "	.....	3: — krs.
188	s:n " $\frac{5}{32}$ "	.....	4: 25 "
189	s:n " $\frac{3}{16}$ "	.....	5: 75 "
190	s:n " $\frac{7}{32}$ "	.....	8: — "
191	s:n " $\frac{1}{4}$ "	.....	10: — "
192	s:n " $\frac{9}{32}$ "	.....	13: — "
193	s:n " $\frac{5}{16}$ "	.....	17: — "
194	s:n " $\frac{3}{8}$ "	.....	27: — "
195	s:n " $\frac{7}{16}$ "	.....	1: — kpl.
196	s:n " $\frac{15}{32}$ "	.....	1: 25 "
197	s:n " $\frac{1}{2}$ "	.....	1: 40 "

### Kuulakehät.

198	Kuulakehät, Star, kuulineen N:o 5 ja 7 Rotax y.m. etunapoihin	.....	—: 80 "
199	s:n " " " 8, 9 ja 10 New Departure y.m. napoihin	.....	1: — "
200	s:n " " " 16 Rotax 18 takanapaan, pieni	.....	1: 50 "
201	s:n " " " 18 Komet takanapaan, pieni ...	.....	1: 50 "
202	s:n " " " 19 Rotax 33 takanapaan, pieni	.....	1: 50 "
203	s:n " " " 24 N. D. A. takanapaan, pieni ..	.....	1: 50 "
204	s:n " " " 30 Eadie y.m. takanapaan, pieni	.....	1: 50 "
205	s:n " " " 33 " " " "	.....	2: — "
206	s:n " " " 35 etuhaarukanlaakeristoon ....	.....	1: 50 "
207	s:n " " " 36 " " " "	.....	1: 50 "
208	s:n " " " 38 Lindblad " " " "	.....	1: 50 "
209	s:n " " " 39 " " " "	.....	1: 50 "
210	s:n " " " 40 Rotax 33 takanapaan, iso ...	.....	2: — "
211	s:n " " " 42 N. D. C. " " " "	.....	2: — "
212	s:n " " " 46 N. D. A. " " " "	.....	2: — "
213	s:n " " " 52 etuhaarukanlaakeristoon ....	.....	1: 75 "
214	s:n " " " 53 Rotax 18 takanapaan, iso ....	.....	2: — "
215	s:n " " " 58 Fauber keskiöön .....	.....	2: 50 "
216	s:n " " " 98 etuhaarukanlaakeristoon ....	.....	1: 50 "
217	s:n " " " 99 Torpedo takanapaan, iso ....	.....	2: 50 "
218	s:n " " " 136 Union etuhaarukanlaakeris- toon .....	.....	1: 50 "
219	s:n " " " 157 etuhaarukanlaakeristoon ....	.....	1: 50 "
220	s:n " " " 170 " " " "	.....	1: 50 "
221	s:n " " " 172 Nymannin " " " "	.....	2: — "



### Kädensijat.

N:o 222	<b>Kädensijat, Nurmi,</b>	ruuvikiinnitteiset, kovakumikeskuksilla, helat niklatut .....	Smk.	7: 50	par.
„ 223	s:n	kuten edellä, helat kromatut .....	„	8: 25	„
„ 224	s:n	<b>A. B. C.,</b> patentti, helat kromatut .....	„	8: 50	„
„ 225	s:n	ruuvikiinnitteiset, puu- tai celluloidikeskuksilla, helat niklatut .....	„	5: 50	„
„ 226	s:n	<b>Nurmi,</b> kovakumiset .....	„	6: —	„
„ 227	s:n	<b>Kesto,</b> kumiset, tavalliset .....	„	4: —	„
„ 228	s:n	<b>D II,</b> „ „ .....	„	3: 50	„
„ 229	s:n	celluloidiset, mustat .....	„	2: —	„
„ 230	s:n	retkeily- ja kilpailupyöriin, kumiset .....	„	10: —	„

### Käsijarrut ja niiden osat.

„ 231	<b>Käsijarru, Bowden,</b>	etupyörään, kromattu .....	„	52: —	kpl.
„ 232	s:n	„ takapyörään, „ .....	„	55: —	„
„ 233	s:n	<b>Wissner,</b> etupyörään, kromattu .....	„	45: —	„
„ 234	s:n	„ takapyörään „ .....	„	48: —	„
„ 235	s:n	<b>Radnall,</b> etu- tai takapyörään, niklattu .....	„	42: —	„
„ 236		<b>Käsijarrun kumi,</b> Bowden-malliseen jarruun .....	„	1: —	„
„ 237		<b>Käsijarrun vaijeri,</b> vietaripäällysteiseen, etujarruun .....	„	15: —	„
„ 238	s:n	kuten edellä, takajarruun .....	„	17: —	„
„ 239	s:n	ilman päällystä, etujarruun .....	„	4: —	„
„ 240	s:n	kuten edellä, takajarruun .....	„	5: —	„

### Lahkeenpitimet.

„ 241	<b>Lahkeenpitimet,</b> n.s. Florio-mallia, rullalla, nikl. ....	„	1: 50	par.
„ 242	s:n „ Dürkopp-mallia, nikl. ....	„	1: 25	„

### Laukut ja niiden osat.

„ 243	<b>Laukku,</b> kotim., virtaviivamallia, 2:lla lukolla .....	„	16: 50	kpl.
„ 244	s:n „ ruotsal. mallia, „ „ .....	„	15: 50	„
„ 245	s:n „ tavallista mallia, miesten tai naisten .....	„	14: —	„
„ 246	Laukun remmi .....	„	—: 75	„
„ 247	Laukun lukkolaite, nikl. ....	„	1: —	„

## Lokasuojukset.

N:o 248	<b>Lokasuojukset</b> , kotim., virtaviivamalla, takasuoja valkopäinen, malli C, väri 1, 2 ja 3 .....	Smk.	14: 50	par.
„ 249	s:n malli C, väri 4, 5 ja 9 .....	„	15: 25	„
„ 250	s:n „ C, „ 8 .....	„	15: —	„
„ 251	s:n „ C, „ 6 ja 7 .....	„	16: —	„
„ 252	s:n „ B, „ 1, 2 ja 3 .....	„	11: —	„
„ 253	s:n „ B, „ 4, 5 ja 9 .....	„	11: 75	„
„ 254	s:n „ B, „ 8 .....	„	11: 50	„
„ 255	s:n „ B, „ 6 ja 7 .....	„	12: 75	„
„ 256	s:n „ B, „ 4, ballon runkoon .....	„	20: —	„
„ 257	s:n <b>Ohligs</b> , virtaviivamalla, takasuoja valkopäinen, malli C, väri 4, 5, 9, 802 ja 803 .....	„	26: —	„
„ 258	s:n <b>Ohligs</b> , retkeilypyöriin, malli C, 28" pyörille, siniset tai oranssinväriset, 26" pyörille, valkoiset .....	„	28: —	„
„ 259	s:n ruotsalaiset, malli C, sinivihreät tai osanssinväriset .....	„	32: —	„
„ 260	s:n ruotsalaiset, kilpailupyöriin, lyhyet, sinivihreät tai oranssinväriset .....	„	26: —	„
„ 261	<b>Etusuojus</b> , kotim., malli C, väri 1, 2 ja 3 .....	„	9: 75	kpl.
„ 262	s:n „ „ C, „ 4, 5 ja 9 .....	„	10: 25	„
„ 263	s:n „ „ C, „ 8 .....	„	10: —	„
„ 264	s:n „ „ C, „ 6 ja 7 .....	„	10: 50	„
„ 265	s:n „ „ B, „ 1, 2 ja 3 .....	„	6: 25	„
„ 266	s:n „ „ B, „ 4, 5 ja 9 .....	„	6: 75	„
„ 267	s:n „ „ B, „ 8 .....	„	6: 50	„
„ 268	s:n „ „ B, „ 6 ja 7 .....	„	7: 75	„
„ 269	s:n „ tavarapyörään, musta .....	„	10: —	„
„ 270	<b>Takasuojus</b> , kotim., virtaviivamalla, valkopäinen, kaikki värit ..	„	8: 25	„

## Lokasuojuksen kannattimet.

„ 271	<b>Kannattimet</b> , Pyrkijä, 2-haaraiset, kromatut .....	„	11: —	par.
„ 272	s:n „ „ „ „ niklatut .....	„	9: —	„
„ 273	s:n „ „ „ „ tavalliset, galvanoidut .....	„	3: 50	„
„ 274	s:n ruotsalaiset, erikois, 26" ja 28" pyörille, kromatut ..	„	5: 50	„

## Lokasuojuksen kiinnikkeet.

N:o 275	<b>Kiinnitinkulma</b> , ruuveineen, niklattu .....	Smk.	—: 60	kpl.
„ 276	s:n kolmiomainen, ruotsal., niklattu .....	„	—: 50	„
„ 277	<b>Kumilaatta</b> , lokasuojuksen ruuviin .....	„	17: 50	„

Ruuvit, katso sivu N:o 44

## Lukot.

N:o 278	<b>Lukko, Guri</b> , takahaarukaan kiinnitettävä .....	Smk.	18:—	kpl.
„ 279	s:n ketjulla .....	„	3:—	„

## Lyhdyt ja niiden osat.

Pyydettyessä lähetetään erikoishinnasto

## Lyhdynpitimet.

„ 280	<b>Lyhdynpidin</b> , tavallinen, niklattu .....	„	3: 75	„
„ 281	s:n erikoisen vahva, niklattu .....	„	5: 50	„
„ 282	s:n erikoisvalmistetta, emaljoitu .....	„	5:—	„

## Matkamittarit.

„ 283	<b>Matkamittari</b> , 10,000 km. ....	„	36:—	„
-------	---------------------------------------	---	------	---

## Maskotit.

„ 284	<b>Kotka</b> , kiinnitettävä 1:llä ruuvilla .....	„	7:—	„
„ 285	<b>Leijona</b> , „ „ „ .....	„	6:—	„
„ 286	<b>Siivekäs pyörä</b> , kiinnitettävä 1:llä ruuvilla .....	„	6:—	„
„ 287	<b>Virtaviiva</b> , „ „ „ .....	„	5:—	„

## Mutterit ja mutterilaatat.

„ 288	<b>Mutteri</b> , taka- tai etuakseliin, niklattu .....	„	—: 40	„
„ 289	<b>Pikamutteri</b> , taka- tai etuakseliin, niklattu .....	„	3: 50	„
„ 290	s:n „ „ „ kromattu .....	„	4:—	„
„ 291	<b>Siipimutteri</b> , „ „ „ niklattu .....	„	3:—	„
„ 292	<b>Mutterilaatta</b> , tasainen, etu- tai taka-akseliin .....	„	—: 15	„
„ 293	„ kupera, taka-akseliin .....	„	—: 75	„

## Navat ja niiden osat.

### Etunavat.

„ 294	<b>Etunapa, Brampton</b> , $\frac{3}{8}$ ” akselilla, kromattu .....	„	15: 50	„
„ 295	s:n „ „ „ niklattu .....	„	15:—	„
„ 296	s:n „ $\frac{5}{16}$ ” „ kromattu .....	„	12: 50	„

N:o	297	<b>Etunapa, Brampton,</b>	$\frac{5}{16}$ "	akselilla,	niklattu	Smk.	12:—	kpl.
"	298	s:n <b>Phillips,</b>	$\frac{3}{8}$ "	"	kromattu	"	15:—	"
"	299	s:n "	"	"	niklattu	"	14: 50	"
"	300	s:n <b>Union,</b>	$\frac{5}{16}$ "	"	kromattu	"	14:—	"
"	301	s:n "	"	"	niklattu	"	13:—	"
"	302	s:n <b>Brampton,</b>	"	"	pikamuttereilla, kromattu	"	20: 50	"
"	303	s:n "	"	"	pikamuttereilla	"	19:—	"
"	304	s:n <b>Sturmev Archer,</b>		expanderijarrulla,	kromattu	"	125:—	"

### Etunavan osat,

"	305	<b>Akseli, N. D.,</b>		kartioineen ja muttereineen		"	4: 75	"
"	306	s:n <b>Rotax, Union</b>		y.m. kartioineen ja muttereineen		"	3: 50	"
"	307	s:n <b>Brampton ja Union,</b>	$\frac{3}{8}$ "	kartioineen ja muttereineen		"	5:—	"
"	308	s:n <b>Phillips,</b>		alkuper.		"	10:—	"
"	309	s:n <b>Brampton,</b>	$\frac{5}{16}$ "	"	"	"	6:—	"
"	310	s:n <b>Crescent,</b>	"	"	"	"	9: 50	"
"	311	s:n <b>Husqvarna,</b>	"	"	"	"	10: 50	"
"	312	s:n <b>N. D., Rotax</b>		y.m., ilman kartioita ja muttereita		"	1: 65	"
"	313	<b>Kartio, N. D.,</b>		etunapaan		"	2:—	"
"	314	s:n <b>Rotax, Union, Brampton,</b>		y.m. etunapoihin		"	1: 25	"
"	315	<b>Kuulapesä,</b>		eril. etunapoihin		"	1: 50	"
"	316	<b>Tomusuojus,</b>		"		"	1:—	"

### Takanavat.

"	317	<b>Takanapa, Torpedo,</b>		ketjurattaineen, kromattu		"	110:—	"
"	318	s:n "		"	niklattu	"	106:—	"
"	319	s:n <b>Novo,</b>		"	kromattu	"	93:—	"
"	320	s:n "		"	niklattu	"	88:—	"
"	321	s:n <b>Komet,</b>		"	kromattu	"	82:—	"
"	322	s:n "		"	niklattu	"	78:—	"
"	323	s:n <b>Rigo,</b>		"	niklattu	"	74:—	"
"	324	s:n <b>Torpedo,</b>	$\frac{1}{2} \times \frac{3}{16}$ "	3-vaihteinen, ketjurattaalla, kromattu		"	345:—	"
"	325	s:n <b>Torpedo,</b>		2-vaihteinen, kromattu		"	280:—	"
"	326	s:n "	$\frac{1}{2} \times \frac{1}{8}$ "	kilpailuvapaanapa, kaksoisrattaalla, pikamutterein, kromattu		"	130:—	"
"	327	s:n <b>Novo,</b>		kilpailuvapaanapa, pikamutterein, niklattu		"	115:—	"
"	328	s:n <b>F &amp; S,</b>		kiintonapa, vapaa- ja kiintorattaalla, pikamutterein, kromattu		"	80:—	"
"	329	s:n <b>F &amp; S,</b>		kiintonapa, ilman rattaita, pikamutterein, kromattu		"	50:—	"
"	330	s:n <b>Sturmev Archer,</b>		expanderijarrulla, ilman ketjuratasta, kromattu		"	135:—	"

### Takanapojen osat.

N:o 331	<b>Torpedo osa,</b>	N:o 78, jarruvarsi .....	Smk.	4: —	kpl.
„ 332	s:n	„ 79 tai 79 N, jarrukartio .....	„	18: —	„
„ 333	s:n	„ 80, tomusuojus, vasen .....	„	1: 25	„
„ 334	s:n	„ 81, kuulakehä, suuri .....	„	2: 50	„
„ 335	s:n	„ 83 tai 83 N, jarru .....	„	16: —	„
„ 336	s:n	„ 84, jarrunyhdistäjä .....	„	15: —	„
„ 337	s:n	„ 85, rullapidin .....	„	10: —	„
„ 338	s:n	„ 86, rulla 6,5 — 6,8 mm .....	„	1: —	„
„ 339	s:n	„ 88, vetäjä .....	„	16: —	„
„ 340	s:n	„ 88 A, tomusuojus vetäjään .....	„	1: 50	„
„ 341	s:n	„ 89, „ oikea .....	„	1: —	„
„ 342	s:n	„ 91, akseli, kiintokartioineen .....	„	8: —	„
„ 343	s:n	„ 91 A, kiintokartio .....	„	3: 50	„

### Kaikki Torpedo osat alkuperäisiä

„ 344	<b>Novo osa,</b>	N:o 1, ulkokuori, niklattu .....	„	38: —	„
„ 345	s:n	„ 4, vetäjä .....	„	25: —	„
„ 346	s:n	„ 6, kaksoiskartio .....	„	16: —	„
„ 347	s:n	„ 7, jousi .....	„	1: 50	„
„ 348	s:n	„ 11, akseli .....	„	10: —	„
„ 349	s:n	„ 12, pieni kartio .....	„	5: —	„
„ 350	s:n	„ 13, kartiomutteri .....	„	1: 50	„
„ 351	s:n	„ 14, kuulakehä, pieni .....	„	1: 50	„
„ 352	s:n	„ 15, kuulakehä, suuri .....	„	2: —	„
„ 353	s:n	„ 22, tomusuojus, vasen .....	„	2: —	„
„ 354	s:n	„ 23 A, tomusuojus, oikea .....	„	2: —	„
„ 355	s:n	„ 25 A, jarrukartio .....	„	18: —	„
„ 356	s:n	„ 26, jarru .....	„	20: —	„
„ 357	s:n	„ 28 A, jarruvarsi .....	„	8: —	„

### Kaikki Novo osat alkuperäisiä

„ 358	<b>Komet m/34 osa,</b>	N:o 1 B, akseli .....	„	4: —	„
„ 359	s:n	„ 2 C, tomusuoja, oikea .....	„	1: 50	„
„ 360	s:n	„ 2 G, „ vasen .....	„	5: —	„
„ 361	s:n	„ 3, kuulakehä, suuri .....	„	2: —	„
„ 362	s:n	„ 5, „ pieni .....	„	1: 50	„
„ 363	s:n	„ 6, jarrulameli, teräksinen .....	„	2: 50	„
„ 364	s:n	„ 7, „ pronssinen .....	„	3: —	„

N:o 365	<b>Komet m/34 osa, N:o 9 C, kytkin</b> .....	Smk.	11:—	kpl.
„ 366	s:n „ 10, hammaskartio .....	„	10:—	„
„ 367	s:n „ 11, vetäjä .....	„	22:—	„
„ 368	s:n „ 12 A, pieni kartio .....	„	4:—	„
„ 369	s:n „ 18 A, jarrulieriö .....	„	14:—	„
„ 370	s:n „ 22 B, jarruvarsi .....	„	5:—	„

**Kaikki Komet m/34 osat alkuperäisiä**

„ 371	<b>Komet m/24 osa, N:o 1, akseli</b> .....	„	13:—	„
„ 372	s:n „ 2, kartio, vasen .....	„	6:—	„
„ 373	s:n „ 9, kytkin .....	„	12:—	„
„ 374	s:n „ 12, pieni kartio .....	„	4:—	„
„ 375	s:n „ 18, jarruhylsy .....	„	5:—	„
„ 376	s:n „ 22, jarruhaka .....	„	1: 50	„

„ 377	<b>New Departure A osa, N:o 2, vetäjä</b> .....	„	17:—	„
„ 378	s:n „ 3, hammaskartio .....	„	8:—	„
„ 379	s:n „ 4, akseli .....	„	3: 50	„
„ 380	s:n „ 5, kiristysmutteri .....	„	6:—	„
„ 381	s:n „ 6, jarrukartio .....	„	8: 50	„
„ 382	s:n „ 7, pieni kartio .....	„	3:—	„
„ 383	s:n „ 8, jarru .....	„	13:—	„
„ 384	s:n „ 8 B tai 8 BB, jarru, ylisuuruus .....	„	14:—	„
„ 385	s:n „ 9, rihlalaatta .....	„	11:—	„
„ 386	s:n „ 10, jarruvarsi .....	„	16:—	„
„ 387	s:n „ 12, jousi .....	„	2: 50	„
„ 388	s:n „ 16, kuulakehä, suuri .....	„	2:—	„
„ 389	s:n „ 20, „ pieni .....	„	1: 50	„

„ 390	<b>New Departure C osa, N:o 2, vetäjä</b> .....	„	17:—	„
„ 391	s:n „ 3, hammaskartio .....	„	10:—	„
„ 392	s:n „ 4, akseli .....	„	3: 50	„
„ 393	s:n „ 6, jarru .....	„	8: 50	„
„ 394	s:n „ 7, pieni kartio .....	„	3:—	„
„ 395	s:n „ 10, jarruvarsi .....	„	16:—	„
„ 396	s:n „ 12, jousi .....	„	2: 50	„
„ 397	s:n „ 16, kuulakehä, suuri .....	„	2:—	„
„ 398	s:n „ 20, „ pieni .....	„	1: 50	„
„ 399	s:n „ 23, jarrukartio .....	„	17:—	„
„ 400	s:n „ 26, jarrupidin .....	„	2: 50	„
„ 401	s:n „ 27, jarrulameli, teräksinen .....	„	1: 75	„
„ 402	s:n „ 28, „ pronssinen .....	„	1: 75	„

N:o	403	<b>Rotax m/09</b>	osa, B,	kaksoiskartio	Smk.	22:—	kpl.
„	404	s:n		C, jarrukartio	„	20:—	„
„	405	s:n		D, vetäjä	„	25:—	„
„	406	s:n		E, kuulakehä, suuri	„	2:—	„
„	407	s:n		F, akseli	„	3:50	„
„	408	s:n		H, vastamutteri	„	4:—	„
„	409	s:n		J, tomusuojus C:hen	„	3:—	„
„	410	s:n		K, „ D:hen	„	2:—	„
„	411	s:n		L, jarru	„	22:—	„
„	412	s:n		M, tomusuojus P:hen	„	1:50	„
„	413	s:n		N, jarrujousi	„	1:50	„
„	414	s:n		P, pieni kartio	„	3:—	„
„	415	s:n		Q, kuulakehä, pieni	„	1:50	„
„	416	s:n		S, jarruvarsi	„	5:—	„
„	417	s:n		Y, estojuosi B:hen	„	4:50	„
„	418	<b>Rotax m/18</b>	osa, N:o	2, kaksoiskartio	„	16:—	„
„	419	s:n	„	3, jarrukartio	„	20:—	„
„	420	s:n	„	4, vetäjä	„	26:—	„
„	421	s:n	„	5, kuulakehä, suuri	„	2:—	„
„	422	s:n	„	6, akseli	„	4:—	„
„	423	s:n	„	9, tomusuojus, vasen	„	4:—	„
„	424	s:n	„	10, „ oikea	„	3:—	„
„	425	s:n	„	11, jarru	„	18:—	„
„	426	s:n	„	12, tomusuojus, kartioon	„	1:50	„
„	427	s:n	„	13, jarrun jousirengas	„	2:—	„
„	428	s:n	„	14, kaksoiskartiorengas	„	1:—	„
„	429	s:n	„	15, pieni kartio	„	3:—	„
„	430	s:n	„	16, kuulakehä, pieni	„	1:50	„
„	431	s:n	„	18, jarruvarsi	„	5:—	„
„	432	<b>Rotax m/33</b>	osa, N:o	3, jarruvarsi	„	5:—	„
„	433	s:n	„	5, jarrukartio	„	12:—	„
„	434	s:n	„	6, kuulakehä, suuri	„	2:—	„
„	435	s:n	„	7, jarru	„	8:50	„
„	436	s:n	„	8, vetokartio	„	8:—	„
„	437	s:n	„	9, akseli	„	4:—	„
„	438	s:n	„	11, vetäjä	„	21:—	„
„	439	s:n	„	12, tomusuojus, vasen	„	2:—	„
„	440	s:n	„	15, pieni kartio	„	3:—	„

N:o 441	<b>Eadie osa,</b>	N:o 62 R,	jarruvarsi .....	Smk.	30: —	kpl.
„ 442	s:n	„ 63 R,	jarrujousi, pronssivaipalla .....	„	20: —	„
„ 443	s:n	„ 64 R,	jarrukartio .....	„	20: —	„
„ 444	s:n	„ 65 R,	jarruvipu .....	„	11: —	„
„ 445	s:n	„ 66 R,	hammaskartio, jousineen .....	„	15: —	„
„ 446	s:n	„ 67 R,	kuulakuppi, hammasreunainen .....	„	15: —	„
„ 447	s:n	„ 68 R,	vetäjä .....	„	21: —	„
„ 448	s:n	„ 70 R,	kuulakuppi .....	„	10: —	„
„ 449	s:n	„ 74 R,	kuulakehä, suuri .....	„	2: —	„
„ 450	s:n	„ 76 R,	pieni kartio .....	„	7: —	„
„ 451	s:n	„ 80 R,	pidätushylsy .....	„	3: —	„
„ 452	s:n	„ 87 R,	akseli .....	„	10: —	„
„ 453	<b>Rax tai Centrix osa,</b>	A 2,	kaksoiskartio .....	„	14: —	„
„ 454	s:n	A 3,	jarrukartio .....	„	22: —	„
„ 455	s:n	A 4,	vetäjä .....	„	24: —	„
„ 456	s:n	A 5,	kuulakehä, suuri .....	„	2: —	„
„ 457	s:n	A 11,	jarru .....	„	20: —	„
„ 358	s:n	A 15,	pieni kartio .....	„	3: —	„
„ 459	s:n	A 16,	kuulakehä, pieni .....	„	1: 50	„
„ 460	<b>Akseli,</b>	F & S	kiintonapaan, täydellinen .....	„	14: —	„
„ 461	<b>Kartio,</b>	„	„ .....	„	4: 50	„
„ 462	<b>Jarruvarren kiinnike,</b>	eril.	takanapoihin .....	„	2: —	„
„ 463	<b>Jarru,</b>	vanhamalliseen	Perry takanapaan .....	„	15: —	„
„ 464	<b>Ketjurattaan vastamutteri,</b>	Torpedo, Novo, Komet, Rotax y.m.	takanapoihin .....	„	4: —	„
	<b>Ketjuras,</b>	katso sivu N:o 29				
	<b>Mutteri ja -laatta,</b>	katso sivu N:o 33				

### Nimikilvet ja niitit.

„ 465	<b>Nimikilpi,</b>	eri merkkisiä .....	„	4: —	„
„ 466	<b>Nimikilpiniitit,</b>	kuparoidut .....	„	10: —	% „



## Ohjaimet ja niiden osat.

### Ohjaintangot.

N:o 467	<b>Ohjaintanko,</b> ruotsal., kromattu .....	Smk.	26: 50	kpl.
„ 468	s:n „ niklattu .....	„	24: 50	„
„ 469	s:n kotimainen, kromattu .....	„	21: 50	„
„ 470	s:n „ niklattu .....	„	19: —	„
„ 471	s:n saksal., kromattu .....	„	20: —	„
„ 472	s:n „ niklattu .....	„	18: —	„
„ 473	s:n ruotsal., kilpapyöriin, kromattu .....	„	33: —	„

### Ohjainkannattimet.

„ 474	<b>Ohjainkannatin,</b> ruotsal., miesten, kromattu .....	„	27: 50	„
„ 475	s:n „ „ niklattu .....	„	26: 50	„
„ 476	s:n „ naisten, kromattu .....	„	22: 50	„
„ 477	s:n „ „ niklattu .....	„	21: 50	„
„ 478	s:n kotimainen, miesten, kromattu .....	„	25: —	„
„ 479	s:n „ „ niklattu .....	„	23: —	„
„ 480	s:n „ naisten kromattu .....	„	19: —	„
„ 481	s:n „ „ niklattu .....	„	17: 50	„
„ 482	s:n saksal., miesten, kromattu .....	„	26: —	„
„ 483	s:n ruotsal., kilpapyöriin, kromattu .....	„	30: —	„
„ 484	s:n „ „ niklattu .....	„	27: —	„

### Ohjainkannattimen osat.

„ 485	<b>Laajennuskiristin,</b> 15, 18 tai 20 sm .....	„	3: —	„
„ 486	<b>Ohjainkiristin,</b> ruotsal. malli .....	„	1: 75	„
„ 487	s:n tavallinen malli, muttereineen .....	„	1: 25	„

### Ohjainlaakeristot.

„ 488	<b>Ohjainlaakeristo,</b> ruotsalainen malli, alkuper., kuulakehineen ....	„	32: —	ryhmä
„ 489	s:n „ „ saksal. ....	„	21: —	„
„ 490	s:n tavallinen „ „ ....	„	11: —	„

### Ohjainlaakeriston osat.

„ 491	<b>Alakartio,</b> ruotsalainen malli .....	„	4: 50	kpl.
„ 492	s:n tavallinen „ .....	„	2: —	„
„ 493	<b>Yläkartio,</b> ruotsalainen „ .....	„	5: —	„
„ 494	s:n tavallinen „ .....	„	3: —	„

N:o	495	<b>Alakuulapesä</b> , ruotsalainen malli	Smk.	4: 50	kpl.
„	496	s:n tavallinen	„	2: 50	„
„	497	<b>Yläkuulapesä</b> , ruotsalainen	„	5: 50	„
„	498	s:n tavallinen	„	2: 50	„
„	499	<b>Kuulakehä</b> , eril. laakeristoihin	„	1: 50	„
„	500	<b>Vastamutteri</b> , „ „	„	3: —	„

Lyhdynpidin, katso sivu N:o 33

## Polkimet ja niiden osat.

### Polkimet.

„	501	<b>Polkimet, Brampton Mark 10</b> , kromatut	„	24: 50	par.
„	502	s:n <b>Phillips</b> , kromatut	„	24: 50	„
„	503	s:n <b>Union</b> , N:o 371, kromatut	„	25: —	„
„	504	s:n „ „ niklatut	„	23: —	„
„	505	s:n „ N:o 330, kromatut	„	24: —	„
„	506	s:n „ N:o 316, niklatut	„	21: —	„
„	507	s:n <b>Luck</b> , kromatut	„	24: —	„
„	508	s:n „ niklatut	„	21: 50	„
„	509	s:n „ paksuilla kumeilla, kromatut	„	18: 50	„

### Polkimen osat.

„	510	<b>Akseli, Brampton</b> , alkuper.	„	10: 50	„
„	511	s:n <b>Phillips</b> , „	„	9: 50	„
„	512	s:n <b>Union</b> , miesten tai naisten polkimiin	„	9: 50	„
„	513	<b>Akselin kartio, mutteri ja laatta</b> , eril. polkimiin	„	1: 50	ryhmä
„	514	<b>Kumi</b> , $\frac{1}{1}$ -pitkä	„	2: —	kpl.
„	515	s:n $\frac{1}{2}$ -pitkä	„	1: —	„
„	516	<b>Kumikara</b> , muttereineen, eril. polkimiin	„	1: —	„
„	517	<b>Kuulapesä</b> , eril. polkimiin	„	1: —	„
„	518	<b>Tomuhattu</b> , „ „	„	1: —	„

## Pumput ja niiden osat.

„	519	<b>Pumppu, Enders</b> , 15" pitkä, letkulla, niklatu	„	12: —	„
„	520	s:n „ 12" „ „ „	„	11: —	„
„	521	s:n „ 15" „ „ „ emaljoitu	„	11: —	„
„	522	s:n „ 12" „ „ „	„	10: —	„
„	523	s:n „ isolla nipalla, metallikädensijalla, emaljoitu	„	9: —	„
„	524	s:n „ „ „ puukädensijalla, „	„	6: 75	„
„	525	s:n „ „ „ metallikädensijalla, värilliseksi emaljoitu	„	10: —	„

N:o	526	<b>Jalkapumppu</b> , pienehkö .....	Smk.	17: —	kpl.
„	527	<b>Pumpun letku</b> , kangas- tai vieteripäälysteinen .....	„	2: —	„
„	528	s:n kangaspäälysteinen, pitkä .....	„	3: —	„
„	529	s:n jalkapumppuun, yardin pala .....	„	4: —	„
„	530	s:n „ erittäin hyvää .....	„	12: —	m.
„	531	<b>Mäntänahka</b> , jalkapumppuun .....	„	—: 75	kpl.
„	532	s:n Enders käsipumppuihin .....	„	—: 60	„
„	533	<b>Nippa</b> , suuri .....	„	1: 50	„
„	534	s:n neulaventtiiliä varten .....	„	7: —	„
„	535	<b>Nipan kumitiiviste</b> , suureen nippaan .....	„	—: 50	„

### Pumpunpitimet.

„	536	<b>Pitimet</b> , haka, kromatut .....	„	5: —	par.
„	537	s:n „ niklatut .....	„	4: —	„
„	538	s:n „ emaljoidut .....	„	3: 25	„
„	539	s:n ruuvilukottavat, niklatut .....	„	2: 50	„
„	540	s:n tavalliset, „ .....	„	1: 50	„
„	541	<b>Pitimien alusrenkaat</b> , celluloidia .....	„	1: —	„

### Puolat nipat ja nippalevyt.

„	542	<b>Puolat, Prym tai Union</b> , galvanoidut, $\frac{1}{2}$ ” nipoilla .....	„	26: —	% kpl.
„	543	s:n „ „ „ „ 1” „ .....	„	37: —	% „
„	544	s:n „ „ „ tavarapyöriin, 2 $\frac{1}{2}$ mm .....	„	70: —	% „
„	545	s:n „ „ „ kilpa-ajokärriihin, 3 mm .....	„	95: —	% „
„	546	s:n „ „ „ moottoripyöriin, 3 $\frac{1}{2}$ mm .....	„	100: —	% „
„	547	<b>Nipat</b> , „ „ „ messinkiset $\frac{1}{2}$ ” .....	„	20: —	% „
„	548	s:n „ „ „ „ 1” .....	„	30: —	% „
„	549	<b>Nippalevyt</b> , galvanoidut .....	„	12: —	$\frac{0}{100}$ „

### Pyörätelineet.

„	550	<b>Pyöräteline</b> , polkupyörän näytteille asettamista varten .....	„	36: —	„
---	-----	--	---	-------	---

## Renkaat.

### Ulkorenkaat.

#### Vakiorenkaat.

N:o	551	<b>Ulkorenkas, Kuningas, 28 × 1<sup>5</sup>/<sub>8</sub>"</b> .....	Smk.	36:—	kpl.
„	552	s:n <b>Suomen Kumi, 28 × 1<sup>5</sup>/<sub>8</sub>" ja 28 × 1<sup>1</sup>/<sub>2</sub>"</b> .....	„	33:—	„
„	553	s:n <b>Suomalainen Laaturengas, 28 × 1<sup>5</sup>/<sub>8</sub>", 28 × 1<sup>1</sup>/<sub>2</sub>" ja 26 × 1<sup>1</sup>/<sub>2</sub>"</b> .....	„	33:—	„
„	554	s:n <b>Suomalainen Laaturengas, raakakuminen, 28 × 1<sup>5</sup>/<sub>8</sub>" ja 28 × 1<sup>1</sup>/<sub>2</sub>"</b> .....	„	37:50	„
„	555	s:n <b>Suomalainen Laaturengas, laippareunainen, 28 × 1<sup>5</sup>/<sub>8</sub>"</b> .....	„	38:—	„
„	556	s:n <b>Record, 28 × 1<sup>5</sup>/<sub>8</sub>" ja 28 × 1<sup>1</sup>/<sub>2</sub>"</b> .....	„	28:—	„
„	557	s:n <b>Nokia, ballon, 26 × 1<sup>1</sup>/<sub>2</sub> × 2.00</b> .....	„	50:—	„
„	558	s:n <b>Dunlop, 28 × 1<sup>5</sup>/<sub>8</sub>" ja 28 × 1<sup>1</sup>/<sub>2</sub>"</b> .....	„	38:—	„
„	559	s:n „ <b>ballon, 26 × 1<sup>1</sup>/<sub>2</sub> × 2.00</b> .....	„	58:—	„

#### Retkeily- ja kilpapyörän renkaat.

„	560	s:n <b>Pika, 28 × 1<sup>3</sup>/<sub>8</sub>", 28 × 1<sup>1</sup>/<sub>4</sub>" ja 26 × 1<sup>3</sup>/<sub>8</sub>"</b> .....	„	33:—	„
„	561	s:n <b>Pirelli, 28 × 1<sup>3</sup>/<sub>8</sub>" ja 26 × 1<sup>3</sup>/<sub>8</sub>"</b> .....	„	36:50	„
„	562	s:n <b>Dunlop, 28 × 1<sup>3</sup>/<sub>8</sub>", 28 × 1<sup>1</sup>/<sub>4</sub>" ja 26 × 1<sup>1</sup>/<sub>4</sub>"</b> .....	„	38:—	„
„	563	s:n „ <b>27 × 1<sup>1</sup>/<sub>4</sub>"</b> .....	„	55:—	„
„	564	<b>Kilpailurengas, Dunlop Tubular Sprint, 27 × 1<sup>1</sup>/<sub>8</sub>"</b> .....	„	140:—	„
„	565	s:n <b>Dunlop Boyayx Racing, 70 × 32</b> .....	„	100:—	„
„	566	s:n <b>Sempertit, 27 × 1<sup>1</sup>/<sub>4</sub>"</b> .....	„	80:—	„

#### Tavarapyörän renkaat.

„	567	<b>Ulkorenkas, Nokia, 28 × 2", laippareunainen</b> .....	„	75:—	„
„	568	s:n „ <b>24 × 2", lankareunainen</b> .....	„	62:—	„
„	569	s:n „ <b>20 × 2", laippareunainen</b> .....	„	60:—	„
„	570	s:n <b>Dunlop, 26 × 2 × 1<sup>3</sup>/<sub>4</sub>" laippareunainen</b> .....	„	110:—	„
„	571	s:n „ „ <b>lankareunainen</b> .....	„	95:—	„
„	572	s:n „ <b>26 × 1<sup>3</sup>/<sub>4</sub>", laippareunainen</b> .....	„	75:—	„
„	573	s:n „ <b>24 × 2", lankareunainen</b> .....	„	85:—	„
„	574	s:n „ <b>20 × 2", „</b> .....	„	85:—	„
„	575	s:n „ <b>20 × 1<sup>3</sup>/<sub>4</sub>", laippareunainen</b> .....	„	70:—	„
„	576	s:n <b>Veith Werk, 24 × 1<sup>1</sup>/<sub>2</sub>, 22 × 1<sup>1</sup>/<sub>2</sub>, 20 × 1<sup>1</sup>/<sub>2</sub> ja 18 × 1<sup>1</sup>/<sub>2</sub>"</b> .....	„	35:—	„

## Sisärenkaat.

### Vakiorenkaat.

N:o	577	Sisärengas, Varma,	$28 \times 1 \frac{5}{8} - 1 \frac{1}{2}$ "	Smk.	14:—	kpl.
,,	578	s:n Nokia,	lyh. ventt.	,,	12:—	,,
,,	579	s:n ,,	pitkä ,,	,,	12:25	,,
,,	580	s:n ,,	$26 \times 1 \frac{1}{2} - 1 \frac{5}{8}$ "	,,	12:—	,,
,,	581	s:n ,,	ballon, $26 \times 1 \frac{1}{2} \times 2.00$	,,	14:50	,,
,,	582	s:n Record,	$28 \times 1 \frac{5}{8} - 1 \frac{1}{2}$ "	,,	10:25	,,
,,	583	s:n Dunlop Roadster,	$28 \times 1 \frac{5}{8} \times 1 \frac{1}{2}$ "	,,	13:75	,,
,,	584	s:n ,,	ballon, $26 \times 1 \frac{1}{2} \times 2.00$	,,	17:50	,,

### Retkeily- ja kilpapyörän renkaat.

,,	585	s:n Nokia,	$28 \times 1 \frac{1}{4}$ ", $28 \times 1 \frac{3}{8}$ ", $26 \times 1 \frac{1}{4}$ " ja $26 \times 1 \frac{3}{8}$ "	,,	12:—	,,
,,	586	s:n Dunlop Roadster,	$28 \times 1 \frac{1}{4}$ " ja $28 \times 1 \frac{3}{8}$ "	,,	13:75	,,
,,	587	s:n ,,	$27 \times 1 \frac{1}{4}$ ", neulaventt.	,,	18:—	,,

### Tavarapyörän renkaat.

,,	588	s:n Nokia,	$28 \times 2$ ", $26 \times 2$ ", $24 \times 2$ " ja $20 \times 2$ "	,,	14:50	,,
,,	589	s:n Dunlop,	$26 \times 2$ "	,,	25:—	,,
,,	590	s:n ,,	$24 \times 2$ "	,,	20:—	,,
,,	591	s:n ,,	$20 \times 2$ "	,,	22:—	,,
,,	592	s:n Veith Werk,	$24 \times 1 \frac{1}{2}$ ", $22 \times 1 \frac{1}{2}$ ", $20 \times 1 \frac{1}{2}$ " ja $18 \times 1 \frac{1}{2}$ "	,,	12:—	,,

## Renkaiden paikkaustarvikkeet.

,,	593	Kumiliimaa, Erikois, N:o 25,	putkissa	,,	18:—	tus.
,,	594	s:n ,,	10, ,,	,,	13:—	,,
,,	595	s:n Nokia,	25, ,,	,,	11:—	,,
,,	596	s:n ,,	10, ,,	,,	8:—	,,
,,	597	s:n Victoria,	16, ,,	,,	11:—	,,
,,	598	s:n Englebert,	$\frac{3}{4}$ ,,	,,	10:—	,,
,,	599	Sisärenkaan paikkaa, Dunlop,	rullissa, $3 \times 36$ "	,,	7:50	kpl.
,,	600	s:n Semperit,	10 $\times$ 50 sm.	,,	5:—	,,
,,	601	s:n Rustines,	pussissa, 12 kpl.	,,	2:50	pussi
,,	602	s:n ,,	27 mm, 100 kpl.	,,	18:—	,,
,,	603	s:n ,,	soik. ,,	,,	22:—	,,
,,	604	Paikkausrasia, Dunlop Midget		,,	3:50	kpl.
,,	605	s:n Nokia		,,	4:—	,,
,,	606	Paikkauspussi,		,,	2:—	,,

## Rungot ja niiden osat.

N:o 607	<b>Runko, T. P. K.</b> ,	ulkopuolisin koristevahvikkein, kirkkaat osat kromatut, miesten .....	Smk. 425:— kpl.
„ 608	s:n „	kuten edellä, naisten .....	„ 450:— „
„ 609	s:n „	ulkopuolisin koristevahvikkein, ballon, kirkkaat osat kromatut, miesten .....	„ 460:— „
„ 610	s:n „	kuten edellä, naisten .....	„ 485:— „
„ 611	s:n <b>K. T.</b> ,	ulkopuolisin koristevahvikkein, kirkkaat osat kromatut, miesten .....	„ 415:— „
„ 612	s:n „	kuten edellä, naisten .....	„ 450:— „
„ 613	s:n „	hitsattu, kirkkaat osat kromatut, miesten .....	„ 330:— „
„ 614	s:n „	kuten edellä, naisten .....	„ 355:— „
„ 615	s:n „	hitsattu, kirkkaat osat niklatut, miesten .....	„ 305:— „
„ 616	s:n „	kuten edellä, naisten .....	„ 330:— „
„ 617	s:n <b>Husqvarna</b> ,	juotettu, raidoitettu, kirkkaat osat kromatut,	„ 500:— „
„ 618	s:n „	kuten edellä, naisten .....	„ 525:— „
„ 619	s:n „	juotettu, raidoitettu, kirkkaat osat niklatut, miesten .....	„ 475:— „
„ 620	s:n „	kuten edellä, naisten .....	„ 500:— „
„ 621	s:n „	juotettu, ballon, raidoitettu, kirkkaat osat kromatut, miesten .....	„ 500:— „
„ 622	s:n „	kuten edellä, naisten .....	„ 525:— „
„ 623	s:n <b>Lindblad</b> ,	retkeilypyörään, ulkopuolisin koristevahvikkein, sinivihreäksi tai oranssinväriseksi emaljoitu, kirkkaat osat kromatut, miesten .....	„ 560:— „
„ 624	s:n <b>K. T.</b> ,	retkeilypyörään, juotettu, siniseksi tai oranssinväriseksi emaljoitu, kirkkaat osat kromatut, miesten .....	„ 430:— „
„ 625	s:n „	kuten edellä, naisten .....	„ 470:— „
„ 626	<b>Runko, K. T.</b> tai <b>Bismarck</b> ,	18" korkea, kirkkaat osat niklatut, poikain .....	„ 265:— „
„ 627	s:n „	kuten edellä, tyttöjen .....	„ 290:— „
„ 628	<b>Rungon etupää</b> ,	ruotsal., yksicsainen, miesten tai naisten .....	„ 18:— „
„ 629	s:n „	saksal., kolmiosainen, miesten .....	„ 10:— „
„ 630	<b>Runkoputkea</b> ,	I:a, 1", 1 1/16" ja 1 1/8" .....	„ 15:— „

## Ruuvit.

„ 631	<b>Istuimen</b>	nahan pingoitusruuvi, 45 mm .....	„ 1: 25 „
„ 632	„	„ „ 65 mm .....	„ 1: 50 „
„ 633	„	jousiruuvi, 25 mm .....	„ —: 50 „
„ 634	„	lukon ruuvi .....	„ 2:— „
„ 635	„	kannattimen kiinnitysruuvi, eri mittaisia .....	„ 1: 25 „

N:o	636	<b>Ketjuruuvi</b> , muttereineen .....	Smk.	20:—% kpl.
„	637	<b>Ohjainkannattimen ohjainkirstin</b> , ruotsal. malli .....	„	1: 75 „
„	638	s:n tavallinen „ .....	„	1: 25 „
„	639	<b>Lokasuojan ruuvi</b> , etusuojan kiinnittämistä varten, ruotsalainen malli .....	„	—: 40 „
„	640	s:n 10—12 mm, muttereineen .....	„	15:—% „
„	641	s:n 16 mm .....	„	17:—% „
„	642	s:n 19 mm .....	„	18:—% „
„	643	s:n 25 mm .....	„	19:—% „
„	644	s:n 32 mm .....	„	22:—% „
„	645	s:n 35 mm .....	„	23:—% „
„	646	s:n 50 mm, tavallinen .....	„	32:—% „
„	647	s:n 50 mm, erikoisen vahva .....	„	55:—% „

### Suojusverkot ja kolmiot.

„	648	<b>Suojusverkko</b> , ruotsal. silkkiverkko .....	„	16:— pari
„	649	s:n <b>Extra</b> , „ kotimainen .....	„	13: 50 „
„	650	s:n <b>Filigran</b> , N:o 29 .....	„	14:— „
„	651	s:n „ „ 27 .....	„	12: 50 „
„	652	s:n kotim. N:o 700 .....	„	11:— „
„	653	s:n „ „ 9007 tai 9008 .....	„	11:— „
„	654	s:n „ „ 9009 .....	„	7:— „
„	655	<b>Suojusverkon kolmiot</b> , kromatut .....	„	1: 50 „
„	656	s:n niklatut .....	„	1:— „

### Takanavat.

Katso navat sivu N:o 33

### Tavaratelineet.

„	657	<b>Tavarateline</b> , <b>W. T. K.</b> , taakse, patenttijousilla .....	„	14: 75 kpl.
„	658	s:n <b>Suomi</b> , „ .....	„	13: 75 „
„	659	s:n <b>Nira</b> , „ .....	„	13:— „
„	660	s:n eteen .....	„	17:— „

### Vanteet.

„	661	<b>Vanne</b> , <b>W. T. K.</b> , $28 \times 1 \frac{5}{8}$ ja $28 \times 1 \frac{1}{2}$ , väri N:o 1 .....	„	19:— „
„	662	s:n „ „ „ „ „ 2, 3 ja 8 .....	„	19: 50 „
„	663	s:n „ „ $28 \times 1 \frac{5}{8}$ „, väri N:o 4, 5 ja 9 .....	„	20:— „

N:o 664	<b>Vanne, W. T. K.,</b>	$28 \times 1 \frac{5}{8}$ "	väri N:o 6 ja 7	Smk.	21: 50	kpl.
„ 665	s:n	<b>kotim. ballon,</b>	$26 \times 1 \frac{1}{2} \times 2.00$ ,	väri 4 ja 5	„ 24: —	„
„ 666	s:n	<b>Ohligs,</b>	$28 \times 1 \frac{5}{8}$ "	väri 4, 9 ja 803	„ 22: 50	„
„ 667	s:n	„	2-kert., kevyt malli,	väri N:o 4, 5, 802 ja 803	„ 32: —	„
„ 668	s:n	„	2-kert., kromattu,	$28 \times 1 \frac{1}{2}$ "	$28 \times 1 \frac{3}{8}$ "	$28 \times 1 \frac{1}{4}$ "
			ja $26 \times 1 \frac{3}{8}$ "		„ 46: —	„
„ 669	s:n	<b>Dunlop,</b>	2-kert., kromattu,	$27 \times 1 \frac{1}{4}$ "	„ 47: —	„
„ 670	s:n	<b>Ohligs,</b>	continental-malli,	$28 \times 1 \frac{5}{8}$ "	väri N:o 1	„ 22: —
„ 671	s:n	„	„	$28 \times 2$ "	musta	„ 45: —
„ 672	s:n	„	„	$26 \times 2$ "	„	„ 40: —
„ 673	s:n	„	„	$24 \times 2$ "	„	„ 38: —
„ 674	s:n	„	„	$20 \times 2$ "	„	„ 38: —

### Vannenuhat.

„ 675	<b>Vannenuha,</b>	kotim., pyöreä	„ 1: 30	„
„ 676	s:n	ulkol. „	„ 1: 10	„
„ 677	s:n	kotim., kuminen, litteä	„ 3: —	„

### Varvaskoukut.

„ 678	<b>Varvaskoukut,</b>	<b>Vandersturft,</b>	aseteltavat, patenttisoljella	„ 35: —	pari
„ 679	s:n	<b>Pallas,</b>	patenttisoljella, kromatut	„ 22: —	„
„ 680	s:n	„	„ niklatut	„ 14: —	„
„ 681	s:n	saksal., tavall. soljella,	„	„ 12: —	„

### Voiteluaineet ja -tarpeet.

„ 682	<b>Erikaisjarruvoide,</b>	<b>N. D.,</b>	putkissa	„ 2: —	putki
„ 683	<b>Vaseliinia,</b>	I:a,	kilottain	„ 12: —	kg.
„ 684	s:n	„	pienessä rasiassa	„ 1: 50	ras.
„ 685	<b>Vaseliinirasia,</b>	tyhjä, pieni	„	„ —: 75	kpl.
„ 686	<b>Öljykannu,</b>	polkupyörää varten	„	„ 1: 30	„
„ 687	<b>Trasselia,</b>	I:a,	valkoista	„ 14: —	kg.

### Venttiilit ja niiden osat.

„ 688	<b>Venttiili,</b>	Dunlop mallinen, täydellinen	„ 3: —	kpl.
„ 689	<b>Putki,</b>	Dunlop venttiiliin	„ 1: 50	„
„ 690	<b>Tulppa,</b>	„	„ —: 75	„
„ 691	<b>Tulppamutteri</b>		„ —: 60	„
„ 692	<b>Hattu,</b>	ketjuineen	„ —: 50	„



N:o	693	<b>Juurimutteri</b> .....	Smk.	—: 30	kpl.
„	694	<b>Vastamutteri</b> .....	„	—: 25	„
„	695	<b>Venttiilikumia</b> , tummaa tai vaaleaa, kilottain .....	„	160:—	kg.
„	696	s:n „ „ „ metrittäin .....	„	2:—	m.
„	697	s:n vaaleaa, 50 g:n laatikossa .....	„	5:—	laat.

### Kilpa-ajokärryn tarvikkeita y.m.

„	698	<b>Pyörät</b> , täydellisenä .....	„	585:—	pari
„	699	s:n ilman kumeja .....	„	405:—	„
„	700	<b>Ulkorengas, Nokia</b> .....	„	75:—	kpl.
„	701	<b>Sisärengas</b> , „ .....	„	14: 50	„
„	702	<b>Vanne, Ohligs</b> , 28 × 2" .....	„	45:—	„
„	703	<b>Napa, W. T. K.</b> , erittäin vahva .....	„	80:—	„
„	704	<b>Navan akseli, W. T. K.</b> , ilman kartioita ja muttereita .....	„	10:—	„
„	705	<b>Navan kartio</b> , „ .....	„	6:—	„
„	706	<b>Navan mutteri</b> , „ .....	„	3: 50	„
„	707	<b>Puolat</b> , 3 × 290 mm .....	„	95:—	% „
„	708	<b>Jalkapumppu</b> , pienehkö .....	„	17:—	„
„	709	<b>Suojalasit</b> , celluloidia, tummat .....	„	6:—	„
„	710	<b>Pyöräilyviitta</b> , kumikangasta .....	„	95:—	„
„	711	<b>Lastenvaunukumia</b> , 1/2", harmaata .....	„	14:—	m.





