



1924.



„TARMO“

POLKUPYÖRIEN JA MOOTTORITARPEIDEN TUKKULIIKE

SIMONSEN & NIELSEN O/Y.
HELSINKI / VUORIKATU 9
PUHELIMET: 97 97 — 16 23 — 28 55
SÄHKÖOSOITE „ENTERPRISE“ HELSINKI

HINTALUETTELO

POLKUPYÖRISTÄ, POLKUPYÖRÄOSISTA,
POLKUPYÖRÄTARPEISTA JA TYÖKALUISTA



*Erikoisluettelo automobiilitarpeista
ilmestyy myöhemmin*



OSAKEYHTIÖ
WEILIN & GÖÖS
AKTIEBOLAG

PUHELIMET — TELEFONER:
97 97 — 16 23 — 28 55



Sähköosoite — Telegramadress:
ENTERPRISE HELSINGFORS

„TARMO“

POLKUPYÖRIEN JA MOOTTORITARPEIDEN
TUKKULIIKE

SIMONSEN & NIELSEN O/Y.

VUORIKATU N:o 9
HELSINKI

BERGGATAN N:o 9
HELSINGFORS



HINTALUETTELO POLKUPYÖRÄOSASTOA VARTEN

Suurin varasto Suomessa:

POLKUPYÖRÄNTARPEITA
POLKUPYÖRÄNOSIA
Valmiita
POLKUPYÖRIÄ,
MOOTTORIPOLKUPYÖRIÄ
sekä
MOOTTORIOSIA

Största lager i Finland:

av
TILLBEHÖR och MATERIAL
till
VELOCIPEDER
samt färdiga
VELOCIPEDER,
MOTORVELOCIPEDER
och
MOTORDELAR



OBS.!

Helsingfors, 15 maj 1924.

FÖRSÄLJNINGSVILLKOR.

Förskottsbetalning må erläggas för varor med namn, såsom namnplåtar, överföringsbilder, väskor, kedjeskyddare, handtag och klockor med särskilt namn. Order på dessa artiklar emottages icke mot efterkrav eller kredit.

För större order, på enkla eller flere artiklar, lämnas på begäran speciell offert till extra netto priser.

Referenser må uppgivas om kredit önskas, men förbehålla vi oss rätt till att när som helst inskränka eller stoppa densamma. Kredit beviljas endast mot accept. I tillfälle av acceptvägning anse vi hela beloppet för betalbart genast.

I tillfälle av bristfällig betalning eller annan tvistighet är Helsingfors att anse som köparens domicil, även om accepten är betalbar annorstädes.

Försändelsen sker för köparens räkning och risk och alltid per ilgods om ej särskilda försändelse-instruktioner angivas i ordern.

Emballage beräknas billigast möjligt, **men mottages icke retur.**

Reklamationer lämnas utan avseende om de icke äro gjorda genast vid varornas mottagande.

Returvaror emottagas under inga omständigheter utan förutgående avtal, och måste dessa i så fall tillsändas oss franko.

Leveransorder upptagas endast med vanligt förbehåll av krig, avbrutna kommunikationer, brand, strejk eller andra orsaker, som vi icke kunna kontrollera.

Säsongorder böra vara uttagna före den 1 oktober.

Garanti lämnas endast för material och arbete på sådana varor som garanteras av fabrikanterna och i samma utsträckning den beviljas oss. Defekta delar må insändas franko. Kostnaderna vid ombytningen betalas av köparen. Garantin gäller icke sådana varor, vilka, t. ex. på grund av konkurs äro obetalda, eller om bristfälligheter förekommit vid betalningen.

Gummi-garanti: Gummifabrikanterna garantera numera endast på följande sätt: Inom tre månader ombytes gratis. Inom sex månader mot betalning av 25 %. Inom nio månader mot betalning av 50 %. Inom ett år mot betalning av 75 %.

Alla mått, angivna i fot och tum, äro engelska. 1 fot = 305 mm. 1 meter = 39 ³/₈ engelska tum.

Alla pris och offerter, på de i katalogen upptagna artiklarna, äro utan förbindelse och kunna förändras utan föregående meddelande.

Härmed annulleras alla tidigare prislister och offerter.

„TARMO“

**Polkupyörien ja Moottoritarpeiden
Tukkuliike.**

HUOM.!

Helsingissä, toukokuun 15 p:nä 1924.



MYyntIEHDOT.

Ennakkomaksua on maksettava **nimellä varustetuista tavaroista**, niinkuin nimilaa-toista, siirtokuvista, kädensijoista, työkalulaukuista ja kelloista, jotka ovat tilatut erikoisella nimellä; näitä tilauksia ei toimiteta jälkivaatimuksella.

Suuremmasta tilauksesta, erinäisiä tai useampia tavaroita, annetaan pyynnöstä erityinen tarjous.

Suosituksia on annettava jos luottoa halutaan. Pidätämme kuitenkin itsellemme oikeuden milloin hyvänsä rajoittaa tai lopettaa luoton annon. Velaksi myydään ainoastaan tunnustetta vastaan; ellei sitä anneta, on summa heti maksettava.

Siinä tapauksessa, että maksu tapahtuu epäsäännöllisesti tai muita virheellisyyksiä ilmenee, on Helsinki pidettävä ostajan kotipaikkana huolimatta siitä, että tunnuste on maksettava toisessa paikassa.

Tavarat ja myös valmiit polkupyörät lähetetään vastaanottajan vastuulla ja aina pika-tavarana ellei toisin ole määrätty.

Pakkauksesta lasketaan mahdollisimman vähän. **Laatikoita tai muita semmoisia ei oteta takaisin.**

Muistutukset ovat tehtävät heti tavarain saavuttua, muussa tapauksessa niitä ei oteta huomioon.

Palautuksia ei missään tapauksessa oteta vastaan ellei siitä ole ennen sovittu, ja ovat tavarat silloin palautettavat kustannusvapaasti.

Toimitustilauksia otetaan vastaan ainoastaan sillä rajoituksella, että sota, liikenteen keskeytys, tulipalo, lakkoja tai onnettomuuksia syntyisi tai mutta syitä, joita emme voi pitää silmällä.

Myyntikausitilaukset ovat ulosotettavat ennen 1 p. lokakuuta.

Takaus annetaan ainoastaan sellaisten tavaroiden aineesta ja työstä, jotka tehtailijat takaavat ja sikäli kuin me saamme heiltä. Vialliset osat ovat lähetettävät meille vapaasti. Ostaja maksaa kaikki vaihdossa syntyvät kulut. Takaus ei koske sellaisia tavaroita, joita, esim. vararikon sattuessa, ei ole täydellisesti maksettu tai muita vajavaisuuksia on ollut maksussa.

Kumi-takaus: Kumitehtaat takaavat nykyään ainoastaan seuraavalla tavalla vioista aineessa tai valmistuksessa: Kolmen kuukauden kuluessa vaihdetaan ilmaiseksi. Kuuden kuukauden kuluessa 25 % maksua vastaan. Yhdeksän kuukauden kuluessa 50 % maksua vastaan. Vuoden kuluessa 75 % maksua vastaan.

Kaikki mitat, jaloissa ja tuumissa, ovat englantilaisia. 1 jalka = 305 mm, 1 m = 39 ³/₈ Englannin tuumaa.

Kaikki tarjoukset ja hinnat, luettelossamme mainituista tavaroista, ovat sitoumuksetta ja voidaan muuttaa ilman ilmoitusta.

Täten peruutamme kaikki aikaisemmin antamamme tarjoukset ja hintaluettelot.

„TARMO“

Polkupyörien ja Moottoritarpeiden

Tukkuliike.



N:o 11010. Tarmo I miesten polkupyöriä.



Erikoisluettelo:

Kehys-	22" korkea, juotettu, suomalaista mallia, 67 sm. pitkä, 1" teräsputkesta, mustaksi emaljoitu; punaisilla ja kultaviivoilla koristettu.
Etuhaarukka-	Kokovedetystä teräsputkesta pyöreällä taotulla kruunulla. Kruunu ja päät nikkelöidyt.
Keskiö-	Tarmo kellolaakeri. Ketjuratas $\frac{5}{8}'' \times \frac{3}{16}'' \times 48$ hamp.
Vanteet-	28" $\times 1\frac{5}{8}''$. I-a puuvanteet alum. vahvikk., väri S-8.
Kumit-	Erittäin hyvät englantilaiset Moseley sekä päällys- että sisäkumit.
Rummut-	Priima etu- ja N. S. U. vapaarumpu.
Puolat-	Kaksinkertaisesti vahvistetut amerikkalaiset .
Polkimet-	Englantilaista mallia, jaetuilla kumeilla.
Ohjaustanko-	Asetettava vinkkeliemäputkella; selluloidiset kädensijat.
Satula-	Hammock nikkelöidyillä vieterillä.
Ketju-	$\frac{5}{8}'' \times \frac{3}{16}''$ rullaketju.
Likasuojat-	Puiset, ensiluokkaista valmistetta; väri S-8.
Vaihde-	Noin 75.
Varustus-	Priima laukku tarpeellisine työkaluineen.
Pumppu-	15" nikkel. priima kiinnittiminen.
Kello-	priima nikkel. ilmaiseksi.

Hinta Smk. 1500:—

„Tarmo“ polkupyörät ovat erikoisesti valmistetut Suomea varten.

N:o 11020. Tarmo I naisten polkupyöriä.

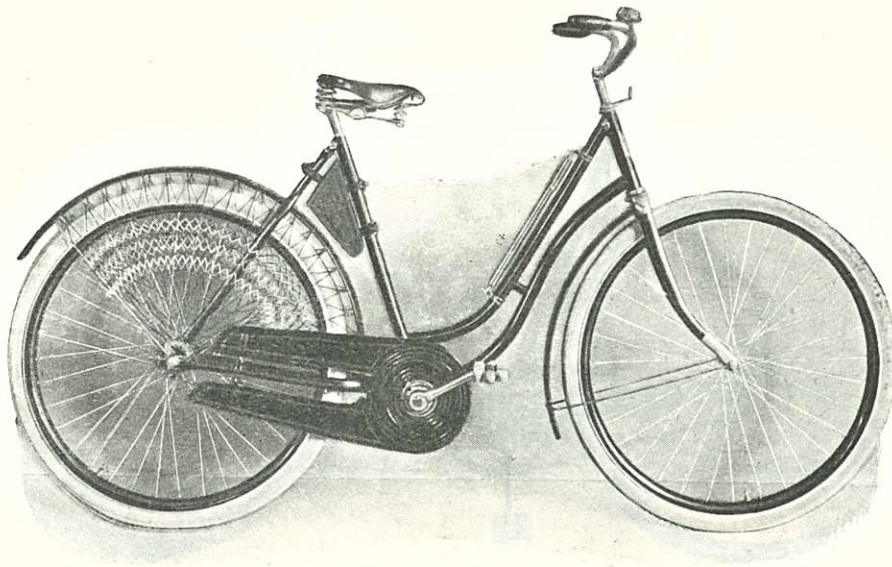

Sama erikoisluettelo kuin Tarmo I miesten polkupyörille, mutta vaihde on noin 65 ja ovat polkupyörät varustetut I:a hameverkoilla ja mustaksi lakeeratuilla ketjunsuojuksilla, kultaraidoilla. Pumppu 12" nikkelöity.

Hinta Smk. 1565:—

Leijona polkupyöriä.



N:o 11030. Leijona miesten polkupyöriä Hinta Smk. 1375:—

N:o 11040. Leijona naisten polkupyöriä " " 1450:—

„Leijona-pyörät“, samoin kuin „Tarmo-pyörät“, ovat rakennetut ensiluokkaisista juotetuista kehyksistä, sekä varustetut hyvillä osilla.



N:o 4922. Sterling miesten polkupyöriä.

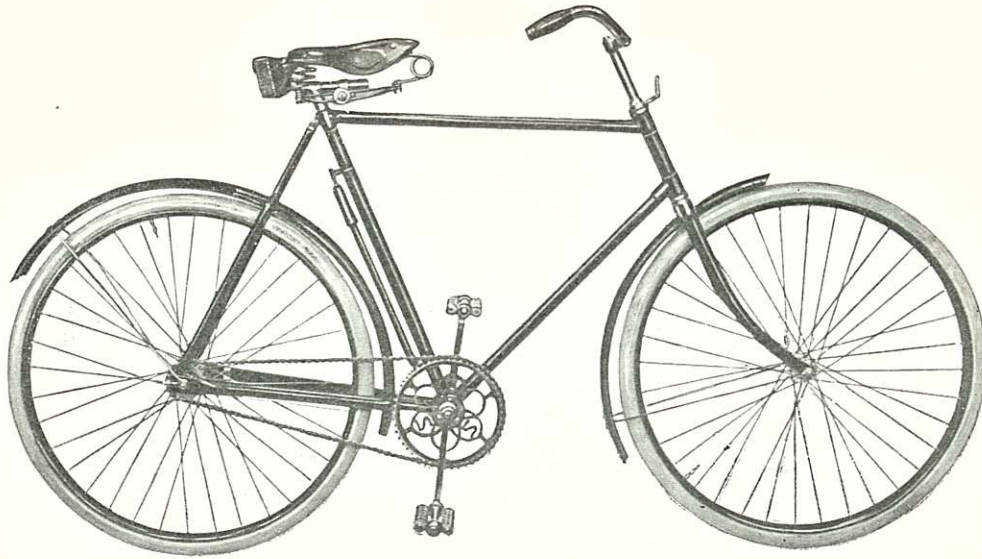

„Sterling“ polkupyörät ovat rakennetut Kööpenhaminan „Hamlet“ polkupyörätehtaassa parhaista englantilaisista aineista. Toimitetaan: 22", 24" ja 26" kehyksillä.

N:o 4922 Hinta Smk. 1600:—

N:o 4923. Sterling naisten polkupyöriä.

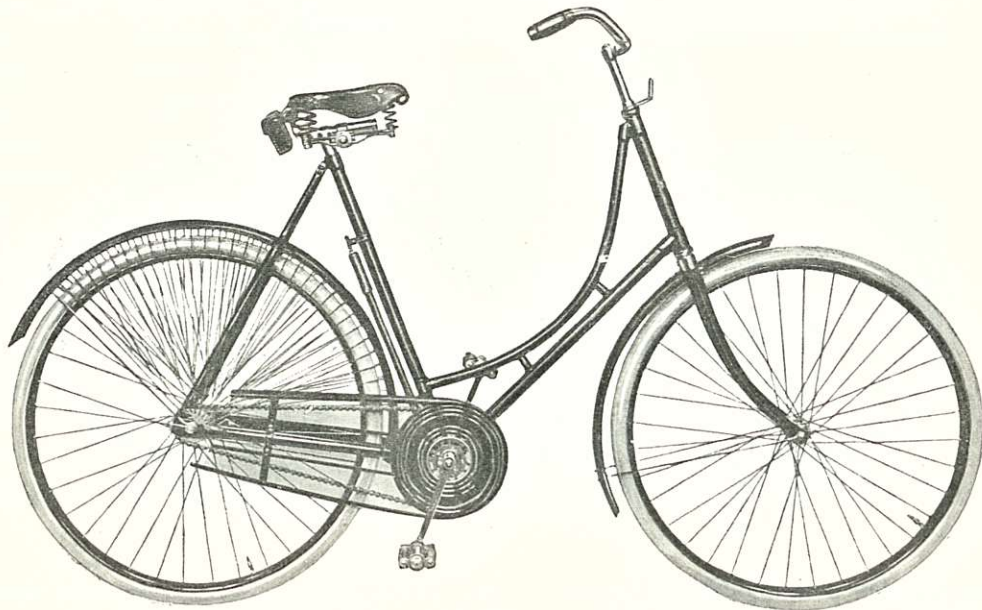

„Sterling“ polkupyörät ovat rakennetut Kööpenhaminan „Hamlet“ polkupyörätehtaassa parhaista englantilaisista aineista. Toimitetaan: 22", 24" kehyksillä.

N:o 4923 Hinta Smk. 1650:—

N:o 4921. Sterling puoli-kilpapyörä.

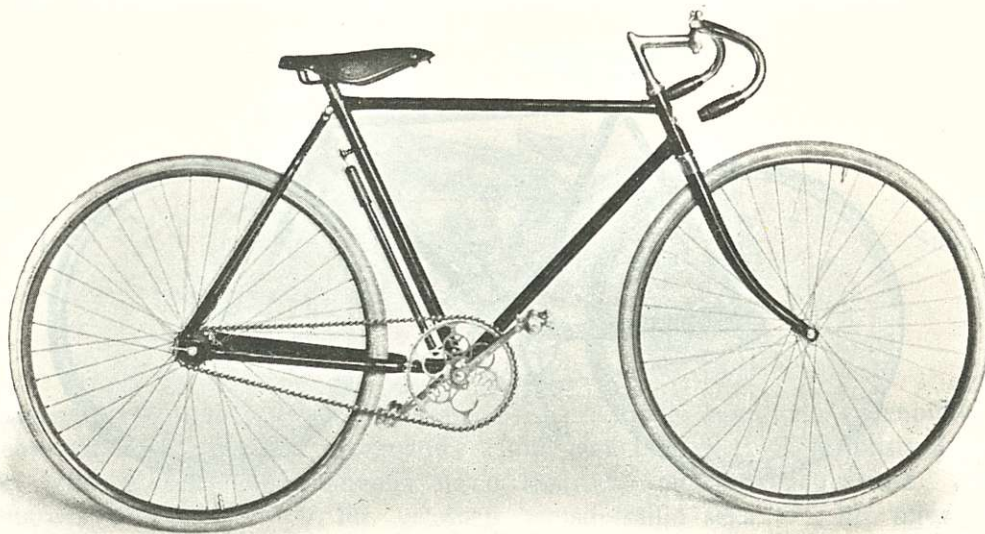

„Sterling“ polkupyörät ovat rakennetut Kööpenhaminan „Hamlet“ polkupyörätehtaassa parhaista englantilaisista aineista. Toimitetaan: 22" kehyksellä, keltaisilla vanteilla $28 \times 1 \frac{1}{4}$ ", punaisilla päällyskumeilla.

N:o 4921 Hinta Smk. 1750:—

N:o 4919. Exelsior polkupyörä.

Englantilaista mallia.

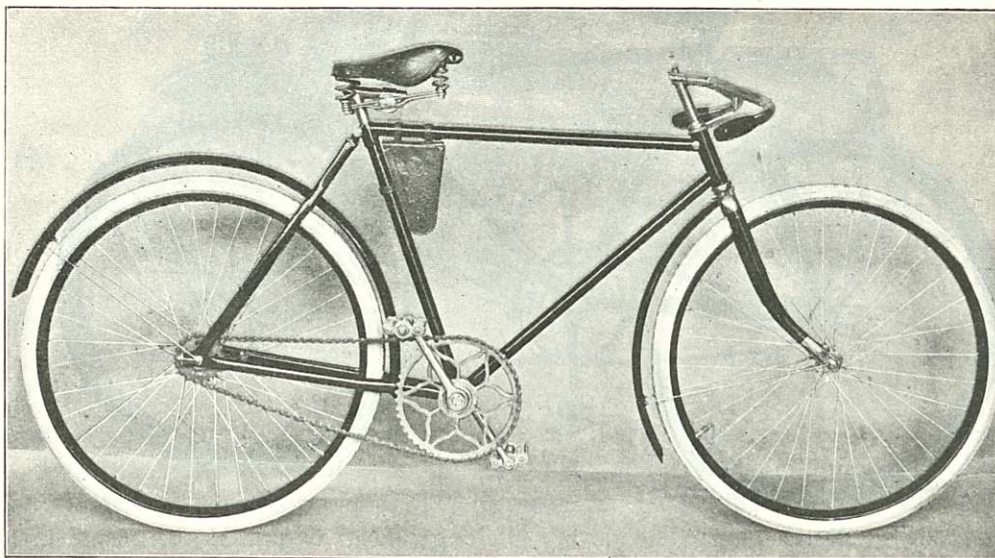

„Exelsior“ polkupyörät toimitetaan, englantilais-mallisina, mahongin värisillä teräsvanteilla ja likasuojilla. Kehyksien korkeus 22". Nämä pyörät toimitetaan ostajan nimilevyllä tai merkillä varustettuna.

N:o 4919 Hinta Smk. 1300:—



N:o 6892. B. S. A. maantie-kilpapyörä.



N:o 6892. Korkeus 21", vanteet Westwood, niklatut, alkp. Dunlop kummit $28 \times 1 \frac{3}{8}$,
ketjut B. S. A., istuin Brooks B 18 Hinta Smk. 3500:—
Ensiluokkainen maantie-kilpailupyörä. On myöskin sopiva käyttää tavallisessa ajossa.

N:o 6830. B. S. A. maantie-kilpapyörä.



N:o 6830. Korkeus 21", vanteet puusta, kummirenkaat Continental Priima rautalanka reu-
noilla $28 \times 1 \frac{3}{8}$ ", kopat B. S. A. Hinta Smk. 2600:—
Ensiluokkainen maantie-kilpailupyörä. On myöskin sopiva käyttää tavallisessa ajossa.

B. S. A. moottoripyörä, malli B.

2 1/4 HV. kokonaisella ketjunsuojuksella, 2:lla vaihteella sekä käyntiänpaloitteella.



N:o 6907.

Malli B. 2 1/4 Hv.

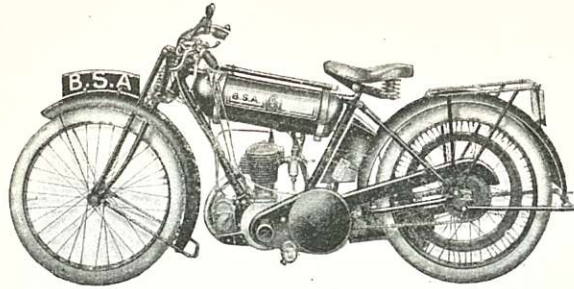

Hinta

Smk. 10000:—

B. S. A. moottoripyörä 2 1/4 HV. 63 × 80 m/m = 249 c/c. Amac. kaasuttaja, vedenpitävä magneetto, säätö ohjaustangolta. Kehys erikoisen matalaksi rakennettu. Uutta mallia oleva B. S. A. joustava etuhaarukka. Kaksi vahvaa jarrua jotka toimivat, sekä ohjaustangolla olevan käsivivun, että polkimen avulla. Vanteet 24 × 2 1/4". Dunlop renkailla suuruus 24 × 2 1/4". 6 3/4 litr. vetoinen bensiinisäiliö sekä 1 1/2 litr. öljysäiliö. Itsestään toimiva voitelu, sekä myöskin käsinvoitelulaite. Voimansiirto 1/2" ketjun avulla, 2 vaihdetta, vaihdetanko koneen oikealla puolella. Etu- sekä takapystytin, kiinteät jalkanojat, pumppu, työkalulaukku työkaluineen. Lakeeraus tunnettua hienoa B. S. A. töytä. Paino: n. 81 kg.

B. S. A. moottoripyörä, malli L.

2 3/4 HV, varustettu kokonaisella ketjunsuojuksella, 3:lla vaihteella, sekä käyntiänpaloitteella.

9

N:o 6912.

Malli L. 2 3/4 Hv.

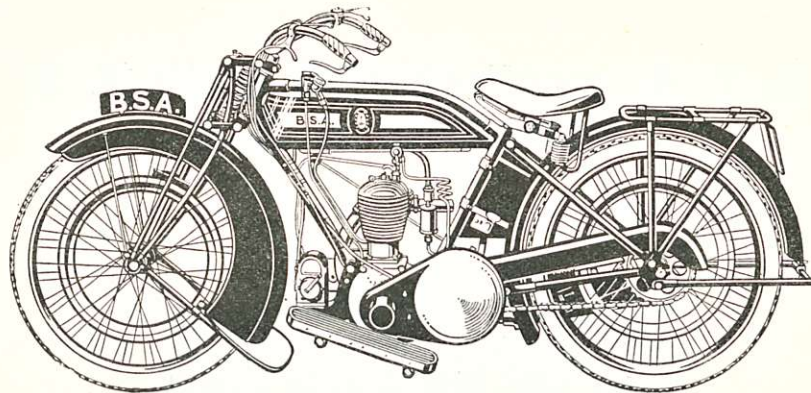

Hinta

Smk. 12000:—

B. S. A. moottoripyörä 2 3/4 HV. 72 × 85,5 m/m = 349 c/c, Amac. kaasuttaja, säätö ohjaustangolta, vedenpitävä magneetto, magneeton käynti toimii n. s. „äännettömänketjun“ avulla alumiiniumisuojausten sisässä. Kehys rakennettu erikoisen matalaksi parhaasta englantil. teräsputkesta. Uutta mallia oleva joustava B. S. A. etuhaarukka. Etupyöränjarru, joka toimii ohjaustangon oikeallapuolella olevan kädensijan avulla. Takapyöränjarru, joka toimii polkimen avulla ja vaikuttaa takapyörässä olevaan jarruvanteeseen. Vanteiden suuruus 26 × 2 1/4", Dunlop-kumeilla 26 × 2 3/8". 6 litran bensiinisäiliö, sekä 1 1/2 litran öljysäiliö, itsestään toimiva voitelu- sekä myöskin käsinvoitelulaite. Voimansiirto 5/8" × 1/4" ketjun avulla. Käyntiänpaloite. Moottoripyörä on varustettu: takapystyttäjällä, jalkanojilla, joustavalla satulankannattimella, pumpulla, sälynpitimellä, sekä työkalulaukulla työkaluineen. Paino: n. 98 kg.



B. S. A. moottoripyörä

■ yksi-sylinterinen, $4\frac{1}{4}$ Hv. Loisto-malli H. 3.

N:o 6905.

Loisto malli H. 3.
 $4\frac{1}{4}$ Hv.

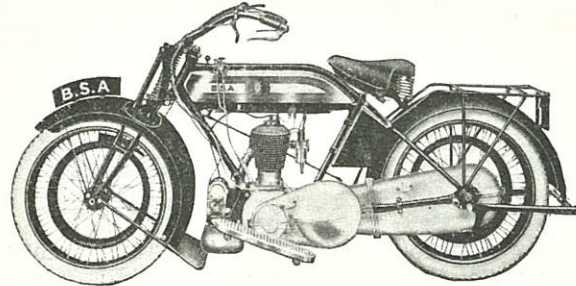

Hinta
Smk. 16700:—

B. S. A. moottoripyörä malli H. 3, moottori $4\frac{1}{4}$ Hv. 85×98 mm. = 557 c/c. 3 vaihdetta, vapaakäynti. Amac. kaasuttaja itsetoimivalla ilmansäädöllä. Vedenpitävä magneetto säätö ohjaustangolta. Vaihdepyörät, 26×3 " kumeilla. Erikoisen leveät likasuojat, etu- sekä takapyörä pystyttimellä varustettu. Ketju $5/8\times 3/8$ " umpinaisella ketjunsuojuksella. Estääkseen töytäkset sekä ketjun murtumisen on moottorin akseliin kiinnitetty taipuva välinivel, joka vaimentaa kaikki töytäkset ja iskut, sekä estää ketjun murtumisen. Säiliö 10 litralle bentsiiniä, sekä 1,6 litr. öljyä, itsestään toimiva voitelu, „Terry“ satula uutta mallia. Paino: n. 118 kg.

B. S. A. moottoripyörä malli K. 3.

N:o 6906.

Malli K. 3.

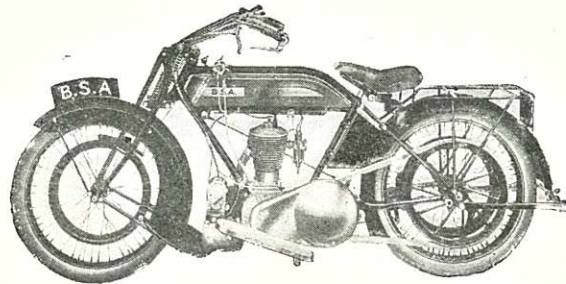

Hinta
Smk. 15500:—

B. S. A. moottoripyörä, malli K. 3. Samallinen kuin edellinen, mutta yhdistetyllä ketju- sekä remmivähdellä, $5/8\times 3/8$ " ketju moottorista vaihdelaatikoon sekä 1" kumihihna vaihdelaatikosta takapyörään. Pyörän paino n. 115 kg.



B. S. A. moottoripyörä.

Kaksi-sylinterinen, 6 Hv. Loisto malli E. 1.

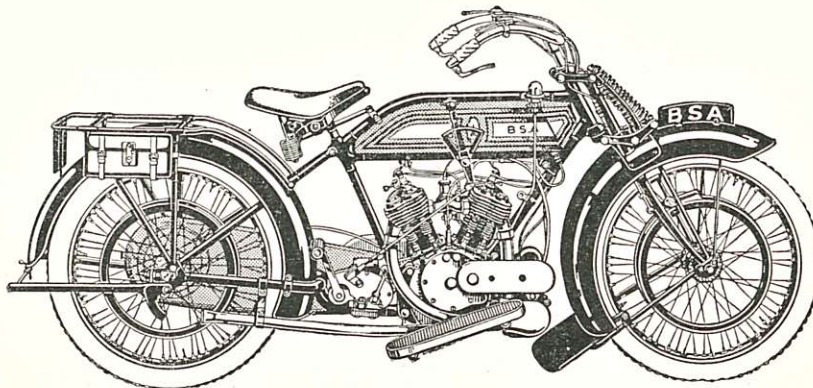

N:o 6909.

Loisto malli E. 1.
6 Hv.

Hinta

Smk. 18000:—

B. S. A. moottoripyörä malli E. 1, 6 Hv. 76×85 mm.=770 c/c. 3 vaihdetta sekä vapaakäynti. Amac. tai Mills kaasuttaja, vedenpitävä magneetto, säätö ohjaustangolta. Vaihdeavat pyörät 26×3" kumeilla. Erikaisen vahvat ja leveät likasuojat, etu- sekä takapyörän pystytin. 5/8×3/8" ketju umpinaisen alumiinisuojuksen sisässä. Estääkseen töytäykset, sekä ketjun murtumisen on moottorin akseliin kiinnitetty taipuva välinivel joka estää ketjun murtumisen. Säiliö n. 11 1/2 litralle bentsiiniä sekä 1,6 litr. öljyä; itsestään toimiva voitelu. „Terry“ satula uutta mallia. Paino: n. 148 kg.

B. S. A. sivuvaunu.

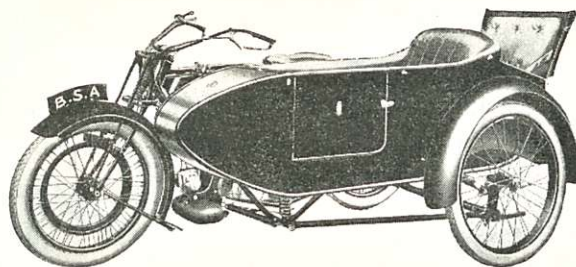

N:o 6898.

B. S. A. Loisto malli.

Hinta

Smk. 6600:—

B. S. A. sivuvaunu N:o 6, malleja H. 3, K. 3 ja E. 1. moottoripyörää varten. Erikaisen hyvät jouset, hyvä patjoitus. Takaosaan on järjestetty säilylaatikko, jota voi myös käyttää varaistuimena. Varapyörä, jotka sopivat sivuvaunuun, sekä myös moottoripyörän etu- ja takapyöriin, toimitetaan erikoistilauksesta. Säilynpidin, jonka päälle varapyörän voi asettaa, toimitetaan myös erikoistilauksesta. Paino: n. 95 kg.



Polkupyörämoottori 1 hv.

tavallisia polkupyöriä varten.

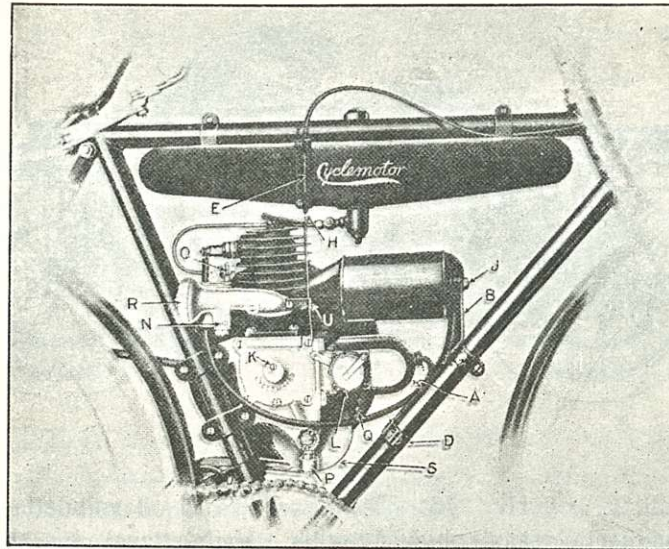

Tämä moottori on niin rakennettu, että se voidaan kiinnittää tavalliseen miesten pyörään. Sen paino on vain 10,250 kg. Veto käy hihnalla takapyörään. Järjestely ajaessa on yksinkertaista, se tapahtuu järjestelykädensijan kautta, joka on ohjaustangon luona. Moottori on tiivis ja erinomaisen vahvasti ja yksinkertaisesti rakennettu. Se on epäilemättä täydellisesti koeteltu tehtaassa; moottoria on helppo pitää tasapainossa, joten täristys ajaessa supistuu mitättömyydeksi.

Yksinkertaisen rakenteensa vuoksi se on jokaisen pyöräilijän hoidettavissa.

N:o 6935. Polkupyörämoottori, johon kuuluu magneetolla varustettu moottori, äänenehkäisiä, kaasuttaja, bensiinisäiliö kiinnitettävä rungon yläputkeen, yksinkertainen järjestelykädensija, hihna, hihnankiristäjä, hihnapyörä takapyörää varten ja hihnapyöränkiristäjä.

Hinta kpl Smk. **2500:—**

Moottori on 1 hv., 2-tahti järjestelmä, sylinterin läpimitta 2", iskun pituus 1 3/4". Se on erinomaisen tehokas ja sillä voi helposti ajaa 25—35 km. tunnissa. Kun moottori kiinnitetään pyörään on pidettävä silmällä, että kampi tulee erilleen vauhtipyörästä, muutamissa tapauksissa kampi on taivutettava ulospäin. Moottori on ehdottomasti sijoitettava paikalleen. Magneeton kärjen tulee olla 5/8" rungon putkesta, jotta saa hiilet puhdistettua. Hihnapyörää kiinnitettäessä polkupyörän takapyörään irroitetaan takapyörä ja pannaan se ruuvipuristimeen. Hihnapyörä asetetaan tarkalleen keskelle, jolloin käytetään mittaa, joka seuraa moottoria. Jotta hihna voisi kulkea vapaasti, on ehkä otettava pala pois likasuojasta tai on se taivutettava sisäänpäin.

Bensiinisäiliö täytetään bensiini- ja Vacuum Gargoyle Mobil B öljysekoituksella. Käytäkää aina siivilää bensiinisäiliötä täyttyessänne. Bensiini ja öljy sekoitetaan seuraavasti: *1 osa öljyä, 16 osaa bensiiniä.* Moottoria käyntiin pannaan avataan ensin bensiinihana ja järjestelykädensija viedään vasemmalle, jonka jälkeen moottori pannaan käyntiin polkimilla. Tämän jälkeen kädensija viedään noin puoleksi takaisin.

Asetyleenilyhtyjä.

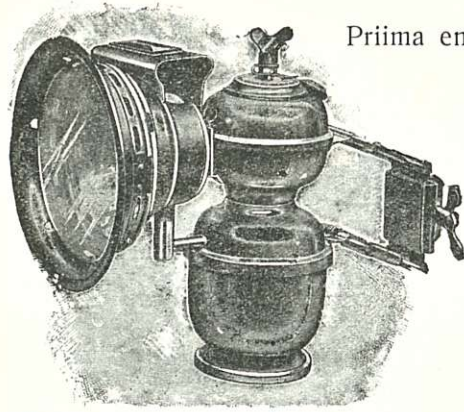

Beto.
Priima engl. Millerin lyhty.

Kuperalla
78 mm. lasilla.

N:o 1881.
Lyhty messingistä, nikl., alumiini-heijastimella.

Hinta kpl. Smk.
110:—

Regalite.
Priima engl. Millerin lyhty.

Kuperalla
78 mm. lasilla.

N:o 639. Lyhty messingistä, nikl., alumiini-heijastimella.

Hinta kpl. Smk.
130:—



N:o 146

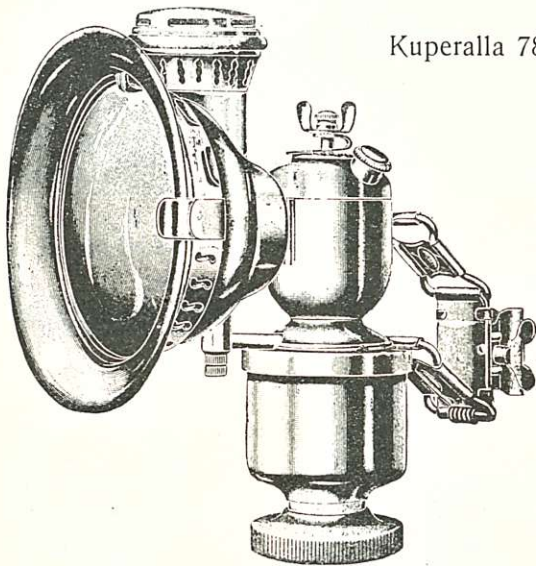

Kuperalla 78 mm. lasilla.

N:o 573.
Priima lyhty, messingistä, nikl., alumiini-heijastimella.

Hinta kpl.
Smk. **70:—**

S o l a r.

Kuperalla 70 mm. lasilla.

Heijastin alumiinista.

N:o 586.

Lyhty, Solar mallia, niklasta messingistä.

Hinta kpl. Smk. **130:—**

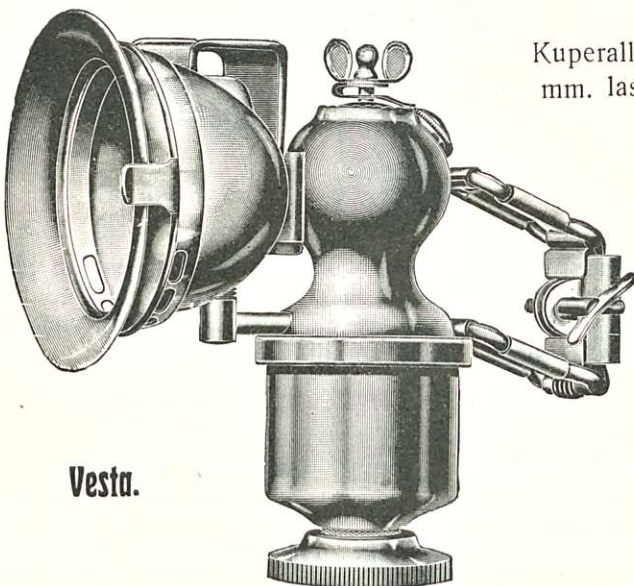
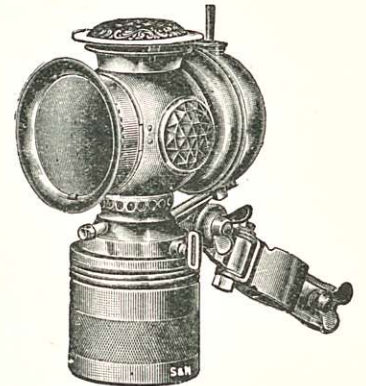

Kuperalla 80
mm. lasilla.

Vesta.

N:o 575. Priima lyhty nikl. messingistä. }
" 557. "Kuperalla" 84 "mm. lasilla" ... }
Hinta Smk. **60:—**

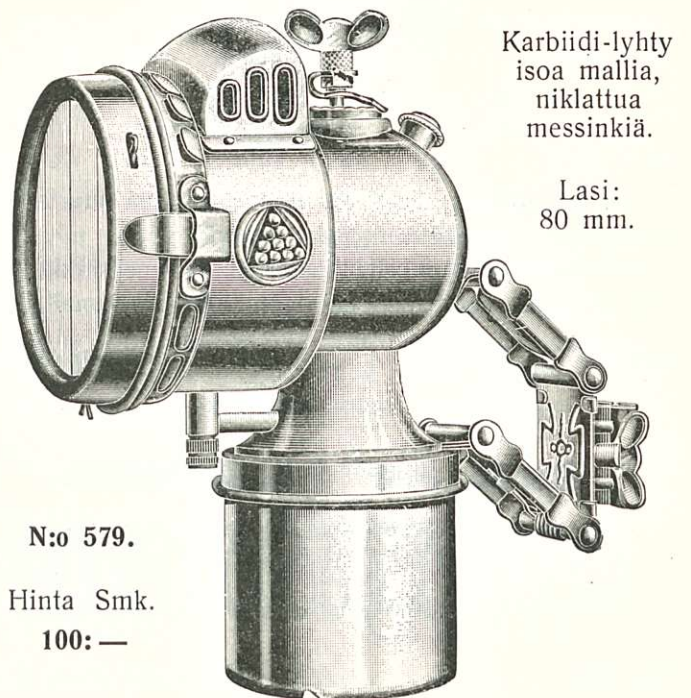

Karbiidi-lyhty
isoa mallia,
niklattua
messinkiä.

Lasi:
80 mm.

N:o 579.

Hinta Smk.
100:—



Lyhtyjä.

Hyvin käytännöllinen sähkölyhty, ei menoja karbiidiin, elementteihin, kynttilöihin t. m. s., koska tarvittava sähkömäärä saadaan ajaessa.

N:o 1912.	„Berko“ isolla hienolla heijastajalla	Hinta Smk.	235:—
„ 1918.	„Berko“ pienellä heijastajalla	„ „	200:—
„ 1914.	„Berko“ pienellä heijastajalla, sekä pienellä punaisella takalyhdyllä	„ „	235:—
„ 1916.	Varalamppuja numerolle 1912 . . .	„ „	4:—
„ 1923.	„ „ 1918 . . .	„ „	4:—
„ 1924.	„ „ 1914 . . .	„ „	4:—

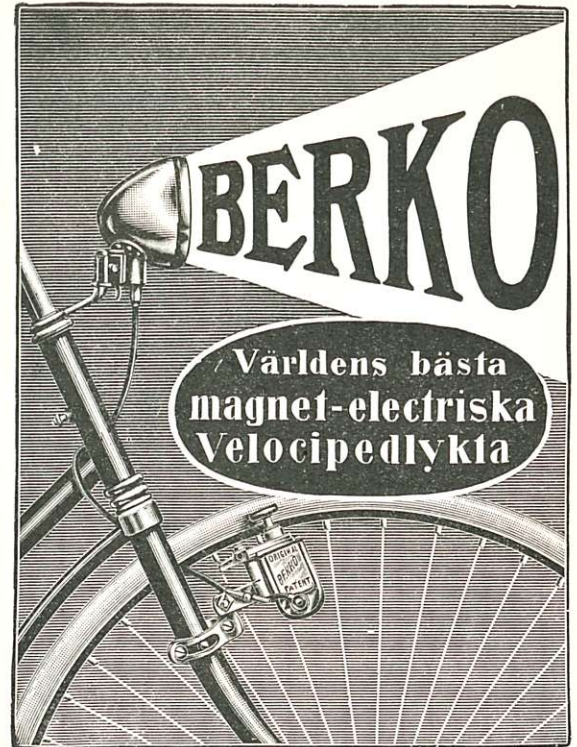

„Asp“ lyhty, kynttilä-valolle.

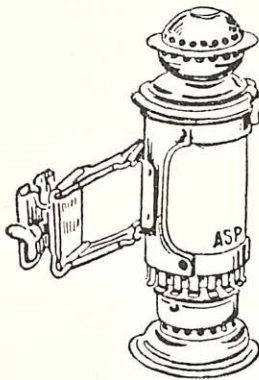

Kaupungeissa, joissa on turhaa käyttää suurta karbiidilyhtyä, suositellaan „Asp“ lyhtyä.

Huom! Nämä ovat hienosti niklattua messinkiä, eikä niin ollen ole sekoitettava lukuisiin halpoihin samallaisiin.

N:o 541 Hinta Smk. 65:—

Jousia „Asp“ lyhtyjä varten.



N:o 565 Hinta kpl. Smk. 3:—

Huom! Uutuus „Asp“, kynttilä-valolle.

Näyttää valkoista valoa eteen- ja punaista taaksepäin.

N:o 539.

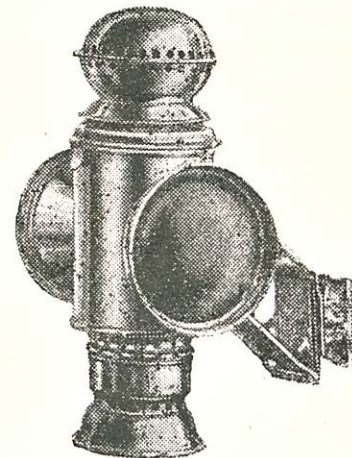

Näyttää valkoista valoa eteen- ja punaista taaksepäin.

Smk. 90:—

Tämä lyhty on kuten N:o 541, mutta varustettu punaisella, sekä valkoisella lasilla, voidaan hyvin edullisesti käyttää tavallisissa ajoneuvoissa varoituslyhtynä pimeillä maanteilla. Lyhdynpidin seuraa mukana.

Kynttilöitä „Asp“ lyhtyjä varten.

Ensiluokkaisia tanskal. „Asp“ kynttilöitä, erikoisen pitkään palavia, toimitetaan 27 kpl. rasioissa.

N:o 610 Hinta rasialta Smk. 50:—

Asetyleeni Liekittimiä.



N:o 594.



N:o 595



N:o 596.



N:o 605.

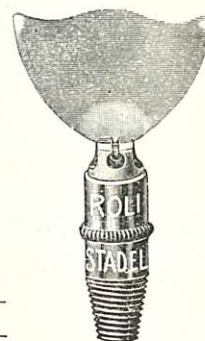

N:o 548.

N:o 594.	Liekittimiä kierteillä	Hinta kpl.	Smk.	1:—
„ 595.	„ „	„	„	3:—
„ 596.	„ „	„	„	2:—
„ 605.	„ „	„	„	2:—
„ 548.	„ „	„	„	3:—



Priima karbiidia

polkupyörä ja automobiililyhtyjä varten varastossa.

Toimitetaan varastosta päivän hintoihin. 100 kg ja 50 kg astioissa, sekä 1 kg. ilmanpitävissä purkeissa.

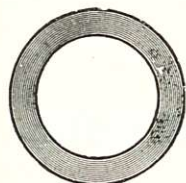

Asetyleenilyhtyjien kummitiivisteitä.

N:o 511 19 × 11 × 2 m/m kpl. Smk. —:30	N:o 512 25 × 10 × 3 m/m kpl. Smk. —:70	N:o 508 25 × 12 × 3 m/m kpl. .. Smk. 1:20	N:o 509 27 × 13 × 3 m/m kpl. .. Smk. 1:80	N:o 505 27 × 18 × 2 1/2 m/m kpl. ... Smk. 1:35
N:o 513 28 × 15 × 3 m/m kpl. Smk. —:75	N:o 514 58 × 44 × 3 m/m kpl. Smk. 1:50	N:o 515 58 × 48 × 3 m/m kpl. .. Smk. 1:35	N:o 516 59 × 45 × 2 m/m kpl. .. Smk. 1:20	N:o 517 59 × 52 × 4 m/m kpl. Smk. 1:35
N:o 518 61 × 50 × 2 m/m kpl. Smk. 1:20	N:o 501 62 × 47 × 3 m/m kpl. .. Smk. 1:80	N:o 519 63 × 46 × 2 1/2 m/m kpl. Smk. 1:80	N:o 506 63 × 54 × 2 1/4 m/m kpl. Smk. 1:20	N:o 520 65 × 55 × 3 m/m kpl. .. Smk. 1:45
N:o 521 69 × 53 × 3 m/m kpl. Smk. 2:—	N:o 522 72 × 62 × 3 m/m kpl. .. Smk. 1:50	N:o 502 72 × 54 × 3 1/2 m/m kpl. Smk. 2:40	N:o 503 73 × 57 × 2 1/2 m/m kpl. Smk. 1:80	N:o 641—14 28 × 10 × 3 m/m kpl. .. Smk. —:90
N:o 512 sopii lyhtyihin	N:o 580—576—578	N:o 503 sopii lyhtyihin	N:o 1890	
N:o 508 „ „	N:o 575—573	N:o 641—14 „ „	Regalite	
N:o 509 „ „	N:o 557	N:o 641—14A „ „	Beto	
N:o 514 „ „	N:o 557—573	N:o 641—12 „ „	Regalite	
N:o 501 „ „	N:o 580	N:o 641—12A „ „	Beto & N:o 575	
N:o 502 „ „	N:o 578—577—576—586			



Linssilaseja.

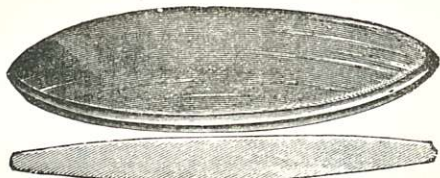

N:o 528.

56—60	61—70	71—80	81—90	91—100	110 mm.
Kpl. Smk. 7:—	8:—	12:—	16:—	20:—	30:—

Kuperia lyhdynlaseja.

hiotuilla syrjillä.



N:o 530.

Suuruus 65—70	71—80	81—90	91—100	101—110 ja
Kpl. Smk. 1:50	2:50	3:—	4:—	5:—
Suuruus	111—120 mm.			
Kpl. Smk.	6:—			

Kittiä.

liekittimen kiinnittämistä varten.

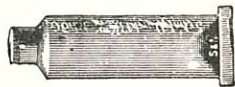

N:o 616.

Tölkyissä kpl. Smk. 2:—

Lyhdynlaseja.

Litteitä.

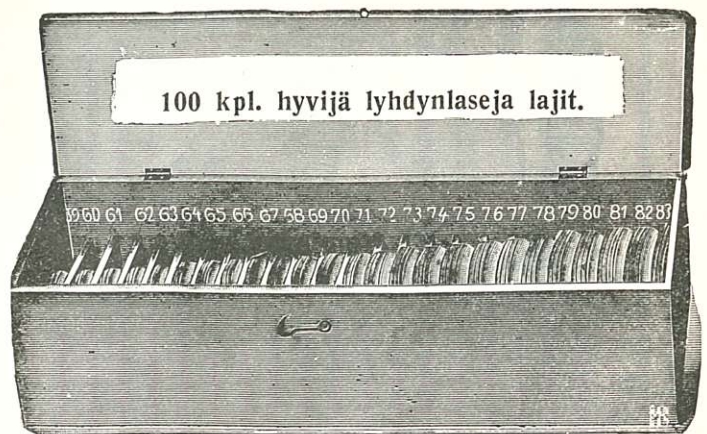

- N:o 537. 84:stä 110:een lajit.
100 kpl. laatikoissa Hinta ltk. Smk. 150:—
- ” 540. 70:stä 110:een lajit.
100 kpl. laatikoissa ” ” ” 150:—
- ” 538. Litteitä lyhd.laseja, erin.
suur. 51:stä 80:een ” kpl. ” 1:80
- ” ” Litteitä lyhd. las., erin.
suur. 81:stä 90:een ” ” ” 2:—
- ” ” Litteitä lyhd. las., erin.
suur. 91:stä 100:aan ” ” ” 2:50
- ” ” Litteitä lyhd. las., erin.
suur. 101:stä 110:een ” ” ” 3:—

Lyhdynlaseja kynttilä-lyhtyjä varten.

- N:o 523. Sylinterimäisiä lyhdynlaseja „Asp“ lyhtyjä varten, maidonvalkeasta lasista sametti-reunoilla..... Hinta kpl. Smk. 3:—
- N:o 527. Lyhdynlaseja „Asp“ lyhtyjä varten, selluloidisia Hinta kpl. Smk. 6:—

Puhdistusneuloja.



N:o 599.

Hinta kpl. Smk. 3:—

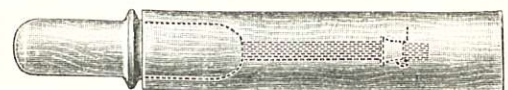

- N:o 563. Puisessa suojuksessa priima teroitettuja neuloja..... Hinta kpl. Smk. 1:—

Erikois alennettu hinta 100:lle kpl. toimitetaan pyynnöstä.

Lyhdynpitimiä.

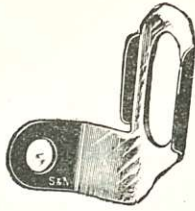

N:o 3872. Hienosti niklattu.. Hinta kpl. Smk. 2:—

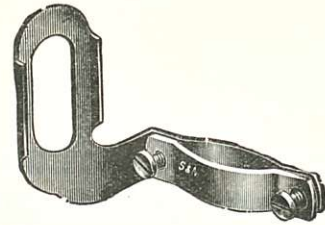

N:o 3873. Niklattu... Hinta kpl. Smk. 4:—

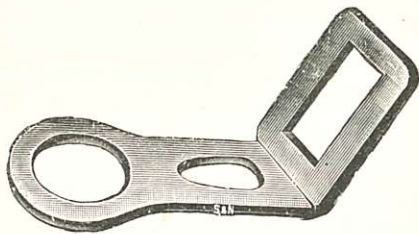

N:o 3870. Hienosti niklattu.. Hinta kpl. Smk. 5:—

Kulmikkaalle emäputkelle.

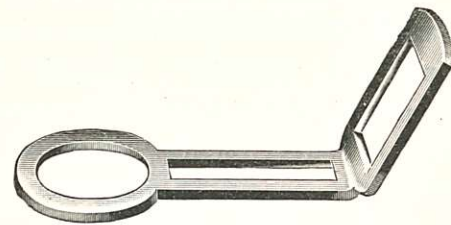

N:o 3881. Niklattu, pitkiä... Hinta kpl. Smk. 7:—

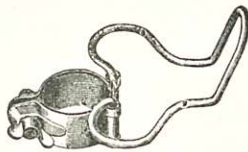

N:o 3878. Niklattu... Hinta kpl. Smk. 5:—

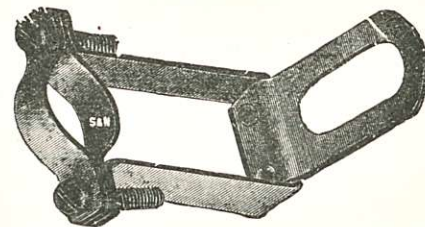

N:o 3875. Erittäin vahva... Hinta kpl. Smk. 7:50

Uutuus »Solar» lyhtyihin.

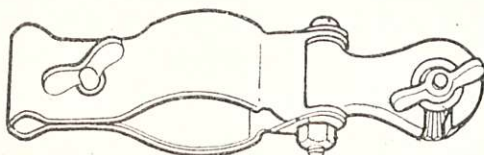

N:o 571 Hinta kpl. Smk. 20:—

Uutuus »Solar» lyhtyihin.



N:o 3884 Hinta kpl. Smk. 18:—



Mitä on punainen heijastuslasi, yleisesti sanottu „kissansilmä“?

„Kissansilmä“ on punainen itsevalaiseva, erikoisesti valmistettu heijastuslasi, joka kiinnitetään polkupyörien, moottoripyörien, vaunujen tai rattaitten mitä lajia tahansa, taikka, lyhyesti sanottuna kaikkiin ajoneuvoihin, jota pimeässä liikkuvat maanteillä tai kaupungeissa, aikoisin illalla tai yöllä. Tämä toimii yksinkertaisesti niin että valonsäteet takaapäin tulevasta autosta tai moottoripyörästä kohtaa punaisen heijastuslasin, ja siten jo kaukaa varoittaa kuljettajan ja näyttää että joku ajaja on edessä maantiellä. Jos ette varusta polkupyöräänne tai muuta ajoneuvoanne tällä punaisella „kissansilmällä“, on kuljettajalle mahdotonta nähdä Teitä ennenkuin hän on aivan lähellä Teitä, ja monessa tapauksessa voi seurauksena olla yliajo pienemmällä tai suuremmalla tapaturmalla. Hämärässä tai pimeässä on mahdotonta eroittaa ajajan joka liikkuu edellä kadulla tai tiellä, koska tavallisesti kaikki puut, kivet, ajajat, j. n. e., on eroittamaton massa. Kysykää joltain autonkuljettajalta, ja hän myöntää että jos kaikilla, jotka liikkuvat maanteillä tai pimeillä kaduilla pulkupyörällä tai muuten, olisi varustettu tällaisella punaisella varoitusmerkillä, olisi paljon varmempaa niin hyvin itsellenne kuin kuljettajalle. Ulkomailla on jo kauan oltu selvillä tästä asiasta, ja monin paikoin on jo laki tai poliisimääräyksiä, että kaikkien polkupyörien ja ajoneuvojen tulee olla varustettuina tällä punaisella varoitusmerkillä „kissansilmällä“. Kokeilkaa nyt itse, tutustuttakaa ostajianne tähän yksinkertaiseen keksintöön, ja monet onnettomuudet, vältetään tulevaisuudessa, nopeaan kehittyvällä autoliikenteellä. Ulkomailla on kaupassa monta eri lajia heijastuslaseja, mutta seuraavalla luettelosivulla kuvatut „kissansilmät“ ovat näyttäytyneet olevan ainoat todellisesti hyvät ja jo kaukaa näkyvät. Olkaa siis varuillanne, älkää ostako mitättömiä arvottomia jäljennöksiä.

Vad är ett rött reflexglas, populärt kallat „kattöga“?

Ett „kattöga“ är ett rött självlysande speciellt bearbetat reflexglas som påskruvas bakpå velocipeder, motorcyklar, vagnar eller kärror av vilket som helst slag, kort sagt, varje åkdon som i mörkret rör sig på landsvägar eller i städer, antingen det är tidigt på kvällen eller om natten. Det verkar mycket enkelt på så sätt att ljusstrålarna från en bakifrån kommande bil eller motorcykel träffar det röda reflexglaset, och sålunda på långt avstånd varnar chauffören och visar att någon åkande är framför på landsvägen. Om Ni icke förser Eder velociped eller annat åkdon med detta röda „kattöga“, så är det omöjligt för chauffören att se Eder förrän han är rakt in på Eder, och i många fall kan följderna därav bli överkörningar med mer eller mindre olycklig utgång. Det är i halv- eller helmörker omöjligt att urskilja en åkande som rör sig framför på gatan eller vägen, då vanligen allt, träden, stenarna, åkande etc., är en mörk otydlig massa. Fråga någon chaufför, och han medger, att om alla som färdas på landsvägar eller på mörka gator på velociped eller annat, vore försedda med en sådan röd varningssignal, vore det mycket säkrare såväl för Eder själv som för chauffören. I utlandet har man redan länge varit på det klara med denna sak, och mängestäderna har man lag eller polisföreskrifter om att alla velocipeder och åkdon måste vara försedda med det röda varningsglasat „Kattögat“. Gör nu själv ett försök, gören Edra kunder bekanta med denna enkla uppfinning, och många olyckshändelser skola i framtiden, med den hastigt stigande biltrafiken, undvikas. I utlandet har man redan många olika slags reflexglas varit i marknaden, men de på följande katalogsida illustrerade „kattögonen“ har visat sig vara de enda verkligt goda och på långt avstånd synliga. Se upp därför och var försiktig, köpen icke tarvliga, värdelösa efterapningar.

Heijastuslasi „kissansilmä“.

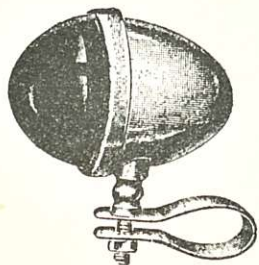

N:o 715. Nikl. Hinta kpl. Smk. 18: —
N:o 716. Musta. ” ” ” 18: —

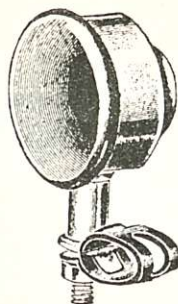

N:o 717. Nikl. Hinta kpl. Smk. 18: —

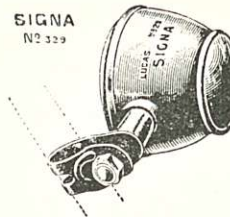

Alkuperäinen englantil. „Lucas“.

N:o 8978. Himmeän musta. Hinta kpl. Smk. 40: —

„Tiikerinsilmä.“

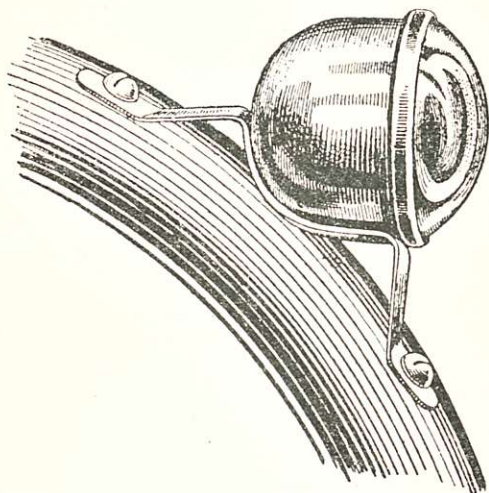

N:o 720. Nikl. Hinta kpl. Smk. 40: —
N:o 721. Himmeänmusta ” ” ” 40: —

„Torpedo.“

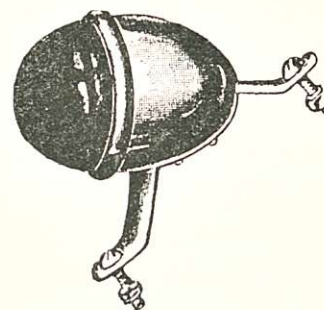

N:o 724. Nikl. Hinta kpl. Smk. 25: —
N:o 725. Himmeänmusta ” ” ” 25: —

N:o 718.
Hinta kpl. Smk. 25: —

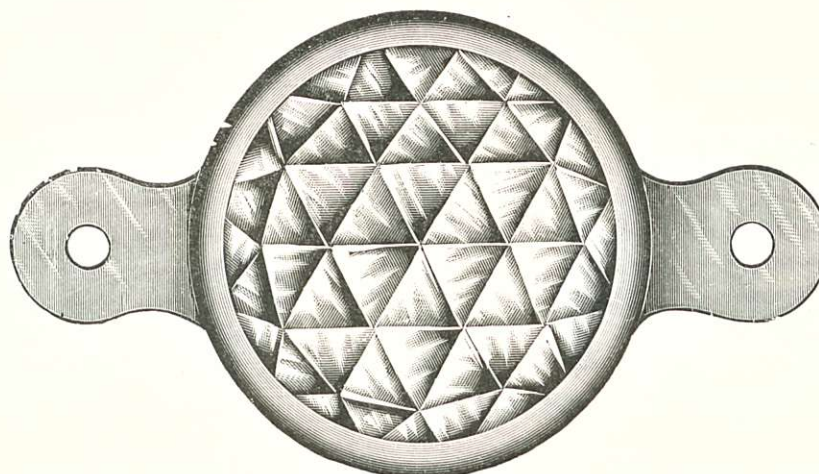

Tämä heijastuslasi, jota voi käyttää moottoripyörässä, sopii kaikkiin ajoneuvoihin erinomaisesti.



Kelloja.

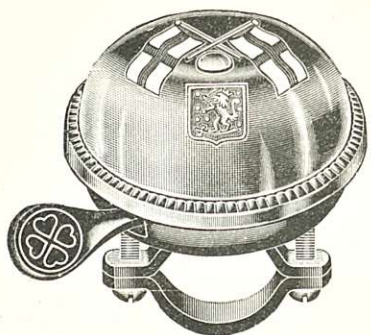

Kello, varustettuna suomen vaakunalla sekä lipuilla. Ei saa puuttua mistään puodista tai puodinikkunasta.

N:o 3320 Hinta kpl. Smk. 12:—

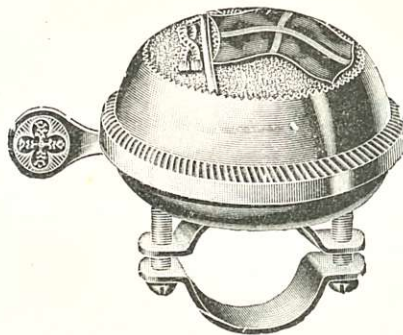

Kello, suomenlipulla, ei saa puuttua mistään puodista tai puodinikkunasta.

N:o 3319 Hinta kpl. Smk. 12:—

Liverrys äänellä.

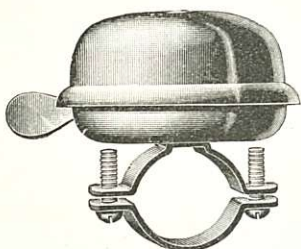

N:o 737. Messingistä, valettu 2" Hinta kpl. Smk. 10:—

Liverrys äänellä.

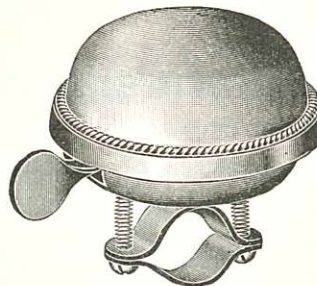

N:o 738. Messingistä, valettu, 2", helmireunuksella Hinta kpl. Smk. 10:—
N:o 739. Messingistä, painettu 2" helmireunuksella. Hinta kpl. Smk. 9:—

Liverrys äänellä.

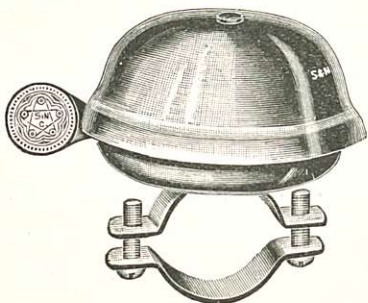

N:o 727. Terästä, 50 mm. Hinta kpl. Smk. 6:50

Liverrys äänellä.

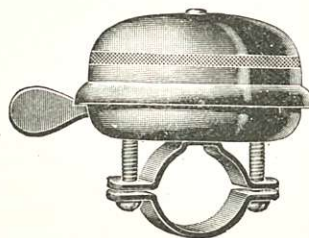

N:o 3143. Terästä, kulta reunuksella Hinta kpl. Smk. 7:50

Liverrys äänellä.

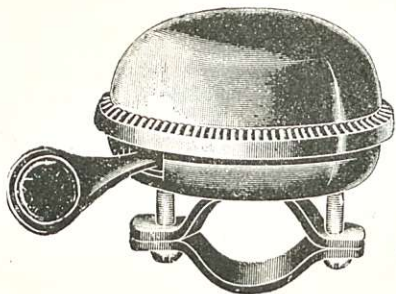

N:o 3138. Terästä, 55 mm. Hinta kpl. Smk. 8:—

Käen äänellä.

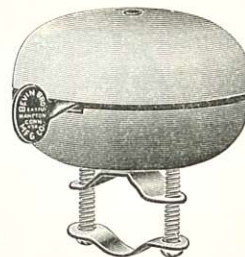

N:o 3154. Terästä, 65 mm. Hinta kpl. Smk. 12:—

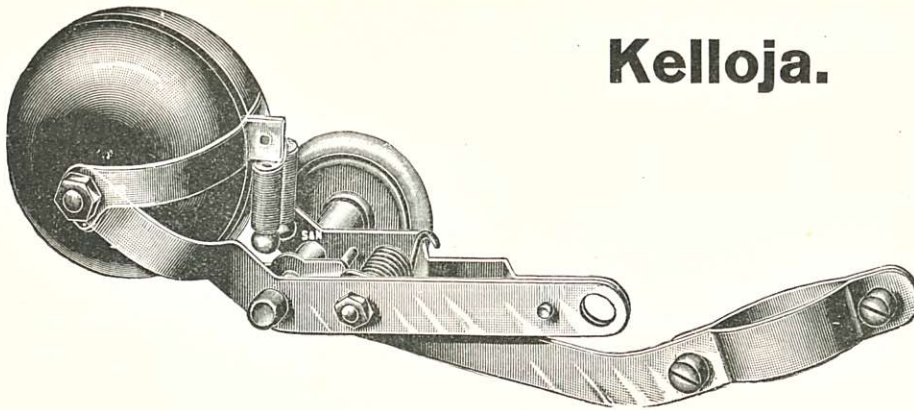

Kelloja.



Etupyöräkello.

Terästä, kummipyörällä.

N:o 723 Hinta kpl. Smk. 20:—

Vetokoneistolla.

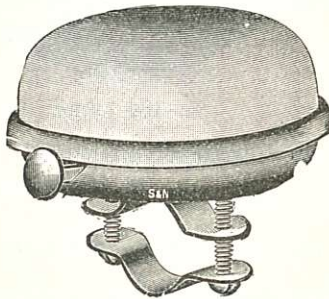

N:o 3141. Terästä Hinta kpl. Smk. 25:—
 ” 3142. Messingistä ” ” ” 35:—

Alk. per. engl. „Lucas“ kelloja. Musta tai nikl.

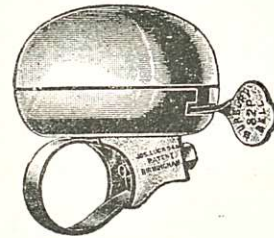

N:o 3364 Hinta kpl. Smk. 25:—
 ” 3365 ” ” ” 35:—
 ” 3359 ” ” ” 50:—

Krakophon.

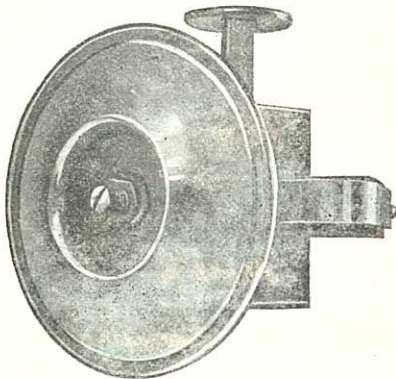

N:o 2210. Lakeerattu ja nikl. Hinta kpl. Smk. 40:—

Sireeni.



Extra prima valmistetta alumiinihylsillä ja kuulaakereilla.

N:o 1203 Hinta kpl. Smk. 40:—

Torvet.

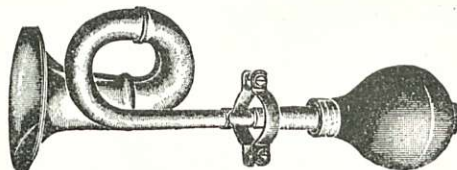

N:o 196. Nikl., 19×6 1/2 sm... Hinta kpl. Smk. 40:—
 ” 196 a. ” 22×6 1/2 ” . . . ” ” ” 42:—

Torvet.

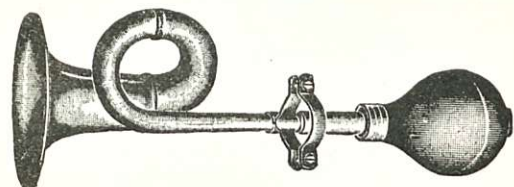

N:o 1225. Nikl. 24 1/2×8 sm. Hinta kpl. Smk. 45:—

Suuremmat torvet moottoriluettelossa.



Satuloita.

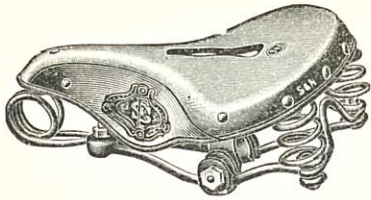

N:o 3460. Miesten, lakeer. viet. Hinta kpl. Smk. 60:—
,, 3459. „ nikl. „ „ „ „ 90:—

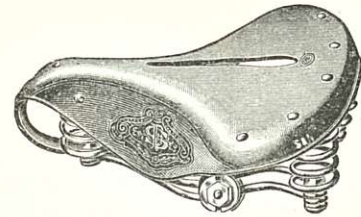

N:o 3466. Naisten, lakeer. viet. Hinta kpl. Smk. 80:—
,, 3465. „ nikl. „ „ „ „ 90:—

„STERLING“

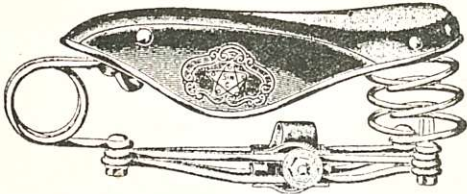

N:o 3475. Miesten, nikl. viet. Hinta kpl. Smk. 90:—
,, 3476. Naisten, „ „ „ „ „ 90:—

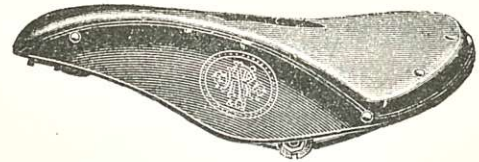

N:o 3468. Priima kilpa-ajosatula, nikl. viet.
Hinta kpl. Smk. 90:—

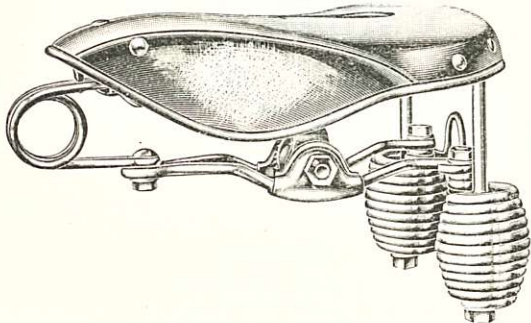

N:o 3461. Miest. sat., nikl. takajous. Hinta kpl. Smk. 105:—
,, 3462. Naist. samallinen „ „ „ 105:—

Alk. per. Christy Satuloita

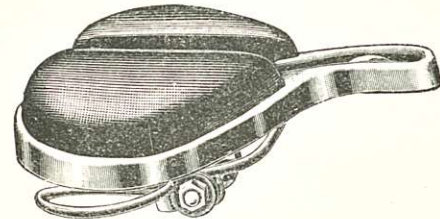

N:o 3491. Miesten, Hinta kpl. 120:—
,, 3492. Naisten, „ „ 120:—

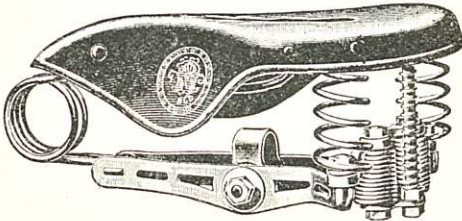

N:o 3463. Miesten, Hinta kpl. Smk. 105:—

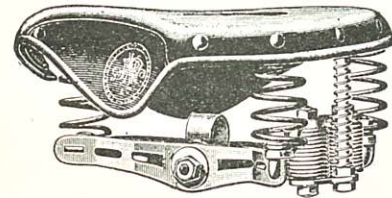

N:o 3464. Naisten, Hinta kpl. Smk. 105:—

Satulanpeitteitä.

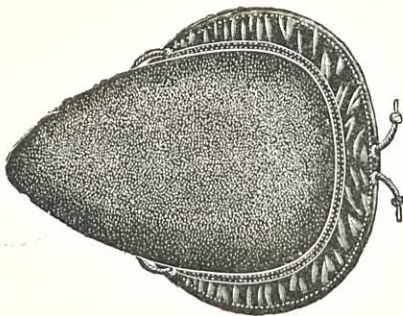

N:o 784. Huopaa, lajit, värejä. Hinta kpl. Smk. 15:—

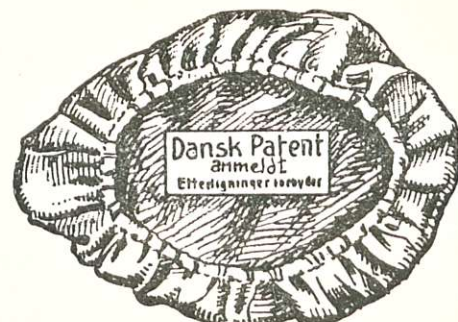

N:o 798. Plyyssiä, lajit, värejä. Hinta kpl. Smk. 15:—
,, 795. Säämiskää, suuri. „ „ „ 20:—

Työkalulaukkuja

parhaasta nahasta sekä hyvin tehtyjä.

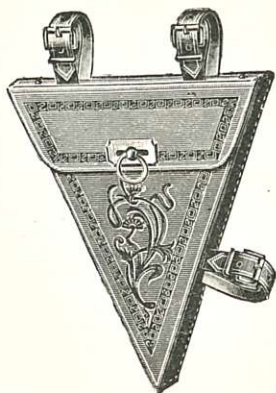

N:o 3395. Miesten ruskea.
Hinta kpl. Smk. 40:—

N:o 3395 g. Miesten keltainen.
Hinta kpl. Smk. 38:—

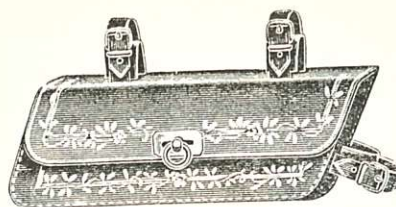

N:o 3428. Hinta kpl. Smk. 42:—

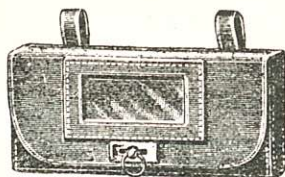

N:o 3402 A. Engl. mallia.
Hinta kpl. Smk. 34:—

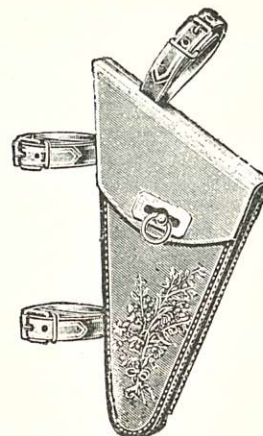

N:o 3396. Naisten.
Hinta kpl. Smk. 34:—

Kehyslaukkuja.



N:o 2550. Lukolla Hinta kpl. Smk. 120:—

Lukkoja työkalulaukkuihin.

N:o 3398.
Hinta kpl. Smk. 1:50

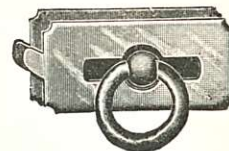

Hihnoja työkalulaukkuihin.

N:o 3399. Lyhyitä Hinta kpl. Smk. 2:—
,, ,, Pitkiä..... ,, ,, ,, 2:40

Satulanniittejä.



N:o 2096. Pieniä 100 kpl. rasioissa. Hinta ras. Smk. 12:—
,, 2098. Suuria 100 " " " " " 22:—
,, 2094. Satulanniittejä 1/2" " 100 kpl. " 15:—

Satulanhakasia.



N:o 3517.



N:o 3519.

N:o 3517. Lakeerattu, kahta viet. vart.
Hinta kpl. Smk. 12:—
,, 3517 F. Nikl., kahta viet. vart.
Hinta kpl. Smk. 15:—
,, 3518. Lakeer., yhtä viet. vart.
Hinta kpl. Smk. 15:—
,, 3518 F. Nikl., yhtä viet. vart.
Hinta kpl. Smk. 20:—
,, 3519. Pitimen ruuvi. " " " 1:—
Pienennysholkki, 5/8" " " " 1:—



Satulanpontimia j. n. e.

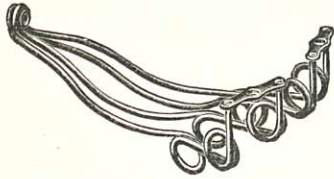

N:o 3532. Lakeer., pituus 220 mm
Hinta kpl. Smk. 32:—

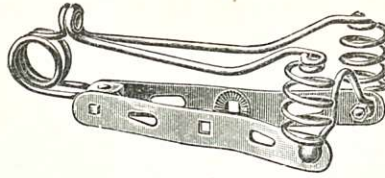

N:o 3537. Niklattu.
Hinta kpl. Smk. 45:—

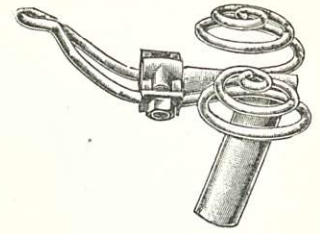

N:o 3521. Miesten niklattu.
Hinta kpl. Smk. 23:—

Alajousi.



N:o 3528. Miest., lakeer., 185 mm
Hinta kpl. Smk. 6:—
,, 3528 F. Miest., nikl., 185 mm
Hinta kpl. Smk. 8:—
,, 3547. Naist., lakeer., 165 mm
Hinta kpl. Smk. 6:—
,, 3547 F. Naist., nikl., 165 mm
Hinta kpl. Smk. 8:—

Yläjousi.



N:o 3538. Lakeer., pituus 180 mm
Hinta kpl. Smk. 6:—

Yläjousi.



N:o 3545. Lakeer., pituus 210 mm
Hinta kpl. Smk. 5:50

Kierteisjousia.



N:o 3525. Lakeerattu Hinta kpl. Smk. 4:—
,, 3526. Niklattu " " 5:—
,, 3542. " " " 5:—



Etujousi.



N:o 3527. Lakeerattu.
Hinta kpl. Smk. 8:—

Etujousi.

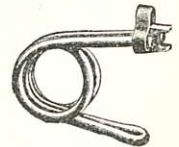

N:o 3543. Lakeerattu.
Hinta kpl. Smk. 13:—

Kaarijousi.



N:o 3549. Lakeer., pituus 95 mm
Hinta kpl. Smk. 2:50
,, 3550. Lakeer., pituus 115 mm
Hinta kpl. Smk. 3:—

Satulan kisko.



N:o 3524. Lakeerattu, leveä.
Hinta kpl. Smk. 10:—

Satulan kisko.

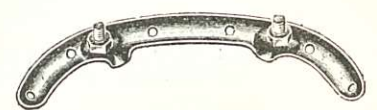

N:o 3523. Lakeerattu, kapea.
Hinta kpl. Smk. 8:—

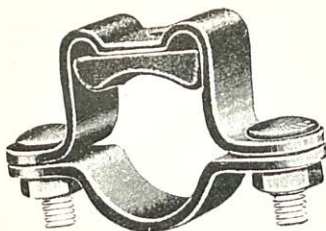

Kiinniko, lastensatulalle, asetetta-
vaksi kehykselle. Lakeerattu.
N:o 3511. Hinta kpl. Smk. 16:—

Satulannahan kiristäjä.



N:o 3530. Satulannahan kiristäjä
ruuvineen.
Hinta kpl. Smk. 5:—
,, 3531. Ruuvi yksinään, paksu
Hinta kpl. Smk. 1:—
,, 3551. Ruuvi yksinään, hieno
Hinta kpl. Smk. 3:—

Satulanruuveja muttereineen. Kiskoja varten.



N:o 5185. $\frac{3}{4}'' \times \frac{9}{32}'' \times 20$
Hinta kpl. Smk. 1:—
,, 5186. $\frac{7}{8}'' \times \frac{9}{32}'' \times 20$
Hinta kpl. Smk. 1:30
,, 5187. $1 \frac{1}{8}'' \times \frac{9}{32}'' \times 20$.
Hinta kpl. Smk. 1:30
,, 5188. Mutteria Tus. Smk.—: 65

Polkimia.



Loisto poljin.

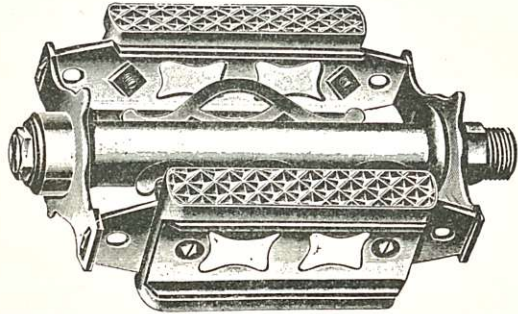

Kumeilla sekä punaisella selluloidilla, hienosti niklattu.

- N:o 1271. Miesten $\frac{9}{16}$ " Hinta kpl. Smk. 48:—
 „ 1272. Naisten $\frac{9}{16}$ " ” ” ” 45:—

Englantil. malli.

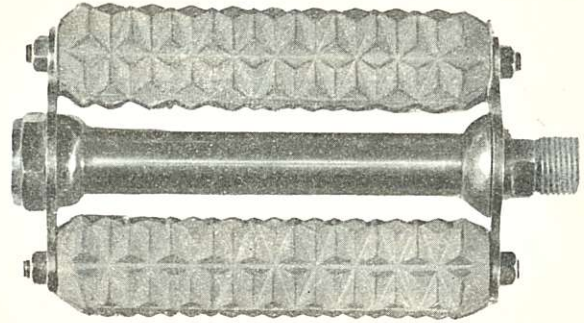

- N:o 1344. Miesten jaetuilla kumeilla. Hinta par. Smk. 42:—
 „ 1345. Naisten jaetuilla kumeilla. Hinta par. Smk. 42:—
 „ 1346. Miesten kokonaisilla kumeilla. Hinta par. Smk. 42:—
 „ 1347. Naisten kokonaisilla kumeilla. Hinta par. Smk. 42:—

Englantilaisia „Phillips“.

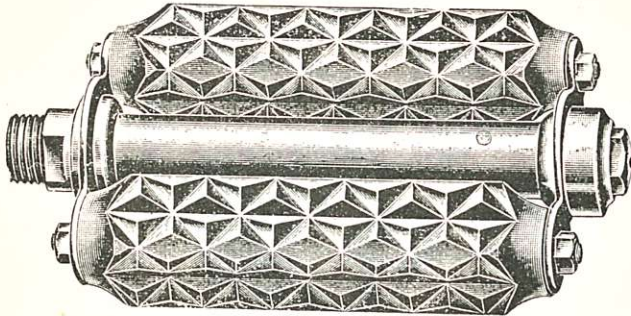

- N:o 1311. Miesten, $\frac{9}{16}$ " akselilla Hinta par. Smk. 55:—
 „ 1312. Naisten, $\frac{9}{16}$ " ” ” ” ” 55:—

Englantilaisia „Phillips“.

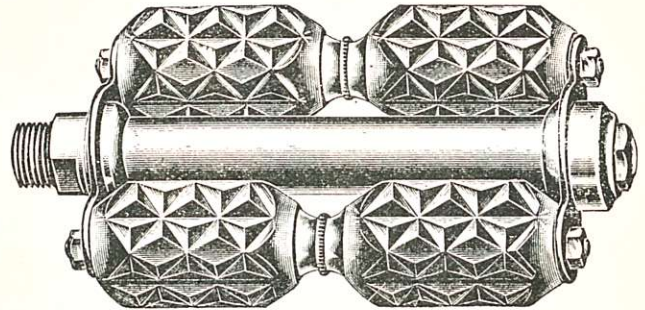

- N:o 1314. Miesten, $\frac{9}{16}$ " akselilla Hinta par. Smk. 55:—
 „ 1315. Naisten, $\frac{9}{16}$ " ” ” ” ” 55:—

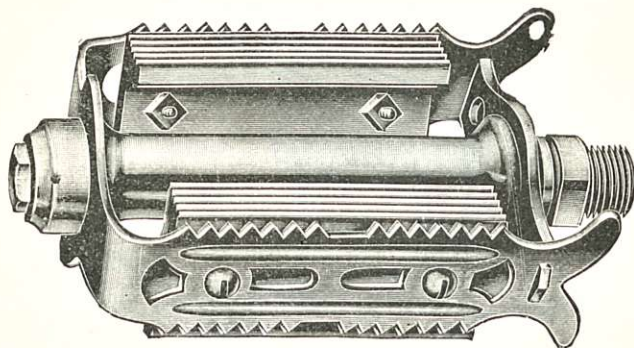

- N:o 1300. Miesten, kumilla, $\frac{9}{16}$ " akselilla. Hinta par. Smk. 40:—
 „ 1183. Miesten, kumilla, $\frac{9}{16}$ " akselilla. Hinta par. Smk. 32:—

Dürkopp-Styria -mallia.

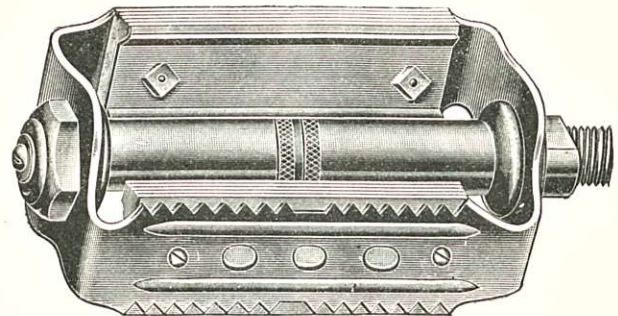

- N:o 1331. Miesten, kumilla, $\frac{9}{16}$ " akselilla. Hinta par. Smk. 44:—
 „ 1332. Naisten, kumilla, $\frac{9}{16}$ " akselilla. Hinta par. Smk. 44:—



Kilpapyörän polkimia y. m.

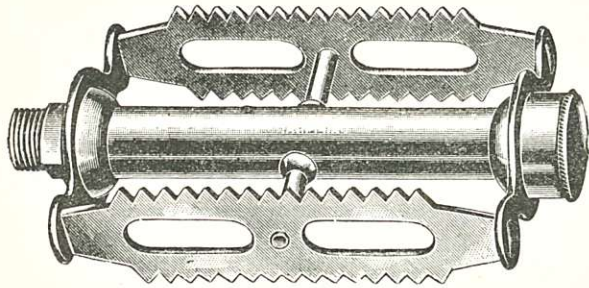

Englantil. „Phillips“ valmistetta.

N:o 1310. Miesten $1/2''$ tai $9/16''$
akselilla Hinta par. Smk. 50:—

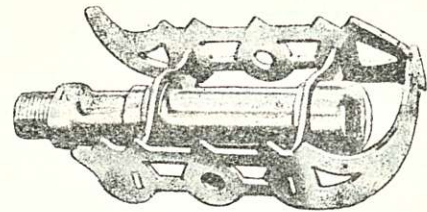

Uusi hieno amerikalainen kilpapyörän poljin,
hyväksytty amerikalaisissa polkupyörä klubeissa. Eri-
koisen kapea.

N:o 1298. $9/16''$ akselilla Hinta par. Smk. 95:—

Varpaankiinnitin.

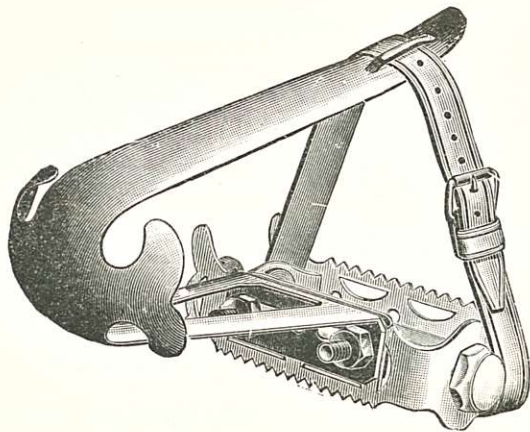

N:o 3854. Niklattu, hihnalla . Hinta par. Smk. 17:—

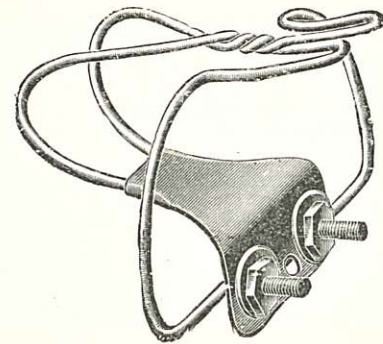

N:o 3842. Niklattu Hinta par. Smk. 12:—

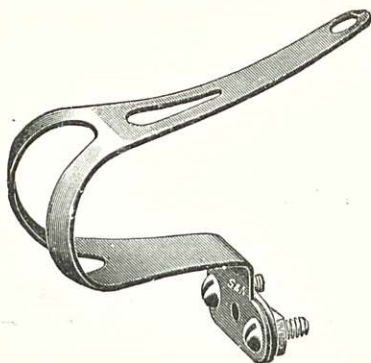

N:o 3844. Niklattu Hinta par. Smk. 6:—

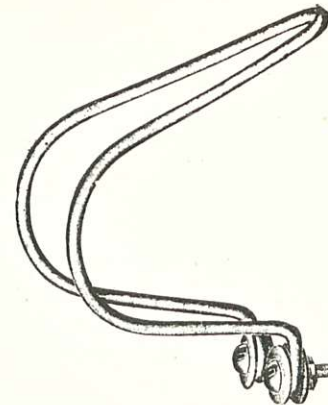

N:o 3845. Niklattu halpa malli. Hinta par. Smk. 5:—

Polkimen osia.

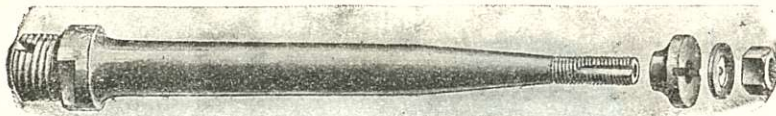

N:o 5085.



N:o 5087.

N:o	kuvaus	Hinta kpl.	Smk.
5081.	Phillips akseli, miesten $1/2'' \times 20$	8:—	
»	» » » $9/16'' \times 20$	8:—	
»	» » naisten, $1/2'' \times 20$	8:—	
»	» » » $9/16'' \times 20$	8:—	
5082.	Phillips kartio, pienempi	1:70	
»	» » isompi	1:70	
5083.	Phillips muttereita	—:60	
5084.	Phillips mutterilaattoja	—:30	
5085.	Phillips tomuhattuja	1:—	
5087.	» »	1:60	
5100.	Saksalaisia akseleita $1/2'' \times 20$, naisten tai miesten polkimiin	7:—	
»	» » $9/16'' \times 20$, » » » »	7:—	
5101.	» kartioita	—:75	
5102.	» muttereita	—:35	
5103.	» mutterilaattoja	—:30	
5104.	» tomuhattuja	—:70	
5105.	» kuulakuppeja	—:75	

Polkimen laakereita.



N:o 5120. Ryhmittäin, käsittäen 18:sta erilaista kartiota. Hinta ryhm. Smk. 30:—

Polkimen kumia.

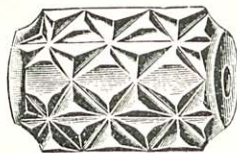

N:o 1283 & 1283^{1/2}.

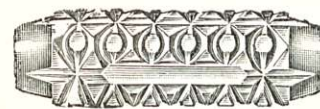

N:o 1282 & 1282^{1/2}.

N:o 1282.	Kokonaisia kumia, miesten, I:ma engl., à 4 kpl.	Hinta ryhmältä Smk.	17:—
» 1282 ^{1/2} .	» » naisten, » » à 4 »	» » »	17:—
» 1283.	Jaettuina miesten, » » à 8 »	» » »	17:—
» 1283 ^{1/2} .	» » naisten, » » à 8 »	» » »	17:—
» 1291.	Polkimen » saksalaisia polkimia varten, miesten ja naisten, à 4 kpl.	» » »	9:—



Vaihtoavaimia.

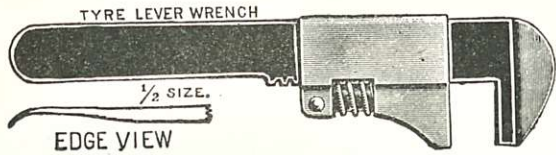

N:o 10633. Nikl., päällysk. irroittajalla, pituus 12,5 sm.
Hinta kpl. Smk. 15:—

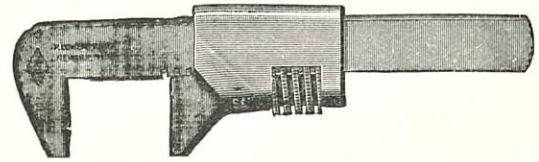

N:o 2602. Musta, oksideerattu. Hinta kpl. Smk. 8:—
" 2601. " " " " " " 10:—

Englantilaisia kiinteitä avaimia. (B.S.A. mallia.)

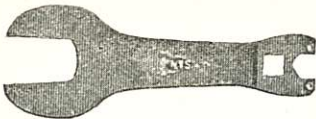

N:o 2636. Mustia, oksideerattuja.
Hinta par. Smk. 8:—

Prima ruotsalainen avain „BAHCO“.



N:o 2117. Musta, pituus 15,5 sm. . . . Hinta kpl. Smk. 34:—
" 2119. " " 25,5 " . . . " " " 48:—

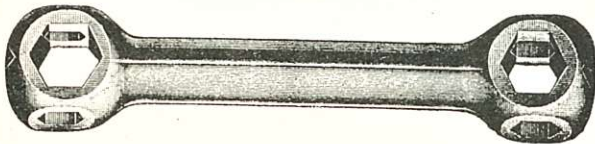

N:o 2620. Avain, jossa on 8 reikää.
Hinta kpl. Smk. 4:—

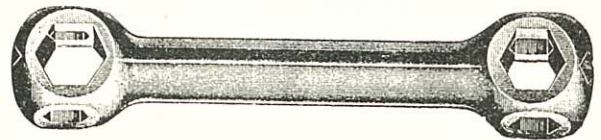

N:o 2622. Niklattu avain, jossa on 10 reikää.
Hinta kpl. Smk. 6:—

Käytännöllinen päällyskumin irroittaja.



N:o 2124. Musta, oksideerattu, 3 kpl. sarjoissa.
Hinta sarj. Smk. 4:—

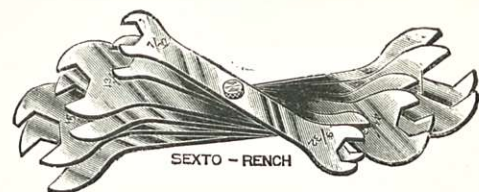

N:o 3695. Niklattu avaimia, 6 kpl. sarjoissa, hyvin
käytännöllisiä. . . . Hinta sarj. Smk. 40:—

Öljykannuja.

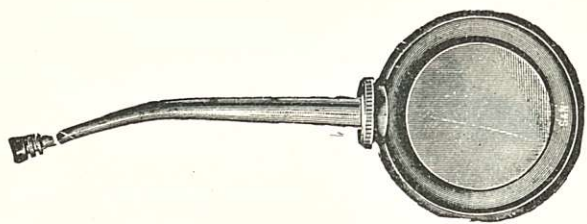

N:o 2053. Niklattuja Hinta kpl. Smk. 3:—
 „ 2052. „ „ „ „ 2:—

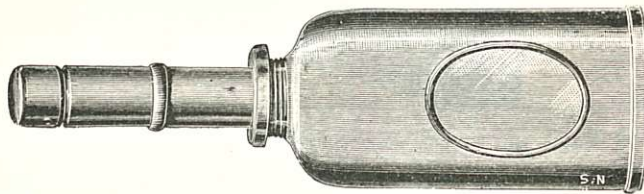

N:o 2066. Niklatusta messingistä, amerikkalaisia.
 Hinta kpl. Smk. 6:—

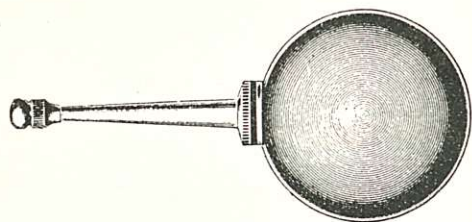

N:o 2050. Priima messinkiä, hienosti niklattu.
 Hinta kpl. Smk. 6:—

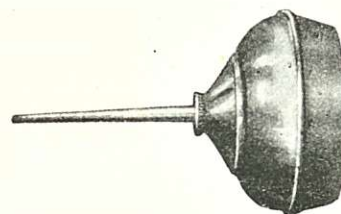

N:o 2062. Ompelukoneille. Hinta kpl. Smk. 2:50

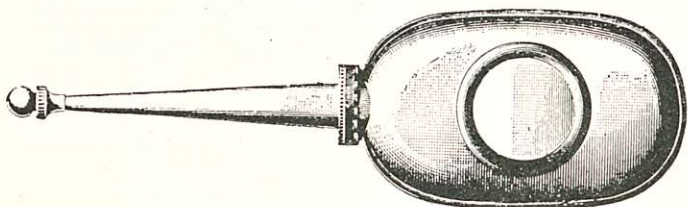

N:o 2142. Priima messinkiä, hienosti niklattu.
 Hinta kpl. Smk. 9:—

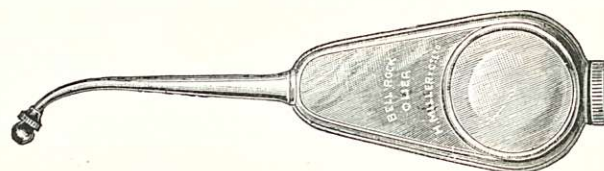

N:o 2057. „Lucas“ niklattu. Hinta kpl. Smk. 14:—



N:o 2048. 12 kpl. niklattuja messinkisiä öljykannuja pahvilla. Hinta pahvilt Smk. 140:—

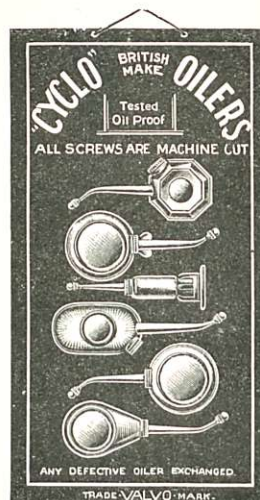

N:o 2049. 6 kpl. öljykannuja niklattuja messingistä pahvilla. Hinta pahvilt Smk. 80:—



„Tarmo“ Voiteluöljyä. Parasta laatua.

N:o 602.	Öljyä pulloissa, 50 gr.	Hinta pull.	Smk. 3:—
„ 606.	Öljyä pulloissa, 100 gr.	„ „ „	6:—
„ 1862.	Öljyä, 2 kg.	„ „ „	40:—

Öljyä.

„Nonclog“ öljyä.



Hienoa englantilaista öljyä. Polkupyöriä, ompelukoneita, sekä kaikkia hienoja mekanismeja varten. Läkkipurkeissa à 130 gr.

N:o 603. Hinta purkilta Smk. 7:—

Three in One.

Three in One öljy on ehdottomasti ensiarvoinen, puhdas ja ohut voiteluöljy, joka on tunnettu ympäri koko maailman parhaaksi voiteluöljyksi kaikille hienoille koneistoille.

Three in One öljy ei tahmaannu eikä sitä siis saa verrata tavalliseen vaseliiniöljyyn.

Three in One öljy on myös erinomaisen hyvää lakeerauksen puhdistamiseen, muutama pisara pyyhkeeseen riittää.



N:o 7216.

Pienissä pulloissa.

Hinta kpl. Smk. 8:50

N:o 7216 a.

Suuremmissa pulloissa.

Hinta kpl. Smk. 15:—

Öljykuppeja.

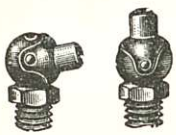

1982



1984



1992

Kilpi-järjestelmää.

N:o 1982. Pieniä, kupin läpimitta 5 1/2 mm Hinta kpl. Smk. 1:20

„ 1984. Pieniä, kupin läpimitta 6 1/2 mm „ „ „ 1:80

Läppä-järjestelmää.

N:o 1992. Pieniä, kupin läpimitta 6 mm Hinta kpl. Smk. 2:—

„ 1993. Isompia, kupin läpimitta 7 mm „ „ „ 2:20

Vaseliinia.



N:o 1005.

Naulan astioissa.

Hinta kpl. Smk. 20:—



N:o 1006.

Pienissä rasioissa.

Hinta kpl. Smk. 2:—

Lahkeenpitimiä.

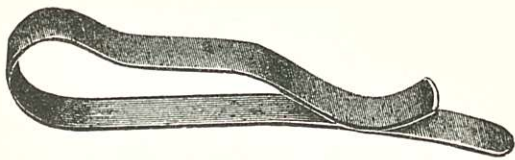

N:o 2010. Standard, sinistä .. Hinta par. Smk. 1:—

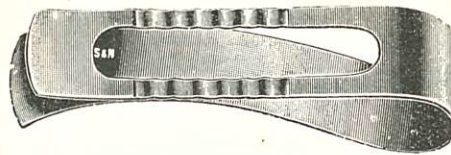

N:o 2015. Priima, leveitä, sinistä. Hinta par. Smk. 2:—
 „ 2015 F. „ „ nikl. „ „ „ 3:—



N:o 2037. Ruskea Hinta par. Smk. 1: 20
 „ 2038. Nikkelöity „ „ „ 1: 50



N:o 2014. Nikkelöity Hinta par. Smk. 1: 80

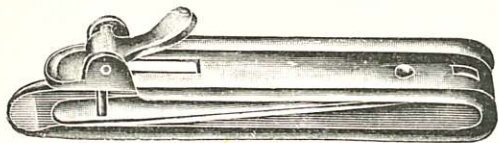

N:o 2026. Nikkelöity Hinta par. Smk. 2: 50



N:o 2027. Nikl., kiekolla Hinta par. Smk. 3:—

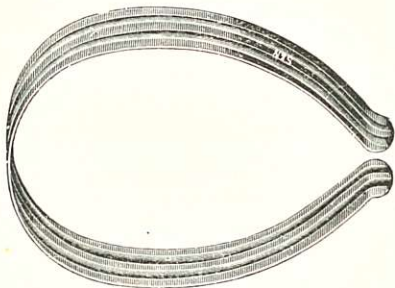

N:o 2016. Lakeerattu Hinta par. Smk. 2:—

Hame- ja lahkeenpidin.



Musta kuminauha, kahdella näpistäjällä.

N:o 2029. Hinta par. Smk. 3: 50

31

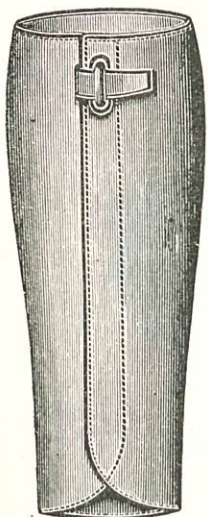

N:o 2907/8.

Säärystimä.

N:o 2906.	Ruskeaa tai mustaa nahkaa, remmillä	Hinta par. Smk. 250:—
„ 2907.	S:a solkikiinnittimillä	„ „ „ 225:—
„ 2908.	S:a ilman saumaa	„ „ „ 200:—
„ 2909.	Mustaa nahkaa, remmillä ..	„ „ „ 200:—
„ 2910.	S:a 7 ¹ / ₂ '' 2 lukolla	„ „ „ 40:—
„ 2911.	„ 10'' 3 „	„ „ „ 60:—
„ 2913.	Mustaa vasikan nahkaa 12'' 3 lukolla	„ „ „ 70:—

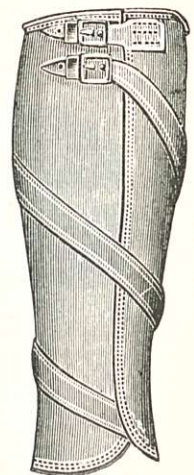

N:o 2906/16.



Polkupyöränlukkoja.

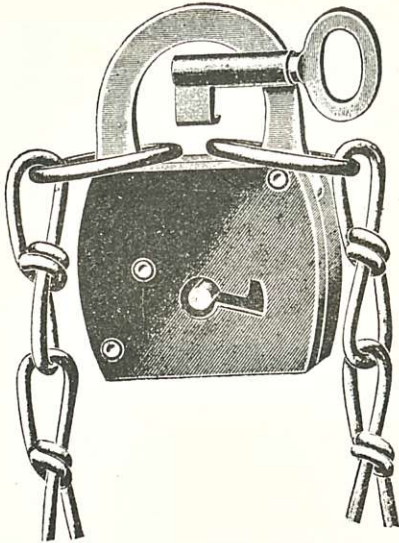

N:o 2932. Priima lukkoja ketjulla ja 2 avaimella, lakeer. . Hinta kpl. Smk. 6:50

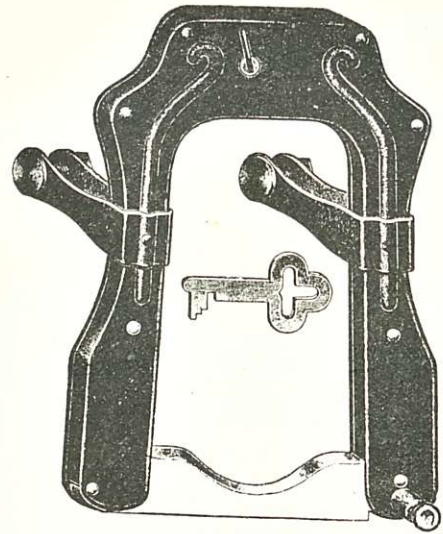

N:o 2957. Priima, lakeerattu, 2:lla avaimella ... Hinta kpl. Smk. 18:—

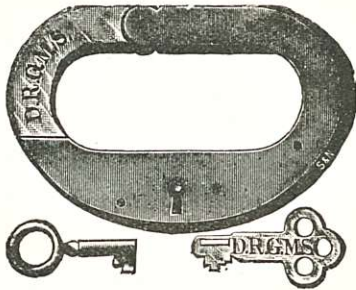

Musta,
lakeerattu.

N:o 2946. Vahva lukko, 2:lla avaimella Hinta kpl. Smk. 6:50
,, 2958. s:a isompia " " " 10:—

Lukkovitjoja.



N:o 2947. 30 sm. Hinta kpl. Smk. 4:—

Pystyttimiä.

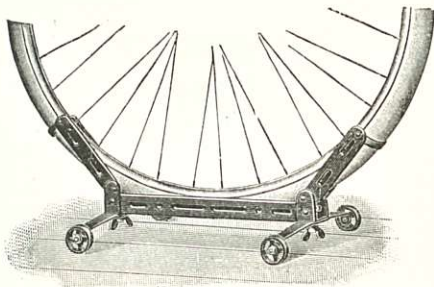

N:o 2647. Hinta kpl. Smk. 55:—

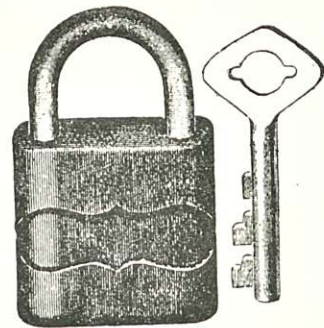

Hyvävahva lukko, lakeerattu,
kahdella avaimella.

N:o 2933. Hinta kpl. Smk. 7:50



Sälynpitimiä.

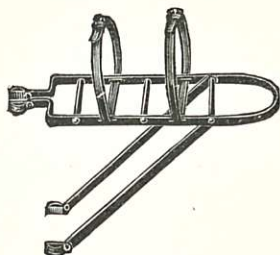

Ilman hihnoja. Suomalaista teollisuutta, kannattimet ovat väännetyt ja erikoisen vahvat.

N:o 2540. Lakeerattu sälynpidin. Hinta kpl. Smk. 15:—

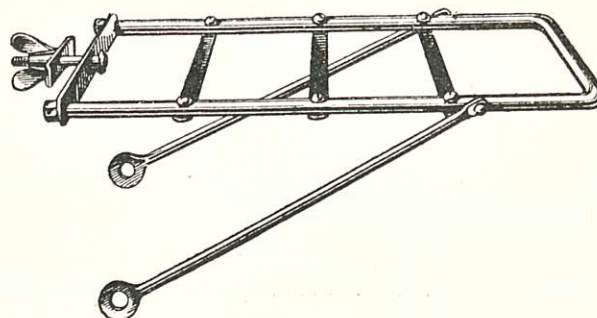

N:o 2507. Hyvin hienosti lakeerattu, pyöreästä raudasta, suuruus: 14" x 6 1/2" Hinta Smk. 35:—

„Columbus” sälynpitimiä.



Hyvin vahva ja käytännöllinen, kiinnipitäjillä varustettu, hihnat tarpeettomat.

N:o 2555. Hinta kpl. Smk. 35:—

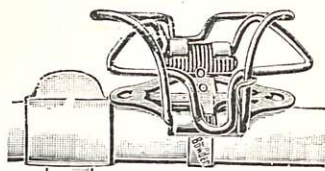

Niklattu, vahvoilla jousilla.

N:o 2533. Hinta kpl. Smk. 13:—

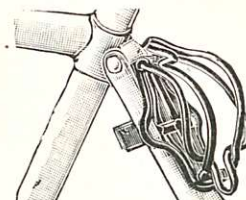

Niklattu, vahvoilla jousilla.

N:o 2534. Hinta kpl. Smk. 16:—

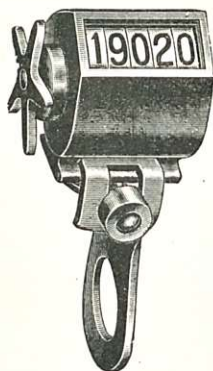

N:o 1418. Hinta kpl. Smk. 50:—

Tienmittaria.

Amerikalainen „Veeder“ 28" pyörälle.

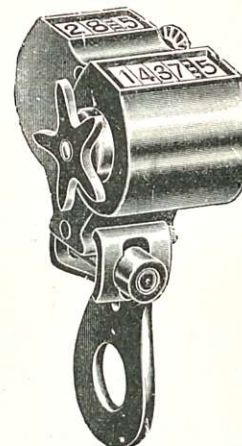

N:o 1420. Hinta kpl. Smk. 100:—

Onnenkuvio.

N:o 712.
Hinta
kpl.
Smk. 45:—



Asetettava
ohjaus-
tangolle.



Ohjaustankoja.

7/8" putki.

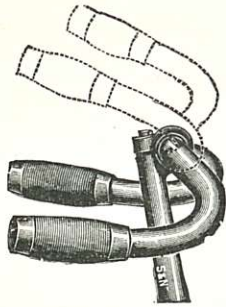

Hienosti nikkelöity.

Hinta on ilman kädensijoja.

N:o 3078 Hinta kpl. Smk. 60:—

Hienosti nikkelöity.

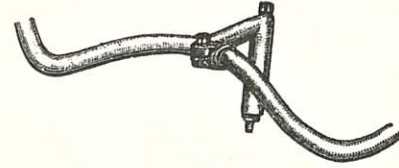

2 1/2" etumutka.

N:o 3079 Hinta kpl. Smk. 64:—

Emäputkia.



13/16", 7/8", 15/16" & 1" putkille.

N:o 3082 Hinta kpl. Smk. 28:—

7/8" x 7/8"



N:o 3083 Hinta kpl. Smk. 32:—

Istuimen kannattimia.

Laajennus-kiristimellä.



N:o 2482 Hinta kpl. Smk. 30:—

Hienosti nikkelöity.



N:o 2483 Hinta kpl. Smk. 25:—

Ohjaustangonpeili.

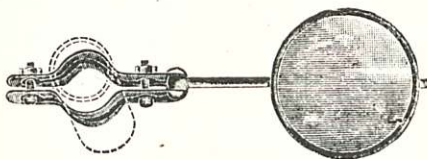

Asetettava ohjaustangolle, takaapäin tulevain ajoneuvojen tarkastamiseksi.

N:o 167. Niklattu Hinta kpl. Smk. 25:—

Ohjaustangon kumirengas.



N:o 1557. 7/8" tai 1" Hinta kpl. Smk. 1:35

Ohjaustankoja.

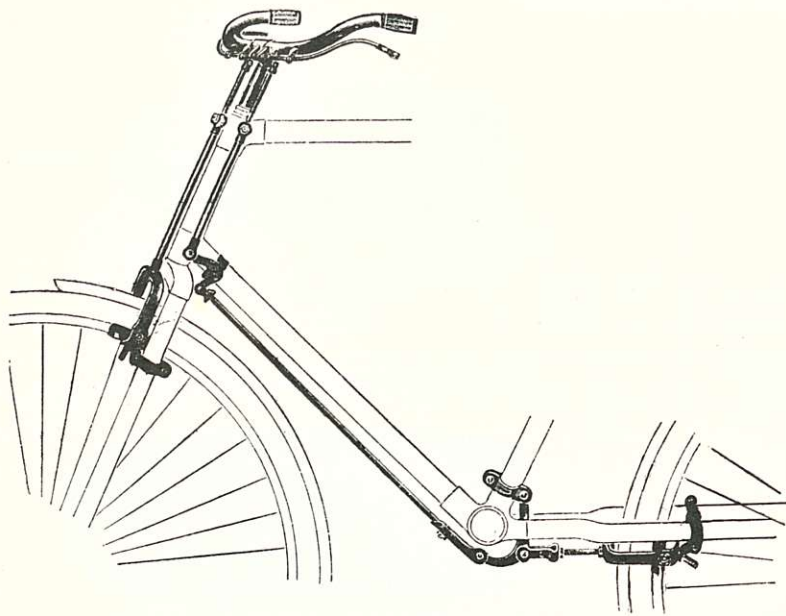

Ensiluokkainen englantilainen ohjaustanko, niklattu varustettuna etu- sekä takapöyrän jarruvarrella.

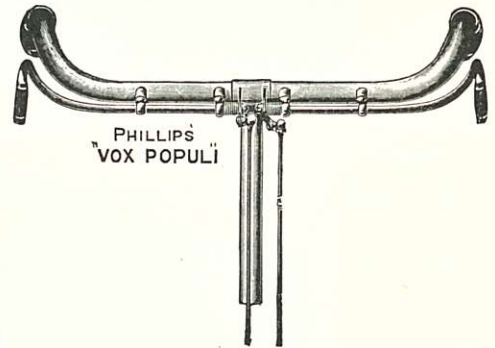

N:o 3054 Hinta kpl. Smk. 170:—

Englantilaisia ohjaustankoja.



N:o 2989. $7/8'' \times 7/8''$ Hinta kpl. Smk. 70:—
 N:o 2989 X. Samallinen kiristyspultilla " " " 72:—

Englantilaisia ohjaustankoja mustalla selluloidi päällystyällä.

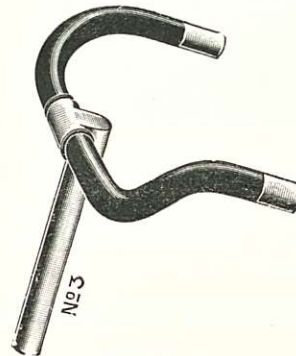

Kiristyspultilla.
 N:o 3093 X Hinta kpl. Smk. 148:—

Kaapeleita.

Jarruja varten.

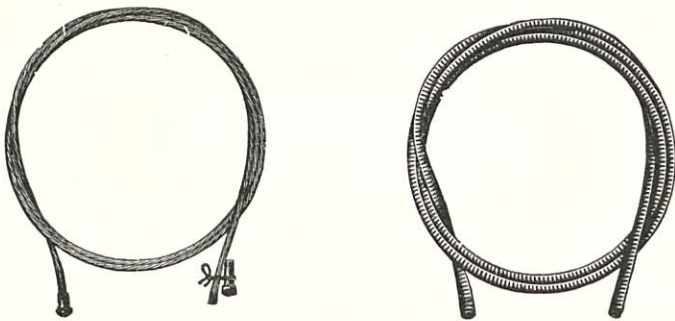

N:o 3110. Kaapeli $1\frac{1}{2}$ mm, jarruja vart. Hinta mtr. Smk. 2: 50
 „ 3111. Kaapelin kansia, lakeer., 3110 vart. " " " 7: 50

Johdonpitimiä.

Kaapelin kiinnittämistä varten.



N:o 256. Lakeerattu Hinta kpl. Smk. —: 80



Kädensijoja.

Selluloidista.

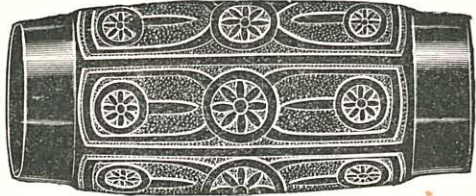

N:o 1540. $\frac{7}{8}$ " & 1" Hinta par. Smk. 6:—
 „ 1550. $\frac{7}{8}$ ", pyör. päillä .. „ „ „ 7:50

Nahalla päällystettyjä.



Priima.

N:o 1558. $\frac{7}{8}$ " Hinta par. Smk. 7:—
 „ 1565. 1" „ „ „ 10:—



N:o 1538. $\frac{7}{8}$ " Englantil. „Dover“
 selluloidikädensijoja .. Hinta par. Smk. 10:—

Selluloidi kädensijoja, kultajuovilla.

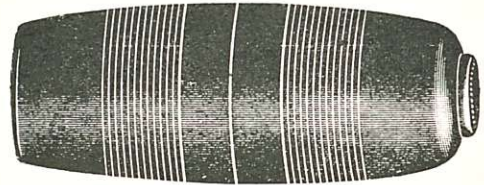

N:o 1553. $\frac{7}{8}$ " ja 1" Hinta par. Smk. 6:—



Näitä kädensijoja toimitetaan ostajan liikkeen nimellä
 varustettuina, jos vähintään 100 paria tilataan.
 N:o 1539. $\frac{7}{8}$ " Hinta par. Smk. 8:—

Uutuus, niklatuilla kädensijanpäillä.



N:o 1535. $\frac{7}{8}$ " Hinta par. Smk. 8:—

Käsien suojukset.

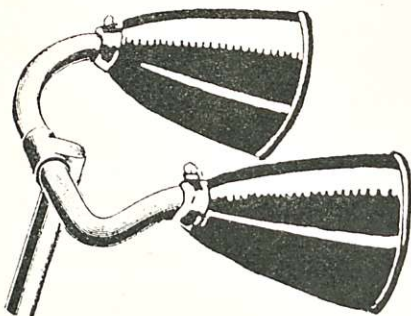

Valmistettu hyvästä vahakankaasta, flanellivuorilla,
 kiinnitetään hihnoilla ohjaustankoon, suojaavat
 erinomaisesti käsiä tuulelta ja kylmältä.
 N:o 1703. Hinta parilta Smk. 58:—

Ensiluokkainen pitkä kuminen kädensija.

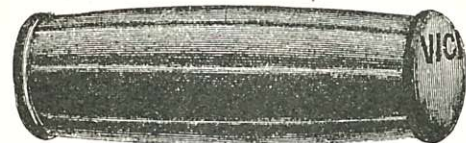

N:o 1554. $\frac{7}{8}$ " harmaa..... Hinta par. Smk. 10:—

Mukava kuminen kädensija.



N:o 1552. $\frac{7}{8}$ " harmaa Hinta par. Smk. 7:—

Kädensija sementtiä. Juoksevaa.



N:o 964. Pienissä pötkyissä Hinta pötkyltä Smk. 4:—
 „ 965. Isoissa „ „ „ „ 8:—
 „ 963. Purkeissa à 1 engl. (lb.) punta „ purkilta „ 50:—

Hameverkkoja.

Toimitetaan ilman kolmioita.

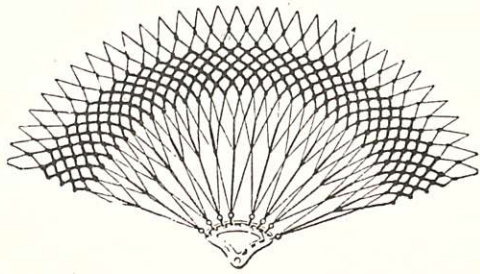

N:o 2673. $\frac{18}{8}$ hakaa, lajit. värejä. Hinta par. Smk. 12:—
 „ 2673. $\frac{32}{8}$ „ „ „ „ „ „ „ 18:—

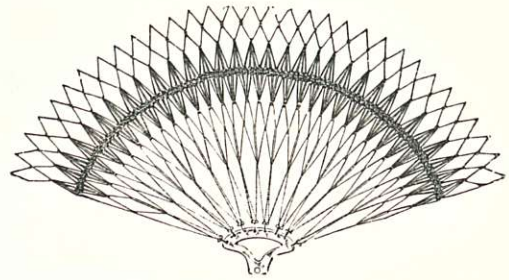

N:o 2674. $\frac{18}{8}$ hakaa, lajit. värejä. Hinta par. Smk. 12:—
 „ 2674. $\frac{18}{8}$ „ halpoja, lasten
 pyöriä varten „ „ „ 6:—

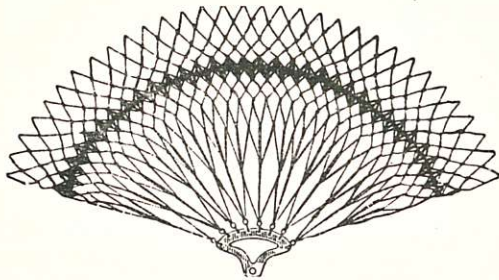

N:o 2679. $\frac{18}{8}$ hakaa, lajit, värejä. Hinta par. Smk. 12:—

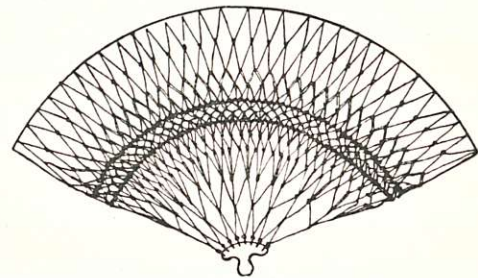

N:o 2678. $\frac{18}{8}$ hakaa, lajit. värejä. Hinta par. Smk. 14:—

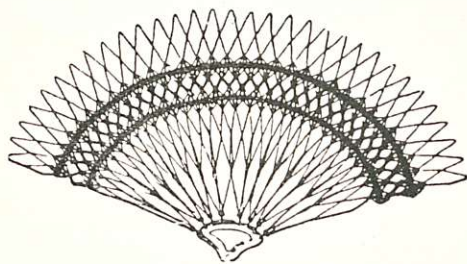

Helmillä.

N:o 2687. $\frac{18}{8}$ Hinta par. Smk. 25:—

Verkkorihmaa.



N:o 2664. Lajit. värejä 22 m. Hinta nipulta Smk. 10:—

Kolmioita.



N:o 2567. Nikl. messingistä .. Hinta par. Smk. 3:—
 „ 2569. „ teräksestä „ „ „ 2:20

Kolmioita.



N:o 2566. Niklatusta teräksestä
 verkkorihmaa varten . Hinta par. Smk 1:50



Ketjunsuojuksia.

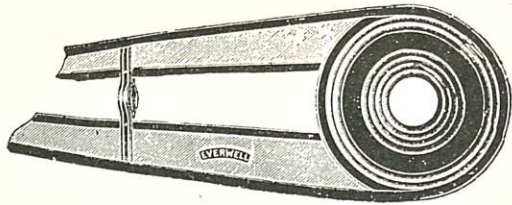

N:o 3248. Selluloidilla, reunat ja levy lakeerattuja.
Hinta kpl. Smk. 60:—

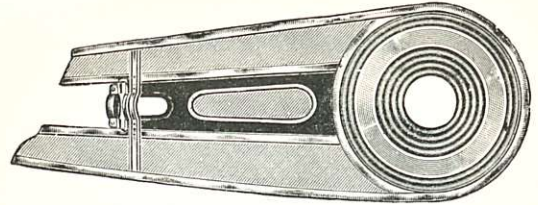

N:o 3267. Selluloidilla, reunat ja levy lakeerattuja, le-
vyn keskus niklattu. Hinta kpl. Smk. 70:—

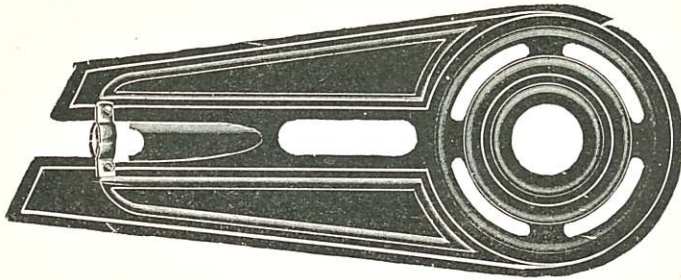

N:o 3246. Teräksestä, lakeerattu musta kultaraidalla.
Hinta kpl. Smk. 35:—

Puoliketjunsuojus miestenpyörille.

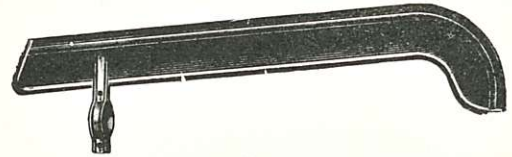

N:o 3253. Teräksestä, lakeerattu.
Hinta kpl. Smk. 25:—

Umpinainen öljynpitävä ketjunsuojus.

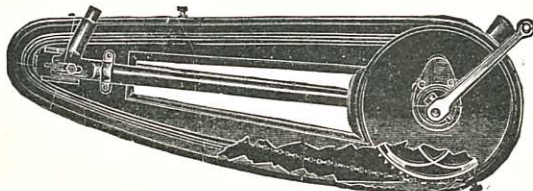

N:o 3275. Miesten Hinta kpl. Smk. 270:—
" 3275. Naisten " " " 270:—
" 3279. Miesten, halvempi " " " 235:—
" 3279. Naisten, " " " 235:—

Suljettu metallinen ketjunsuojus.

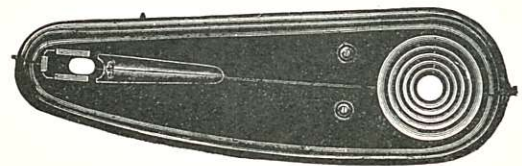

N:o 3274. Miesten Hinta kpl. Smk. 220:—
" 3274. Naisten " " " 220:—
" 3278. Miesten, halvempi " " " 200:—

Lianottajia.



N:o 1710.
Vahakankaasta, etupyörään.
Hinta kpl. Smk. 7:—

N:o 1711.
Nahasta, takapyörää varten.
Hinta kpl. Smk. 22:—

Etupyörää var-
ten.

Kiinnitetään
täydellisesti.

N:o 1718.
Hinta kpl. Smk.
11:—

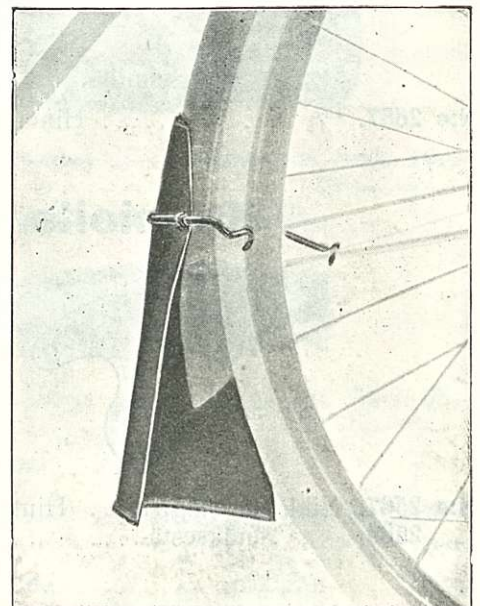

Priima suomalaisia puu-likasuoja.



Olemme tänä myyntikautena päättäneet myydä likasuo-
jia ainoastaan **suomalaista valmistetta**, koska tiedämme että
niiden laatu, kestävyys ja värikauneus on **kaikkien ulkolais-
ten valmisteitten yläpuolella**. Taivutukset kestävät vuosi-
kausia, ne eivät halkea tahi muuta väriä ja ovat halvimmat;
siis jos tahdotte myydä likasuoja jotka todellisesti tulevat
tydyttämään ostajianne, tulee Teidän ainoastaan ostaa meiltä
kotimaisia likasuoja. Pidämme aina varastossa allamainitut
16 eri värit, mutta paitsi näitä värejä voimme, tilattaessa
vähintään 25 par., hankkia minkä värin vain toivotte.

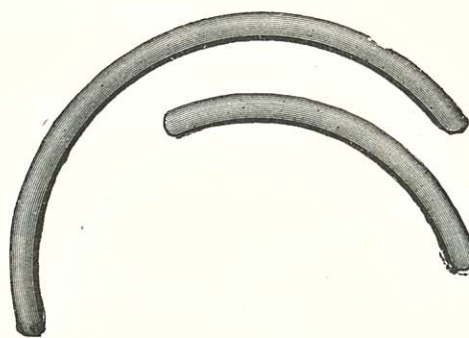

S. 1.	Keltainen.
S. 2.	Keltainen, kahdella kaksinkertaisella musta-keltaisella raidalla.
S. 3.	Keltainen, kahdella kaksinkertaisella puna-keltaisella raidalla.
S. 5.	Keltainen, kahdella kaksinkertaisella musta-punaisella raidalla.
S. 6.	Keltainen, kahdella kapealla ja yhdellä leveällä punaisella raidalla, leveän raidan molemmin puolin vihreät raidat.
S. 7.	Keltainen, kahdella kapealla ja yhdellä leveällä mustalla raidalla, leveän raidan molemmin puolin punaiset raidat.
S. 8.	Punainen, kahdella kaksinkertaisella keltaisella raidalla.
S. 9.	Tummanpunainen, keskus musta leveä raita, molemmin puolin keltaiset raidat.
S. 10.	Musta, keskus leveä punainen raita, molemmin puolin keltaiset raidat.
S. 11.	Tummanpunainen, kahdella kapealla ja yhdellä leveällä vihreällä raidalla, leveän raidan molemmin puolin mustat raidat.
S. 12.	Musta, keskus leveä vihreä raita, molemmin puolin keltaiset raidat.
S. 13.	Vihreä, keskus musta leveä raita, molemmin puolin keltaiset raidat.
S. 14.	Tumman vihreä, keskus keltaisen vihreä leveä raita.
S. 18.	Punaisen ruskea, kahdella kaksinkertaisella puna-keltaisella raidalla.
S. 19.	Keltaisen ruskea, kahdella mustalla raidalla, molemmin puolin keltaiset raidat.
S. 20.	Ruskea, kahdella kaksinkertaisella puna-valkoisella raidalla.
S. 1015.	Musta, kahdella kaksinkertaisella kultaisella raidalla.

N:o 11050. Miesten Hinta Smk. 20: — par.
„ 11051. Naisten..... ” ” 24: — ”

**Huom.! Pienempi määrä vähän voittuneita likasuoja loppuun-
myydään hintaan Smk. 9: — par.**



Likasuojaus teräksestä.

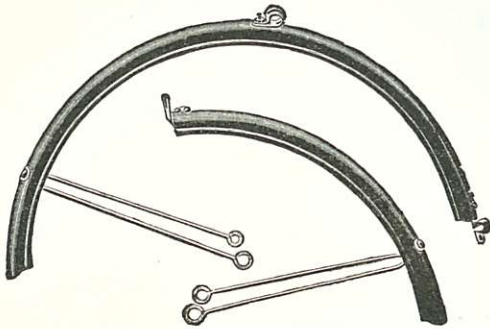

- N:o 1725. Lakeer., miest. .. Hinta ryhm. Smk. 25:—
 „ 1726. „ naisten . „ „ „ 26:—
 „ 1729. Ainoastaan etu-
 suojuksia..... „ kpl. „ 10:—

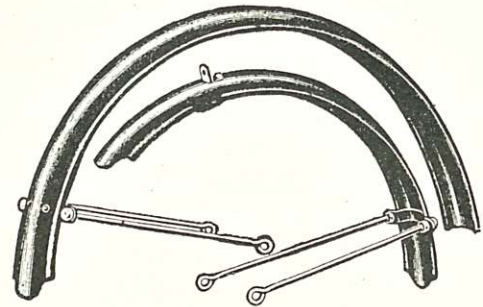

Erikoisen vahvat teräslikasuoijat, mustaksi lakeeratut, etuhaarukasta eteenpäin pistävällä osalla.

- N:o 1787. Miesten Hinta ryhmältä Smk. 35:—
 „ 1788. Naisten „ „ „ 36:—

Kaikille ilmoille sopivat likasuoijat pitimiseen, etuhaarukasta eteenpäin pistävällä osalla, sivukappaleilla, 55 mm leveät. Parhaat suoijat kevät- ja syysajokausille.

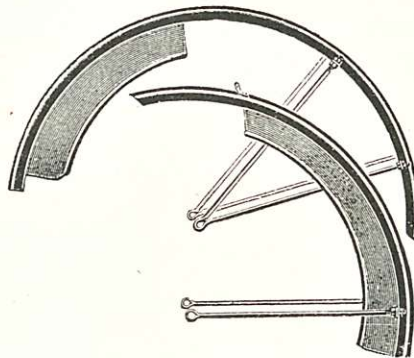

N:o 1746. Miesten, lakeeratut. Hinta ryhmältä .. Smk. 100:—

N:o 1747. Naisten 32 r. Hinta ryhmältä .. Smk. 100:—

N:o 1748. Etusuojuksia yksinään. Hinta kpl. Smk. 55:—

Likasuoijanpitimiä.

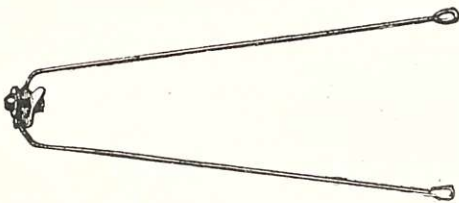

- N:o 2087. Niklattuja, kiinnittäjineen puisia suojuja varten Hinta par. Smk. 7:—
 N:o „ sama, erittäin vahvoja „ „ „ 8:—

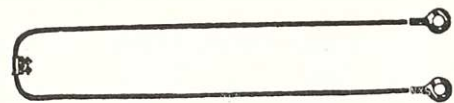

- N:o 2085. Niklattuja, teräs-likasuojuja varten. Hinta par. Smk. 6:—



N:o 2570.



N:o 2571 C.



N:o 2571 B.



N:o 2571 A.

- N:o 2570. Kiinnike, nikkel. puis. likas. varten Hinta kpl. Smk. 1:20
 „ 2565. „ lakeer. teräs. „ „ „ „ „ 1:20
 „ 2571. „ nikkel., 3 kpl. ryhmissä „ ryhm. „ 3:50
 „ 2571 A. Kulmia ainoastaa, halpaa lajia..... „ kpl. „ 1:10

Käsipumppuja.



N:o	Dimensions	Material	Price per unit	Price per unit (Smk.)
2765.	12" × 3/4"	teräksestä, niklatu	15:—	15:—
" "	15" × "	" " "	16:—	16:—
2766.	12" × "	messingistä "	16:—	16:—
" "	15" × "	" " "	17:—	17:—
2842.	15" × 11/16"	selluloidista, musta	24:—	24:—
2843.	15" × 7/8"	engl. "Dover sell., musta	30:—	30:—
2829.	15" × 11/16"	engl. "Dover sell., musta	38:—	38:—
2830.	15" × 7/8"	" " "	45:—	45:—
2828.	15" × 11/16"	" Bluemel "	40:—	40:—

Jalkapumppuja.

Priima jalkapumppu.



Niklatusta messingistä.

Niklatulla jalustalla, valettu.

N:o 2888. 12" × 1 1/4".
Hinta kpl. Smk. 35:—

Yhdistetty käsi- ja jalkapumppu.

Niklatusta messingistä.

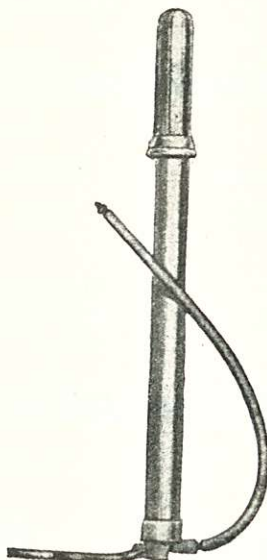

N:o 9717. 15 3/4" × 1".
Hinta kpl. Smk. 65:—

Priima pumppu korjauspajaa varten.

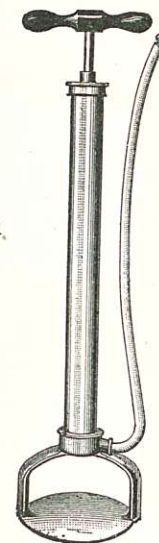

Niklatusta messingistä.

Hyvin voimakas pumppu.

N:o 9715. 20" × 1 1/2".
Hinta kpl. Smk. 135:—

Pumpuntiivisteitä.

N:o	Dimensions	Price per unit	Price per unit (Smk.)
2725.	5/8", 3/4", 7/8" ja 1" pumppuja varten	1:—	1:—
2725.	1 1/8" pumppuja varten	1:—	1:—
2726.	1 1/4" " "	1:—	1:—
2726.	1 1/2" " "	1:50	1:50
2726.	2" " "	3:—	3:—

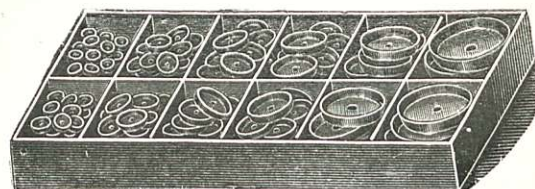



Pumpunletkuja.



N:o 2713. Käsipumppuja vart., 5" pitk.,
kierteellä ja jousella..... Hinta kpl. Smk. 5:—
,, 2714. Jalkap. vart., 18" pitkä, kier-
teellä ja nippeli kiertoaalla ,, ,, ,, 13:—



N:o 2698. Käsipumppuja vart., 4 5/8" pitk.,
kankaalla päällyst.
Hinta kpl. Smk. 4:50

Pumpunletkuja paloissa



ilman nippeleitä.

		Läpim.	Kangas vahvike.	Reij. läpim.						
N:o 942.	Harmaita, sileitä, amerik.,	noin 8 mm.	2 kerr.	3 mm.	1 Yardin (n. 92 sm.)	paloissa	Smk.	kpl.	10:—	
,, 943.	,, ,, ,,	8 ,,	2 ,,	4 ,,	1 ,,	,,	,,	,,	11:—	
,, 945.	Punaisia, ,, saksal.,	9 ,,	2 ,,	4 ,,	2 metrin	,,	,,	mtr.	12:—	
,, 956.	,, ,, S. & A.	8 ,,	2 ,,	4 ,,	2 metrin	,,	,,	,,	12:—	
,, 957.	,, ,, ,,	9 ,,	3 ,,	4 ,,	2 ,,	,,	,,	,,	15:—	
,, 1030.	,, rihlattuja, engl.,	7 ,,	2 ,,	3 ,,	1 ,,	,,	,,	,,	17:—	
,, 1031.	,, ,, ,,	9 1/2 ,,	4 ,,	4 ,,	1 ,,	,,	,,	,,	24:—	
,, 1032.	,, ,, ,,	11 ,,	6 ,,	4 ,,	1 ,,	,,	,,	,,	30:—	
,, 1079.	Kudoksella, priima	9 ,,	5 ,,	5 ,,	1 ,,	,,	,,	,,	10:—	
,, 1080.	,, ,, ,,	11 ,,	7 ,,	7 ,,	1 ,,	,,	,,	,,	17:—	

Pumpunkiinnittimiä.



Teräksestä,
sinisiä.

N:o 2070. Hinta par. Smk. 4:50

N:o 2063.

Värillisellä sellu-
loidi alustalla.

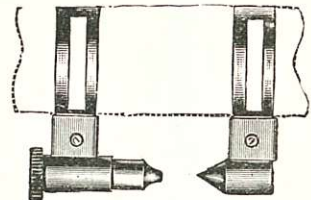

N:o 2063. 1" & 1 1/8" Hinta par. Smk. 6:—
,, 2068. 1" & 1 1/8" ,, ,, ,, 3:50

Etunippeli

kiertoaalla, jalkap. vart.

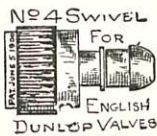

N:o 2701. Dunlop ventt. varten
Hinta kpl. Smk. 2:—

N:o 2700. Amerik. ventt. vart.
Hinta kpl. Smk. 3:—

Pumpunsuutimia.



N:o 2722.

Etunippeli, kiinteä,
Dunlop ventt. vart.
Hinta kpl. Smk. 1:—



Takanippeliä.

N:o 2727. Hien. kiert.
Hinta kpl. Smk. 1:—

N:o 2728. Hinta
kpl. Smk. 1:25



N:o 2729. Etunippeli kierteillä.
Hinta kpl. Smk. 1:25



N:o 2702. Etunippeli, kiertoaal-
la, Dunlop ventt. vart.
Hinta kpl. Smk. 1:25

Pumpunnippeli kumitiivisteellä.

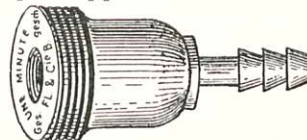

N:o 2715. Pumpun nippeli. Hinta kpl Smk. 3:—
,, 2715 A. Tiivisteitä ,, ,, ,, 1:—



N:o 2773.

Amerik. ja Dunlop.
Hinta kpl. Smk. 1:25



Venttiilejä.

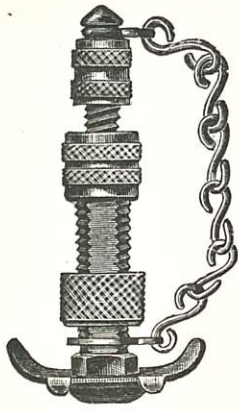

N:o 2790. Teräsvant. varten.
 Hinta kpl. Smk. 3: 30
 „ 2791. Puuvant. vart.
 Hinta kpl. Smk. 3: 60

Venttiilihattuja.



N:o 2771. Vitjoineen.
 Hinta kpl. Smk. —: 75



N:o 2786. Teräsvant. vart.
 Hinta kpl. Smk. 2: —
 „ 2788. Puuvant. vart.
 Hinta kpl. Smk. 2: 40

Venttiilikumia.

Myymme ainoastaan yhtä lajia, nimittäin parasta.



N:o 941 Hinta metriltä Smk. 3: 20
 „ „ 100 gr:lta „ 40: —
 „ „ 1 kg:lta „ 350: —

Venttiililankaa.



N:o 2797 Hinta kpl. Smk. 15: —

Venttiililiuskoja kumista.

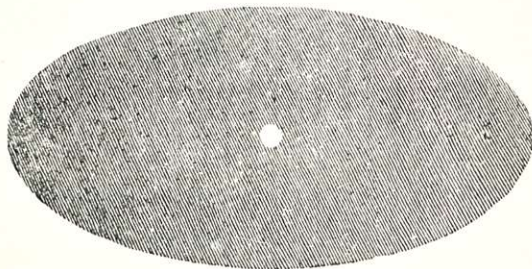

N:o 2801 Hinta kpl. Smk. 1: —

Venttiililiuskoja kanvaksesta.

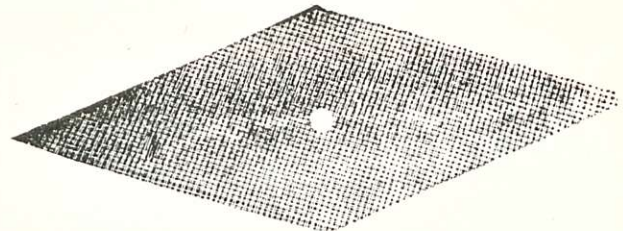

N:o 2802 Hinta kpl. Smk. —: 65



Priima englantilaisia päällyskumeja.

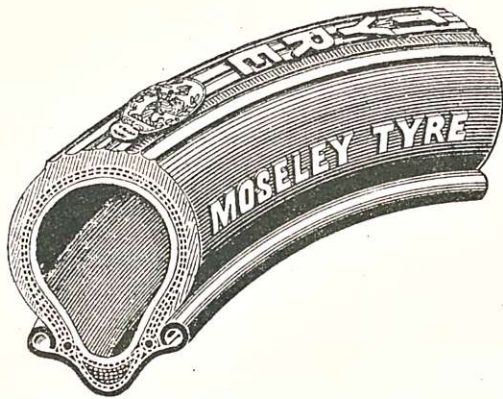

Moseley päällyskumeja.

Nimi kulutuspinnaassa.



Ensiluokkainen rengas paksulla kulutuspinnaalla ja joustavalla kudoksella.

N:o 2259. Teräslankareunaisia $28 \times 1 \frac{5}{8}$ Hinta kpl. Smk. 80:—

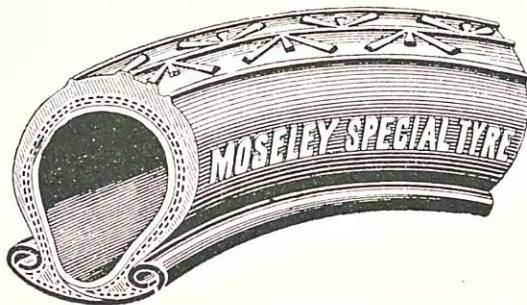

Moseley Special päällyskumeja.

Ensiluokkainen rengas paksulla kulutuspinnaalla ja joustavalla kudoksella.



N:o 2261. Teräslankareunaisia $28 \times 1 \frac{5}{8}$ tai $28 \times 1 \frac{1}{2}$.
Hinta kpl. Smk. 95:—



Phoenix Cord.

N:o 1020. Teräslankareunaisia $28 \times 1 \frac{5}{8}$.
Hinta kpl. Smk. 70:—



St. George Tyre.

N:o 1029. Teräslankareunaisia $28 \times 1 \frac{5}{8}$.
Hinta kpl. Smk. 60:—

Päällys- ja sisäkumeja.



„Continental“ mallia.

Halpa päällyskumi hyvää valmistetta.

N:o 1033. C. T. C. 28" × 1 1/2".

Hinta kpl. Smk. 60:—

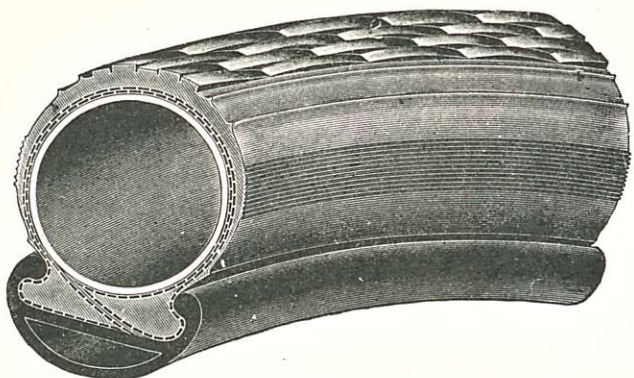

Punaisia „Speed“ päällyskumeja

kilpa-ajopyöriä varten.

Paljon käytetty ja ajanmukainen.

N:o 1018. „Speed“ teräslankareunaisia 28" × 1 1/4".

Hinta kpl. Smk. 95:—

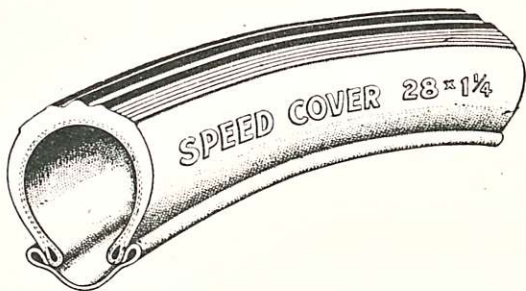

Paksuja punaisia sisäkumeja.

Ensiluokkaihin pyöriimme, käytämme seuraavia punaisia erikoisen paksuja ja ensiluokkaisia sisäkummeja.

N:o 1022. 28" × 1 5/8". Hinta kpl. Smk. 26:—

„ 1039. 28" × 1 5/8" ja 28" × 1 1/2". Hinta kpl. „ 24:—

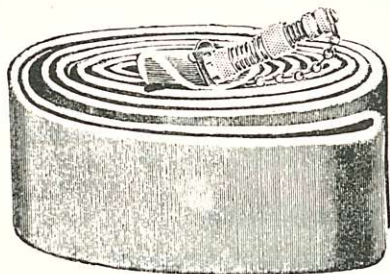

MOSELEY.



Punaisia paksuja Sotilas-sisäkumeja.

N:o 2275. 28" × 1 5/8". Hinta kpl. Smk. 40:—

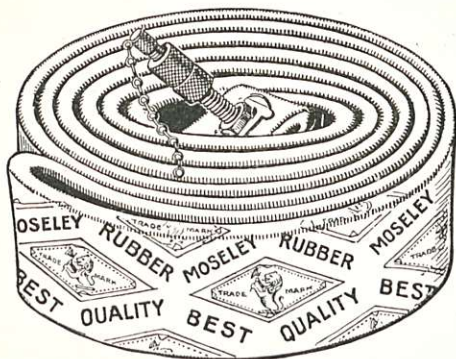

Paitsi ylempänä mainittuja kolmea ehdottomasti ensiluokkaista lajia, löytyy meillä pienempi varasto halvempia sisäkumeja, 28" × 1 5/8" joita voimme myydä seuraaviin halpoihin hintoihin.

N:o 877 X. Harmaita Hinta kpl. Smk. 13:—

„ 878 X. Punaisia ” ” ” 16:—



Sulky kumeja

28 × 2

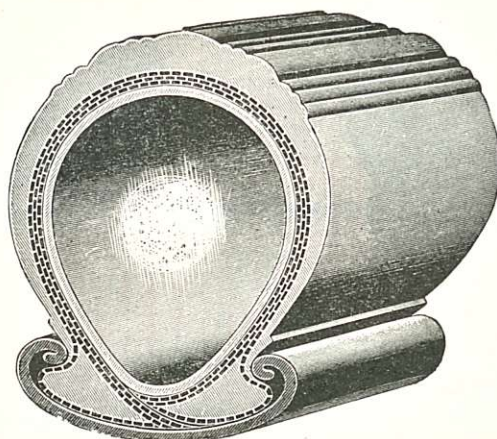

28 × 2

N:o 11005. Päälyskumeja Hinta kpl. Smk. 120:—
 N:o 11006. Sisäkumeja ” ” ” 24:—

Sulky —

Rumpuja sekä vanteita katso siv. 62.

Lastenvaununrenkaita.

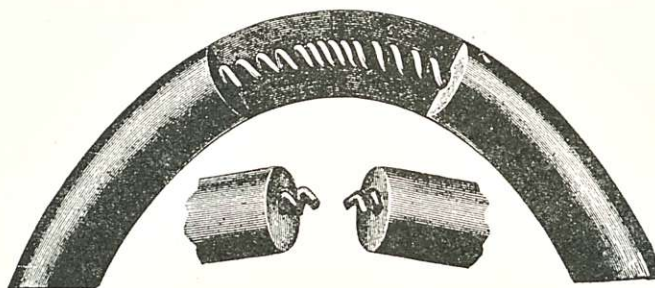

KIINNITTÄMISOHJE: Mitataan pyörän ympäryys ja leikataan rengas vähän lyhyemmäksi kuin mitta osoittaa (20" pyörälle noin 3" lyhyemmäksi ja muun suuruisille suhteellisesti sama). Tämän jälkeen leikataan $\frac{3}{16}$ " kumia pois, niin että kaksi kierrettä teräslangasta tulee näkyviin kummastakin päästä. Pidetään renkaan kummastakin päästä kiinni ja kierretään toinen kolme kertaa ympäri. Nyt asetetaan päät yhteen, ja kumi vetäyty itsestään takaisin omaan asentoonsa, jolloin se muodostaa ehdottoman sileän, tiiviin ja kiinteän jatkoksen. Asetettaessa rengasta pyörälle on varottava, että sitä ei kierretä säkä sitten tasoitettava yli koko renkaan eikä vain paikka paikoin. Jos rengas päälle asetettaessa kiertyy, niin se kierretään takaisin kun se on paikkoillaan.

N:o 817. Teräslanka kierteellä, $\frac{1}{2}$ " läpimitalla Hinta kilolta Smk. 90:—
 N:o 821. ” ” ” $\frac{5}{8}$ " ” ” ” ” 90:—

Kumiliimaa.



Tölkissä.

N:o 932. (4"×³/₄".)

Hinta kpl. Smk. 2:—

N:o 933. (2 ¹/₂"×³/₄".)

Hinta kpl. Smk. 1:75

N:o 934. (2 ¹/₂"×1 ¹/₂".)

Hinta kpl. Smk. 1:25



N:o 925.

Erittäin hyvää ¹/₂ kilon purkeissa.

Hinta kpl. Smk. 30:—

Kumikangasta.

Ilmarenkaiden korjaamista varten.



N:o 946. Hinta rullasta (6 jalkaa×4"). Smk. 24:—

Korjailurasioita.



N:o 920. Pieniä Hinta kpl. Smk. 3:—

„ 921. Suurempia „ „ „ 5:—

Patchquick kumiliimaa.



N:o 9566. Kumiliimaa, purkeissa patenttikannella Hinta kpl. Smk. 16:—



N:o 9567. Kumiliimaa pyöreissä purkeissa Hinta kpl. Smk. 8:—

Kumipaikkoja.

Ilmarenkaiden korjaamista varten.

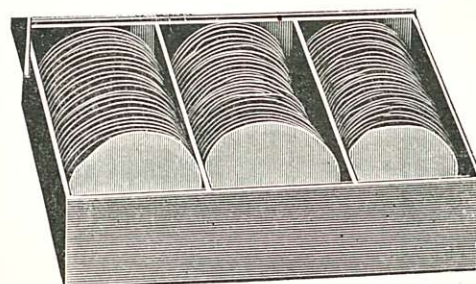

N:o 949. Pyöreitä paikkoja ohennetuilla reunoilla 1 krossin rasioissa Hinta ras. Smk. 10:—

Raakaa kumia.

N:o 935. 450 gr. rasioissa .. Hinta ras. Smk. 30:—

Kanvasta.

Ulkorenkaiden korjaamista varten.

N:o 952. Hinta rullasta (4 jalkaa×4"). Smk. 22:—



Ulkorenkaiden paikkoja

Vioittumia varten.

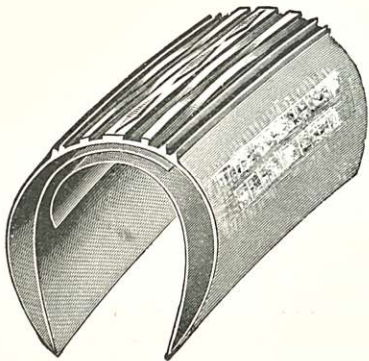

Kiinnitetään kumi-
liimalla.

- N:o 913. Sileitä 2 1/2" Hinta kpl. Smk. 1: 50
 „ 914. „ 4" „ „ „ 2: —
 „ 911 A. „ 5" „ „ „ 3: —

Kittiä „Elephant“

Pienien reikien ja halkeamien korjaukseen päällyskumissa.



Vikaantunut kohta puhdistetaan hiekkapaperilla ja bensiinillä; tämän jälkeen se voidellaan kumiliimalla. Kun tämä on kuivanut, niin reikään pannaan kittiä veitsellä tai m. s., ja hangataan sitten pinta sileäksi kumiliimalla. Jos halkeama on mennyt kanvaksenkin läpi, on se ensin ommeltava kiinni. Korjauksen on hyvin kuivattava.

- N:o 968. „Elephant“ kittiä noin 55
 gr. tölkissä Tölk. Smk. 3: 50

48



Ketjuvoidetta.

N:o 1016.

Läkkitölkissä.

Hinta tus. Smk. 2: —

Kiilloitus ainetta.



Paras kiilloitus aine, kaikille metalleille.

- N:o 992. 1/4 kg. purkeissa.
 Hinta kpl. Smk. 14: —
 „ 973. 1 kg purkeissa.
 Hinta kpl. Smk. 35: —

„Special“ Saippua.

Tähän saippuaan on sekoitettu pimpsikiveä.
 Kehotetaan käyttämään verstoissa.

N:o 1027 Hinta kpl. Smk. 4: —

Poleerausrättejä.

N:o 2525 X.

Poleerausverkko.

Hinta kpl. Smk. 3: —

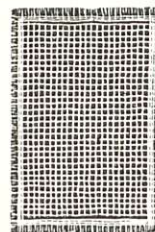

Lakkaa.



Ilmassa kuivuvaa lakkaa läkipurkeissa.

Suuruus 2"×1 7/8".

N:o 981.	Mustaa	Hinta kpl. Smk. 4:—
" 996.	"	" " " 4:—
" 997.	"	" " " 2:—

Suuruus 2 1/8"×1 7/8".

N:o 983.	Punaruskeata	Hinta kpl. Smk. 8:—
" 984.	Sinistä	" " " 8:—
" 985.	Viheriää	" " " 8:—
" 986.	Keltaista	" " " 8:—
" 987.	Valkoista	" " " 8:—

Aluminiumilakkaa.

Käytetään ruostuneitten osain päällystämiseen niklaamisen sijasta.

N:o 1000	Hinta kpl. Smk. 4:—
----------	-------	---------------------

Pensseleitä lakeerausta varten.

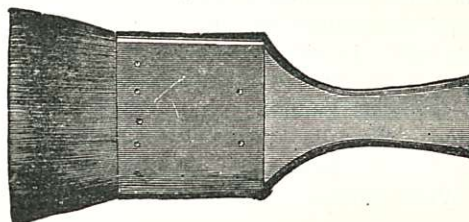

N:o 1061.	Suuruus 1/2"	Hinta kpl. Smk. 4:—
" 1062.	" 1"	" " " 5:—
" 1063.	" 1 1/4"	" " " 7:—

Rustsolvo

on neste, joka helposti liuottaa ruostetta, tervaa, rasvaa, likaa, nokea y. m. Esim. vanhat ruuvit ja mutterit jotka vuosikautia ovat maanneet ja ruostuneet kiinni, voidaan noin 5—20 min. kuluttua, riippuen koosta, taas käyttää sen jälkeen kun niitä on kostutettu Rustsolvolla.

Rustsolvo'a käytetään menestyksellä irrottamaan ruostuneita muttereita, pultteja j. n. e. maanviljelyskoneissa ja -työkaluissa, kuorma-autoissa, traktoreissa, henkilöautoissa, lentotarpeissa, höyry- ja kaasuputkeissa, kiviporaus-koneissa j. n. e. ja on aivan välttämätön: laivatelakoissa, työpajoissa, tehtaissa, rautatie- ja raitiotieverstaissa, pajoissa, taloudessa j. n. e.

Taastusti happovapaata ja vaaratonta.

Edellisestä käy selville Rustsolvon suuri taloudellinen hyöty ja on sitä, niinhyvin Euroopassa kuin Amerikassa käytetty suurimmissa teollisuuslaitoksissa niin- kuin myös maanviljelyksessä, jolloin on säästetty suuria summia.

N:o 11014 Hinta purkista Smk. 55:—

Rustsolvo

är en vätska som med största lätthet upplöser rost, tjära, fett, smuts, sot m. m. T. ex. gamla skruvar och muttrar vilka legat i årtal och fastrostat, kunna efter 5—20 minuters förlopp, beroende på storleken, åter användas efter det dessa blivit fuktade med Rustsolvo.

Rustsolvo användes med stor fördel att lösa fastrostade bultar, muttrar etc. på jordbruksmaskiner och redskap, lastbiler, traktorer, automobiler, flygmaterial, ångrör, gasrör, stenbormmaskiner etc. etc. och är oumbärlig i: skeppsvarv, verkstäder, fabriker, järnvägs- och spårvägsverkstäder, smedjor i hushåll etc. etc.

Garanterat syrefritt och oskadligt.

Rustsolvos stora ekonomiska betydelse torde av ovanstående mer än tydligt framgå, och har densamma såväl i Europa som Amerika blivit använd vid de största industriella inrättningar ävensom vid jordbruk varvid stora summor inbesparats.

N:o 11014 Pris per burk Fmk. 55:—



Emalji uunilakkaa.

N:o 1040.	Pohjalakkaa, mustaa	1 kg ast.	Hinta kpl.	Smk.	50:—
„ 1041.	Emaljilakkaa,	1 „ „	„	„	45:—
„ 1042.	Sammalviheriää ..	1/2 kg.	„	„	40:—
„ 1043.	Keltaista	„ „	„	„	40:—
„ 1044.	Purppuranpunaista	„ „	„	„	40:—
„ 1045.	Heleämpunaista	„ „	„	„	40:—
„ 1046.	Norsunluuvalkoista	„ „	„	„	40:—
„ 1047.	Taivaansinistä	„ „	„	„	40:—
„ 1048.	Heliotroppi	„ „	„	„	40:—
„ 1054.	Kiillotusjauho	1 „	kg.	„	30:—

Musta pohjalakkaa N:o 1040, sekä musta emaljilakkaa N:o 1041, saadan myös noin 50, 100 tai 180 kg. tynnyrissä.



Käyttöosoitus:

Polkupyöräosat jotka ovat lakattavana pitää kokonaan puhdistaa liasta ja ruosteesta, mutta pääasiallisesti rasvasta koska se estää lakan tarttumasta metalliin. Yksinkertaisin tapa jolla voi poistaa rasvan on, vettä ennen lakeeraamista kuivauttaa bentsiinillä, ja sitten pannaan se uuniin 285—300° Fahrenheit (150—160° C.) kuumuuteen. Sitäpaitsi pitää välttää koskemusta kuumilla käsillä koska metalli silloin pian ruostuu. Mustalla lakeeratessa voidellaan kerran pohjalakalla ja kaksi emaljilakalla, olisi kumminkin edullista voidella hyvin epätasaisia kehyksiä kaksi kertaa pohjalakalla.

Lakeerauksen pitää kuivaa noin 2 tuntia 285—300° Fahrenheit (150—160° C.) kuumuudessa ja kuivettuaan pitää sitä hioa hienosti poistaakseen epätasaisuuksia, joita on syntynyt tomusta. Voideltuaan emaljilakalla on kehys kuivettava heikommassa lämpö määrässä ei 170° Fahrenheit (90° C.) korkeampaa sillä lailla estetään kuplojen syntymistä erittäin pakstusti voidetuilla paikoilla.

Viimeistä voitelemista lakalla ei saa hioa, mutta kiillottaa. Siihen kehoitetaan käyttämään:

Kiilltopulverimme, joka hangataan pehmeällä rätillä tai huovalla, joka on kostutettu seokseen 1/2 spriiä ja 1/2 vettä, ja hangataan sitten kirkkaaksi kuivalla kiilltopulverilla. Jossa tomuamatta voidaan lakeerata, on turhaa kiillottaa, koska lakkamme kuivaa mitä kauniimmalla kiillolla ja on voittamaton kestävyyydessä.

Värilakkaan, joka on meillä 8:ssa eri väriä ei tarvita erityistä pohjalakeerausta.

Sitä voidellaan yllämainitulla tavalla 2—3 kertaa niiden sääntöjen mukaan, joita lakeeraus vaatii. Kerran voideltua pitää kehys kuivaa 3 tuntia 150° Fahrenheit (80° C.) kuumuudessa. Valkoiset ja vaaleat värit eivät saa olla korkeammassa lämminteessä kuin 120° Fahrenheit (60° C.). Jos enemmän kiiltoa vaaditaan voidellaan meidän kiilltolakalla.

Kiilltolakka kuivetaan 100—120° Fahrenheit (50—60° C.) (korkeampi vahingoittaa) noin 2 1/2 tuntia.

Bruksanvisning:

De velocipeddelar vilka skola lackeras måste fullständigt rengöras från rost och smuts, men huvudsakligast från fett, emedan detta hindrar lacket att fastna på metallen. Lättaste sättet att avlägsna fett är att först avtorka stället med bensen och därefter sätta det i en ugn i 285—300° Fahrenheit (150—160° C.). Dessutom bör man undvika att beröra stället med varma händer emedan metallen därvid lätt rostar.

Vid svartlackering strykes en gång med grundlack och två gånger med emaljlack; mycket ojämna ställen vore det dock bäst att stryka två gånger med grundlack.

Lackeringen bör torka i c:a 2 timmar vid 285—300° Fahrenheit (150—160° C.) efter torkningen bör man lätt slipa stället för att avlägsna ojämnheter, vilka uppstått av damm. Efter påstrykningen med emaljlack skall lackeringen först torkas vid lägre temperatur, icke över 170° Fahrenheit (90° C.), därigenom förhindras att blåsor uppstå på särskilt tjockt påstrukna ställen.

Efter den sista bstrykningen med lack skall man inte slipa utan polera. För detta ändamål rekommenderas vårt:

Polerpulver, vilket pågnides med en mjuk trasa eller filt fuktad med en blandning av 1/2 sprit och 1/2 vatten, och gnider man därpå blankt med torrt polerpulver. Om man kan polera utan att damma är det överflödigt att polera blankt, emedan vårt lack torkar med den vackraste glans och är oöverträffligt i hållbarhet och djup svart färg.

Till lackering med färger, av vilka vi hava c:a 8 nyanser, behöves ingen grundlackering.

Lacket påstrykes som ovan beskrivits, efter att stället rengjorts, och efter det lacket grundligt omrörts 2—3 gånger, enligt de regler som fordras för lackeringen; varpå lackeringen torkas omkring 3 timmar i c:a 150° Fahrenheit (80° C.), vitt och alldeles ljusa nyanser få icke utsättas för högre temperatur än 120° Fahrenheit (60° C.), och om man vill hava ännu högre glans överstrykes det därpå med vårt:

Glanslack, torkas vid 100—120° Fahrenheit (50—60° C.) (högre temperatur skadar) i c:a 2 1/2 timme.

Ketjuja.

Priima saksalaisia rullaketjuja.



N:o	Kaksink.	rulla	mitto	Hinta kpl.	Smk.	Hinta kpl.	Smk.
4061.			$1'' \times \frac{3}{16}''$		40:—		
4062.			$1\frac{1}{2}'' \times \frac{3}{16}''$		48:—		
4065.			$\frac{5}{8}'' \times \frac{3}{16}''$		37:—		
4067.			$\frac{5}{8}'' \times \frac{1}{8}''$		37:—		
4069.			$1\frac{1}{2}'' \times \frac{1}{8}''$		38:—		
4070.			$\frac{5}{8}'' \times \frac{3}{16}''$		30:—		

Alfred Appleby ketjuja.



N:o 3920.	Rullaketju,	$\frac{1}{2}'' \times \frac{1}{8}''$	Hinta kpl.	Smk.	60:—
3921.	"	$\frac{1}{2}'' \times \frac{3}{16}''$	"	"	60:—
3922.	"	$\frac{5}{8}'' \times \frac{3}{16}''$	"	"	60:—
3925.	"	$1'' \times \frac{1}{8}''$	"	"	60:—



Renold ketjuja.



N:o 3891.	Rullaketju,	$\frac{1}{2}'' \times \frac{3}{16}''$	Hinta kpl.	Smk.	110:—
-----------	-------------	---------------------------------------	------------	------	-------

615



Ketjuruuveja.

N:o 1932.	Priima engl. ketjuruuveja, lajitelt., rasioissa à 12 kpl. × 12 numeroa	Hinta ras.	Smk.	70:—
1919.	Ketjuruuv. muttereineen, $\frac{1}{8}''$ ketj. varten, saksal.	" kpl.	"	1:—
1920.	Ketjur. mutt:een $\frac{3}{16}''$ ketj. vart., saksal.	"	"	1:—
1921.	" " $\frac{1}{4}''$ " " " " " " " "	"	"	1:—

Ketjunkturistäjiä.

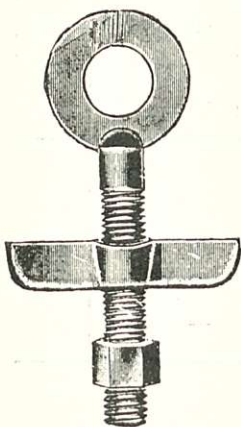

N:o 1950.	Ketjunkturistäjiä, niklattuja	Hinta par.	Smk.	2: 50
1955.	" eritt. leveällä kapalla	"	"	3:—

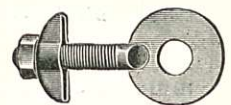

N:o 1950.

N:o 1955.



Timantti teräskuulia.



N:o 2580.

Engl. tuum.	$\frac{1}{16}''$	—	$\frac{3}{32}''$	—	$\frac{1}{8}''$	$\frac{5}{32}''$	—	$\frac{3}{16}''$	—	$\frac{7}{32}''$	—	$\frac{1}{4}''$	—	$\frac{9}{32}''$	
mm	—	2	—	3	—	—	4	—	5	—	6	—	7	—	mm
Hinta kross. Smk.	25:—		15:—		7:—	10:—		16:—		23:—		28:—		34:—	
Engl. tuum.	$\frac{5}{16}''$	—	$\frac{11}{32}''$	—	$\frac{3}{8}''$	—	$\frac{13}{32}''$	—	$\frac{7}{16}''$	$\frac{15}{32}''$	—	$\frac{1}{2}''$	—	—	
mm	—	8	—	9	—	10	—	11	—	—	12	—	13	14	mm
Hinta kross. Smk.	44:—		60:—		75:—		100:—		130:—	150:—		170:—			
Engl. tuum.	$\frac{9}{16}''$	—	$\frac{5}{8}''$	—	—	$\frac{11}{16}''$	—	—	$\frac{3}{4}''$	—	$\frac{13}{16}''$	—	—	$\frac{7}{8}''$	
mm	—	15	—	16	17	—	18	19	—	20	—	21	22	—	mm
Hinta kpl. Smk. ...	2:50		3:—			4:—			5:—		5:50			6:—	
Engl. tuum.	—	$\frac{15}{16}''$	—	—	$1''$	—	—	—	$1\frac{1}{8}''$	—	—	—	$1\frac{1}{4}''$	—	
mm	23	—	24	25	—	26	27	28	—	29	30	31	—	32	mm
Hinta kpl. Smk. ...		7:—			8:—				12:—				16:—		
Engl. tuum.	—	—	$1\frac{3}{8}''$	—	—	—	—	$1\frac{1}{2}''$	—	—	—	$1\frac{5}{8}''$	—	—	
mm	33	34	—	35	36	37	38	—	39	40	41	—	42	43	mm
Hinta kpl. Smk. ...	—	—	20:—	—	—	—	—	30:—	—	—	—	—	—	—	
Engl. tuum.	—	$1\frac{3}{4}''$	—	$1\frac{7}{8}''$	—	$2''$	—	$2\frac{1}{4}''$	—	$2\frac{1}{2}''$	—	$2\frac{3}{4}''$	—	$3''$	
mm	44	—	45	—	50	—	55	—	60	—	65	—	70	—	mm
Hinta kpl. Smk. ...	—	—	—	—	—	70:—	—	—	—	100:—	—	—	—	—	

Alleiviivattuja suuruuksia pidetään varastossa.

Kuularenkaita.

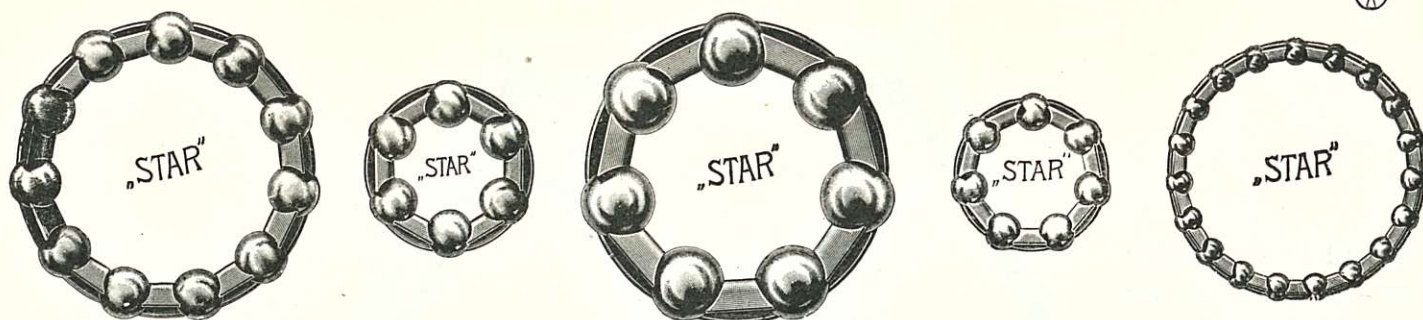

N:o 2590.

Hinnat ovat ilman kuulia.

Varastosta saadaan kampilaakeriin, rumpuun, kehyksen etuosaan ja erilaisiin vapaarumpuihin, seuraavissa suuruuksissa

N:o	Läpimitta ulkopuolelta	Kpl. kuulia	Kuulien suuruus	Hinta kpl. Smk ilm. kuulia	Käytetään
5	19,95 mm	7	$\frac{3}{16}''$	1:—	Eturumpuun, B. S. A. vapaarumpu, 3-vaihteella
7	21,70 „	6	$\frac{7}{32}''$	1:—	„ „ „ F. & S.
8	22,40 „	6	$\frac{1}{4}''$	1:—	N. D. Eturumpuun
16	26,00 „	7	$\frac{1}{4}''$	1:20	Eadie, Rotax, Eadie 2-vaihteella, B. S. A. 3-vaihteella, vapaarumpuun
24	29,05 „	5	$\frac{5}{16}''$	1:20	N. D. Vapaarumpuun
29	33,30 „	19	$\frac{1}{8}''$	1:20	Etuhaarukan laakeriin N:o 3836
30	33,15 „	9	$\frac{1}{4}''$	2:50	Eadie vapaarumpuun
38	36,30 „	17	$\frac{5}{32}''$	1:20	Etuhaarukan laakeriin N:o 4700
39	36,25 „	14	$\frac{3}{16}''$	1:20	„ „ „ 4710
40	35,25 „	9	$\frac{1}{4}''$	1:20	Rotax vapaarumpuun 1907
46	38,00 „	8	$\frac{5}{16}''$	1:20	N. D. Vapaarumpuun
52	39,10 „	15	$\frac{3}{16}''$	1:20	Eadie vapaarumpuun, 2 vaihteella
53	38,95 „	11	$\frac{1}{4}''$	1:20	Torpedo, Rotax ja N. S. U.
56	41,00 „	8	$\frac{5}{16}''$	1:20	Fauberin kampilaakeriin
58	40,50 „	11	$\frac{1}{4}''$	1:20	Torpedo vapaarumpuun, 2-vaihteella
60	40,00 „	7	$\frac{3}{8}''$	1:20	N. D. Vapaarumpuun
62	43,60 „	12	$\frac{1}{4}''$	1:20	Rotax vapaarumpuun, vanha malli
63	43,40 „	10	$\frac{5}{16}''$	1:20	
65	45,60 „	11	$\frac{9}{32}''$	1:30	Torpedo vapaarumpuun, vanha malli
77	30,50 „	11	$\frac{3}{16}''$	1:—	Eadie „ „ „ „
81	25,20 „	6	6 mm	1:—	Torpedo „ „ „ „
86	47,20 „	18	$\frac{3}{16}''$	1:30	Torpedo vapaarumpuun, 2-vaihteella
90	34,40 „	13	$\frac{3}{16}''$	1:—	Eadie „ „ „ „



Valmiita Kehyksiä kellolaakereilla.

Huom.! Ensiluokkainen juotettu kehys, ei siis uutettu (svetsattu).

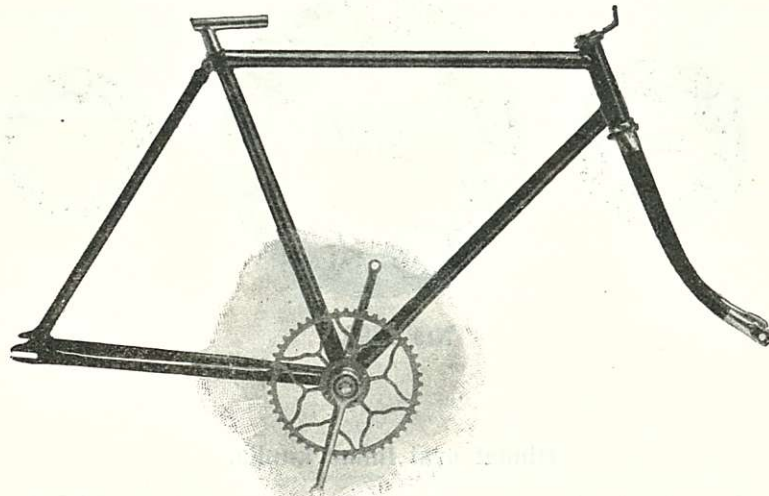

N:o 4876. Priima miest. kehys kellolaakerilla, pitkä malli. Niklatulla haarukanruunulla ja ketjuratt. 48 h. $\times \frac{5}{8}$ ". Priima niklaus ja lakeeraus 2:lla raidalla. Toimitetaan satulankannattimella, mutta ilm/ohjaust. ja likasuoja.

Hinta kpl. Smk. 600:—

54

Naisten pyörän kehyksiä.

Pyöreällä niklatulla haarukalla niklatuine päineen.
Hienosti niklatu asetettava ohjaustanko, sekä istuinputki.

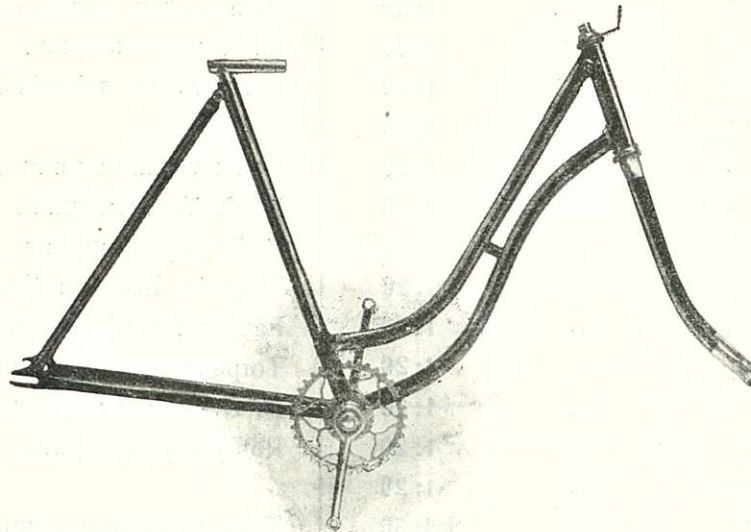

Välitysratas 36 hampaalla ja $\frac{5}{8}$ " jaolla.

N:o 4878. Naisten kehys, priima. Toimitetaan satulan kannattimella, mutta ilman ohjaustankoa ja likasuoja.

Hinta kpl. Smk. 630:—

Huom.! Ensiluokkainen juotettu kehys, ei siis uutettu (svetsattu).

Valmiita engl. „Coventry“ kehyksiä.



Kehyksen korkeus
22", 24" ja 26".

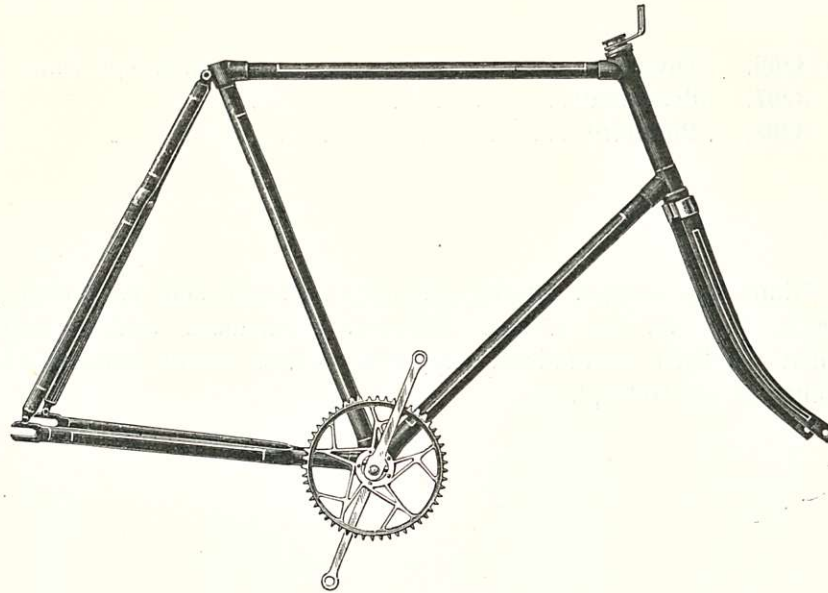

Miesten N:o 4845.

N:o 4845. „Coventry“ miesten kehyksiä, rakennetut ensiluokkaisista englantilaisista osista, varustettu 52 hamp. $\frac{1}{2}$ " \times $\frac{1}{8}$ " ketjurattaalla, ohjaustangolla, satulakannattimella sekä teräs-likasuojilla. Ensiluokkainen niklaus, lakeeraus ja kehyksen koristus Hinta kpl. Smk. 900:—

Valmiita engl. „Coventry“ kehyksiä.

Kehyksen korkeus
22" ja 24".

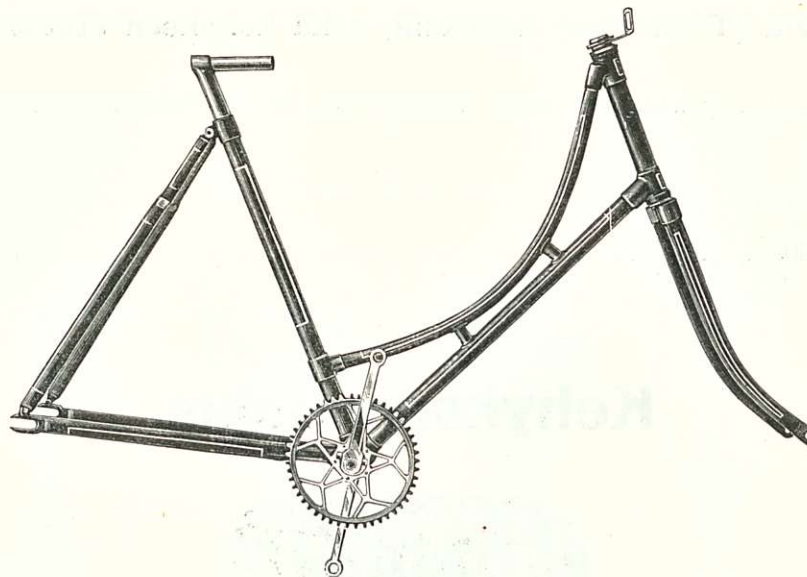

Naisten N:o 4847.

N:o 4847. „Coventry“ naisten kehyksiä, rakennetut ensiluokkaisista englantilaisista osista, varustettu 48 hamp. $\frac{1}{2}$ " \times $\frac{1}{8}$ " ketjurattaalla, ohjaustangolla, satulakannattimella sekä teräs-likasuojilla. Ensiluokkainen niklaus, lakeeraus ja kehyksen koristus Hinta kpl. Smk. 935:—



Nimilevyjä.

N:o 3206.	„Tower“	Hinta kpl. Smk. 5:—
„ 3207.	„Precision“	„ „ „ 5:—
„ 3208.	„Popular“	„ „ „ 5:—



Nimilevyjä, ostajan nimellä varustettuna, toimitetaan useamman mallisia 2, 3, 4 tai 5:n värisiä. Erikoisia piirustuksia voidaan hankkia. Hinnat tilauksen suuruudesta riippuvia. Vähin määrä nimilevyjä joita toimitetaan on 100 kpl.



Ruuvia, Kierteiskairoja ja Kierretappia Nimilevyjä varten.

N:o 3225.	Pieniä ruuveja, nikl.	
		Hinta 100 kpl. Smk. 11:—
„ 3226.	Kierteiskaira näille	Hinta kpl. Smk. 5:—
„ 3227.	Kierretappi näille N:o 2×56.	
		Hinta kpl. Smk. 11:—

N:o 3224.	Suuria ruuvia, nikl.	
		Hinta 100 kpl. Smk. 12:—
„ 3223.	Kierteiskaira näille	Hinta kpl. Smk. 5:50
„ 3230.	Kierretappi näille N:o 5×40.	
		Hinta kpl. Smk. 16:—

Siirtokuvia (Transfers) kehyksiä, sekä kehyksen etuosia varten.

Toimitetaan: Kultaisia, hopeisia sekä myös muita värejä, ostajan haluamien piirustusten mukaan. Hinnat lähetetään pyynnöstä.

N:o 1001.	Siirtokuva lakkaa, purkeissa	Hinta purkilta Smk. 20:—
-----------	------------------------------	-------	--------------------------

Kehyksensuojus.

N:o 1556.
Hinta kpl. Smk. 6:50



Harmaata kumia
1" ja 1 1/8" putkille.

Kehyksen koristeita.

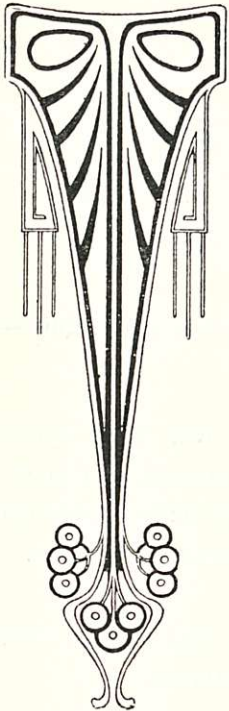

N:o 3289.
88 kpl. arkissa
hinta arkilta
Smk. 35: —

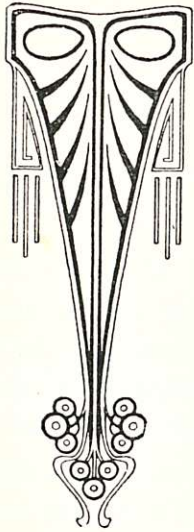

N:o 3288.
144 kpl. arkissa
hinta arkilta
Smk. 35: —

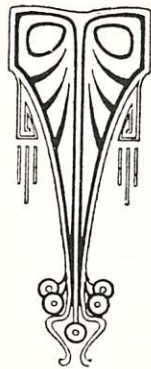

N:o 3287.
240 kpl. arkissa
hinta arkilta
Smk. 35: —

Kultainen, Vihreä ja Punainen.



N:o 3313.
224 kpl. arkissa
hinta arkilta
Smk. 35: —



N:o 3312.
144 kpl. arkissa
hinta arkilta
Smk. 35: —

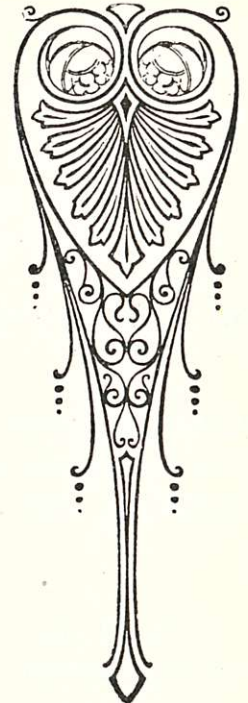

N:o 3311.
96 kpl. arkissa
hinta arkilta
Smk. 35: —

Kultainen ja Punainen.

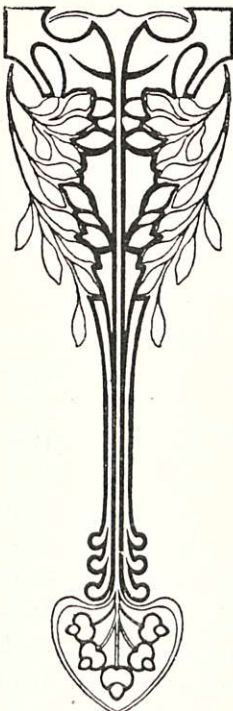

N:o 3292.
88 kpl. arkissa
hinta arkilta
Smk. 35: —

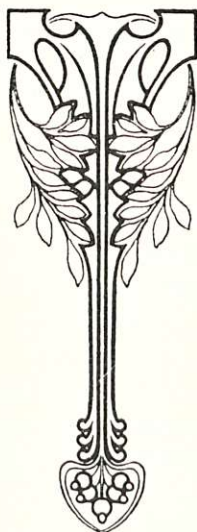

N:o 3291.
144 kpl. arkissa
hinta arkilta
Smk. 35: —



N:o 3290.
224 kpl. arkissa
hinta arkilta
Smk. 35: —

Kultainen, Vihreä ja Punainen.

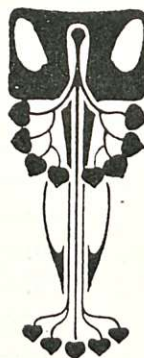

N:o 3325.
184 kpl. arkissa
hinta arkilta
Smk. 35: —

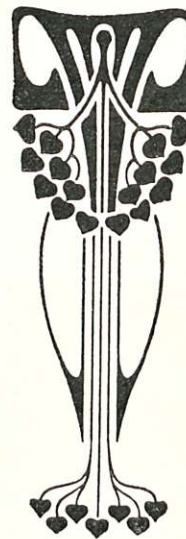

N:o 3324.
100 kpl. arkissa
hinta arkilta
Smk. 35: —

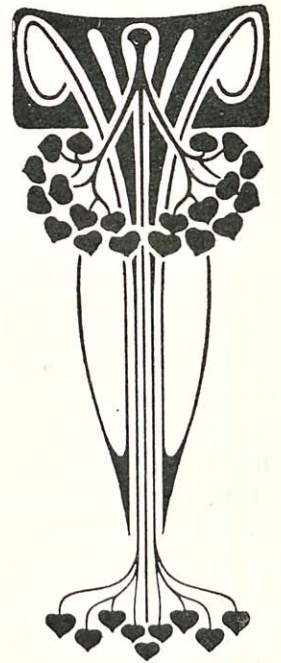

N:o 3323.
60 kpl. arkissa
hinta arkilta
Smk. 35: —

Kultainen, Vihreä ja Sini-punainen.



Eadie vapaarumpuja.

Laadustaan voittamaton engl. tehdas B. S. A. valmistaa tätä rumpua.

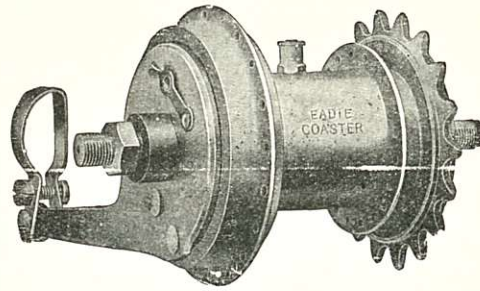

N:o 1513. Eadie vapaarumpu, 36 tai 40 r. Hinta kpl. 240:—

Eadie vapaarummun uusin malli on varustettu suoranaisella vedolla, parannus joka täydellisesti estää rummun luistamasta.

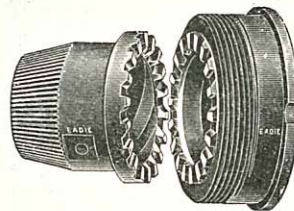

Kuten kuva näyttää, ovat nämä lyhyet hampaat erinomaisen voimakkaita ja erinäistä muotoa, niin että jarrukappale heti ja täydellisesti ottaa kuppiin kiinni.

Tämän mallin jarrua ja kuppia voidaan käyttää Eadie vapaarummun vanhemmassakin, aina vuoden 1909 mallissa; vanhojen mallien jarrukappaleita (N:o 37 R) ja kuppia (N:o 40 R) ei enään ole saatavissa.

Eadie vapaarummun varaosia v:lta 1909—24.

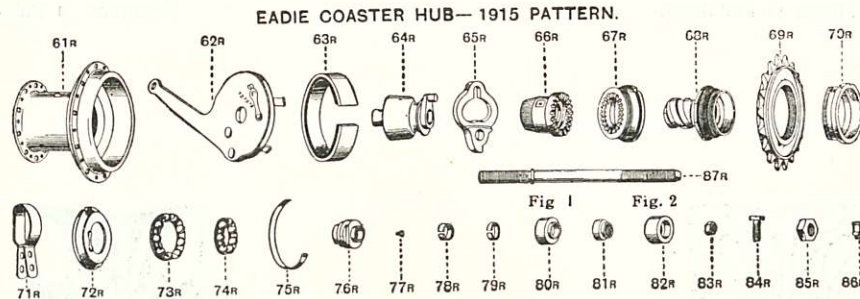

N:o		kpl.	Smk.	
61 R.	Päällysy hylsy		100:—	
62 R.	Sivukappale	”	40:—	
63 R.	Pronssi-jousi	”	36:—	
64 R.	Sisälaakeri	”	30:—	
65 R.	Jarrukynsi	”	10:—	
66 R.	Jarrukappale	”	25:—	
67 R.	Oikea kuulakuppi	”	20:—	
68 R.	Vetokappale	”	30:—	
69 R.	Hammasratas	”	26:—	
70 R.	Vasen kuulakuppi	”	17:—	
71 R.	Sivuk. pidin	”	8:—	
72 R.	Varmuutmutteri	”	10:—	
73 R.	Kuularengas kuulilla, iso	”	5:—	
74 R.	” ” ”, pieni	”	5:—	

N:o		kpl.	Smk.	
75 R.	Jousi		2:—	
76 R.	Asetettava laakeri	”	12:—	
77 R.	Ruuvi, jouseen	”	1:—	
78 R.	Vastinrenkas, pieni	”	1:—	
79 R.	” ” ”, iso	”	1:—	
80 R.	Mutteri	”	3:60	
81 R.	”	”	4:—	
82 R.	Akselin rengas	”	4:40	
83 R.	Sivuk. pitimen mutt.	”	1:—	
84 R.	” ” ”, ruuvi	”	1:60	
85 R.	Akseli-mutteri	”	3:50	
86 R.	Öljykuppi	”	3:50	
87 R.	Akseli	”	13:—	

N. S. U. Vapaarumpuja.



Tämän uuden N. S. U. vapaarummun rakenne perustuu tehtaan suureen kokemukseen ja monivuotiseen kokeiluun. Rumpu on erittäin herkkä kulkemaan, kestävä kovemmassakin koetuksessa ja varustettu varmallalla jarrulaitteella.

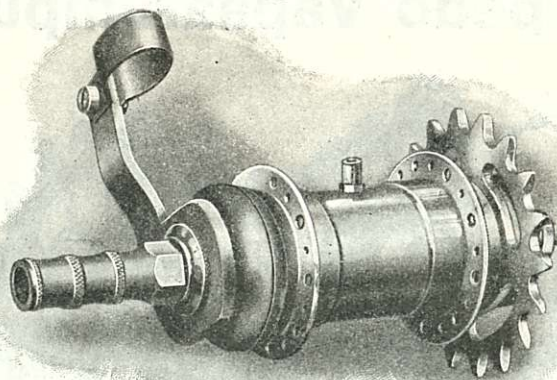

N:o 1490.

N. S. U. vapaarumpu,
36 tai 40 r.

Hinta kpl. Smk. 150:—

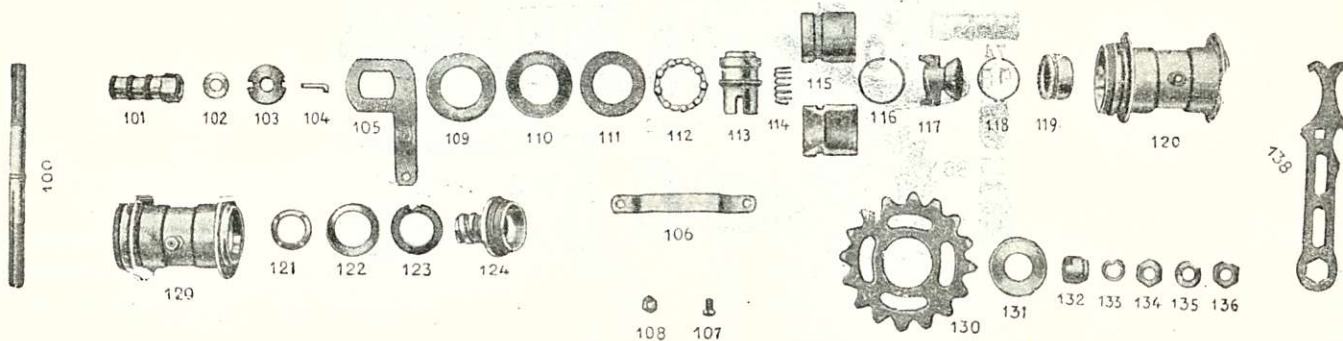
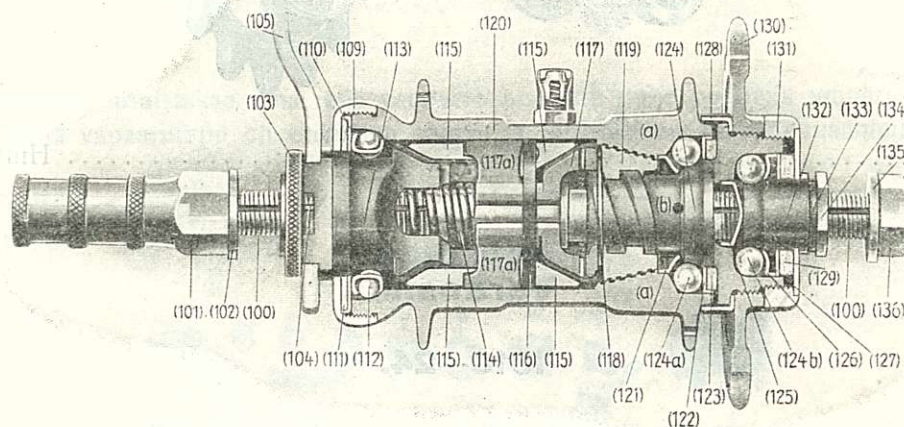

N:o		Smk.	
100.	Akseli	10:—	
101.	Astuin	8:—	
102.	Mutterilaatta	—:40	
103.	Vastamutteri	2:—	
104.	Sokkanaula	—:40	
105.	Jarruvarsi	7:—	
106.	Jarruvarren pidin	2:—	
107.	Ruuvi edelliseen	—:60	
108.	Mutteri edelliseen	1:—	
109.	Vasen suojuslevy	5:—	
110.	Suojusrenkas	1:—	
111.	Huoparengas	1:—	
112.	Kuularenkas	8:—	
113.	Jarruvarren kartio	20:—	
114.	Kierrejousi	1:50	
115.	Jarrulevyt (2 kpl.)	16:—	
116.	Jousirengas	1:50	

N:o		Smk.	
117.	Jarrukartio (hampailla)	12:—	
118.	Vaihdejousirengas	1:50	
119.	Jarrukartiopyörä (hampailla)	10:—	
120.	Rumpusuojus	70:—	
121.	Kuularenkaan suojus	1:—	
122.	Suojusrenkas	1:20	
123.	Huoparengas	1:—	
124.	Vetokappale	28:—	
130.	Vitjapyörä	12:—	
131.	Vastamutteri	5:—	
132.	Kartio akselia varten	7:50	
133.	Mutterilaatta pykälällä	—:50	
134.	Vastamutteri	1:—	
135.	Mutterilaatta (ulommainen)	—:60	
136.	Mutteri akselia varten	2:—	
138.	Mutteriavain	5:—	



Torpedo Vapaarumpuja.

Saksan ensimmäinen vapaarumpu.

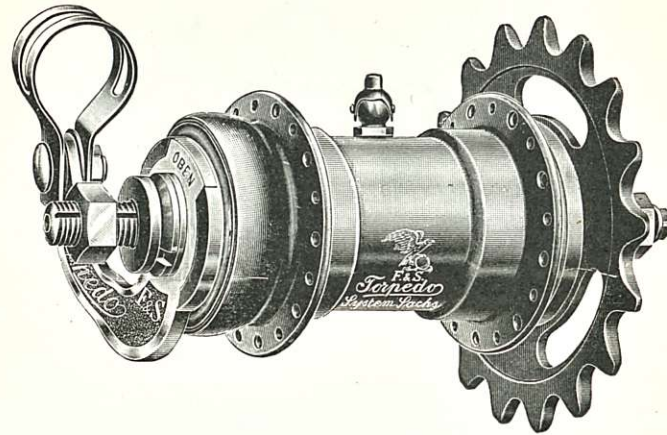

Toimitetaan:
36 tai 40:llä reiällä.

N:o 1500. Hinta kpl. Smk. 155:—

Varaosia.

1910—24.

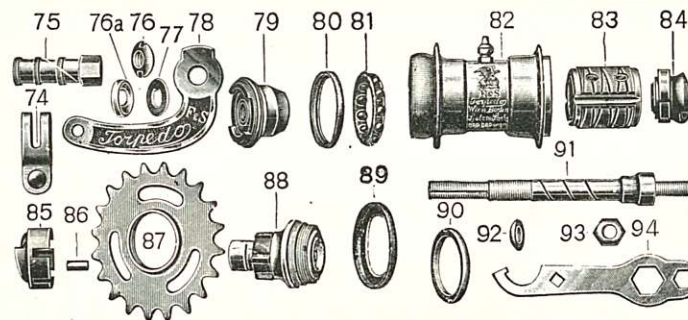

N:o		N:o			
74.	Jarruvarrenpidin	Smk. 3:—	84.	Laajentaja (jousella)	Smk. 15:—
75.	Astuin	” 4:—	85.	Rullarengas vetokappaleille	” 14:—
76.	Vastamutteri	” 2:—	86.	Rulla edelliseen 5 kpl.....	” 5:—
76 a.	Täytemutteri	” 2:—	87.	Vitjapyörä	” 12:—
77.	Mutterilaatta	” —: 30	88.	Vetokappale	” 25:—
78.	Jarruvarsi	” 5:—	89.	Suojusrengas	” —: 80
79.	Jarruttaja	” 20:—	90.	Suojusrengas	” 4:—
80.	Suojusrengas	” —: 80	91.	Akseli	” 17:—
81.	Kuularengas	” 5:—	92.	Mutterilaatta	” 1: 50
82.	Rumpusuojus.....	” 80:—	93.	Mutteri.....	” 1: 50
83.	Jarrulevy (messinkiä)	” 25:—	94.	Mutteriavain	” 2:—

Torpedo vapaarumpu kahdella vaihteella.



Tunnettu, ensiluokkainen
saksal. vapaarumpu.

Toimitetaan: 36 tai 40
reijällä.

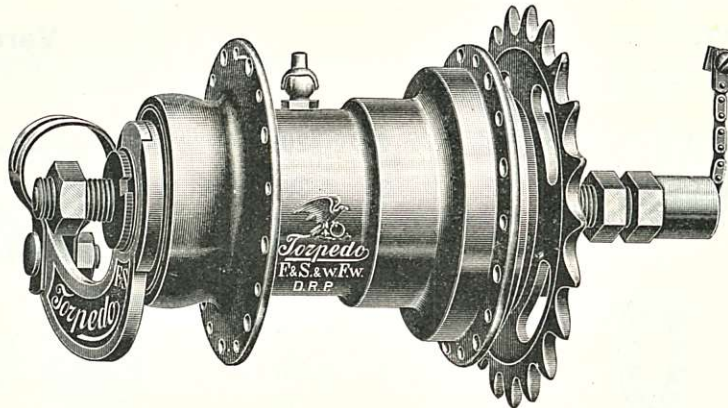

Voidaan vaihtaa aina 25⁰/₀
alle normaali vaihteen.

N:o 1501.

Hinta kpl. Smk. —:—

Huom! Muistakaa aina, että vaihtaessanne ette polje polkimia ympäri.
Tämä vapaarumpu on erikoisen sopiva ja tarpeellinen suomen maanteillä.

Varaosia.

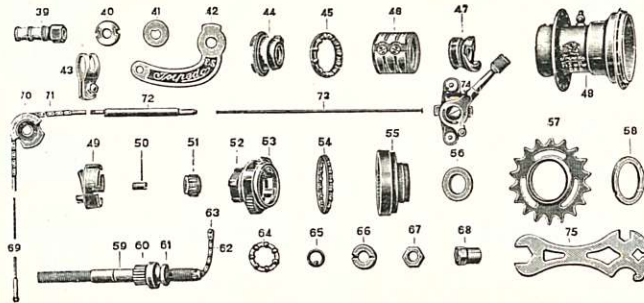

N:o		Smk.	
39.	Astuin	4:—	
40.	Vastamutteri	2:—	
41.	Mutterilaatta	—: 30	
42.	Jarruvarsi	5:—	
43.	Jarruvarrenpidin	3:—	
44.	Vasen kartio	28:—	
45.	Kuularengas	5:—	
46.	Jarrulevy (täydell.)	30:—	
47.	Jarrukartio	16:—	
48.	Rumpusuoja	90:—	
49.	Rullarengas	16:—	
50.	Rulla (edell.)	5:—	
51.	Rullapidin (täydell.)	8:—	
52.	Vetokappale kartioineen	55:—	
53.	Vaihdepyörästä (2 kpl.)	12:—	
54.	Kuularengas	5:—	
55.	Suuri hammaspyörä	55:—	
56.	Täyterengas	1:—	
57.	Vitjapyörä	12:—	

N:o		Smk.	
58.	Vastamutteri	4:—	
59.	Akseli	40:—	
60.	Akselin hammasratas	10:—	
61.	Vaihdekartio	20:—	
62.	Akselin ketju	4: 50	
63.	Yhdistäjä-ruuvi muttereineen	—: 80	
64.	Kuularengas (pieni)	3: 50	
65.	Varmuuslevy	—: 30	
66.	Varmuusmutteri	1: 30	
67.	Mutteri akselia varten	1: 50	
68.	Johtomutteri ketjua varten	4:—	
69.	Vaihtovarsi (takimm.)	2:—	
70.	Vaihtovarren kela	5:—	
71.	Ketju vaihtovarren kelaa varten	8:—	
72.	Vaihtovarren jousiputki	7:—	
73.	Vaihtovarsi (etum.)	—: 80	
74.	Vaihtovipu (täydell.)	15:—	
75.	Mutteriavain	3:—	



Varaosia Rotax vapaarumpuun.

Varaosia 1909/17.

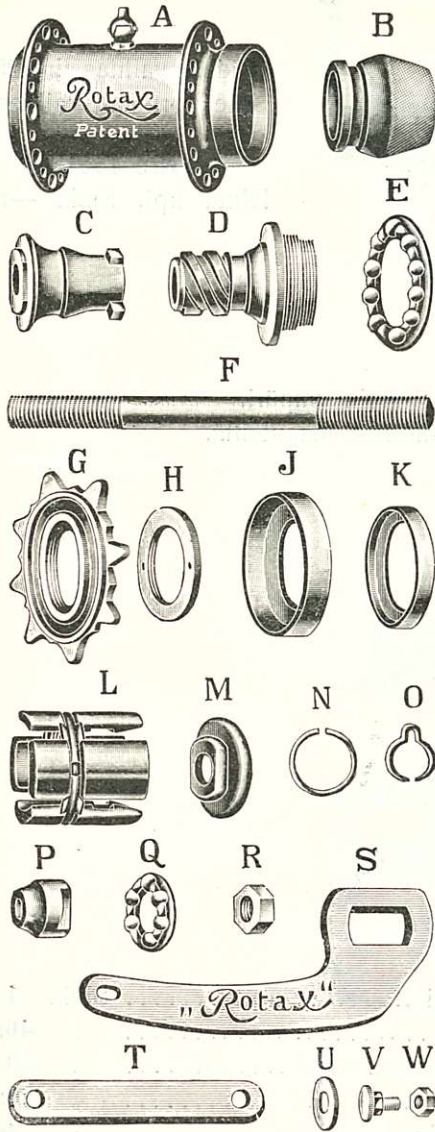

A.	1.	50:—
B.	2.	20:—
C.	3.	28:—
D.	4.	40:—
E.	5.	6:—
F.	6.	6:—
G.	7.	15:—
H.	8.	6:—
J.	9.	6:—
K.	10.	3:50
L.	11.	28:—
M.	12.	2:—
N.	13.	2:—
O.	14.	5:—
P.	15.	6:—
Q.	16.	5:—
R.	17.	2:—
S.	18.	7:—
T.	19.	2:—
U.	20.	2:—
V.	21.	1:80
W.	22.	1:—
	23.	1:20
	24.	1:—

Varaosia 1918/24.

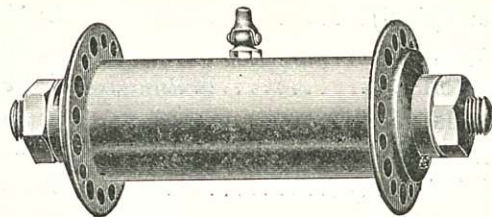
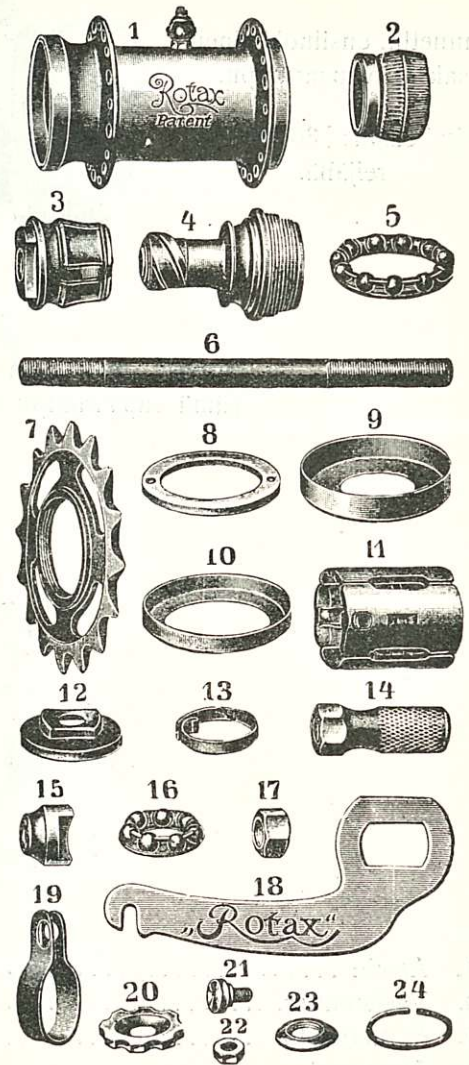

Sulky rumpuja ja vanteita.

N:o 1512. Priima nikkelöityjä Sulky rumpuja erikoisen leveitä Hinta kpl. Smk. 180:—
 „ 1580. Vanteita 28" × 2", lakeeraamattomia ja ilman reikiä " " " 80:—

Sulky-päällyskumeja sekä sisäkumeja katso siv. 46.



Eturumpuja ja takarumpuja.

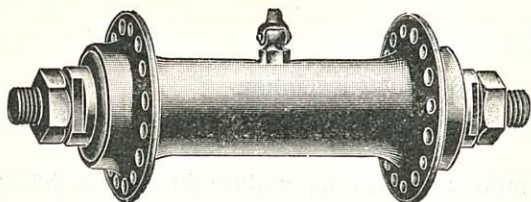

N:o 1463. 32 tai 36 r. Hinta kpl. Smk. 38:—
 „ 1414. „ „ „ „ „ „ „ „ „ 20:—

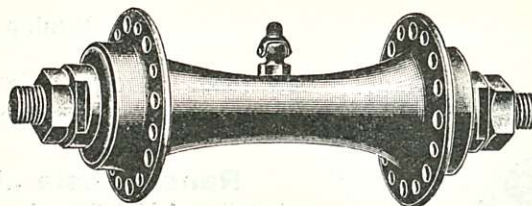

N:o 1464. 32 tai 36 r. Hinta kpl. Smk. 44:—

Alkuperäisiä F & S rumpuja.

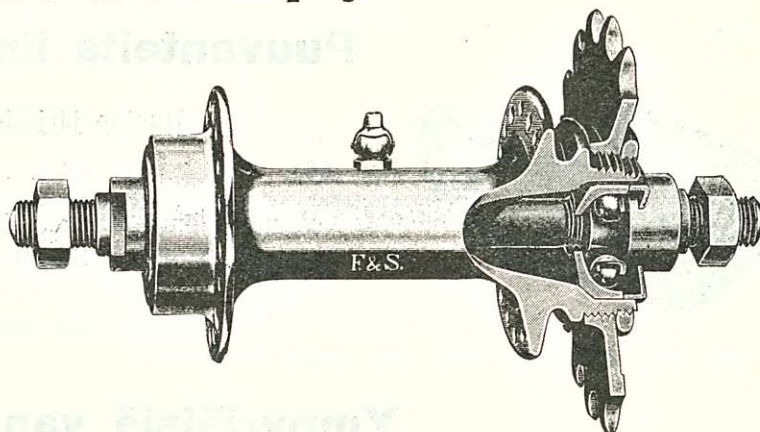
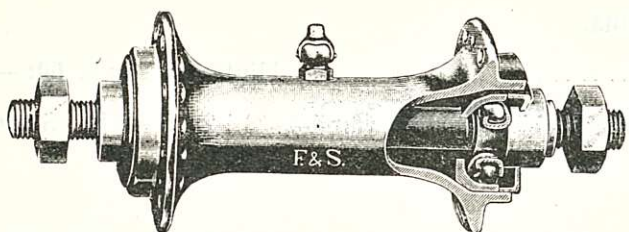

N:o 1410. Eturumpuja 32 tai 36 r. Hinta kpl. Smk. 40:—
 „ 1410. Takarumpu 36 „ 40 r. „ „ „ 70:—

Alkuperäisiä F & S rumpuja.

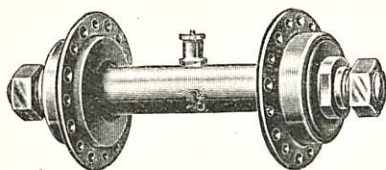

Kilpailupyöriä varten.

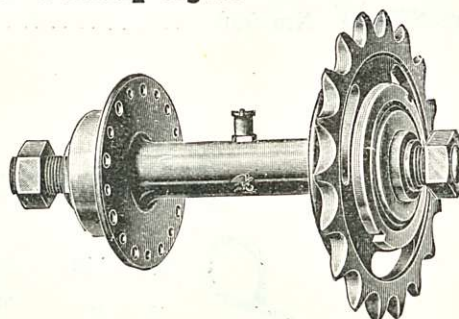

N:o 1409. Eturumpuja 36 r. Hinta kpl. Smk. 45:—
 „ 1409. Takarumpuja 36 r. „ „ „ 65:—

Alkuperäinen B. S. A. takarumpu.

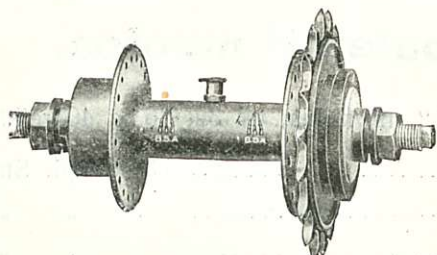

N:o 6885. 40 r. Hinta kpl. Smk. 225:—

Niklattu astuimia.



N:o 1434. Tavallisia $\frac{3}{8}$ " \times 26 kiert. Hinta kpl. Smk. 4:—



Puuvanteita alumiinilla.

Dunlop järjestelmä.



N:o 1630. „Gemla“ 28" \times 1 $\frac{5}{8}$ " 32, 36 tai 40 r. mahongin värisiä, kultaraidoilla. Hinta kpl. Smk. 75:—

Ranskalaisia „Kundtz“ puuvanteita alum. mahongin värisiä 28" \times 1 $\frac{5}{8}$ " tai 28" \times 1 $\frac{1}{2}$ " 36 reij.

Toimitetaan päivän halvimpiin hintoihin.

Puuvanteita ilman alum.

Dunlop järjestelmä.

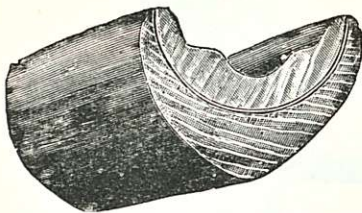

N:o 1661. 28" \times 1 $\frac{5}{8}$ " 36 r. Hinta kpl. Smk. 60:—

Vanteita ilman alum. toimitetaan seuraavilla väreillä, S—2, S—8 B, S—9, S—10, S—11, S—18 ja S—19.

Ympyriäisiä vanne-nauhoja.

Neulotulla nahkajatkolla.



Suojelee ilmarengasta paljon paremmin kuin tavalliset vanne-nauhat.

N:o 950 Hinta kpl. Smk. 2:—

„Westwood“ teräsvanteita.



N:o 1640. Lakeeraamattomia ja ilm/reikiä 28" \times 1 $\frac{5}{8}$ " Hinta kpl. Smk. 50:—

„ „ Samoja, 36 r. 28" \times 1 $\frac{5}{8}$ " " " " 50:—

„ 1640 L. Lakeerattuja, mah. värisiä 4:llä raidalla 36 r. 28" \times $\frac{5}{8}$ " " " " 60:—

„Continental“ teräsvanteita, patentti muotoa.

Toimitetaan: 28" \times 1 $\frac{1}{2}$ " tai 28" \times 1 $\frac{5}{8}$ " ilm/reikiä, tai 32, 36 ja 40 reikäisiä.

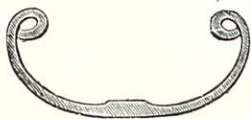

N:o 1643. Lakeeraamattomia, ilm/reikiä. Hinta kpl. Smk. 30:—

„ 1643 L. Lakeerattuja, mustia reijällisiä " " " 40:—

„ 1643 F. Niklattuja, reijällisiä " " " 60:—

Puolia ja nippeleitä.



Priima amerikkalaisia kaksinkertaisesti vahvistettuja puolia.



N:o 2317. Puolia, erittäin hienosti niklattuja, 14/16/14, kierteillä, kaksinkertaisesti vahvistettuja.

Varastossa seuraavia suuruuksia:

290 — 295 — 298 — 300 — 302 — 305 — 308 — 312 mm.

N:o 2317.	1/2"	nippeleillä	2155	Hinta 100:lta kpl.	Smk.	52:—
" "	3/4"	"	2156	" "	" "	56:—
" "	7/8"	"	2157	" "	" "	60:—
" "	1"	"	2158	" "	" "	66:—

Ruostumattomia (sinkittyjä) puolia kierteellä.

Ensiluokkaista englantilaista valmistetta.

N:o 2301. Sileitä, N:o 14 kierteellä, 302, 305 ja 308 mm. suuruuksia varastossa Hinta 100:lta kpl. ilm. nippeleitä Smk. 30:—

Nippeleitä.

Messingistä, niklattuja.



Hienointa valmistetta.

N:o 2155.	Niklattuja,	1/2"	teräsvanteita varten	Hinta 100 kpl.	Smk.	26:—
" 2156.	"	3/4"	" "	" "	" "	30:—
" 2157.	"	7/8"	puuvanteita varten	" "	" "	34:—
" 2158.	"	1"	" "	" "	" "	40:—

Nippelilaattoja ja nippeliholkkeja.



N:o 2171.



N:o 2172.



N:o 2175.



N:o 2166.

N:o 2171.	Puuvanteita varten	Hinta 100 kpl.	Smk.	6:—
" 2172.	Teräsvanteita varten	" "	" "	4:—
" 2175.	Westwood vanteita varten	" "	" "	4:—
" 2166.	Nippeliholkkeja	" "	" "	6:—



Ruuveja.

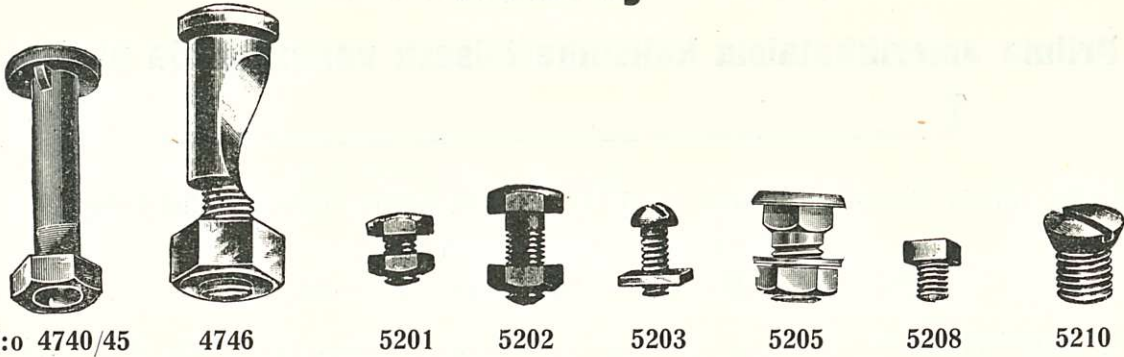

N:o	Kiristysruuvi	mitto	24 k.	Hinta kpl.	Smk.	
N:o 4740.	Kiristysruuvi	1 ¹ / ₈ " × 7 mm	24 k.	2:80		
" 4741.	"	1 ¹ / ₄ " × 7 mm	24 k.	2:80		
" 4742.	"	1 ⁵ / ₈ " × 7 mm	24 k.	2:80		
" 4743.	"	1 ³ / ₄ " × 7 mm	24 k.	2:80		
" 4744.	"	1 ⁷ / ₈ " × 7 mm	24 k.	2:80		
" 4745.	"	2" × 7 mm	24 k.	2:80		
" 4746.	"	englantilainen		3:—		
" 4747.	Satulanpitimen ruuvi			3:—		
" 5205.	Satulan ruuvi, mutterilla ja laatalla			3:—		
" 5201.	Ketjuratt.	" " 3 ³ / ₁₆ "		1:50		
" 5202.	" "	" " 1 ¹ / ₄ "		1:65		
" 5208.	" "	engl. mallia		—:60		
" 5210.	" "	amer. "		3:—		
" 5203.	Polkimen ruuvi mutterilla			1:—		

Likasuojanruuveja

ja pieniä ruuvia muttereineen

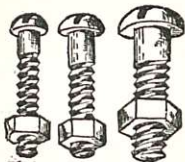

N:o	mitto	32 kiert.	Hinta tus.	Smk.
N:o 5190.	3 ³ / ₈ " × 1 ¹ / ₈ "	32 kiert.	4:—	
" 5191.	5 ⁵ / ₈ " × " × "	"	4:—	
" 5192.	3 ³ / ₈ " × 5 ⁵ / ₃₂ "	"	4:50	
" 5192 ¹ / ₂ .	1 ¹ / ₂ " × " × "	"	4:50	
" 5193.	5 ⁵ / ₈ " × " × "	"	4:50	
" 5194.	3 ³ / ₈ " × 3 ³ / ₁₆ "	"	5:—	
" 5195.	1 ¹ / ₂ " × " × "	"	5:—	
" 5196.	5 ⁵ / ₈ " × " × "	"	5:—	
" 5197.	3 ³ / ₄ " × " × "	"	5:50	
" 5198.	1" × " × "	"	5:50	
" 5199.	1 ¹ / ₄ " × " × "	"	6:—	
" 5200.	1 ³ / ₈ " × " × "	"	6:50	
" 5200 ¹ / ₂ .	1 ¹ / ₂ " × " × "	"	7:—	
" 5216.	1 ³ / ₄ " × " × "	"	8:—	
" 5217.	2" × " × "	"	9:—	

Muttereita yksinään.

N:o	mitto	32 kiert.	(N:o)	Hinta tus.	Smk.
N:o 5170.	1 ¹ / ₈ " × 32 kiert.	(N:o 6)	2:40		
" 5171.	5 ⁵ / ₃₂ " × " × "	(" 8)	2:40		
" 5172.	3 ³ / ₁₆ " × " × "	(" 10)	3:—		

Muttereita.



N:o 1251.

N:o	mitto	Hinta tus.	Smk.
N:o 1251.	3 ³ / ₁₆ " × 20, 24, 26, 28, 30 & 32.	10:—	
"	1 ¹ / ₄ " × " " " " " " "	11:—	
"	5 ⁵ / ₁₆ " × " " " " " " "	12:—	
"	3 ³ / ₈ " × " " " " " " "	13:—	
"	7 ⁷ / ₁₆ " × 24, 26, 28 & 30.	14:—	
N:o 1262.	Lajit. 100 kpl. puss.	pus. "	80:—

Kuulakuppeja.



N:o 2380.

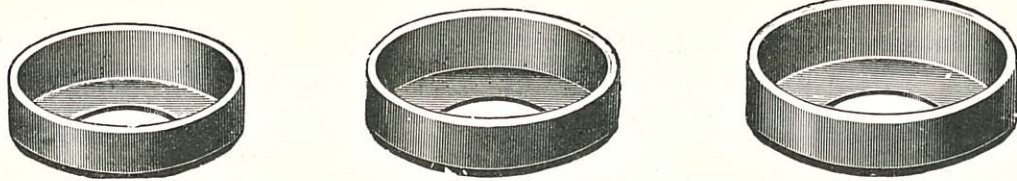

Suuruus N:o	1	2	3	4	5	6	7	8	9	10	11	12	13	14	15	16
Ulk. läpimitta mm	19	21	22,5	23	24	26	27,5	28	29	30,5	31,5	33,5	35,5	40	41,5	43
Sis. " "	16,5	19	10	20,5	20,5	22,5	23,5	25,5	25,5	28	27	29	31,5	36,5	36,5	38
Reiän " "	10,5	9,5	12	9	11,5	11	12,5	11	12	13	15	16,5	18	21	20	23
Hinta kpl. Smk. ..	5:—	5:—	6:—	6:—	6:—	7:—	7:—	7:—	7:—	7:—	7:—	7:—	10:—	10:—	10:—	10:—

N:o 2391. Suuria puristettuja kuulakuppeja, ulkoa 48 mm, sisältä 44 mm Hinta kpl. Smk. 6:—
 " 2392. " " " " 49 " " 45,3 " " " " 6:—
 " 2393. " " " " 50 " " 45,7 " " " " 6:—

Kuulakuppeja reunalla.

N:o 2390.

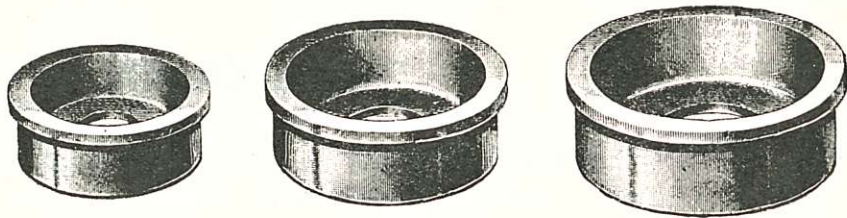

Suuruus N:o	1	2	3	4	5	6	7	8	9	10	11	12	13
Ulk. läpimitta mm	24	25,5	27	29	30	34,5	38	39,5	43	45	46	48	50
Sis. " "	20	22	23,5	25,5	27	31	33	35	39	41	41	44	45,5
Reiän " "	9,5	11,5	8,5	12	12,5	20,5	19,5	20,5	21	21	20,5	24	38,5
Hinta kpl. Smk.	4:50	4:50	4:50	4:50	5:—	5:—	7:—	7:—	7:—	8:—	8:—	8:—	8:—

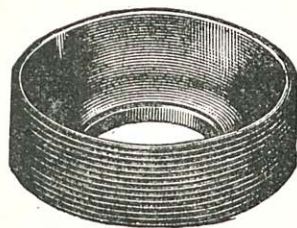

N:o 2341.

B. S. A. mallia, oik.
 Hinta kpl. Smk. 12:—

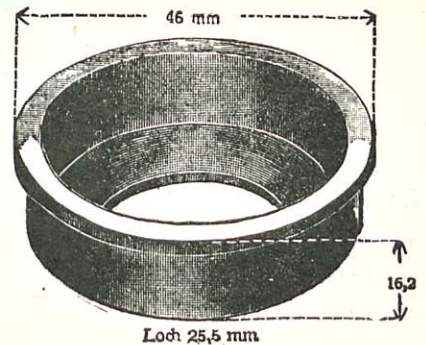

N:o 5266.

Exelsior mallia.
 Hinta kpl. Smk. 11:—



Varaosia „Tarmo“ polkupyöriä varten N:o 5781.

N:o 5781.	Ketjurattaita, miesten 46 tai 48 h. $\frac{5}{8}'' \times \frac{3}{16}''$	Hinta kpl.	Smk.	66:—
” ”	” naisten 36 h. $\frac{5}{8}'' \times \frac{3}{16}''$	” ”	”	64:—
” ”	Kampia, oik., miesten tai naisten	” ”	”	60:—
” ”	” vas., ” ” ”	” ”	”	60:—
” ”	Akseleita, täydellisiä, kartiolla ja muttereilla, miesten tai naisten	” ”	”	60:—
” ”	” ilm. kartioita ja muttereita	” ”	”	40:—
” ”	Kartioita	”	par.	24:—
” ”	Vastamuttereita	”	kpl.	3:—
” ”	Mutterilaattoja	”	”	1: 50
” ”	Muttereita akseleita varten	”	”	4:—
” ”	Ruuveja oik. tai vas.	”	”	4:—
” ”	Etuhaarukanlaakereita	”	sarj.	35:—
” ”	Etuhaarukan kuulakuppeja, ylempiä	”	kpl.	6:—
” ”	” ” ” alempia	”	”	6:—

Mutterilaattoja.

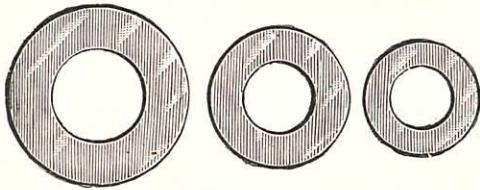

Nikkelöityjä.

N:o 2179.

Hinta 100 kpl.

	$\frac{3}{16}''$	$\frac{1}{4}''$	$\frac{5}{16}''$	$\frac{3}{8}''$
Smk.	15:—	18:—	32:—	36:—

68



Kamminpäitä.

Korj. varten.

N:o 4461. Pyöreitä $\frac{1}{2}'' \times 20$ k. Hinta par. Smk. 16:—



Kamminkiinnitys sokkia.

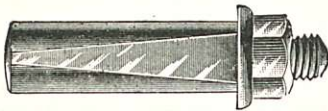

N:o 2461. [Nikkelöityjä. $\frac{5}{16}''$, $\frac{11}{32}''$, $\frac{3}{8}''$ tai $\frac{13}{32}''$ Hinta kpl. Smk. 2:—

Kampia.

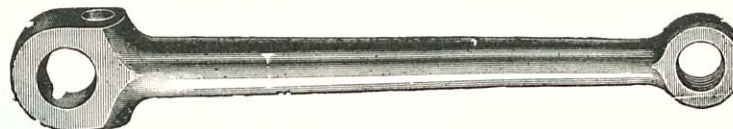

N:o 1476.

N:o 1476.	Soikeita kampia, miest. 7", oik. ja vas. $\frac{1}{2}'' \times 20$ k. tai $\frac{9}{16}'' \times 20$ k.	Hinta kpl.	Smk.	30:—
” ”	” ” ” naist. $6\frac{1}{2}''$ ” ” ” ” \times ” ” ” ” \times ” ”	” ”	”	30:—
” 1475.	Neliskulm. ” miest. 7" ” ” ” ” \times ” ” ” ” \times ” ”	” ”	”	30:—
” ”	” ” ” naist. $6\frac{1}{2}''$ ” ” ” ” \times ” ” ” ” \times ” ”	” ”	”	30:—

Keskusakseleita.

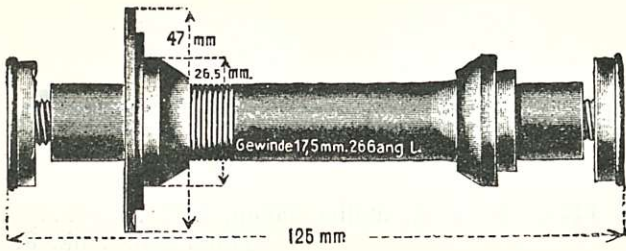

N:o 5612. Viktoria mallia ... Hinta kpl. Smk. 50:—

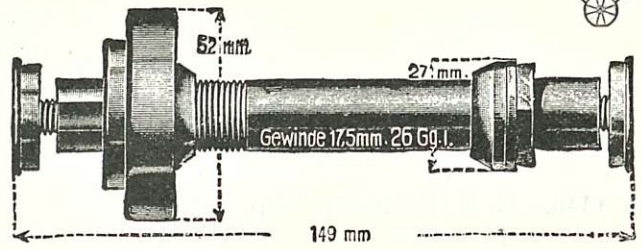

N:o 5613. Viktoria mallia ... Hinta kpl. Smk. 65:—

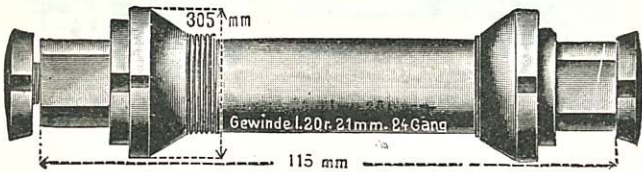

N:o 5594. Excelsior mallia .. Hinta kpl. Smk. 45:—

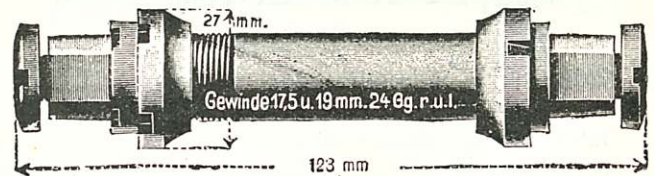

N:o 5605. Excelsior mallia .. Hinta kpl. Smk. 50:—

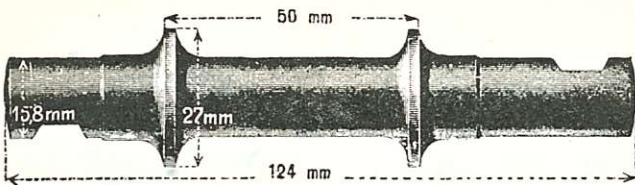

B. S. A. malleja.

N:o 1444. Miest., 117 mm, kartioiden väli 50 mm.

Hinta kpl. Smk. 30:—

„ 1445. Naist., 124 mm, kartioiden väli 50 mm.

Hinta kpl. Smk. 30:—

„ 1446. Kilpailupyörään, 114 mm, kartioiden väli

44,5 mm Hinta kpl. Smk. 30:—

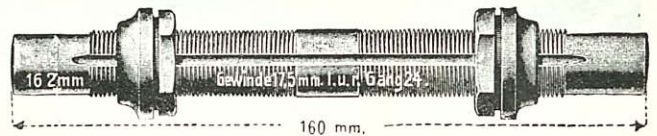

N:o 5600. Keskusakseli korj.
vart. Hinta kpl. Smk. 25:—

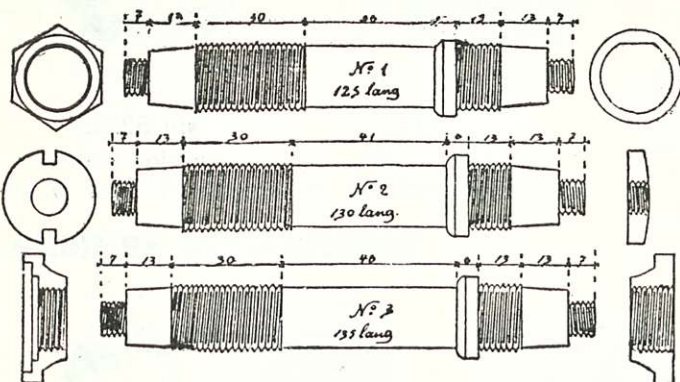

N:o 5481. Akseli N:o 1, täydellinen ilm. kuulak.

Hinta kpl. Smk. 40:—

„ 5482. „ „ 2, täydellinen ilm. kuulak.

Hinta kpl. Smk. 40:—

„ 5483. „ „ 3, täydellinen ilm. kuulak.

Hinta kpl. Smk. 40:—

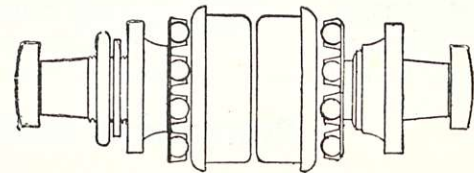

N:o 5484. Kuulakuppia 41 mm. Hinta kpl. Smk. 10:—

„ 5485. „ „ 42 „ „ „ „ 10:—

„ 5486. „ „ 43 „ „ „ „ 10:—

„ 5487. „ „ 44 „ „ „ „ 10:—

„ 5488. „ „ 45 „ „ „ „ 10:—



Valmiita akseleita.

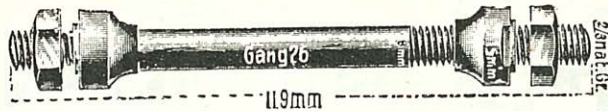

N:o 1440. B. S. A. mallia, etup. vart.
Hinta kpl. Smk. 6: —



N:o 1441. B. S. A. mallia, takap. vart.
Hinta kpl. Smk. 8: —

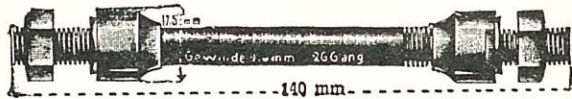

N:o 5398. F. & S. mallia, etup. vart.
Hinta kpl. Smk. 7: —
,, 5392. S:ma takap. varten. ,, ,, ,, 8: —

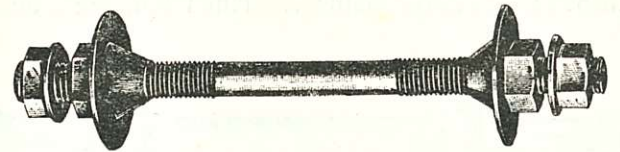

N:o 5222. Amerikkal., etup. vart. 5/16" × 127 mm.
Hinta kpl. Smk. 10: —

Akseleita etup. vart., ilm. kartioita ja muttereita, 24 tai 26 kiert. Hinta kpl. Smk. 2: 50

Kartioita kampilaakereihin.

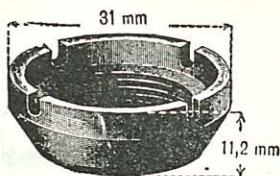

Gewinde 20 mm. 24 Gg. l.

N:o 5256.

Excelsior mallia
Hinta kpl. Smk. 11: —

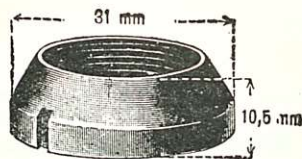

Gewinde 22 mm. 24 Gg.

N:o 5257.

Excelsior mallia
Hinta kpl. Smk. 11: —

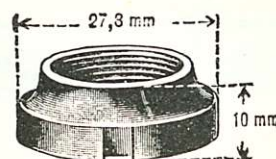

Gewinde 19 mm 24 Gg. r.

N:o 5264.

Excelsior mallia
Hinta kpl. Smk. 11: —

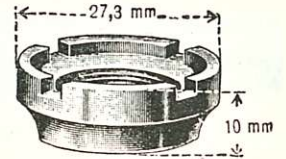

Gewinde 17,5 mm 24 Gg. l.

N:o 5265.

Excelsior mallia
Hinta kpl. Smk. 11: —

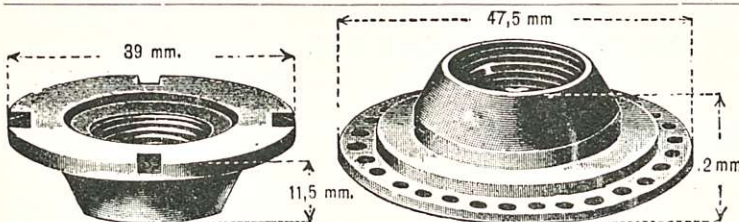

Gew. 18 mm. 24 Gg. l.

N:o 5305.

Viktoria mallia
Hinta kpl. Smk. 10: —

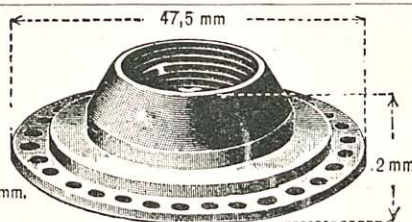

Gew. 17,5 mm 26 Gg. l.

N:o 5306.

Viktoria mallia
Hinta kpl. Smk. 15: —



Gw. 19 mm. 24 Gg.

N:o 5254.

Excelsior mallia
Hinta kpl. Smk. 9: —



Gew. 17,5 mm. 24 Gg. l.

N:o 5255.

Excelsior mallia
Hinta kpl. Smk. 9: 50

Eturummun kartioita.



Asetettava

Kiinteä

N:o 5711.

B. S. A. mallia
Hinta kpl. Smk. 1: 50



Gew. 8 mm. 26 Gg.

N:o 5396.

F. & S. mallia
Hinta kpl. Smk. 2: —



Gew. 8 mm. 26 Gg.

N:o 5237.

Gottschalk mallia
Hinta kpl. Smk. 2: —

Takarummun kartioita.



N:o 5712.

Kiinteä tai asetettava, B. S. A. mallia
Hinta kpl. Smk. 1: 50

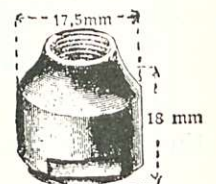

Gew. 9,5 mm. 26 Gg.

N:o 5397.

F. & S. mallia
Hinta kpl. Smk. 2: 50

Ruuveja ja muttereita kellolaakereihin.



Excelsior
5427 R & L



Opel
5425 R



Simson
5426 R & L



Premier
5433 R & L



Premier
5428 R & L



5468 11 mm 24 kierteellä.
5469 11,5 " 24 "
5470 11,5 " 26 "

5429 7,5 mm
5430 8 "
5431 8,5 "

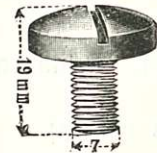

W K C
5474, 5459 R & L



Badenia
5457 L



Finsterwalde
5472 R & L



Westphalen
5460 R & L



Allright
5453 R & L



W K C
5458 R & L



Naumann
5452 R & L



Presto
5448 L



Dürkopp
5437 R & L



Brennabor
5465 R & L



Dürkopp
5438 R & L



Westphalen
5461 R & L



Wanderer
5436 R & L



Wanderer
5435 R & L



Phänomen
5449 R & L



Stoewer
5463 R



Gritzner 20
5444 R & L



Gritzner
5445 R & L



N S U
5464 R & L



Adler
5462 R



Victoria
5440 R



Victoria
5441 R



Victoria Opel
5442 R 5473 R & L



Victoria
5443 R

Kaikkien kellolaakereiden ruuvien Hinta kpl. Smk. 3: —
" " muttereiden " " " 2: —



Teräsputkia.

Ensiluokkaisia englantilaisia vedettyjä teräsputkia.



Kaikkia kaupaksikäypiä suuruuksia pidetään varastossa.

N:o 1791. Priima engl. kylmävedettyjä teräsputkia.

Pyöreitä putkia:

$5/8'' \times 20$ wg. (0,9 mm)	per mtr.	Smk.	20: —
$3/4'' \times 20$ „ (0,9 „)	„	„	21: —
$7/8'' \times 16$ „ (1,6 „)	„	„	28: —
$7/8'' \times 19$ „ (1,1 „)	„	„	22: —
$15/16'' \times 14$ „ (2,1 „)	„	„	38: —
$1'' \times 16$ „ (1,6 „)	„	„	32: —
$1'' \times 18$ „ (1,2 „)	„	„	24: —
$1'' \times 19$ „ (1,1 „)	„	„	24: —
$1'' \times 20$ „ (0,9 „)	„	„	22: —
$1\ 1/32'' \times 16$ „ (1,6 „)	„	„	35: —
$1\ 1/8'' \times 18$ „ (1,2 „)	„	„	27: —
$1\ 1/8'' \times 19$ „ (1,1 „)	„	„	28: —
$1\ 1/8'' \times 20$ „ (0,9 „)	„	„	25: —
$1\ 1/4'' \times 20$ „ (0,9 „)	„	„	28: —
$1\ 1/4'' \times 19$ „ (1,1 „)	„	„	29: —

D — putkia:

$3/4'' \times 20$ wg. (0,9 mm)	per mtr.	Smk.	25: —
$1'' \times 19$ „ (1,1 „)	„	„	28: —

Putket toimitetaan ainoastaan kokonaisissa tangoissa à 4—5 mtr.

Kartioterästä.

Priima engl. vedessä karkaisemista varten, helppoa valmistaa, 12" tangoissa.

N:o 5060.

Kpl.	Smk.	$1/2''$, 12: —	$5/8''$, 16: —	$3/4''$, 24: —	$7/8''$, 32: —	$1''$, 45: —
„	„	$1\ 1/8''$, 60: —	$1\ 1/4''$, 70: —	$1\ 3/8''$, 80: —	$1\ 1/2''$, 100: —	$1\ 3/4''$, 120: —
„	„	2'', 150: —	$2\ 1/4''$, ja 180: —	$2\ 1/2''$, 240: —		

Akseliterästä.

Priima engl. löytyy varastossa 6:ssa eri paksuudessa, 18" tangoissa.

N:o 5070.

Kpl.	Smk.	$5/16''$, 9: —	$3/8''$, 11: —	$7/16''$, 18: —	$1/2''$, 24: —
„	„	$5/8''$ ja 30: —	$11/16''$, 36: —		

Etuhaarukoita.

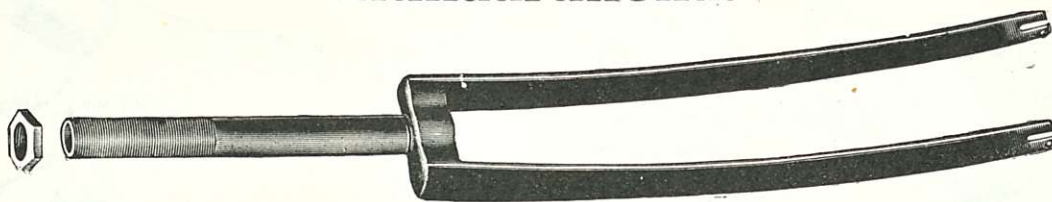

N:o 4612.	Suora niklattu ruunu	Hinta kpl. Smk. 70:—
„ 4613.	Pyöreä „ „	„ „ „ 75:—
„ 1688.	Haarukankaroja soikeita 1"	„ par. „ 22:—

Etuhaarukan putkia.



N:o 4591.

N:o 4591.	Amerikk. kierteellä 1" × 16 wg 24 k.	Hinta kpl. Smk. 22:—
„ 4589.	„ „ 1" × 16 wg 24 k. laajennuskirist. vart.	„ „ „ 22:—

Priima vedettyjä takahaarukoita.



N:o 4758.	Rungon takakannattimia $\frac{5}{8}$ "	Hinta par. Smk. 40:—
„ 4695.	„ „ $\frac{3}{4}$ "	„ „ „ 40:—
„ 4751.	Takaharukoita $\frac{3}{4}$ "	„ „ „ 40:—
„ 4757.	„ „ $\frac{7}{8}$ "	„ „ „ 40:—

Haarukan vahvistaja.

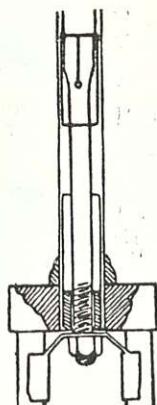

Tällä haarukan vahvistajalla pitäisi suomessa olla hyvä menekki, koska se suojaa haarukan murtumisesta johtuvilta onnettomuuksilta.

N:o 3487 Hinta kpl. Smk. 40:—

Etuhaarukanpäitä

Korjaamista varten.

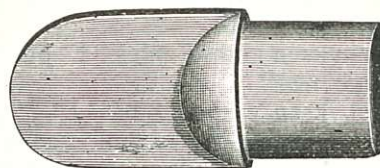

N:o 4456.	$\frac{7}{8}$ "	Hinta par. Smk. 12:—
„ 4457.	1"	„ „ „ 12:—

Takahaarukan päitä.



N:o 4718.

N:o 4603.

N:o 4603.	Takahaarukanpäitä, alap. Hinta par. Smk. 1:50
„ 4718.	„ „ „ „ „ 2:50

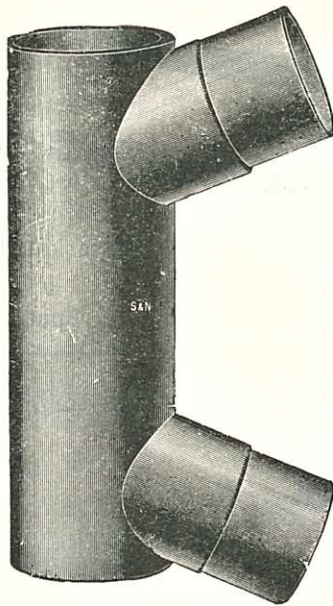

N:o 4582. 1 1/8".
,, 4588. 1".



N:o 3836.



N:o 4700. 33 m/m.
,, 4701. 30 ,,

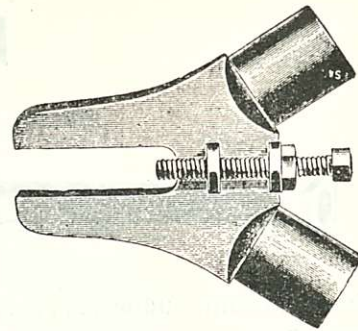

N:o 4592.

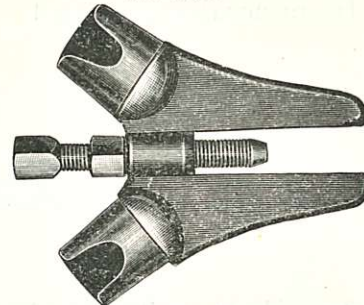

N:o 3789.



N:o 3101.

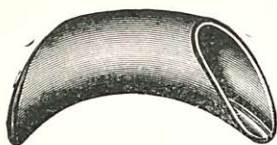

N:o 3743. soikea.



N:o 3818.

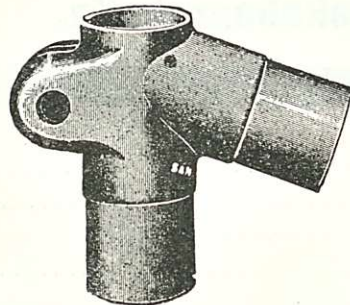

N:o 4596.

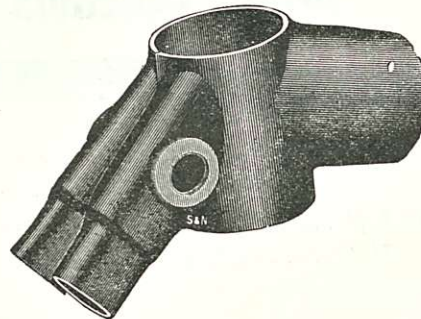

N:o 3812. 1 1/8"
,, 3816. 1".

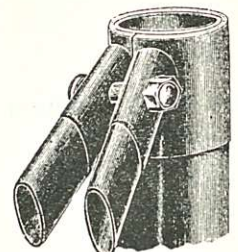

N:o 3813. 1 1/8".

N:o	Description	Unit	Price (Smk)
N:o 4582.	Kehyksen etuosa, miest. 1 1/8" putkelle, 22" ja 24" runk. vart.	—	38: —
,, 4588.	Kehyksen etuosa, miest. 1" putkelle, 22" ja 24" runk. vart.	—	22: —
,, 4584.	Kehyksen etuosa, naist. 1 1/8" putkelle	—	40: —
,, 3812.	Satulankannattimen muhvi, miest. 1 1/8" putkelle	—	10: —
,, 3813.	" " " naist. " "	—	10: —
,, 3816.	" " " miest. 1" " "	—	12: —
,, 4596.	" " " 1 1/8" " "	—	10: —
,, 3775.	" " " " " "	—	10: —
,, 4592.	Takahaarukanpäätä ketjunkturistajällä	par.	11: —
,, 4592.	" " ilm. ketjunkturist.	" "	8: —
,, 4728.	" " " " " "	" "	7: —
,, 3789.	" " taottu, ketjunkturistajällä	" "	11: —
,, 3836.	Etuhaarukan laakereita, kupit ulkoa 33 mm.	sarj.	20: —
,, 4700.	" " " " " 33 " "	" "	20: —
,, 4701.	" " " " " 30 " "	" "	20: —
,, 3743.	Välikappale, ylimmäinen	kpl.	2: —
,, 3744.	" " alimmainen	" "	2: —
,, 3818.	" " ylimmäinen	" "	2: —
,, 3101.	Laajennuskiristin 7/8", 200 mm. pitkä	" "	5: —

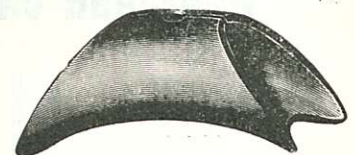

N:o 3744 soikea.

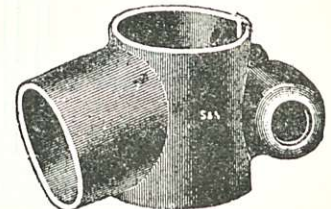

N:o 3775.

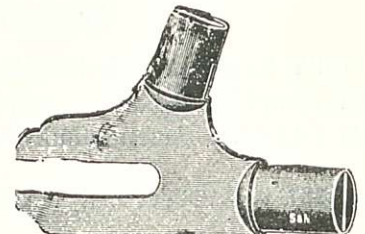

N:o 4728.

Amer. kairanvarsi.

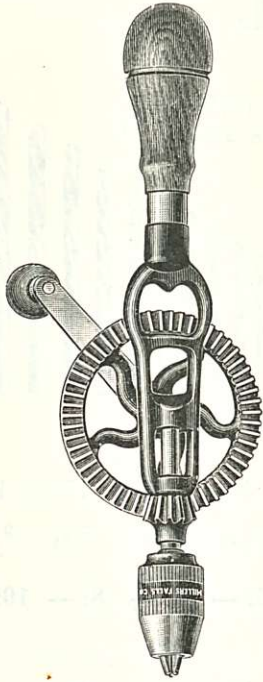

Sopiva 1/4" poraan asti.
N:o 3583.

Hinta kpl. Smk. 200: —
Sopiva 5/32" poraan asti.
N:o 3582.

Hinta kpl. Smk. 170: —

Rintakairanvarsi.

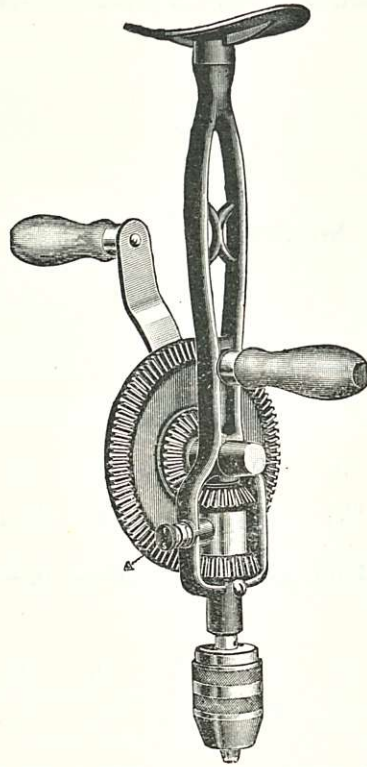

Sopiva 1/2" poraan asti.

N:o 3581. Hinta kpl. Smk. 370: —

Penkkiporakone.

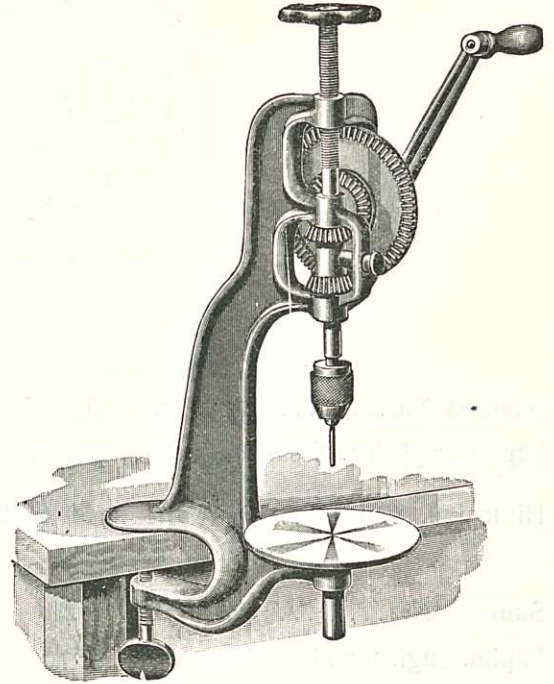

Sopiva aina 3/4" poraan asti.

N:o 3620. Hinta kpl. Smk. 800: —

75

Juottolamppu petroolia varten.



Suuruus 2 1/2 litraa.

Kuluttaa tunnissa 1 litran öljyä.

Erittäin hyvä lamppu polkupyörärunkojen juottamiseen.

N:o 3602. Hinta kpl. Smk. 600: —

Pora puuvanteita varten.



N:o 3615. Hinta kpl. Smk. 18: —

Pyörän oikaisujalusta.



N:o 3730. Hinta kpl. Smk. 160: —



Amerikkalaisia kierteiskairoja.

Best Quality
Warranted.



N:o 5130.

Suuruus N:o.....	4	5	6	7	8	9	10	11	12	13	14	15	16	17	18
Läpim. engl. tuumissa	1/16	5/64	3/32	7/64	1/8	9/64	5/32	11/64	3/16	13/64	7/32	15/64	1/4	17/64	9/32
Hinta kpl. Smk.	4:—	4:—	4:50	4:50	4:50	4:50	5:—	5:—	6:—	6:—	6:—	6:—	8:—	8:—	10:—

Suuruus N:o.....	19	20	21	22	23	24	25	26	27	28	29	30	31	32
Läpim. engl. tuumissa	19/64	5/16	21/64	11/32	23/64	3/8	25/64	13/32	27/64	7/16	29/64	15/32	31/64	1/2
Hinta kpl. Smk.	10:—	10:—	12:—	12:—	14:—	16:—	16:—	18:—	18:—	20:—	20:—	22:—	22:—	26:—

Erittäin hyviä kierretappeja.

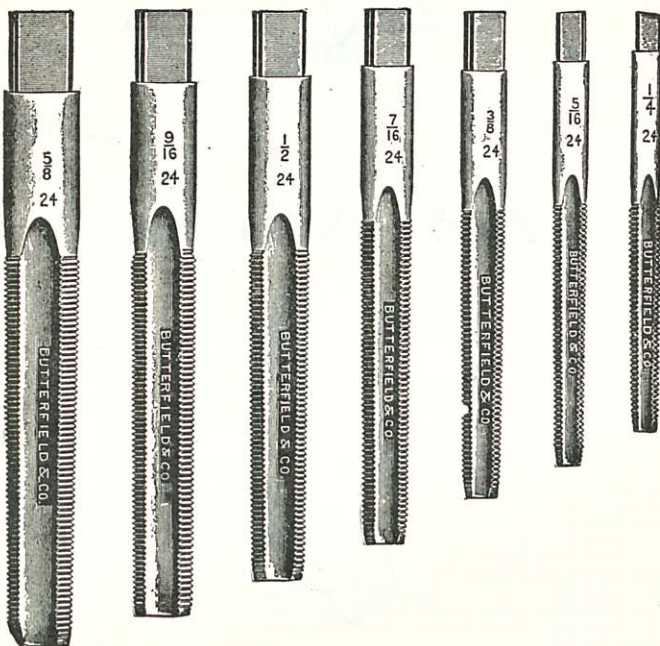

N:o 3693.

Saadaan seuraavaa suuruutta ja jakoa:

5/32" × 26, 28, 30, 32 O	Hinta kpl. Smk.	22:—
3/16" × 24, 26, 28, 30, 32 O ...	" " "	22:—
1/4" × 20, 24, 26, 28, 30, 32 O	" " "	28:—
5/16" × 20, 24, 26, 28, 30, 32 O	" " "	30:—
3/8" × 20, 24, 26, 28, 30, 32 O	" " "	35:—
1/2" × 20 O & V	" " "	50:—
9/16" × 20 O & V	" " "	55:—
11/16" × 20 O, 20 V, 24 O, 24 V	" " "	65:—
7/8" × 24 V	" " "	100:—
15/16" × 32 O	" " "	120:—

Erittäin hyvä kierresorkka.

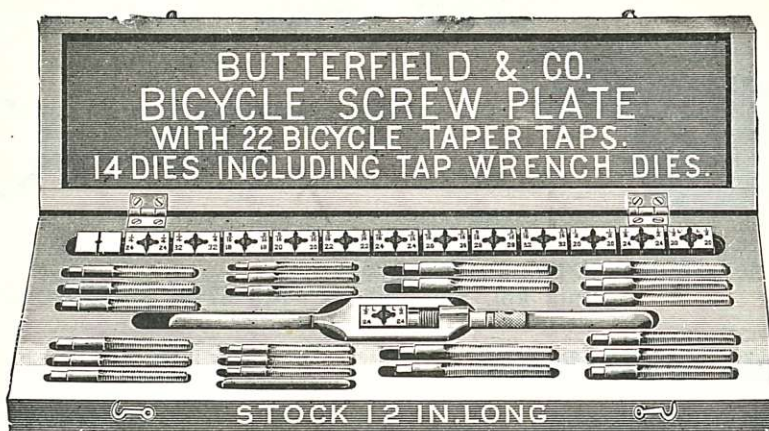

Samaa hienoa lajia kun kierretappimekin.

Tappineen ja laattoineen.

N:o 3692. Hyvä kierresorkka, kuvan mukainen Hinta kpl. Smk. 1600:—

SISÄLTÖ: 12" kierresorkka ja 14 par. kierrelattoja, nim. $\frac{1}{4}$ " \times 24 ja 32, $\frac{5}{16}$ " \times 18, 20, 22, 24, 26, 28 ja 32, $\frac{1}{2}$ " \times 20 V & O, $\frac{9}{16}$ " \times 20 V & O sekä 22 kierretappia, nim. $\frac{1}{4}$ " \times 20, 22, 24, 26, 28 ja 32, $\frac{5}{16}$ " \times 20, 22, 24, 26, 28 ja 32, $\frac{3}{8}$ " \times 18, 20, 22, 24, 26 ja 28, $\frac{1}{2}$ " \times 20 V & O, $\frac{9}{16}$ " \times 20 V & O ja 1 pari laattoja tappeja varten.

N:o 3691. Hyvä kierresorkka, kalvempaa lajia Hinta kpl. Smk. 500:—

SISÄLTÖ: 14" kierresorkka ja 14 paria kierrelattoja, nim.: $\frac{3}{16}$ " \times 32, $\frac{1}{4}$ " \times 24 ja 32, $\frac{5}{16}$ " \times 18, 24, 26 ja 28, $\frac{3}{8}$ " \times 24 ja 26, $\frac{1}{2}$ " \times 20 V & O, $\frac{9}{16}$ " \times 20 V & O sekä 20 kierretappia, nim.: $\frac{3}{16}$ " \times 24 ja 32, $\frac{1}{4}$ " \times 24, 26, 28 ja 32, $\frac{5}{16}$ " \times 18, 20, 24, 26, 28 ja 30, $\frac{3}{8}$ " \times 20, 24, 26 ja 28, $\frac{1}{2}$ " \times 20 V & O, $\frac{9}{16}$ " \times 20 V & O ja pari laattoja tappeja varten.

Kierresorkka haarukan putkille.

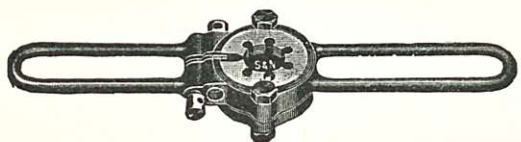

N:o	Kierresorkka	Hinta kpl.	Smk.
3705.	Amerikk. 1" \times 24 kierrettä	250:—	
3706.	Engl. $\frac{31}{32}$ " \times 30	250:—	
3710.	Saksal. 1" \times 26	250:—	
3707.	Laatta erittäin 1" \times 24	90:—	
3707A.	" " 1" \times 26	90:—	
3707B.	" " $\frac{31}{32}$ " \times 30	90:—	

Priima amerikkalaisia laattoja ja pitimiä.



N:o 3720.

Koko	Hinta kpl.	Smk.
$\frac{3}{16}$ " \times 24, 26, 28, 30 ja 32 k. tuumassaa.	65:—	
$\frac{1}{4}$ " \times 24, 26, 28 ja 30	65:—	
$\frac{5}{16}$ " \times 24, 26, 28 ja 30	65:—	
$\frac{3}{8}$ " \times 24 ja 26	65:—	



N:o 3721.

Pitimiä, 11" pitkiä. Hinta kpl. Smk. 125:—

N:o 3722.

Holkkeja, $\frac{3}{16}$ ", $\frac{1}{4}$ ", $\frac{5}{16}$ " tai $\frac{3}{8}$ "
Hinta kpl. Smk. 30:—



Priima amerikkalaisia kierrelaattoja ja pitimiä puolia varten.



N:o 3717. Laatto N:o 14 ja 15 puolia vart. 56 k. tuumassa (amerikkal.), asetettava puolien paksuuden mukaan. Hinta kpl. Smk. 60:—

N:o 3716. Pidin 5" pitkä. Hinta kpl. Smk. 40:—

Asetettavia sahan kehiä.

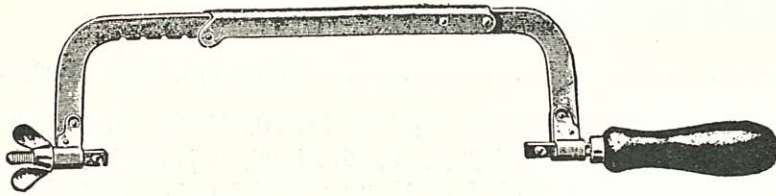

Sahanteriä.

N:o 3572.

N:o 3573. Sopiva kaikille sahanterille. Hinta kpl. Smk. 35:—

Hinta tus. Smk. 30:— 8" 10" 12" 33:— 40:—

Nippeliavaimia.

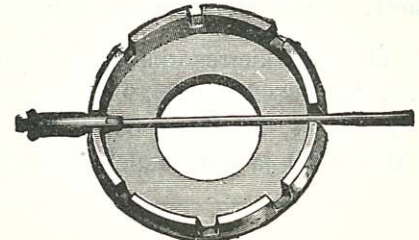

N:o 2099. Hinta kpl. Smk. 4:—

N:o 2102. Hinta kpl. Smk. 40:—

N:o 2103. Hinta kpl. Smk. 4: 50

Tuumamitta.

Teräksestä, engl. tuuma ja metr.

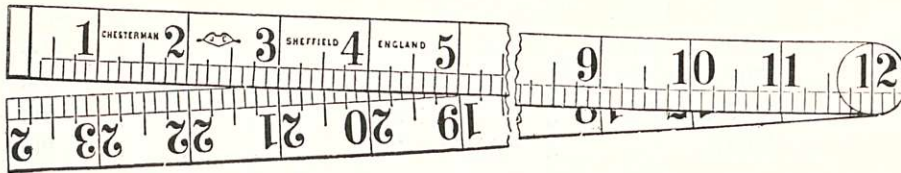

N:o 3632. Hinta kpl. Smk. 25:—

Putkenkattaisija.



N:o 3578. Hinta kpl. Smk. 300:—
N:o 3580. Leikkausrulla erittäin " " " 40:—

Putkimitta.

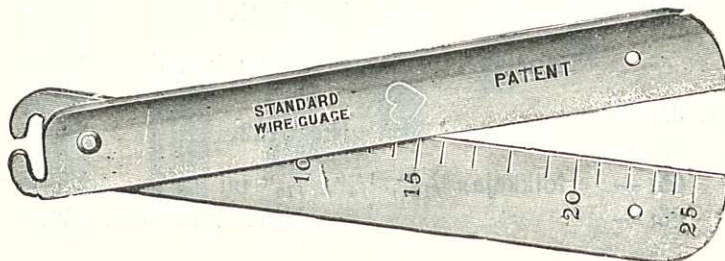

N:o 3630. Hinta kpl. Smk. 80:—

78

Viilanharjoja.



- N:o 3569. 28,5 cm. pitkä, priima 16 mm. pitk. metallilangat 2:ssa rivissä, varsi taivutettu.
Hinta kpl. Smk. 10:—
- „ 3563. 29 cm. pitk., priima 12 mm. pitk. metallil. 2:ssa rivissä, varsi taivutettu.
Hinta kpl. Smk. 10:—

Juottoharjoja.

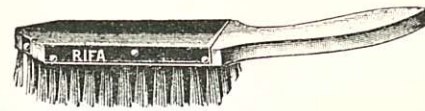

- N:o 3567. 35 cm. pitkä, priima 50 mm. pitkät metallilangat 5:ssä rivissä, varsi taivutettu.
Hinta kpl. Smk. 22:—

Juotenauloja.

Kartiomaisia, kehyksien juottamiseen.

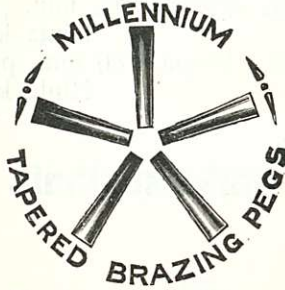

2:n krossin rasioissa.

- N:o 1810. Hinta rasialta Smk. 7:—

Juotelankaa

polkupyöriä varten.



1 kilon nipuissa.

- N:o 1822. Hinta kg. Smk. 55:—

Juotejauhetta.

Paljon parempaa kuin pooraksi.



- N:o 1815. Läckipurkeissa à 1 engl. Pound.
Hinta prk. Smk. 30:—
- „ 1816. Kangaspusseissa à 7 engl. Pound.
Hinta puss. Smk. 180:—

Juotosvasara

bentsiinikuumentajalle.

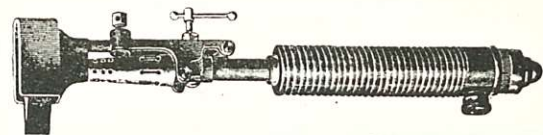

N:o 3595.

Hinta lähetetään pyynnöstä.

Juotetta

polkupyöriä varten.

Puhtaasta kuparista ja sinkistä.
Ei vanhasta messingistä.

- N:o 1820. Hienoa Hinta kg. Smk. 40:—

Merkelikangasta.

Priima.

- | | | | | |
|-----------|------------------|----------------|------|-------|
| N:o 1807. | OO, O, FF, F. .. | Hinta kpl. | Smk. | 3: 30 |
| „ | „ | 1, 1 1/2 | „ | 4:— |
| „ | „ | 2 | „ | 4:— |
| „ | „ | 2 1/2 | „ | 4: 50 |
| „ | „ | 3 | „ | 5:— |



Tappiavaimia.

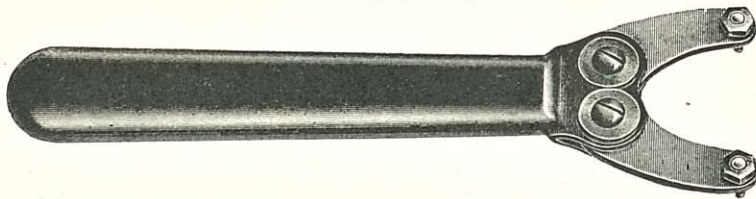

N:o 2116. Sopiva kaikkiin vastamuttereihin, 12 varatapilla, jotka ovat varren sisässä, pituus 210 mm.

Hinta kpl. Smk. 40:—

Poljinavain.



N:o 2616. Erittäin hyvä, 330 mm. pitkä
Hinta kpl. Smk. 22:—

Laakeripihtiä.

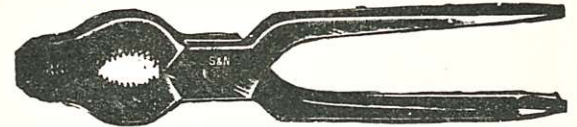

N:o 3585. Priima, 200 mm. pitkä
Hinta kpl. Smk. 20:—
„ 3598. Halpa, 180 mm. pitkä
Hinta kpl. Smk. 15:—

Amer. katkaisupihdit.

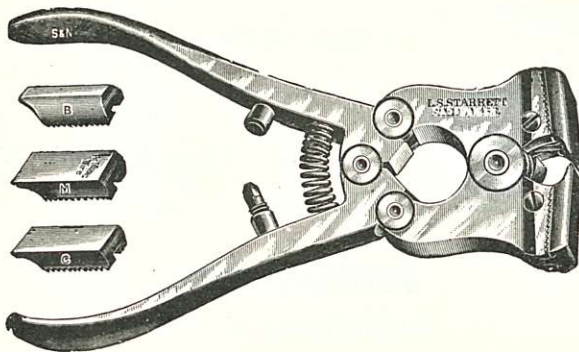

N:o 3634. Hinta kpl. Smk. 230:—

Katkaisupihdit.

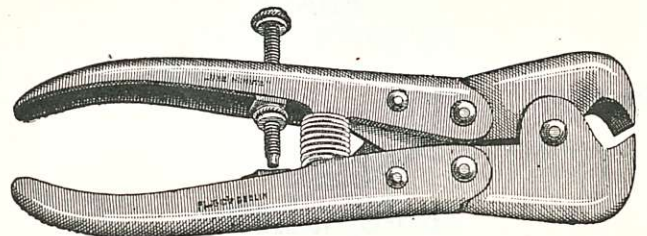

N:o 2115. Hinta kpl. Smk. 25:—

Ruuvitalttoja.



N:o 3655. Erittäin hyvä, 11 3/4" pitkä
Hinta kpl. Smk. 30:—

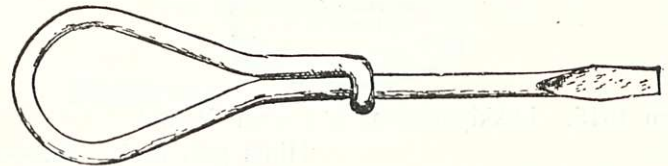

N:o 3651. Niklattu Hinta kpl. Smk. 4:—

Ruuvitaltta.

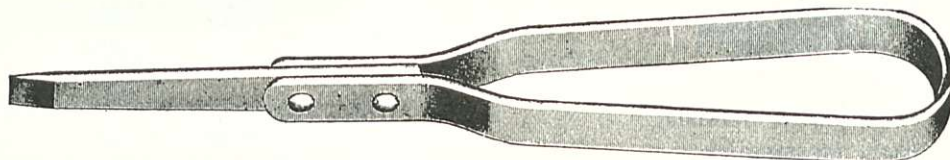

N:o 3652. Litteä Hinta kpl. Smk. 6:—

Putkipihhtiä.

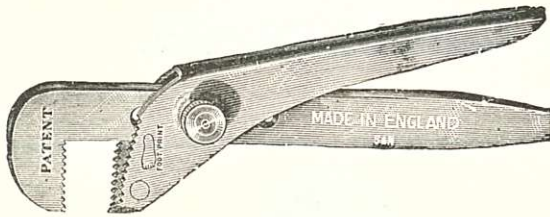

N:o 3576. 9" Hinta kpl. Smk. 60:—
 „ 3577. 12" „ „ „ 100:—

Pihdit.

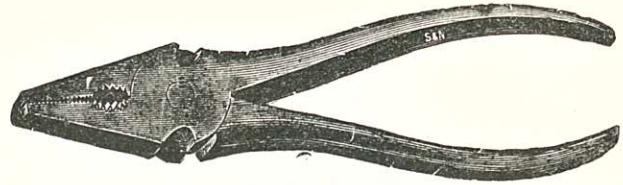

N:o 2111. Pituus 185 mm .. Hinta kpl. Smk. 27:—

Mutteripihdit.

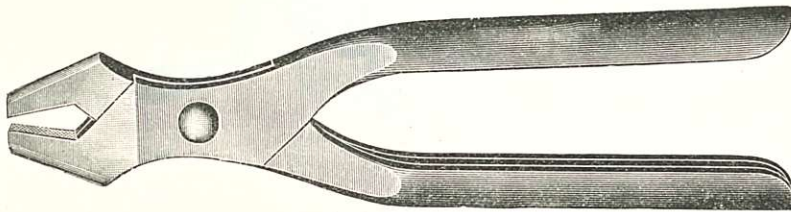

N:o 3649. Hinta kpl. Smk. 10:—

Liekitinpihdit.

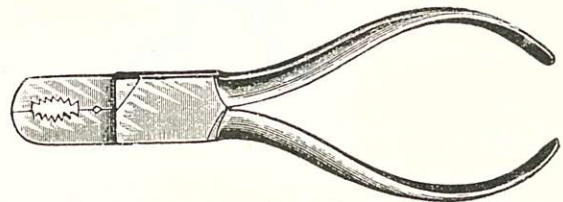

N:o 2109. Hinta kpl. Smk. 15:—

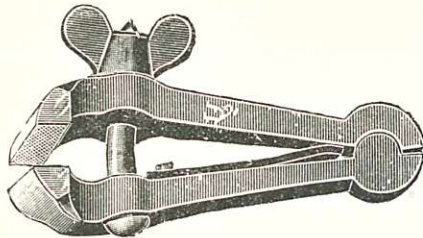

N:o 3748. Hinta kpl. Smk. 45:—

Ruuvipuristin.

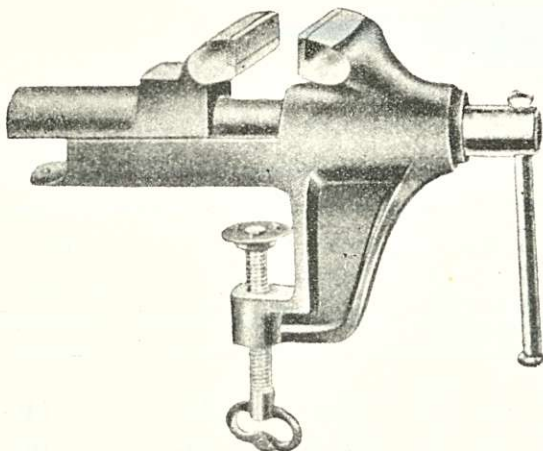

N:o 3681. Aukenee 56 mm .. Hinta kpl. Smk. 65:—

Putkenpuristaja.

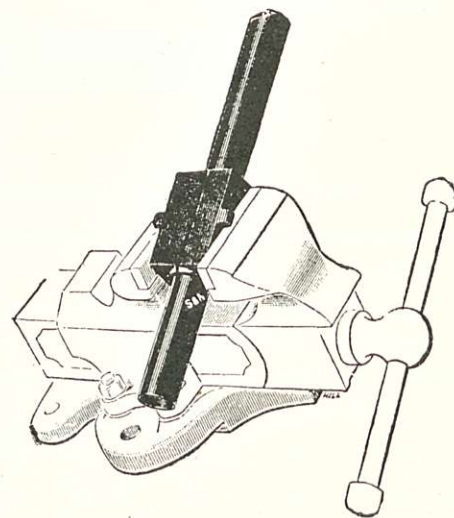

N:o 3600. $\frac{3}{4}$ " , $\frac{7}{8}$ " , 1" , $1\frac{1}{8}$ " ja $1\frac{1}{4}$ " putkia varten.
 Hinta kpl. Smk. 70:—



Priima amerikkalaisia tahkokoneita.

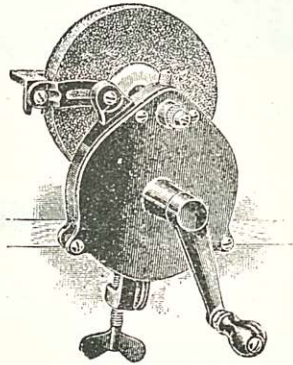

N:o 9723. „Champion“ järjestelmää, karborundumlevy
4" × 1" Hinta kpl. Smk. 200:—

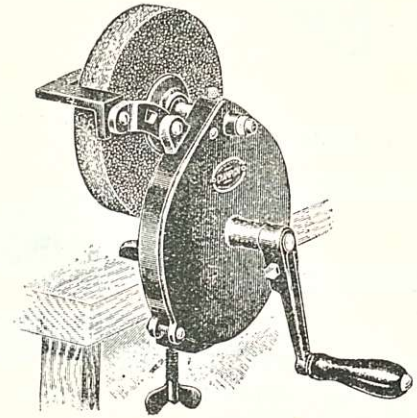

N:o 9724. „Champion“ järjestelmää, karborundumlevy
5" × 1" Hinta kpl. Smk. 275:—

82

Priima valuteräsviiloja.

N:o 3752.

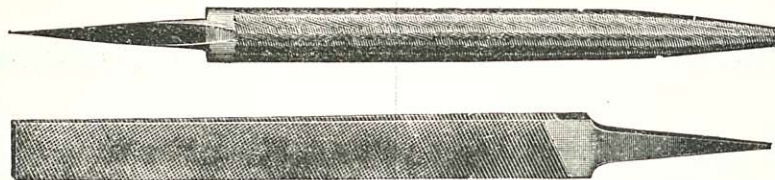

N:o 3752.

Suuruudet	Karkeit				Hienoja
	Laakea	Laakea, sivut- kin teroitettu	Puolipyöreitä	Pyöreitä	Puolipyöreitä
8" Hinta kpl. Smk.	—	—	12:—	12:—	14:—
10" " " "	—	—	14:—	14:—	16:—
12" " " "	15:—	25:—	16:—	16:—	25:—
14" " " "	24:—	30:—	—	—	—

Utväxlingstabell. Välitystaulu.



För $\frac{5}{8}$ tums kedja.
 $\frac{5}{8}$ tuuman ketjulle.

Kedjehjul. Ketjuratas.						
Kedjekrans. Ketjuratas, takam.	33	35	39	42	45	48
13	71,1	75,4	84	90,5	96,8	103,3
14	66	70	68,3	84	90	96
15	61,6	65,3	72,8	78,4	84	89,6
16	57,7	61,2	68,3	73,5	78,7	84,1
17	74,3	57,7	64,3	69,1	74,1	79
18	51,3	54,4	60,6	65,3	70,5	74,6
19	48,6	51,6	57,5	62	66,3	69,8
20	46,5	48	54,6	58,8	63	66,3

För $\frac{1}{2}$ tums kedja.
 $\frac{1}{2}$ tuuman ketjulle.

Kedjehjul. Ketjuratas.						
Kedjekrans. Ketjuratas, takam.	40	44	48	52	56	60
14	80	88	96	104	112	120
16	70	77	84	91	98	105
18	62 $\frac{2}{9}$	68 $\frac{4}{9}$	74 $\frac{2}{3}$	80 $\frac{8}{9}$	87 $\frac{1}{9}$	93 $\frac{1}{4}$
20	56	61 $\frac{3}{5}$	67 $\frac{1}{5}$	72 $\frac{4}{5}$	78 $\frac{2}{5}$	84

För 1 tums kedja.
 1 tuuman ketjulle.

Kedjehjul. Ketjuratas.											
Kedjekrans. Ketjuratas, takam.	20	21	22	23	24	25	26	27	28	29	30
7	80	84	88	92	96	100	104	108	112	116	120
8	70	73 $\frac{1}{2}$	77	80 $\frac{1}{2}$	84	87 $\frac{1}{2}$	91	94 $\frac{1}{2}$	98	101 $\frac{1}{2}$	105
9	62 $\frac{2}{3}$	65 $\frac{1}{3}$	68 $\frac{4}{9}$	71 $\frac{5}{9}$	72 $\frac{2}{3}$	77 $\frac{7}{9}$	80 $\frac{8}{9}$	84	87 $\frac{1}{2}$	90 $\frac{2}{9}$	93 $\frac{1}{3}$
10	56	58 $\frac{4}{5}$	61 $\frac{3}{5}$	64 $\frac{2}{5}$	67 $\frac{1}{5}$	70	72 $\frac{4}{5}$	75 $\frac{3}{5}$	88 $\frac{2}{5}$	81 $\frac{1}{5}$	84



Sisällysluettelo.

	Siv.		Siv.
A.			
Akseleita	69, 70	Kumipaikkoja	47, 48
Akseliterästä	72	Kumitiivisteitä	15
E.			
Emäputkia	34	Kuulakuppeja	67
Etuhaarukoita	73	Kuularenkaita	53
Etuhaarukanputkia	73	Kynttilöitä	14
Etuhaarukanpäitä	73	Kädensijoja	36
Eturumpuja	63	Kädensijasegmenttiä	36
H.			
Haarukanvahvistajia	73	L.	
Hameverkkoja	37	Laakeripihtejä	80
Heijastuslaseja	18, 19	Lahkeenpitimiä	31
I.			
Istuimen kannattimia	34	Lakkaa	49, 50
J.			
Johdonpitimiä	35	Lastenvaununrenkaita	46
Jousia	14	Lianottajia	38
Juotejauhetta	79	Liekittimiä	15
Juotelankaa	79	Likasuoja	39, 40
Juotetta	79	Likasuojanpitimiä	40
Juottoharjoja	79	Linssilaseja	16
Juottolamppuja	75	Lukkoja	32
K.			
Kaapeleita	35	Lukonvitjoja	32
Kampia	68	Lyhdynlaseja	16
Kamminkiinnityssokkia	68	Lyhdynpitimiä	17
Kanvasta	47	Lyhtyjä	13, 14
Karbiidia	15	M.	
Kartioita	70	Merkelikangasta	79
Kartioterästä	72	Moottoripyöriä B. S. A.	9, 10, 11
Katkaisupihdit	80	Moottoripyörän sivuvaunuja	11
Kehyksiä	54, 55	Muttereita	66
Kehyksensuojuksia	56	Mutterilaattoja	68
Kehyksenkoristeita	57	N.	
Kehyslaukkuja	23	Nimilevyjä	56
Kelloja	20, 21	Nippeleitä	65
Keskusakseleita	69	Nippeliavaimia	78
Ketjuja	51	O.	
Ketjuruuveja	51	Ohjaustankoja	34, 35
Ketjunkturistajia	51	Ohjaustangonkumirengas	34
Ketjunsuojuksia	38	Ohjaustangonpeilejä	34
Ketjuvoidetta	48	Onnenkuvio	33
Kierrelaattoja ja pitimiä	77, 78	P.	
Kierresorkka	77	Pensseleitä	49
Kierretappeja	76	Pihtejä	81
Kierteiskairoja	76	Poleerausrättejä	48
Kiilloitusainetta	48	Poljinavaimia	80
Kittiä	16, 48	Polkimia	25, 26
Kolmioita	37	Polkimenosia	27
Korjailurasioita	47	Polkimenlaakereita	27
Krakophoneja	21	Polkimenkumia	27
Kumikangasta	47	Polkupyöriä:	
Kumiliimaa	47	B. S. A.	8
		Excelsior	7
		Leijona	5
		Sterling	6, 7
		Tarmo	4, 5
		Polkupyörämoottoreja	12
		Porakoneita	75

	Siv.
Puhdistusneuloja	16
Pumpuja	41
Pumpunletkuja	42
Pumpunnippeleitä	42
Pumpunsuutimia	42
Pumpuntiivisteitä	41
Puolia	65
Putkenkatkaisia	78
Putkenpuristajia	81
Putkimitta	78
Pystyttimiä	32
Pyörän oikaisujalusta	75
Päällyskumeja	44, 45, 46

R.

Raakakumia	47
Rumpuja	58—63
Rungonosa	74
Rustsolvo	49
Ruuveja	56, 66, 71
Ruuvipuristimia	81
Ruuvitaltoja	80

S.

Sahankehiä	78
Sahanteriä	78
Saippuaa	48
Satuloita	22
Satulanhakasia	23
Satulanniittejä	23
Satulanpeitteitä	22
Satulanpontimia	24
Sireenejä	21
Sisäkumeja	45, 46
Sälynpitimiä	33
Säärystimä	31

	Siv.
T.	
Tahkokoneita	82
Takahaarukoita	73
Takahaarukanpäitä	73
Takarumpuja	63
Teräskuulia	52
Teräsputkiä	72
Tienmittareita	33
Torveja	21
Tuumanmitta	78
Työkaluhihnoja	23
Työkäluhalaukkuja	23
Työkäluhalukkoja	23

V.

Vaihtoavaimia	28
Vanteita	61, 62
Vannenuhoja	64
Vapaarumpuja	58, 59, 60
Varaosia Tarmo pyöriin	68
Varpaankiinnittimiä	26
Vaseliiniä	30
Venttiilejä	43
Venttiilihattuja	43
Venttiililankaa	43
Venttiililiuskoja	43
Venttiilikumia	43
Verkkorihmaa	37
Viilaharjoja	79
Viiloja	82

Ö.

Öllykannuja	29
Öllykuppeja	30
Öllyjä	30

Innehållsförteckning.

	A.	Sid.
Axlar		69, 70
Axelstål		72

B.

Bagagehållare		33
Bakgafflar		73
Bakgaffeländor		73
Baknav		63
Barnvagnsgummin		46
Borrmaskiner		75
Brännare		15
Byxfästen		31

C.

Carbid		35
Centralaxlar		69
Conus		70
Conusstål		72

D.

Damasker		31
--------------------	--	----

E.

Ektrar		65
------------------	--	----

	F.	Sid.
Filar		82
Filborstar		79
Fjädrar		14
Fothållare		26
Framgafflar		73
Framgaffelrör		73
Framgaffeländor		73
Framnav		63
Frinav		58, 59, 60

G.

Gaffelförstärkare		73
Garn till kjolnät		37
Gummilappar		47
Gummilim		47
Gummipackningar		15
Gummiringar för styr		34
Gummityg		48
Gängtappar		76

H.

Handtag		36
Handtagssement		36
Hjulriktningsstativ		75

		Sid.
Inre ringar	I.	45, 46
Kabel	K.	35
Kabelhållare		35
Kanvas		47
Karbid		35
Kedjor		51
Kedjeskruvar		51
Kedjeskyddare		38
Kedjesmörja		48
Kedjestramare		51
Kitt		16, 48
Kjolnät		37
Klockor		20, 21
Krakofoner		21
Kulkransar		53
Kulskålar		67
Lack	L.	49, 50
Linsglas		16
Ljus		14
Lyktor		13, 14
Lyktglas		16
Lykthållare		17
Lås		32
Låskedjor		32
Lödborstar		79
Lödlampor		75
Lödpulver		79
Lödtråd		79
Mascots	M.	33
Motorcyklar, B. S. A.		9, 10, 11
Motorcykel sidovagn, B. S. A.		11
Muttrar		66
Mutterbrickor		68
Namnplåtar	N.	56
Nav		58—63
Nipplar		65
Olja	O.	30
Oljekannor		29
Oljekoppar		30
Ornament		57
Pedaler	P.	25, 26
Pedalarmar		68
Pedalarmsbultar		68
Pedaldelar		27
Pedalgummi		27
Pedalnycklar		80
Penslar		49
Polerdukar		48
Polerpulver		48
Ramar	R.	54, 55
Ramdelar		74
Ramskydd		56
Reflexglas		18, 19
Rensnålar		16
Reparationsaskar		47

		Sid.
Reservdelar för Tarmo		68
Rustsolvo		49
Rågummi		47
Röravbrytare		78
Rörklämmare		81
Rörmått		78
Sadlar	S.	22
Sadelfjädrar		24
Sadelnitar		23
Sadelpinn		34
Sadelöverdrag		22
Sidovagnar B. S. A.		11
Signalhorn		21
Sirener		21
Skenor		64
Skenband		64
Skiftnycklar		28
Skruvar		56, 66, 71, 76
Skruvmejslar		80
Skruvklämmare		81
Slaglod		79
Slangar		45, 46
Slipmaskiner		82
Smergelduk		79
Speglar för styrstänger		34
Stamrör		34
Stativ		32
Styrstänger		34, 35
Stålkulor		52
Stålrör		72
Sulky hjul etc.		46—62
Sågblad		78
Sågamar		78
Trianglar för kjolnät	T.	37
Träckskyddare		38, 39, 40
Träckskyddarstag		40
Tumstock		78
Tvålar		48
Tåhållare		26
Tänger		80, 81
Vaselin	V.	30
Velocipeder:		
B. S. A.		8
Exelsior		7
Leijona		5
Sterling		6, 7
Tarmo		4, 5
Velocipedmotorer		12
Ventiler		43
Ventilgummi		43
Ventilhattar		43
Ventiltråd		43
Vevaxlar		69
Vägmätare		33
Väskor		23
Väsklås		23
Väskremmar		23
Ytteringar	Y.	44, 45, 46



Me edustamme Tanskan suurinta polkupyörätehdasta Kjöbenhavns Cyclefabrik „Hamlet“, jolla ylläolevan kuvan mukaan hiljattain on ollut näyttely Teollisuustalossa Kööpenhaminassa. Tämä näyttely käsitti erikoisesti Sterling ja Hamlet polkupyöriä, ja olemme katsoneet edulliseksi ottaa jälleenmyynnin erikoisesti Sterling naisten-, miesten- ja kilpa-ajopyöristä. Koettakaa ostaa näitä hyviä pyöriä niin tulette saamaan tyytyväisiä ostajia kaikista kansaluokista.

Vi äro representanter för Danmarks förnämsta velocipedfabrik Kjöbenhavns Cyclefabrik „Hamlet“, vilken enligt ovanstående illustration, nyligen haft stor utställning i Industribyggnaden i Köpenhamn. Denna utställning omfattade särskilt Sterling och Hamlet velocipeder, och hava vi funnit det förmånligt att upptaga återförsäljningen speciellt av Sterling dam-, herr- och racer-velocipederna i engelska modeller. Gören ett försök med dessa utmärkta velocipeder, och Edra kunder av alla samhällsklasser skola bliva nöjda.



Puhelin numeroita – Telefon numror:

9797

„TARMO“
Polkupyörrien ja Moottoritarpeiden
TUKKULIIKE
SIMONSEN & NIELSEN OY.

B. S. A.

