

CENTRALLAGET
FÖR HANDESLAGEN
I FINLAND M.B.T. (S.O.K.)

PRISLISTA
FÖR **VELOCIPEDER**
OCH **VELOCIPEDDELAR**
1939

HELSINGFORS 1939
YHTEISKIRJAPAINO OSAKEYHTIÖ

FÖRVARING

AV VELOCIPEDRINGAR

- 1** Ringarna böra förvaras i ett svalt, dunkelt rum. Ljus och värme äro skadliga för dem.
- 2** Slangarna böra strax efter ankomsten befrias från sin förpackning och förvaras obetydligt uppumpade.
- 3** Före ringpådragningen skall i slangen pumpas luft t. ex. 2 à 3 stötar med pumpen.

Genom att iakttaga dessa råd, bibehållas ringarna färska och oskadade i långa tider.

Utväxlingstabell

Antal kuggar

På kuggkransen

På kedje- hjulet	Antal kuggar								
	14	15	16	17	18	19	20	21	22
48	Bakhjulets diameter 26" = 660,4 m/m								
	83,1 (6,62)	78	(6,22)	73,3 (5,8)	69,3 (5,53)	65,7 (5,23)	62,3 (4,98)		
	Bakhjulets diameter 28" = 711 m/m								
35	70 (5,58)	65,2 (5,20)							
36	72 (5,73)	67,2 (5,35)	63 (5,02)						
37	74 (5,89)	69,0 (5,48)	64,6 (5,15)						
38	76 (6,04)	70,8 (5,64)	66,6 (5,31)	62,7 (5,00)					
39	78 (6,20)	72,8 (5,80)	68 (5,42)	64,2 (5,11)					
40	80 (6,38)	74,6 (5,93)	70 (5,58)	65,8 (5,24)					
41	84,0 (6,69)	76,5 (6,09)	71,6 (5,71)	67,4 (5,37)	63,7 (5,06)				
42		78,4 (6,25)	73,5 (5,85)	69,2 (5,51)	65,4 (5,21)				
43		80,2 (6,39)	75 (5,98)	70,8 (5,65)	66,8 (5,31)	63,3 (5,05)			
44		82,0 (6,53)	77 (6,14)	72,4 (5,76)	68,5 (5,46)	64,8 (5,17)	61,6 (4,91)	58,6 (4,68)	56 (4,46)
45		84,0 (6,69)	78,6 (6,27)	74,2 (5,91)	70,0 (5,58)	66,3 (5,29)	63,0 (5,02)	60,0 (4,79)	57,3 (4,57)
46			80,5 (6,40)	75,6 (6,03)	71,6 (5,69)	67,8 (5,40)	64,4 (5,13)	61,3 (4,89)	58,5 (4,66)
48			84,0 (6,69)	79 (6,29)	74,7 (5,96)	70,7 (5,64)	67,2 (5,35)	64 (5,10)	61,0 (4,88)
50				82,3 (6,56)	77,8 (6,20)	73,6 (5,87)	70 (5,58)	66,7 (5,32)	63,6 (5,08)
52				85,5 (6,81)	80,9 (6,45)	76,6 (6,11)	72,8 (5,80)	69,3 (5,52)	66,2 (5,28)
54					84,0 (6,69)	79,5 (6,35)	75,7 (6,03)	72 (5,74)	68,7 (5,49)
56						82,5 (6,58)	78,4 (6,24)	74,6 (5,97)	71,3 (5,69)

Siffrorna ange utväxlingens storlek och (inom parentes) den sträcka i meter som velocipeden tillryggalägger vid ett varv av kedjehjulet.

Normala utväxlingen för herrvelocipeder (7" vev) = 70—78
 » » » dam » (7" ») = 63—67
 » » » herrturistvelociped. (6½" ») = 69—78
 » » » dam » (6½" ») = 62—69
 » » » transport » (7" ») = 56—61

Tabell

för väljning av den lämpligaste ramhöjden.

Benlängden i m/m	650—700	750	800	850—900
Ramhöjden	18"	20"	22"	24"

Dubbel »Westwood» fölg.

NewDeparture		$28'' \times 1^5/8''$	$28'' \times 1^1/2''$	$28'' \times 1^3/8''$	$28'' \times 1^1/4''$
och Torpedo	3 i kors	292 m/m	300 m/m	303 m/m	305 m/m
Dito	4 » »	303 »	309 »	312 »	314 »
Torpedo					
	med 2 utväxlingar	3 » »	297 »	303 »	305 »
Dito	4 » »	302 »	308 »	314 »	316 »
Torpedo					
	med 3 utväxlingar	3 » »	296 »	302 »	304 »
Dito	4 » »	303 »	308 »	314 »	316 »
Sturmej-Archer					
på högra sidan	4 i kors	301 »	307 »	310 »	»
» vänstra »	3 » »	295 »	301 »	305 »	»
Dito	4 » »	303 »	309 »	313 »	«

Innehållsförteckning.

Bagagehållare, n:r 2231—2235/3
Bakhjul, n:r 3658—3738
Bromsar, n:r 381—384
Bromsdelar, n:r 385/1—385/7 och 391—393
Brännare, n:r 981—996
Byxfästen, n:r 741—742

Cykelställ n:r 1751—1752

Delar till framgaffelns kullager, n:r 1071—1166
Delar till »New Departure» framhjulsnäv n:o 111—116
Delar till »Tempesta» framhjulsnäv n:r 142
Delar till »F. & S.» framhjulsnäv n:r 94—105
Delar till »W. P. J.» framhjulsnäv n:r 130—136
Delar till Phillips framhjulsnäv n:r 121—125
Delar till olika framhjulsnävar n:r 151—161
Delar till »Komet» frihjulsnäv n:r 2804—2836
Delar till »New Departure» frihjulsnäv, n:r 2862—2889
Delar till »N. S. U.» frihjulsnäv n:r 2941—2949
Delar till »Rotax» frihjulsnäv n:r 3013—3063
Delar till »Torpedo» frihjulsnäv n:r 3091—3131
Delar till »Mundus» frihjulsnäv n:r 3182—3199
Delar till »Novo» frihjulsnäv n:r 3201—3212
Delar till »Sturmey-Archer frihjulsnäv n:r 3255—3278
Delar till »Phillips Superior» bakhjulsnäv n:r 3281—3283

Delar till verktygsväskor, n:r 2271—2275
Delar till vevlager, n:r 401—599
Delar till kedjor, n:r 617—624
Distansmätare, n:r 1021—1026.
Dynamon, n:r 938—939

Ekrar, n:r 1444—1710
Ekernipplar, n:r 1421, 1426
Emaljfärg, n:r 50—59
Expansionsbultar för stamrör, n:r 1061—1068

Framgafflar, n:r 64—79/3
Framhjul, n:r 3458—3536
Framnäv, n:r 81—89, 939
Frihjulskransar, n:r 2567—2586
Frihjulsnäv, n:r 2605—2631
Fälgar, n:r 2358—2518
Fälgband, n:r 2552—2554
Färdriktningsvisare, n:r 2225

Gummilim, n:r 2001—2004
Gummiringar, n:r 1821—1990

Handtag, n:r 731—738
Hastighetsmätare, n:r 1025—1026

Kattögon, n:r 651—656
Kedjekransar till frihjulsnäv, n:r 2714—2758
Kedjor, n:r 601—608
Kedjesträckare, n:r 611—616/1
Kedjeskydd, n:r 631—639
Kedjeskyddsfasten n:r 645
Kjólnät, n:r 173—176
Kjólnätsfasten, n:r 180—181
Klockor, n:r 1011—1016
Kullagerfett, n:r 661
Kulor, n:r 711—719
Kulringar, n:r 700/4—700/128

Lyktor, n:r 931—943
Lykthållarens spännmuttrar, n:r 1075,
1085, 1094, 1113, 1124
Lyktdelar, n:r 945—1008
Lås, n:r 922—927

Maskotter, n:r 1010/1—1010/8
Motorvelocipeder, n:r 17/23
Muttrar, n:r 2181—2208
Mutterbrickor, n:r 20—23

Nippelbrickor för ekrar, n:r 1431-1432
Nipplar » » » 1421—
1426
Nipplar för pumpslangar, n:r 1395
Nitar för sadelläddret, n:r 269—270
Nycklar, n:r 35—45

Oljekannor, n:r 3371—3373
Oljekoppar, n:r 3381—3384

Packningshållare, n:r 2231—2235
Pedaler, n:r 1171—1215
Pedaldelar, n:r 1233—1358
Pumpar, n:r 1365—1383
Pumpdelar, n:r 1391—1419
Pumphållare, n:r 1401—1406
Pumpslangar, n:r 1391—1392

Ramar, n:r 2062—2094
Reflexglas, n:r 651—656
Remmar för bagagehållare, n:r 2241
Rensnålar för brännare, n:r 1001—
1003
Reparationsask, n:r 2021
Reparationstillbehör, n:r 2001—2055
Ringklockor, n:r 1011—1016
Ringar, n:r 1821—1990

Sadlar, n:r 201—215
Sadeldelar, n:r 251—354

Sadelstolpar, n:r 231—239
Sadelskydd, n:r 371—377
Signalklockor, n:r 1011—1016
Skarvbultar för kedjor, n:r 621—624
Skruvor, n:r 2101—2169
Skruvmejslar, n:r 2221—2222
Skärmar, n:r 752/1—906/8
Slirskydd, n:r 929—930
Snökedjor, n:r 929—930
Stamrör, n:r 1041—1048
Stylagrets delar, n:r 1071—1166
Styrstängstolpar, n:r 1041—1048
Styrstänger, n:r 1031—1037
Stålfälgar, n:r 2358—2518
Stänkskärmar, n:r 752/1—906/8

Träckskydd, av trä, för framhjul, n:r
901/7—901/8
Träckskydd, av trä, för bakhjul, n:r
904/6—906/8
Träckskydd, av stål, n:r 752/1—898/8
Träckskydds förlängning, n:r 918
Träckskyddsstag, n:r 914—917
Träckskyddsdelar och tillbehör,
n:r 910—918

Ventiler och delar, n:r 3301—3322
Ventilslang, n:r 3351—3361
Verktygsväskor, n:r 2251—2269
Vevlagrets delar, n:r 401—599
Velocipeder, n:r 1/22—17/23
Velocipedmotorer, n:r 18
Velocipedspeglar, n:r 1170
Velocipedställ, n:r 1751—1752
Velocipedstöttor »Stato», n:r 1755
Väskor, n:r 2251—2269
Väsklös, n:r 2275

Överrör, n:r 1031—1037

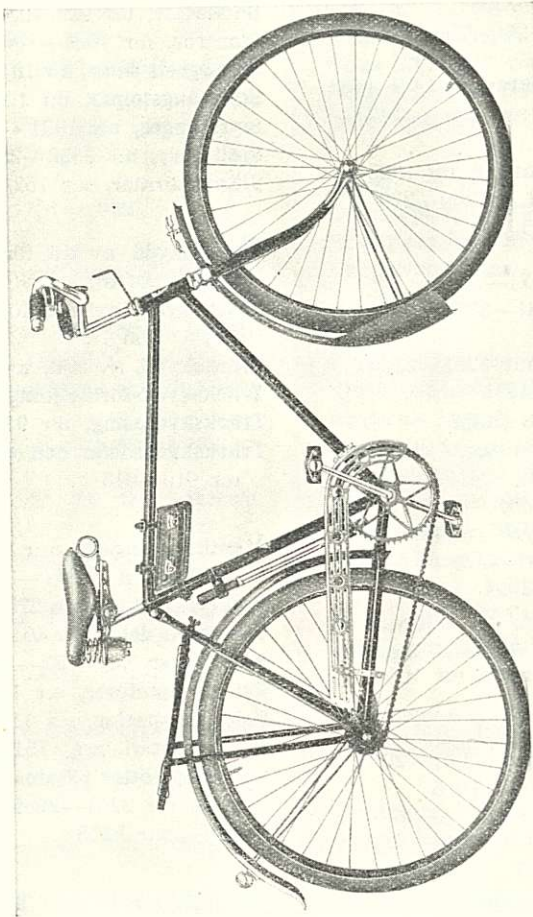

Herreykel »S.O.K.» Nr 1.

CENTRALLAGET FÖR HANDELSLAGEN I FINLAND M. B. T.
HELSINGFORS FABRIKER

PRISLISTA FÖR VELOCIPEDER OCH VELOCIPEDDELAR

Nr	N a m n	Pris	Pris
1/22	Velocipeder: Herreykel, »S. O. K.», 22" hög, förkromad pr st.	1,020:—	
	Beskrivning:		
	Ram av prima 1" och 1 1/8" heldragna rör, 22" hög, lödd, med inre förstärkningsmuffar.		
	Styrstång, böjd fram-uppåt, ställbar, 7/8", av heldraget stålrör, med vinkelstamrör.		
	Framgaffel, av draget rör, böjd gaffelkrona.		
	Framnav, »F & S».		
	Handtag, av bakelit, med förkromade beslag.		
	Frihjulsnäv, »Torpedo».		
	Stålfälgar, Westwood, färg 1.		
	Stänkskärmar, färg nr 1, strömlinjeformade, framhjulets skärm försedd med maskot.		
	Gummiringar, »Nokia-S. O. K.» 28 × 1 5/8" eller 28 × 1 1/2".		
	Vevlager, dammtätt »Fauber Special».		
	Kedja, engelsk »Perry's Best», 1/2" × 3/16".		
	Utväxling, 72.8.		
	Pedaler, 4-delade blockgummipedaler.		
	Sadel, »S. O. K.» med stålbrygga och förkromade dubbla pumpspiralfjädrar.		
	Uttstyrsel, stark fin förkromning. Ramen elegant svart lackerad med dubbla guldlinjer.		

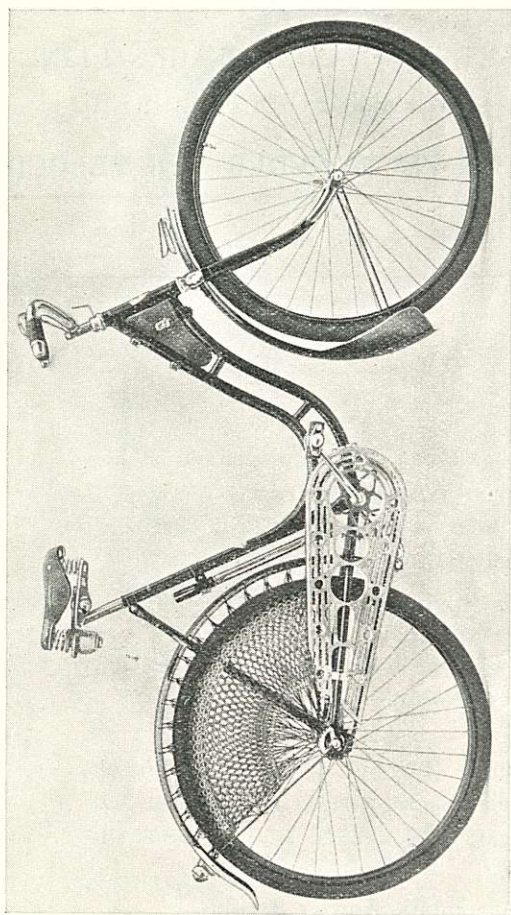

Damecykel »S.O.K.» Nr 2.

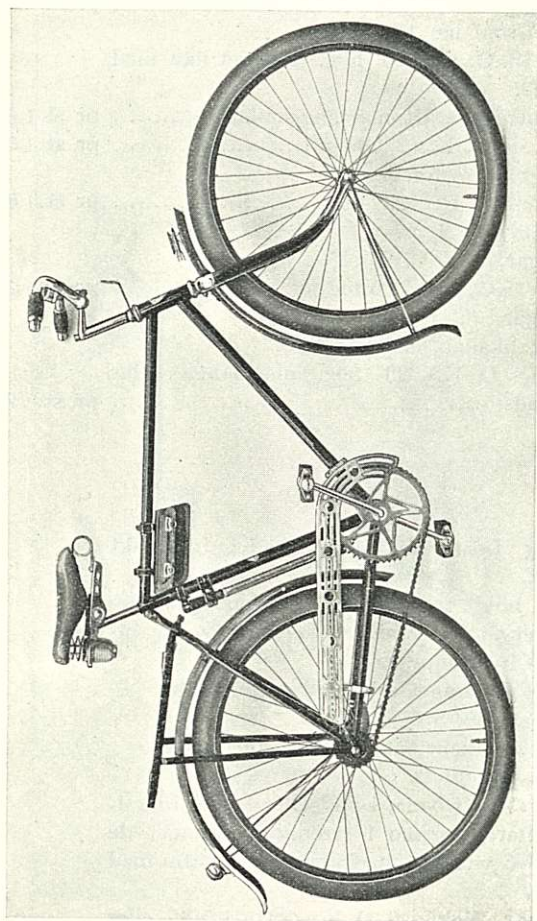

Herreykel »S.O.K.» Nr 3.

Nr	N a m n	Pris	Pris
	Utrustning, »S. O. K.»-ringklocka, förkromad mäsingspump, kedjeskydd av aluminium, bagagehållare, verktygsväska innehållande nycklar, oljekanna m. m.		
1/24	Herreykel, »S. O. K.», 24" hög, förkromad pr st.	1,020:—	
	I övrigt som n:o 1/22.		
2/20	Dameykel, »S. O. K.», 20" hög. I övrigt lika med N:o 1/22.		
	Utväxling 68.5. Utan bagagehållare	pr st. 1,070:—	
2/22	Dameykel, »S. O. K.», 22" hög	pr st. 1,070:—	
	I övrigt som föregående.		
3/22	Herreykel, »S. O. K.», 22" hög	pr st. 1,075:—	
	I övrigt som 1/22.		
	Ballongringar, 26" × 1 1/2" × 2".		
4/21	Dameykel, »S.O.K.», 21" hög	pr st. 1,110:—	
	Ballongringar, 26" × 1 1/2" × 2" 1 övrigt likadan som n:o 2/20.		
5/20	Herreykel »S. O. K.», 20" hög, alla blanka delar förkromade	pr st. 900:—	
Beskrivning:			
Ram, lång finsk modell, svetsad. Inhemskt fabrikat.			
Styrstång, böjd fram-uppåt, ställbar, 7/8", av heldraget stålrör med vinkelstamrör, av inhemsk tillverkning.			
Framgaffel, av draget rör, böjd gaffelkrona.			
Framnav, »F. & S.»			
Handtag, av bakelit med förkromade beslag.			
Frihjulsnar, »Komet».			
Stålfälgar, »Westwood», 1 5/8" eller 1 1/2", färg 1.			
Stänkskärmar, färg n:o 1 strömlinjeformade, de övriga av vanlig typ, framhulets skärm med maskot.			
Gummiringar, Nokia-»S. O. K.» 28" × 1 5/8", eller 28" × 1 1/2".			
Vevlager, dammtätt »Fauber-Special».			
Kedja, tysk »Grün-Stern», 1/2" × 3/16".			
Utväxling, 72.8.			
Pedaler, 4-delade blockgummipedaler, 1/2".			
Sadel, »S. O. K.» med stålbrygga och dubbla förkromade pumppiralfjädrar.			
Ustyrsel, stark, fin förkromning. Ramen elegant svart lackerad med dubbla guldlinjer.			

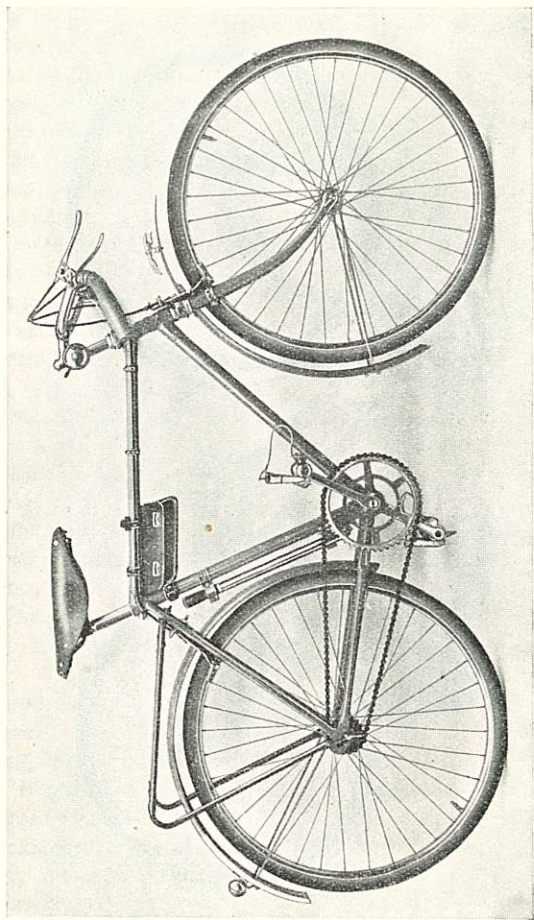

Turistcykel »Pilot» Nr 7/21.



Туристыкел «Pilot» № 8/20.

Nr	N a m n	Pris	Pris
	Utrustning, ringklocka, förkromad mässingspump, kedjeskydd av aluminium, bagagebehåll, verktygsväska innehåll. nycklar, oljekanna m. m.		
5/22	Herreykel, »S. O. K.», 22" hög pr st.	900:—	
	I övrigt likadan som föregående.		
5/24	Herreykel, »S. O. K.», 20" hög pr st.	900:—	
	I övrigt likadan som föregående.		
6/21	Damecykel, »S. O. K.», 21" hög pr st.	930:—	
	I övrigt likadan som 5/20.		
	Utväxling, 68.5. Utan bagagehållare.		
5b/22	Herreykel, »Kokko», 22" hög pr st.	750:—	
	Alla blanka delar förnicklade.		
	Ram, svetsad, utan ränder.		
	Framnav, »Luck».		
	Frihjulsnäv, »Komet».		
	Stänkskärmar, bakstänkskärm vanlig, utan maskot.		
	Gummiringar, 28" × 1 5/8", »Nokia-S. O. K.».		
	Pedaler, 2-delade blockpedaler.		
	Utrustning, ringklocka, förnicklad mässingspump, kedjeskydd av aluminium, verktygsväska innehållande nycklar, oljekanna m. m.		
	Utväxling, 72,8.		
6b/21	Damecykel, »Kokko», 21" hög pr st.	780:—	
	I övrigt likadan som 5b/22.		
	Utväxling, 68,5.		
7/21	Turistcykel, herr, »Pilot», 21" hög. Engelskt fabrikat. Alla blanka delar förkromade pr st.	1,175:—	
	Beskrivning:		
	Ram, lödd, samt försedd med utvänd. förstärkningar.		
	Styrstång, racer modell, ställbar.		
	Broms, fälgbroms på fram- och bakhjulet.		
	Hjulfälgar av stål, förkromade, 26" × 1 3/8".		
	Gummiringar: Nokia 26 × 1 3/8".		
	Vevlager, engelskt kil-vevlager.		
	Sadel, racer modell.		
	Färg, orange, blå eller grön.		
	Utväxling, med fri kedjekrans 69.		
	» » fast » 78.		
	Obs. Om velocipeden önskas med »Komet»-frihjulsnäv, debiteras ett tillskottspris av Fmk 30:—, och är bakhjulet då utan fälgbroms!		
8/20	Turistcykel, dam, »Pilot», 20" hög pr st.	1,190:—	
	Samma fabrikat som 7/21.		
	Utväxling, med fri kedjekrans 69.		
	» fast » 62.		

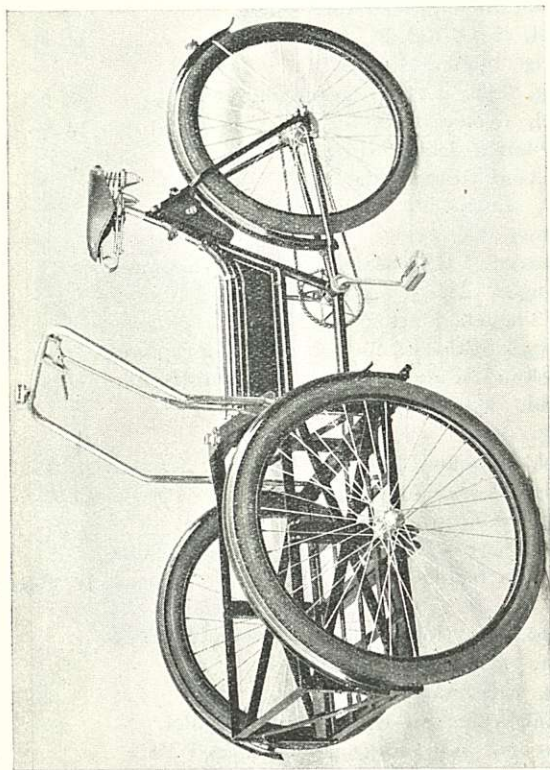

Transportcykel Nr 10/22.

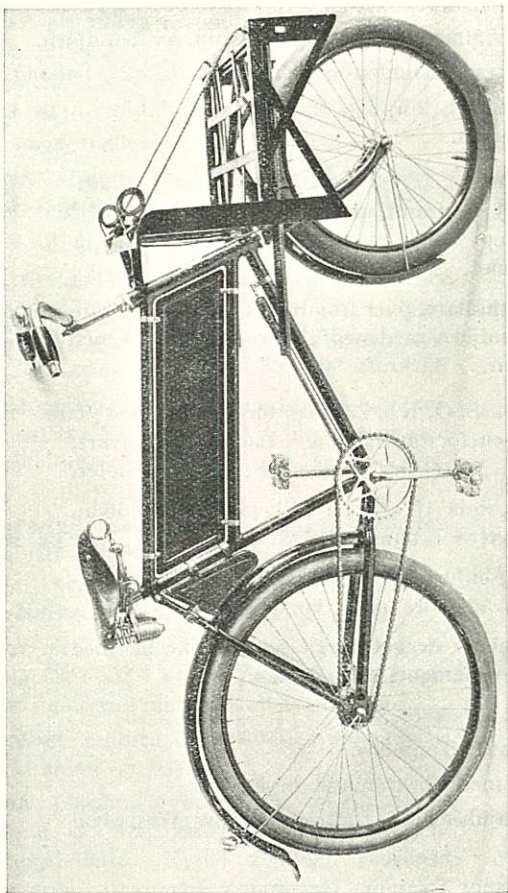

Transportcykel Nr 12/22.

Nr	N a m n	Pris	Pris
9/22	Herreykel, »S. O. K.» , 22" hög pr st. Ramen, fälgarna och träckskydd i blått, orange eller grönt. I övrigt likadan som n:o 1/22.	1,050:—	
10/22	Transportcykel, 3-hjulig, »S. O. K.» pr st. Ram , svetsad, 22" hög, av 1 1/16", 1 1/8" och 1 5/16" stålrör Packningshållare , 647 × 616 × 260 mm. av bandjárn. Gummiringar , Dunlop-modell, 26 × 1 1/2 × 2", ballong.	2,500:—	
12/22	Transportcykel, 2-hjulig, »S. O. K.» , 22" hög ... pr st. Ram , svetsad. Gummiringar , 20" × 2" med Wulstmantel (Continental) å framhjulet och 26" × 1 1/2" × 2" »Ballong» med kanttrådmantel (Dunlop) å bakhjulet. Packningshållare , över framhjulet, 500 × 400 m/m, av bandjárn med nedfällbart stöd, plant med remmar. Bärkraft 90 kg.	1,540:—	
15/22	Herreykel, »S. O. K.» , 22" hög, förkromad, med yttre ornamentförstärkningar. Lackering i svart, orange, blått eller grönt med passande ränder. Ram av prima 1" och 1 1/8" heldragna rör, lödd, med yttre ornamentförstärkningar pr st. Styrstång , böjd fram-uppåt, ställbar, 7/8" av heldraget stålrör, med vinkelstamrör. Framgaffel av draget rör, böjd gaffelkrona med yttre ornamentförstärkningar. Framnav: »F & S». Frihjulsnav: »Torpedo». Handtag med förkromade beslag. Fälgar (hjulskenor) förkromade av Westwood modell. Stänkskärmar i samma färg som ramen. Kedja , engelsk »Perrys Best», 1/2" × 3/16". Gummiringar: »Nokia-S.O.K.» 28" × 1 5/8". Vevlager , dammtätt »Fauber-Special» Utväxling 72,8. Pedaler , 4-delade blockgummipedaler. Sadel , extra stark med stålfjäderbotten under lädret.	1,150:—	

Nr	N a m n	Pris	Pris
	<p>Utstyrsel, stark fin förkromning. Ramen elegant svart lackerad med guldlinjer och ornamentförstärkningar.</p> <p>Utrustning, »S. O. K.»ringklocka, förkromad mäsingspump. Kedjeskydd av aluminium, bagagehållare av rör, verktygsväska innehållande nycklar, oljekanna m. m.</p>		
16/22	<p>Damecykel, »S. O. K.», 21" hög pr st.</p> <p>I övrigt lika med n:o 15/22.</p> <p>Utväxling, 68,5. Utan bagagehållare.</p>	1,180:—	
17/23	<p>Motorcykel, »Trim», med 2-takts, 1,5 hkr. »Speed»-motor</p> <p>Beskrivning över motorn:</p> <p>Motor: tvåtaktsmotor, 1 ½ hkr vid 2700 varv per minut.</p> <p>Cylindervolym: c:a 72 kbcm., 48 mm cylinderdiameter, 40 mm slaglängd.</p> <p>Växellåda: synkroniserad, halvautomatisk växellåda med två hastigheter. Växlingen sker med frikopplingen och gasregleringen. Ingen växelspak.</p> <p>Kraftöverföring med kuggjul från växellådan direkt till kuggdrev på bakhjulet.</p> <p>Tändning: svänghjuls magnet helt inkapslad. Specialtillverkad för Speed.</p> <p>Förgasare: av flottörmodell med flödningsanordning för start i kall väderlek. Rensningsnål är monterad under munstycket.</p> <p>Upphängning: motorn är tvåpunktsupphängd i gummi vid sidan av bakhjulet.</p> <p>Bensintank: placerad över bakhjulet. Tanken är utformad så, att den kan tjänstgöra som packningshållare. Rymd 2 liter. Bensin finns anbragd vid bensinkranen.</p> <p>Hastighet och bränsleförbrukning: motorn är inställd för en maximihastighet av 45 km per timme. Bränsleförbrukningen är c:a 0.18 liter per mil.</p> <p>Viktuppgifter: motorn med regleringshandtag, övriga erforderliga delar för upphängning, stora kuggdrevet på bakhjulet samt bensintanken väga tillsammans 13.7 kg.</p>	3,425:—	

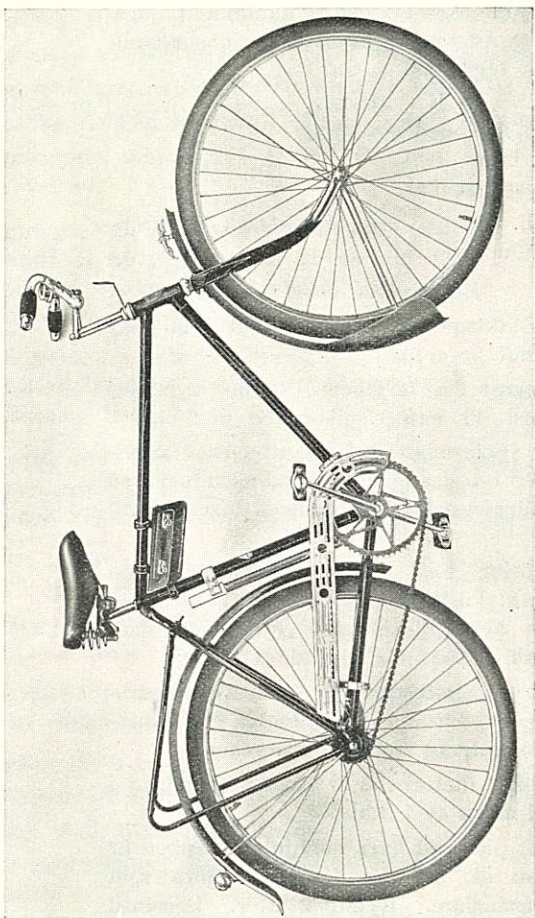

Herreykel »S.O.K.» Nr 15.

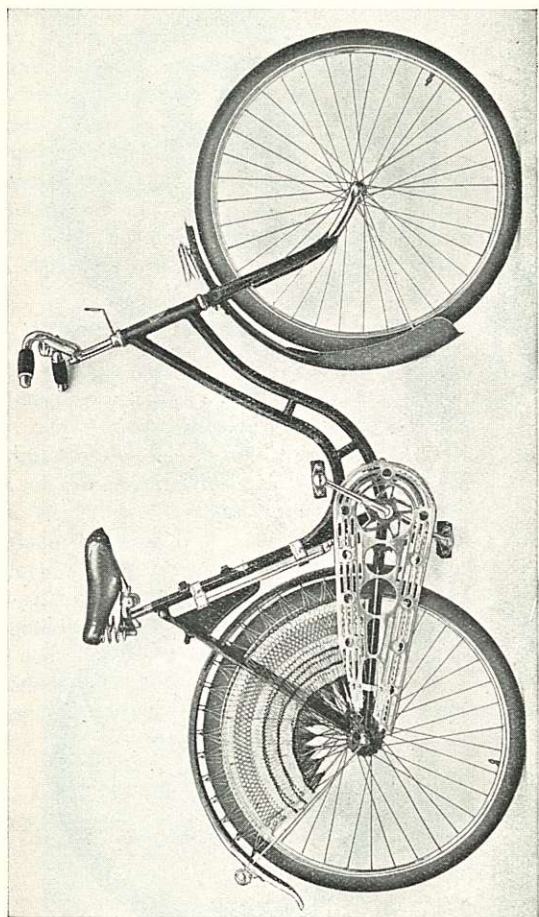

Damcykel »S.O.K.» Nr 16.

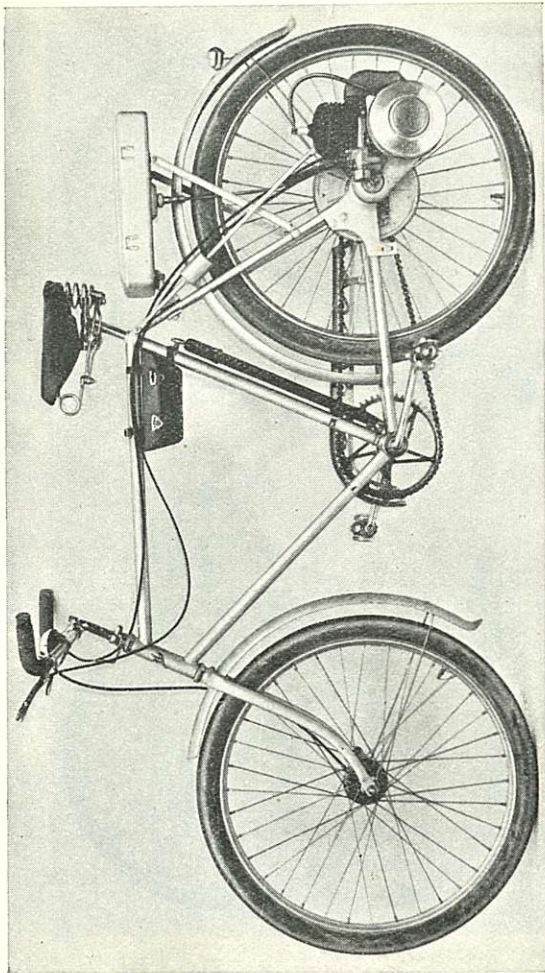

Motorcykel Nr 17/23.

Nr	N a m n	Pris	Pris
	<p style="text-align: center;">Beskrivning över velocipeden:</p> <p>Ram: 1 1/16" heldraget svenskt stålrör, 23" hög. Styrstång: ställbar, med gummihandtag. Ekrar: 2.5 mm rostfria. Gummiringar: »Gislaveds Ballong», 26 × 1 1/2" × 2". Baknav: frihjulsnäv »Novo». Framnav: »Perry» med invändig broms. Sadel: liten motorcykelsadel. Utstyrelse: ram och hjulskenor elegant aluminiumlackerade.</p>		
18	<p>Cykelmotor, »Speed». Densamma som är i motor- velocipeden n:o 17/23 pr st.</p> <p>Obs.! Rätt till ändringar i de till velocipederna anvä- vända delarna förbehålles.</p>	2,050:—	
	<p style="text-align: center;">Pristillägg för cyklar med specialdelar:</p> <p>N:o 5a och 6a med »Nokia-S.O.K.» kvalitets- ringar pr st.</p> <p>N:o 7 och 8 med »Komet» frihjulsnäv, då fälg- broms finnes endast på framhjulet. »</p> <p>N:o 7 och 8 med förkromad »Torpedo»-frehjulsnäv »</p> <p>N:o 1a, 2a, 5a, 6a, 5b och 6b med förnicklad »Tor- pedo»-frehjulsnäv »</p> <p>N:o 5 och 6 med förkromad »Torpedo»-frehjulsnäv »</p> <p>N:o 1a, 2, 2a, 4, 5a, 5b, 6, 6a, och 6b med vanlig ba- gagehållare »</p> <p>N:o 8 och 16 med bagagehållare av rör »</p> <p>Alla velocipeder med dubbla fälgar »</p> <p>Målning av reklam- och firmaskyltar för cyklar »</p>	<p>14:—</p> <p>30:—</p> <p>50:—</p> <p>30:—</p> <p>30:—</p> <p>14:—</p> <p>25:—</p> <p>32:—</p> <p>50:—</p>	



För »S. O. K.»-velocipeder lämnas följande garanti:

I fall i velocipedens ram eller i dess övriga delar, med nedannämnda undantag, under försäljningsåret uppkomma fel eller skador till följd av dåligt material eller arbete, förbinda vi oss att kostnadsfritt efter vårt eget val antingen reparera de felaktiga delarna eller utbyta dem mot nya.





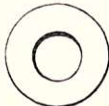

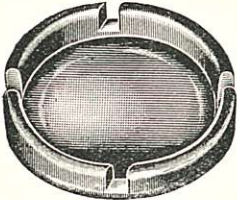
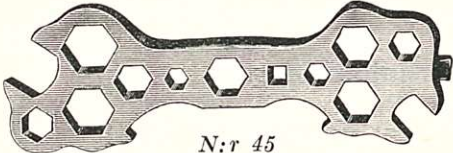
Garanti gäller icke delar, som fått fel eller skada till följd av naturlig slitning, eller genom ovarsamt åkande, eller dålig skötsel, icke heller verktygen, verktygsväskan, pumpen eller klockan och den upphör att gälla vid utgången av det år under vilket velocipeden försålts av oss.

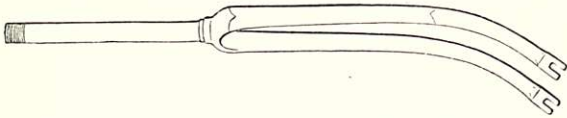
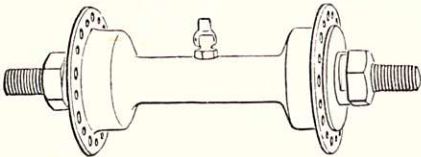

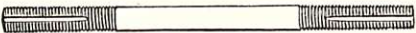
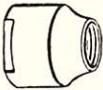
Velocipedens ägare förlorar den rätt, som i garantiförbindelsen tillerkänts honom, om velocipeden skadats medan den varit utlånad åt annan person, eller om tvenne personer samtidigt åkt med densamma.

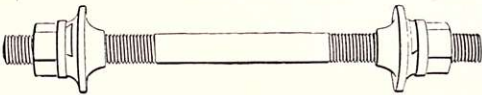

För att få den söndriga eller felaktiga delen reparerad eller utbytt, bör velocipedens ägare tillsända oss delen fraktfritt under adress: Centrallagets Fabriker i Helsingfors, Vallila. Samtidigt bör han skriftligen meddela oss, under vilka omständigheter felet eller skadan uppstått och uppge ägarens namn, returadress, velocipedramens samt garantibevisets nummer. Den reparerade eller nya delen tillsändes honom därefter fritt.

N:r	N a m n	Pris	Pris
DELAR:			
Mutterbrickor:			
			
<i>N:r 20—23</i>			
20	Mutterbricka 5/16" förnicklad	pr st.	—: 10
21	» 3/8" »	»	—: 10
22	» 5/16" förkromad	»	—: 20
23	» 3/8" »	»	—: 20
Nycklar:			
			
<i>N:r 36</i>			
35	Skiftnyckel, förnicklad	pr st.	7:—
36	» »Verjoux»	»	6: 50
37	» vanlig 6" lång	»	6:—
			
<i>N:r 40</i>			
40	Nippelnyckel, förnicklad	»	1: 50
			
<i>N:r 45</i>			
45	13-hålsnyckel	»	1: 80
Emaljfärg:			
50	Svart, i burkar à 60 gr	pr st.	3: 25
51	Röd, » » à » »	»	4: 50
54	Vit » » à » »	»	4: 50
55	Orange» » à » »	»	4: 50
57	Grön, mörkare, i burkar à 65 gr	»	4: 50
58	» ljusare » » » 65 »	»	4: 50
59	Blå » » » 65 »	»	4: 50

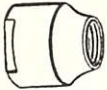

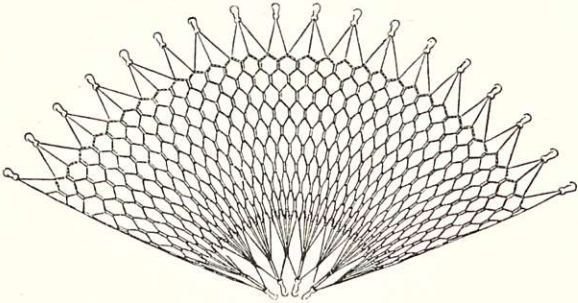

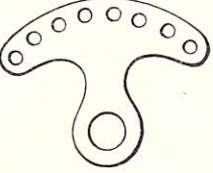
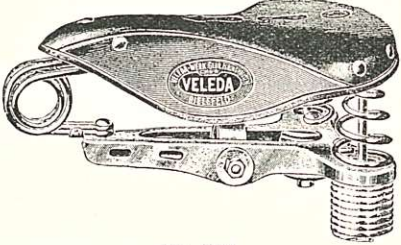
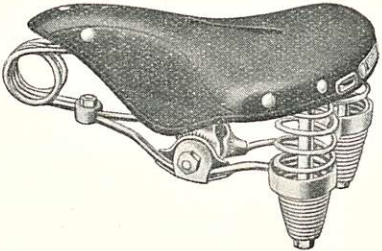



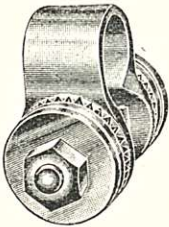

Nr	N a m n	Pris	Pris
Framgafflar:			
			
64	Tysk, 28"×1"×26 gängor, utan ränder, kronan och ändarna förnicklade	pr st.	45:—
65	» 28"×1"×26 gängor, randad, kronan och ändarna förnicklade	»	47:—
67	Inhemsk, 28"×1"×26 gängor, i övrigt likadan som föreg.	»	49:—
68	» 28"×1"×26 gängor, randad, kronan och ändarna förkromade	»	56:—
71	» 28"×1"×24 gängor, utan ränder, kronan och ändarna förnicklade	»	47:—
72	» 28"×1"×26 gängor, i övrigt likadan som föreg.	»	47:—
73	» 28"×1"×26 gängor, för herrballongramar, randad, kronan och ändarna förkromade	»	60:—
78	För gossvelocipeder, 24"×1"×24 gängor	»	50:—
79/1	För »Pilot»-turistcyklar, 26"×1"×26 gäng., orange	»	60:—
79/2	» » 26"×1"×26 » blåa	»	60:—
79/3	» » 26"×1"×26 » gröna	»	60:—
Delar till framgafflar:			
79/5	Mantel till kronan för »Pilot»-cykelns framgaffel, förkromad	»	8:—
Framhjulsnavar:			
			
81	»F. & S.», 36 hål förnicklad	pr st.	15:—
82	» » » förkromad	»	17:—
83	»Phillips superior» 36 hål förkromad	»	18:—
84	Billig modell, 36 hål, förnicklad	»	10:—
85	» » » förkromad	»	12:—
89	För paketcykel, 36 hål	»	40:—

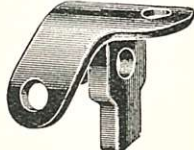
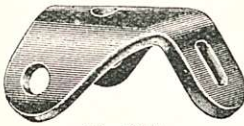
Nr	N a m n	Pris	Pris
Delar till framhjulsnäv:			
Till »F. & S.»-näv:			
			
Nr 94			
94	Axel, utan delar = $5/16" \times 26$ gängor $\times 125$ m/m pr st.	1:40	
95	Filtring	—:30	
  			
Nr 96 Nr 98* Nr 99, 100			
96	Kona $5/16" \times 26$ gängor	1:80	
98	Mellanbricka	—:15	
99	Kulskål 25.4 mm.	2:—	
100	» 24.1 »	2:—	
101	Bricka för kulskålen 25.4 mm	—:20	
103	Dammskydd 25.4 »	—:50	
104	» 24.1 »	—:50	
			
Nr 105			
105	Oljekopp $3/16"$ gängor	—:90	
Till »New Departure» näv:			
 			
Nr 112 Nr 114, 115			
111	Axel $5/16" \times 24$ gängor $\times 127$ m/m, utan delar pr st.	1:40	
112	» » » » komplett, för $1/4"$ kulor »	5:20	
113	Mutterbricka $5/16"$	—:60	
114	Kona, $5/16" \times 24$ gängor, för $3/16"$ kulor	1:80	
115	» » » » $1/4"$ »	1:80	
			
Nr 116			
116	Kulskål för $3/16"$ kulor, 23.9×8 mm	2:—	

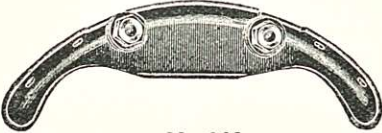
Nr	N a m n	Pris	Pris
Till »Phillips»-nav:			
121	Axel, komplett, 3/8" × 26 gängor pr st.	5:50	
125	Kona, 3/8" × 26 gängor »	1:20	
Till »W. P. J.»-nav:			
			
<i>Nr 131</i>			
130	Axel, 5/16" × 26 gängor × 120 m/m, utan delar pr st.	1:40	
131	» » » » » komplett »	3:20	
 			
<i>Nr 133</i>		<i>Nr 135</i>	
133	Kona, 5/16" × 26 gängor »	1:—	
135	Kulskål 24.1 × 9.1 mm »	2:—	
Till »Tempesta»-framhjulnav:			
142	Kulskål 27 × 9 mm »	—:90	
Till »Novo»-nav i transportcyklar:			
151	Axel, 148 m/m × 3/8" × 24 gängor, komplett »	20:—	
153	Kona, 5/8" × 24 gängor, komplett »	7:50	
156	Kulskål, 27.8 m/m × 12.1 m/m »	3:25	
Diverse framnavsdelar:			
161	Kulskål 24.2 × 8.3 m/m pr st.	—:60	
Kjolnät:			
			
173	Inhemska pr par	13:50	
174	» »	11:—	
175	» »	8:—	
176	» »	6:50	

Nr	N a m n	Pris	Pris
Kjolvätsfästen:			
			
180	Förnicklade pr par	1:10	
181	Förkromade »	1:50	
Sadlar:			
			
<i>Nr 201</i>			
201	Herr, »S. O. K.», förkrom., med pumpspiralfjädrar och stålbrygga pr st.	67:—	
202	» » förnicklad, med pumpspiralfjädrar och stålbrygga »	62:—	
			
<i>Nr 203</i>			
203	Herr, »Teuto», med fjäderbrygga, förnicklad »	48:—	
			
<i>Nr 204</i>			
204	Herr, för turistcykel, förkromad	60:—	
205	» »Luxus», förkromad, med stålfjädersits och vinrött läder	90:—	

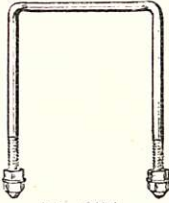
Nr	N a m n	Pris	Pris
211	Dam, »S. O. K.», förkromad, med pumpspiral-fjädrar och stålbrygga pr st.	65:—	
212	» » förnicklad, med pumpspiral-fjädrar och stålbrygga »	60:—	
213	» »Teuto», med fjäderbrygga, förnicklad »	48:—	
			
Nr 214			
214	Dam, beklädd med pegamoid, för turisteyklar ... »	50:—	
215	» »Luxus», förkr., med stålfjädersits o. vinrött läder »	90:—	
Sadelstolpar:			
231		Förkromad, 19 × 230 m/m »	16:—
233		Förnicketad, 19 × 230 » »	13:—
234		» 22 × 210 » »	13:—
235		Förkromad 22 × 230 » »	16:—
236		Förnicketad, 22 × 230 » »	13:—
237		» 24 × 180 » »	13:—
239	» 24 × 230 » »	13:—	
Sadeldelar:			
Delar till »S. O. K.»-sadlar med stålbrygga, förkromade.			
			
Nr 251			
			
Nr 253			
251	Stålbrygga, herr pr st.	21:—	
252	» dam »	20:—	
253	Framfjäder, herr »	6:50	
   			
Nr 254 Nr 255 Nr 256 Nr 257			
254	Framfjäder, dam pr st.	2:50	
255	Ändstycke för främre fjädern, herr »	2:—	
256	» » » » dam »	1:—	
257	Stöd » » » herr »	—:80	

Nr	N a m n	Pris	Pris
	 		
			
258	Lås, komplett, herr och dam	pr st.	9:—
259	Bult till lås, 5/16" × 18 gängor × 75 m/m	»	2:—
260	Mutter till föregående	»	—: 80
261	Läderfäste, främre, herr	»	1: 40
	 		
	 		
262	Läderfäste, främre, dam	pr st.	1:—
263	» bakre	»	4:—
264	Läderspännfjäder, herr	»	3: 50
265	» dam	»	3: 50
266	Mutter till läderspännfjäder, herr och dam...	»	—: 50
267	Läderspännskruv, herr	»	—: 80
	  		
			
268	Läderspännskruv, dam	pr st.	3:—
269	Nitar, 1/2"	»	—: 20
270	» 3/8"	»	—: 20
271	Bakfjäder, herr och dam, höger	»	5:—
272	» » » vänster	»	5:—
274	Fjäderbygel	»	4:—

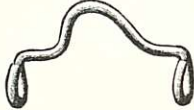
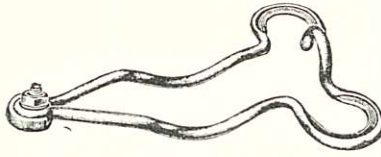
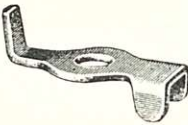
Nr	N a m n	Pris	Pris
Delar till »S. O. K.»-sadlar med stålbygga, förnicklade:			
281	Stålbrygga, herr pr st.	16:—	
282	» dam »	15:—	
283	Framfjäder, herr »	5:—	
284	» dam »	2:—	
285	Ändstycke för främre fjädern, herr »	1:50	
286	» » » » dam »	—:80	
287	Stöd » » » herr »	—:60	
288	Lås, komplett, herr och dam »	7:—	
289	Bult till lås, 5/16" × 18 gängor × 75 m/m »	1:50	
290	Mutter till föregående »	—:70	
291	Läderspännfjäder, herr »	2:50	
292	» dam »	2:50	
293	Mutter till läderspännfjäder, herr och dam »	—:40	
294	Läderspännskruv, herr »	—:60	
295	» dam »	2:50	
296	Nitar 1/2" »	—:15	
297	» 3/8" »	—:15	
298	Bakfjäder, herr och dam, höger »	4:50	
299	» » » vänster »	4:50	
			
	Nr 300		
			
	Nr 302		
300	Mellanstag 100 mm »	1:50	
301	» 65 » »	1:50	
302	» 90 » »	1:50	
303	Fjäderbygel »	3:—	
Övriga delar samma som i förkromade sadlar.			
Delar till »Teuto»-sadlar med fjäderbygga:			
Förnicklade:			
			
	Nr 311		
			
	Nr 313		
311	Fjäderbygga, herr pr st.	9:—	
312	» dam »	9:—	
313	Stöd för framfjädern, herr »	—:70	

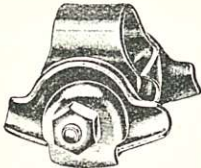
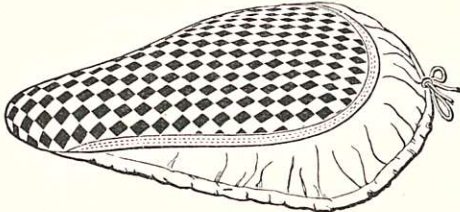
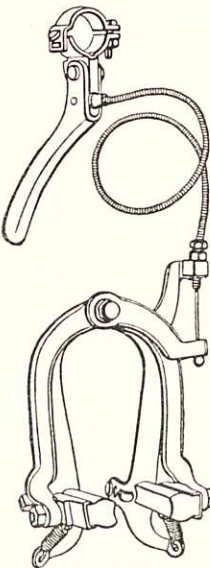
Nr	N a m n	Pris	Pris
	 Nr 314		
	 Nr 315		
314	Hopfogningshylsa	pr st.	—: 40
315	Lås, herr och dam	»	6: 50
	Övriga delar samma som i förnicklade sadlar med stålbrygga.		
	Diverse sadeldelar:		
351	Mutter till »B. S. W.»-sadeln	»	—: 90
352	Rembeslag	»	—: 50
353	Sadelläder, herr-	»	34:—
354	» dam-	»	34:—
	Sadeltäcken:		
			
371	Av tyg, herr	»	6:—
372	» » dam	»	6:—
373	» » herr, stoppat	»	6: 50
373/1	» » » » brett...	»	7: 60
373/2	» » » » för turist-cykel...	»	7: 60
374	» » dam, »	»	6: 50
375	Stickat, herr	»	3: 50
376	» dam	»	3: 50
377	» herr, till »Luxus»-sadeln N:o 205	»	4:—
	Bromsar:		
381	Fälgbroms för framhjul, förnickl. »		27:—
382	» » » förkromad, »Pilot»	»	40:—
383	» » bakhjul, »Pilot», förkromad med 43"-kabel, herr	»	40:—
384	» » bakhjul, förkr., med 54" kabel (»Pilot»), dam)	»	40:—
	 Nr 381		

Nr	N a m n	Pris	Pris
----	---------	------	------

För »R»-ramar av år 1920:

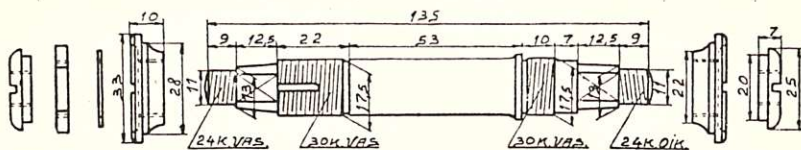

Nr 441

441	Axel, herr och dam komplett	pr st.	23:—
442	Kedjehjul 37×5/8"×3/16"	»	26:—
444	Mutterskruv för kedjehjul	»	—:60
445	Vevmutter, höger	»	2:50
447	Kona höger och vänster	»	4:50
448	Kontramutter för kulkona	»	—:60
449	Bricka till föregående	»	—:40

För rammar av år 1921:

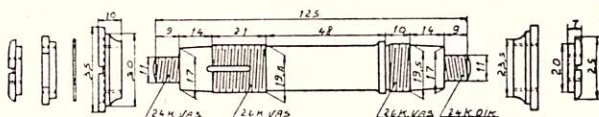

Nr 451.

451	Axel, herr, komplett	pr st.	23:—
453	Mutterskruv för kedjehjul	»	—:60
457	Kona, vänster	»	5:—
458	Kontramutter för kulkona	»	—:60

För G-rammar av år 1922:

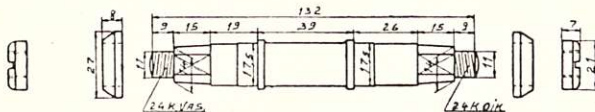

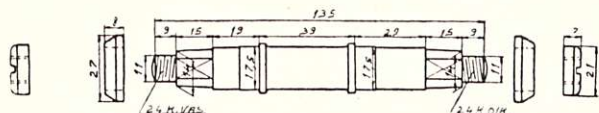

Nr 461

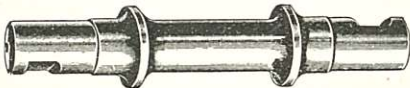
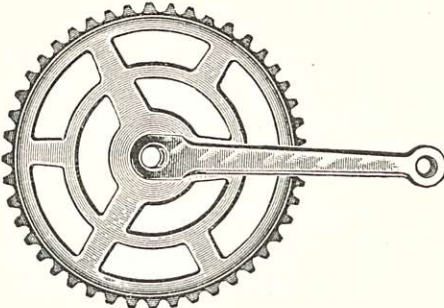

Nr 462.

461	Axel, herr, komplett	pr st.	23:—
462	» dam, utan delar	»	10:—
463	Kedjehjul, 36×5/8"×3/16"	»	26:—
464	» 46×5/8"×3/16"	»	26:—

Nr	N a m n	Pris	Pris
465	Kontramutter för kedjehjul pr st.	5:—	
466	Filtring	—:40	
467	Vev, höger	25:—	
470	Kona, höger och vänster	4:25	
471	Kulskål, höger	4:—	
472	» vänster	4:—	
473	Spännskruv för muff	1:60	
474	Oljereglerare	—:40	
För engelska ramar av år 1924:			
488	Kontramutter för kulskål	2:40	
För engelska ramar av år 1925:			
492	Skruv för kedjehjul	—:60	
493	Filtring	—:50	
497	Spännskruv för muff	1:30	
498	Mutter till föregående	—:75	
499	Dammskydd, höger	4:75	
500	» vänster	4:75	
Kulskålar för engelska ramar:			
501	Utan flens, högergängad	3:75	
För »Pilot»-turisteyklar:			
			
Nr 502/1			
502/1	Axel.....	8:50	
			
Nr 502/2			
502/2	Vev $6\frac{1}{2}'' \times \frac{9}{16}''$, höger, med kedjehjul, $\frac{1}{2}'' \times \frac{1}{8}'' \times 42$ kuggar	40:—	
502/3	Vev $6\frac{1}{2}'' \times \frac{9}{16}''$, vänster, förkromad, utan kedjehjul	19:—	

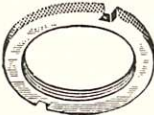

Nr	Namn	Pris	Pris	
	 Nr 502/4	 Nr 502/5		
502/4	Vevkil, med mutter, förkromad	pr st.	2: 25	
502/5	Kulskål, höger, med vänstergänga	»	4: 50	
	 Nr 502/6	 Nr 502/7		
502/6	Kulskål, vänster, med högergänga	»	5: 25	
502/7	Kontramutter till kulskål	»	2: 50	
	För »V. V.»-ramar av år 1925:			
512	Kontramutter för kedjehjul	»	4: 75	
513	Vev, höger	»	25:—	
514	Vevmutter, höger	»	1: 80	
516	Kontramutter för kulkon	»	—: 60	
	För »V. V.»-ramar av år 1926:			
522	Axel, herr, komplett	»	23:—	
	För klocklagerramar av åren 1927—34:			
				
531	Axel, herr, 1927 års modell utan delar	pr st.	17: 50	
532	» » » » » komplett	»	37:—	
533	» herr och dam, åren 1928—34, utan delar ...	»	17: 50	
534	» herr och dam, åren 1928—34, med delar ...	»	37:—	



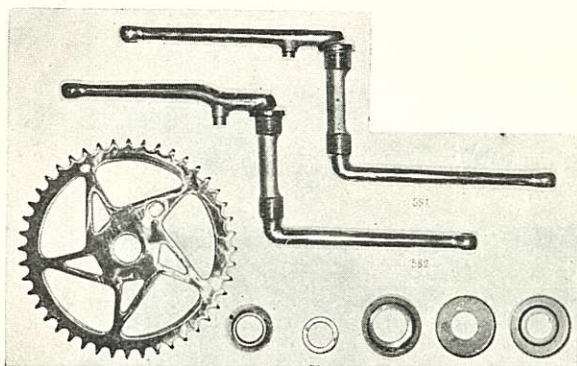

Nr	N a m n	Pris	Pris
535	Kedjehjul, $35 \times 5/8'' \times 3/16''$ pr st	25:—	
536	» $36 \times 5/8'' \times 3/16''$ »	25:—	
537	» $37 \times 5/8'' \times 3/16''$ »	25:—	
538	» $38 \times 5/8'' \times 3/16''$ »	25:—	
539	» $45 \times 5/8'' \times 3/16''$ »	25:—	
540	Kontramutter för kedjehjul »	4: 75	
541	Vev, höger, $6 1/4''$ dam »	34:—	
542	» vänster, » »	30:—	
543	» höger $7''$ herr »	36:—	
544	» vänster » »	32:—	
545	Vevmutter, höger »	2: 75	
546	» vänster »	2: 75	
547	Kona, höger och vänster »	5: 20	
548	Kontramutter för kulkonan »	2: 25	
549	Bricka till föregående »	—: 40	
550	Kulskål, höger och vänster »	6: 50	

För inhemska »Fauber-Special»-ramar, förkromade:
(Passa också till svenska »Fauber-Special»-ramar).

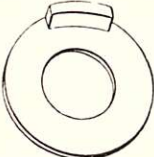
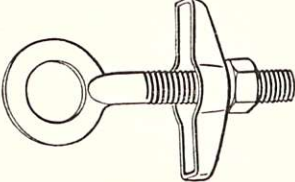

571	Axel, med vev, herr pr st.	44:—	
572	» » » dam »	44:—	
573	Kedjehjul, $44 \times 1/2'' \times 3/16''$ »	32:—	
574	» $52 \times 1/2'' \times 3/16''$ »	32:—	
575	Kona, höger »	4:—	
576	» vänster »	4:—	
577	Kontramutter för kulkona »	3: 50	
578	Kulskål, höger »	7: 50	
579	» vänster »	7: 50	
580	Dammskydd, höger »	3: 50	
581	» vänster »	3: 50	
582	Bricka för kontramutter »	—: 40	

Nr	N a m n	Pris	Pris
För inhemska »Fauber-Special»-ramar, förnicklade:			
591	Axel, med vev, herr	pr st.	40:—
592	» » » dam	»	40:—
593	Kedjehjul, 44×1/2"×3/16"	»	30:—
594	» 52×1/2"×3/16"	»	30:—
597	Kontramutter för kulkonan	»	3:—
598	Dammskydd, höger	»	3:—
599	» vänster	»	3:—
Alla övriga delar desamma som iföregående grupp!			
Kedjor:			
			
601	»Perrys Best», 5/8×3/16"×98 l.	pr st.	20:—
602	Wippermann's »Grün-Stern» 5/8"×3/16"×98 l. ...	»	15:—
606	»Perrys-Best», 1/2"×3/16"×118 l.	»	20:—
607	Wippermann's »Grün-Stern», 1/2"×3/16"×118 l. »	»	15:—
608	»Berrys Best» 1/2"×1/8"×112 l.	»	19:50
Kedjesträckare:			
 			
Nr 611		Nr 612	
611	Kedjesträckarskruv, förkr., till »Fauber»-ramar, pr par		2:50
612	Kedjespännbricka, » » » » »		1:10
614	Kedjesträckarskruv, förnickl., » » »		2:—
615	Kedjespännbricka, »		1:—
			
Nr 616			
616	Kedjesträckare, komplett, med bygel och mutter förnicklad.....	par	1:50
616/1	Dito, förkromad	»	2:—

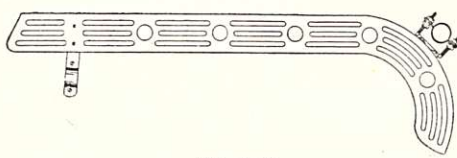
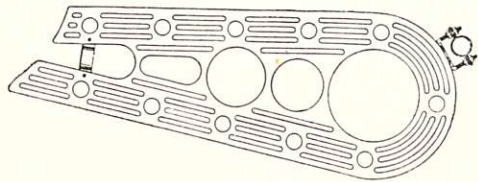
Nr	N a m n	Pris	Pris
Kedjedelar:			
			
Nr 617	Nr 619	Nr 620	Nr 621—624
617	Halvlänk, enkel, 1/2" × 3/16"	pr st.	1:25
618	» » 5/8" × 3/16"	»	1:25
619	Kedjelås, 1/2" × 3/16"	»	1:—
620	Låsfjäder till föregående	»	—:50
621	Kedjeskruv, »Perry», 1/8"	»	—:40
622	» »Wippermann», 1/8"	»	—:20
623	» »Perry», 3/16"	»	—:40
624	» »Wippermann», 3/16"	»	—:20
Kedjeskydd:			
			
Nr 633			
			
Nr 636			
631	Herr, svart, av plåt, med 1" fästen	»	8:—
632	» » » » » 1 1/8" »	»	8:—
633	» av aluminium » 1" »	»	13:—
636	Dam, » » » 1" » 120 m/m hål	»	25:—
638	» svart av plåt, » 1" » » » »	»	14:—
639	» » » » » 1 1/8" » » » »	»	14:—
645	Kedjeskyddfäste, av aluminium 1"	»	3:20



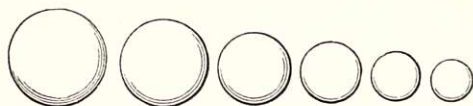

Nr	Namn	Pris	Pris
Reflexglas (Kattögon):			
			
<i>Nr 651</i>			
651	»Torpedo»-modell, förnicklad pr st.	2:50	
652	» » förkromad »	3:10	
653	»Seis»- » förnicklad »	3:40	
654	» » förkromad »	4:—	
			
<i>Nr 655</i>			
655	Med vit celluloidinfattning	4:75	
656	» elektrisk brännare 6 v. × 0.04 amp. »	9:25	
Kullagerfett:			
661	»S. O. K. (1 dussin i ask) pr tub.	2:20	
Kulringar med kulor:			
			
700/4	19.6 m/m × 3/16" × 6 st. passande till »F. & S» framnav (ny modell) pr st.	—:60	
700/5	20 m/m × 3/16" × 7 » passande till »N. D.» framnav (ny modell)	—:60	
700/6	21.7 m/m × 3/16" × 7 st. passande till »F & S» framnav, (gammal modell)	—:60	
700/7	21.7 m/m × 7/32" × 6 st. passande till »W. P. J.» framnav	—:70	
700/10	23.3 m/m × 1/4" × 6 st. passande till »N. D.» framnav (gammal modell)	—:80	
700/18	26.4 m/m × 1/4" × 7 st. passande till »Rotax» frihjulsnav (mindre)	—:90	

Nr	N a m n	Pris	Pris
700/24	29 m/m × 5/16" × 5 st. passande till »N. D.»-frihjulsnäv (mindre)	pr st.	1:—
700/30	33.1 m/m × 1/4" × 9 st. passande till vevlager av »R» 1920 års mod.	»	1:10
700/35	34.4 m/m × 1/8" × 19 st. passande till styrlager ...	»	—:80
700/38	36.3 m/m × 5/32" × 17 st. passande till styrlager av 1927—34 års klocklagermodell	»	—:90
700/39	36.3 m/m × 3/16" × 14 st. passande till Fauber-Special-styrlager	»	1:—
700/40	35.3 m/m × 1/4" × 9 st. passande till år 1921, samt 1927—34 och »V. V.»-vevlager	»	1:10
700/42	36.7 m/m × 1/4" × 10 st. passande till »Komet»-frihjulsnäv år 1934	»	1:30
700/46	38.0 m/m × 5/16" × 8 st. passande till »N. D.»-frihjulsnäv och 1922 års G vevlager	»	1:40
700/53	39.0 m/m × 1/4" × 11 st. passande till »Rotax»-frihjulsnäv	»	1:40
700/58	40.5 m/m × 1/4" × 11 st. passande till »Fauber-Special» vevlager	»	1:40
700/98	35.5 m/m × 5/32" × 16 st. passande till styrlager ...	»	—:90
700/99	39.5 m/m × 1/4" × 11 st. passande till »Torpedo»-frihjulsnäv	»	1:40
700/108	32.0 m/m × 7/32" × 10 st. passande till »Rotax»-frihjulsnäv	»	1:10
700/128	36.8 m/m × 3/16" × 14 st. passande till styrlager	»	1:10

Kulor:

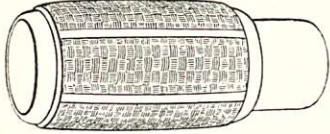

711	1/8" (1 grs. i ask)	pr grs.	2:40
712	5/32" » » »	»	3:—
713	3/16" » » »	»	4:70
714	7/32" » » »	»	7:—
715	1/4" » » »	»	9:—
716	9/32" » » »	»	12:—
717	5/16" » » »	»	15:—
718	3/8" » » »	»	24:—
719	1/2" (för »Fortuna»-spel) (1 grs. i ask)	»	46:—

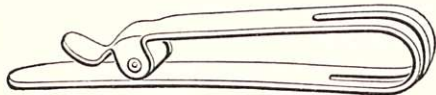
Nr	N a m n	Pris	Pris
Handtag:			
			
	Nr 731		
			
	Nr 732		
			
	Nr 733—738		
731	Av gummi, 7/8"	pr par	3: 40
732/1	» » » långa, för turisteyklar, orange »	»	9: —
732/2	» » » » » röda »	»	9: —
732/3	» » » » » blåa »	»	9: —
732/4	» » » » » gröna »	»	9: —
733	» hårdgummi, 7/8" med förkromade beslag ... »	»	8: —
734	» » » » förnicklade » ... »	»	7: —
735	» bakelit » » förkromade » ... »	»	8: —
736	» » » » förnicklade » ... »	»	7: —
737	» celluloid, » » förkromade » ... »	»	7: —
738	» » » » förnicklade » ... »	»	6: —
739	» bakelit, svarta	»	3: 25
Byxfästen:			
			
	Nr 741		
741	»Derby», förnicklade	pr par	—: 80
			
	Nr 742		
742	»Florio», förnicklade	pr par	1: 25

Nr	N a m n	Pris	Pris
Stänkskärmar (Träckskydd). Av stål:			
För 20" hjul, kvalitet I:			
752/1	För framhjul, färg 1, passande till transportcykeln n:o 12/22 pr st.	19:—	
För 26" hjul:			
För framhjul, kvalitet I:			
842/1	Framsärm för »Pilot» turistcykel, färg orange, kompl. »	18:—	
842/3	» » » » » blå » »	18:—	
842/4	» » » » » grön » »	18:—	
844/14	» » ballongringar » 4, fram- förlängd med uppböjd ända..... »	11:50	
För bakhjul, kvalitet I:			
852/1	För Pilot-turistcykel, färg orange, komplett. ... »	18:—	
852/3	» » » » blå, » ... »	18:—	
852/4	» » » » grön, » ... »	18:—	
853/14	» herrecykel med ballongringar, färg 4	12:—	
854/1	» transportcykeln N:o 10/22, färg 1. »	25:—	
Obs! Denna skärm användes även i samma cykel för framhjulen!			
858/14	» damecykel med ballongringar, färg 4. »	13:—	
För 28" hjul:			
För framhjul, kvalitet I:			
873/1	Modell C, färg 1	10:50	
873/4	» » » 4	11:—	
873/5	» » » 5	11:—	
873/7	» » » 7	11:—	
873/11	» » » orange	11:50	
873/13	» » » blå	11:50	
873/14	» » » grön	11:50	
För framhjul, kvalitet II:			
877/1	Modell B, färg 1	6:—	
877/4	» » » 4	6:—	
877/5	» » » 5	6:—	
877/7	» » » 7	6:—	
877/8	» » » 8	6:—	
878/1	» C » 1	9:50	
878/4	» » » 4	10:—	
878/5	» » » 5	10:—	
878/7	» » » 7	10:—	
878/8	» » » 8	10:—	
För bakhjul, kvalitet I:			
882/1	Herr, med vit ända, färg 1	6:50	
882/4	» » » » » 4	7:—	
882/5	» » » » » 5	7:—	
882/7	» » » » » 7	7:—	
882/8	» » » » » 8	7:—	

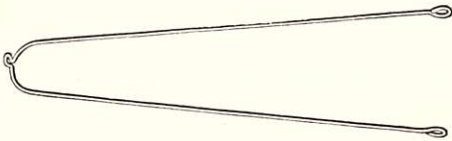
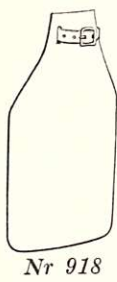
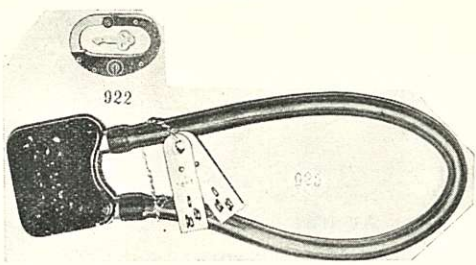

Nr	N a m n	Pris	Pris
883/1	Herr, med vit uppåtböjd ända, färg 1 pr st.	7:50	
883/4	» » » » » » 4	7:50	
883/5	» » » » » » 5	7:50	
883/11	» » » » » » orange ... »	10:—	
883/13	» » » » » » blå	10:—	
883/14	» » » » » » grön	10:—	
887/1	Dam, » » ända, färg 1	7:50	
887/4	» » » » » 4	7:50	
887/5	» » » » » 5	7:50	
887/7	» » » » » 7	7:50	
887/8	» » » » » 8	7:50	
888/1	» » » uppåtböjd ända, färg 1	8:50	
888/4	» » » » » » 4	8:50	
888/5	» » » » » » 5	8:50	
888/11	» » » » » » orange ... »	11:—	
888/13	» » » » » » blå	11:—	
888/14	» » » » » » grön	11:—	
För bakhjul, kvalitet II:			
892/1	Herr, med vit ända, färg 1	6:20	
892/4	» » » » » 4	6:20	
892/5	» » » » » 5	6:20	
892/7	» » » » » 7	6:20	
892/8	» » » » » 8	6:20	
893/1	» med vit, uppåtböjd ända, färg 1	6:50	
893/4	» » » » » » 4	6:50	
893/5	» » » » » » 5	6:50	
893/8	» » » » » » 8	6:50	
897/1	Dam, med vit ända, färg 1	7:—	
897/4	» » » » » 4	7:—	
897/5	» » » » » 5	7:—	
897/7	» » » » » 7	7:—	
897/8	» » » » » 8	7:—	
898/1	» » » uppåtböjd ända, färg 1	7:50	
898/4	» » » » » » 4	7:50	
898/5	» » » » » » 5	7:50	
898/8	» » » » » » 8	7:50	
Av trä:			
901/7	Framskärm, färg S-7	3:—	
901/8	» » S-8	3:—	
904/6	Bakskärm » S-6 herr, med vit ända	6:—	
904/7	» » S-7 » » » »	6:—	
904/8	» » S-8 » » » »	6:—	
906/6	» » S-6 dam, » » »	7:—	
906/7	» » S-7 » » » »	7:—	
906/8	» » S-8 » » » »	7:—	

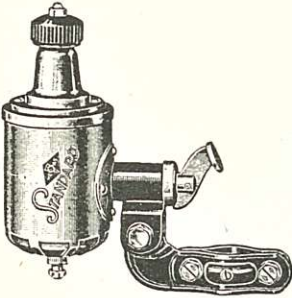
Nr	Namn	Pris	Pris
Stänkskärmsdelar och tillbehör:			
			
Nr 910			
			
Nr 915			
910 911 914 915 916 917 918		Fäste för framskärm, förkromat..... pr st. » » » förnicklat..... » Stag, förkromade, 4.5 m/m pr par « förnicklade, 4.5 » » » emaljerade, 4.5 » » » » 4.5, till cykel med ballongringar » Stänkskärmsförlängning, av vaxduk pr st.	1:— —:80 5:— 4:50 4:— 4:25 3:—
Nr 918			
Lås:			
			
Nr 925			
922 924 925 926	Ovalt » »Hebie» till »Torpedo» frihjulsnav » Med gummiöverdragen stålvajer » » » » »Susi» »	4:50 20:— 14:— 11:—	

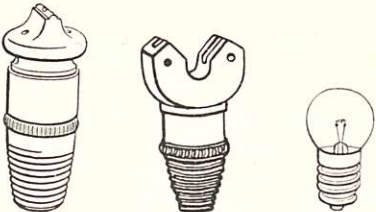
Nr	N a m n	Pris	Pris
933/1	Elektrisk lykta i övrigt likasom n:o 933 men med kort fäste passande till velocipedens lykthållare pr st.	45:—	
933/2	» » i övrigt lika som n:o 933, blå »	43:—	
933/3	» » » » » » » » orange »	42:—	
933/4	» » » » » » » » grön »	42:—	
934	» » »Sbik», svart lackerad, torpedmodell utan batteribehållare och halvljus, 74 mm plant glas, samt med kort fäste, passande till velocipedens lykthållare »	21:50	
935	» » »Melas», svart lackerad, cylindermodell med batteribehållare utan halvljus, i övrigt lika som 934 ... »	18:—	
936	» » »Nirona», svart lackerad torpedmodell med förkromad skyddsring kring glaset, batteribehållare, omställning för hel- och halvljus, 87 m/m kupigt glas, långt fäste »	43:—	
937	» » »Nirona», mindre, 71 m/m glas och i övrigt lika som 936 »	33:—	
938	Dynamo, »Melas-Standard», 6 volt \times 0.5 amp. = 3 watt »	60:—	
939	Dynamo-framnav, <i>Nyhet!</i> Sturmev-Archer», Engelskt patent, förkromad, <i>ingen friktionsrulle</i> , 12 volt och omkr. 3 amp., hållbar och lättlöpande!..... »	215:—	
940	Karbidlykta, torpedmodell, förnicklad, 7½ l:s brännare, 50 mm plant glas och fjädrande fäste »	45:—	
			
	Nr 938		
942	»Bosch»-cykelljus, (lykta och dynamo) <i>Lyktan</i> är av torpedform, svart lackerad med förkromad skyddsring kring glaset, omställning för hel- och halvljus, samt försedd med långt rakt fäste <i>Dynamon</i> är svart lackerad med förkromad övredel, 6 volt \times 0.5 amp. = 3 Watt.	110:—	
943	Elektrisk lykta »Wiesmeyer», svart lackerad, för 4,5 volts ficklampsbatteri med handtag och till lykthållaren passande fäste samt 47 m/m lins »	12:50	

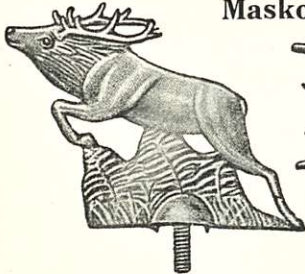
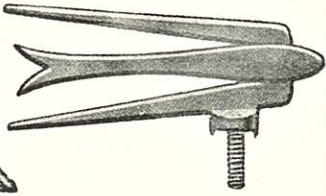
Nr	N a m n	Pris	Pris
Delar och tillbehör för lyktor:			
945	Lyktglas, linsformigt, 54.5 m/m ø, passande till »Torpedo» karbidlykta pr st.	7:—	
946	Lyktglas, linsformigt, 65 m/m ø, till Solar karbidlykta	5:—	
947	Lyktglas, plant, vågigt, 75 m/m ø, till »Biala» lykta	3:—	
948	» kupigt, 74.5 m/m ø, till »Nirona» lykta nr 937	2:—	
949	» kupigt, 89.5 m/m ø, till »Nirona» lykta nr 936	2:75	
950	» kupigt, till »Sbik»-lyktor	7:—	
951	» plant, 79 m/m ø till »Melas»-lykt.	1:50	
952	» » 85 » » Sbik- »	2:—	
953	» kupigt, vågigt, 98 × 3.7 m/m, till »Melas»-lykt. »	6:—	
954	» » 78 × 2 » » » » » »	4:50	
955	» » 85 × 2 » » »Bosch»- » »	12:—	
981	Brännare till karbidlykta, 7.5 l, 1 grenad. »	2:—	
986	» » » 10 l, 2 » »	2:50	
			
Nr 981 Nr 986 Nr 991—996			
991	Brännare till »Schmitt» dyn., 3.8 volt × 0.3 amp.	1:80	
993	Brännare till »Balaco» dyn., 6 v. × 0.3 amp. »	2:25	
994	» » »Biala» » 8 » × 0.25 » »	3:—	
995	» » »Melas-Standard» dynamo, 6 volt × 0.5 amp. » »	2:25	
996	» » »Kattöga, 6 volt × 0.04 amp. » »	2:25	
1001	Rensnålar för brännare, utan ask ... pr sats ... »	—:10	
1002	» » » i metallask » ... »	—:10	
1003	» » » i träask » ... »	—:10	
1004/1	Brännare-infattning till »Sbik»-lykta ... pr st. ... »	2:—	
1004/2	» » » »Nirona» » ... » ... »	1:—	
1004/4	» » »Biala» » ... » ... »	2:75	
1004/5	» » »Melas» » ... » ... »	1:50	
1005	Dynamokabel, 65 cm	2:—	
1005/1	Dynamokabel, 115 cm	2:50	
1006	Fjäder till dynamo-fäste, Melas Standard	1:—	
1008	Kolborste till Melas Standard dynamo	1:75	

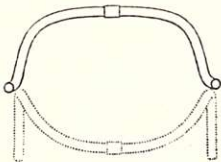
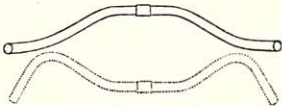
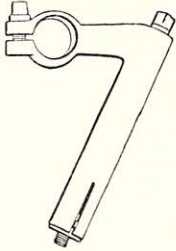
Nr	N a m n	Pris	Pris
Maskotter:			
	 		
	Nr 1010/1		
	Att fästas i stänkskärmen:		
1010/1	»Elg» av aluminium	pr st.	3:25
1010/2	»Svala» » »	»	3:25
1010/3	»Vinhund» » »	»	3:25
1010/4	»Zeppelin» » »	»	3:25
1010/5	Finlands flagga » »	»	4:60
1010/6	»Häst» » »	»	3:50
1010/7	»Svan» » »	»	3:50
1010/8	»Hjort» » »	»	3:50
	Signalklockor		
	med 7/8" fäste.		
1011	»S. O. K.» förkr., med 60 mm metallklang, ornamenterad med pärlkant	pr st.	12:50
1012	D:o, d:o, förnicklad »		11:50
1014	Med 55 mm förkrom. metallklang o. lackerad underdel... pr st.		5:50
1015	Nr 1011—1016 Med 55 mm met.kl. förnickl. »		4:60
1016	Med 57 mm förnicklad metallklang och lackerad underdel	»	4:—
	Vägmätare		
1021	För 28" hjul	pr st.	30:—
1022	» 26" »	»	30:—
1025	Väg- och hastighetsmätare för 28" hjul	»	106:—
1026	Väg- och hastighetsmätare för 26" hjul	»	106:—
	Nr 1021—1022 Nr 1025—1026		

Nr	N a m n		Pris	Pris	
Styrstänger:					
					
					
		Nr 1033	Nr 1031—1034		
1031	Förkromad, 7/8"	herr, inhensk	per st.	22: 50	
1032	»	» dam, »	»	22: 50	
1033	»	» till herr och dam »Pilot»-turisteyklar	»	40:—	
1034	Förnicklåd,	» herr, inhensk	»	19: 50	
1035	»	» » tysk	»	18: 50	
1036	»	» dam, inhensk	»	19: 50	
Styrstångsstolpar:					
1041			Förkromad, vinkel-, inh.	»	24:—
1042			» » till »Pilot»-turisteyklar...	»	28: 50
1043			Förnicklåd, vinkel-, inh.	»	21: 50
1044			» » tysk	»	19:—
1046			Förkromad, rak, inhensk	»	19:—
1047			Förnicklåd » »	»	17:—
1048			» » tysk	»	17: 50
		Nr 1041—1042	Nr 1046—1047		
Delar till styrstångsstolpar:					
1061	Expanderskruv, 140 m/m, m. kona, förkrom., pr st.			6:—	
1062	» 160 » » » » »			6:—	
1062/1	» 170 » » » » »			6:—	
1063	» 180 » » » » »			6:—	
1064	» 140 » » » förnicklad			5:—	
1065	» 160 » » » » »			5:—	
1065/1	» 170 » » » » »			5:—	
1066	» 180 » » » » »			5:—	
1068	Expanderkona			4:—	
					
					
		1061 Nr 1068			

Nr	N a m n	Pris	Pris
----	---------	------	------

Delar till styrlager:

Passande till förkromade »Fauber-Special» ramar:
(Inhemskt fabrikat.)



Nr 1071



Nr 1072

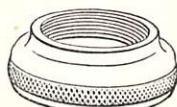

Nr 1074



Nr 1075



Nr 1073

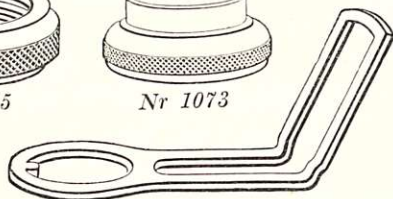

Nr 1077

1071	Kona, nedre, 1"	pr st.	4: 50
1072	» övre, 30 m/m	»	5:—
1073	Kulskål, nedre, 30 m/m	»	6:—
1074	» övre, 1"×26" g.	»	6:—
1075	Kontramutter, 1"×26" g.	»	3:—
1077	Lykthållare, kort	»	4: 50
1078	» lång	»	5: 50

Tillinnehemska »Fauber-Special» ramar, förnicklade:
(Passa också till »Faub.-Spec.»-ram. av svenskt fabrikat.)

1081	Kona, nedre, 1"	pr st.	4:—
1082	» övre, 30 m/m	»	4: 50
1083	Kulskål, nedre, 30 m/m	»	5: 50
1084	» övre, 1"×26" g.	»	5: 50
1085	Kontramutter, 1"×26" g.	»	2: 50
1087	Lykthållare, kort	»	2: 50
1088	» lång	»	3:—

Till engelska ramar:

1094	Kontramutter (slutmutter) 1"×30 gängor	»	3: 50
------	--	---	-------



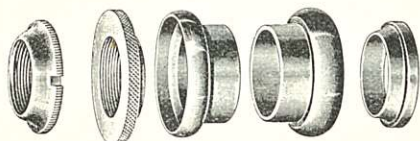

Till svenska »Fauber-Special» ramar, förnicklade:

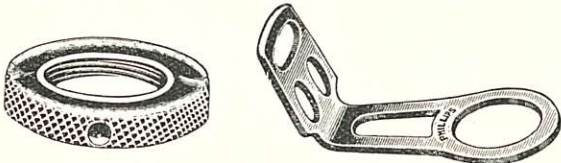
1103	Kulskål, nedre, utan gängor	pr st.	5: 60
------	-----------------------------------	--------	-------

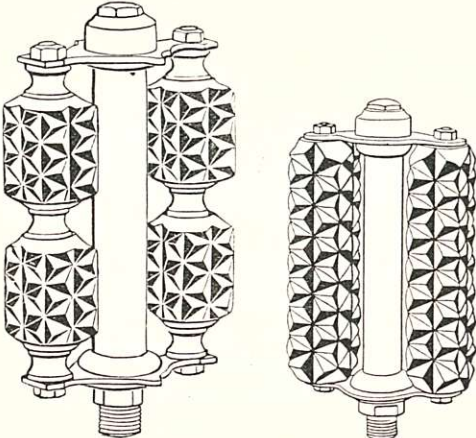

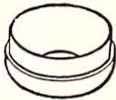

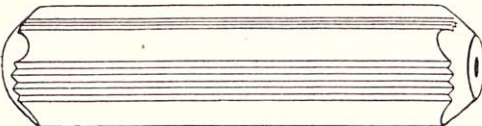

Nr	Namn	Pris	Pris
Till klocklagerramar av år 1927—34:			
1111	Kona, nedre 1"	pr st.	5:50
1112	» övre, 1"×24 gängor	»	6:—
1113	Stoppmutter, 1"×24 gängor	»	2:—
1117	Kulskål, övre	»	4:—
1118	» nedre	»	4:—
Till „Pilot“-ramar:			
			
	Nr 1121	Nr 1123	Nr 1124
			
	Nr 1122	Nr 1125	
1121	Kona, nedre, 1"	pr st.	3:—
1122	» övre	»	4:—
1123	Mellankona	»	2:50
1124	Kontramutter, 1"×26" g.	»	4:—
1125	Iykhållare, förkrom., herr	»	6:50
1126	» » dam	»	6:—
Till ramar av olika märken:			
1151	Kulskål, nedre, 30.5 m/m	»	4:—
1152	» » 31 »	»	4:—
1155	» övre, 30.5 »	»	4:—
1156	» » 31 »	»	4:—
1161	Styrlager, nedre, 30 m/m×1" (kona och kulsk.) ...	»	6:—
1162	» » 31 »×1" » » » ...	»	6:—
1165	» övre, 30 m/m×1"×24 gängor (kona och kulskål)	»	7:—
1166	» » 31 m/m×1"×24 gängor (kona och kulskål)	»	6:—
Cykelspeglar:			
1170	Förkromade	»	25:—
Pedaler:			
1171	Herr, 1/2"×20 gängor, »Wippermann», N:o 51, 4-del. förkrom. pr par		22:—
1172	» » » » N:o 113, 4-del. förkrom. »		25:—

Nr	N a m n	Pris	Pris
1173	Herr, 1/2" × 20 gängor, »Wippermann», N:o 51, 4-del. förnickl. pr par	19: 50	
1174	» » » » N:o 113, 4-del. förnickl. »	23: —	
			
1181	Herr, 9/16" × 20 gängor, »Wippermann», N:o 51, 4-del., förnickl. pr par	20: —	
1183	» 1/2" × 20 » »Luck» 2-del. förnickl. ... »	17: —	
1184	» 9/16" × 20 » » » » ... »	17: —	
1187	» » till »Phillips» turisteyklar, förkrom. » Obs.! Pedal nr 1187 kan icke användas med tåfästen.	20: —	
1189	Herr, 9/16" × 20 till »Philips» turisteyklar, förkrom. »	20: —	
1196	Dam, 1/2" × 20 gängor, »Wippermann», N:o 52, 4- del., förkrom. »	22: —	
1197	» » » » N:o 113, 4-del. förkrom. »	25: —	
1198	» » » » N:o 52, 4-del. förnickl. »	20: —	
1199	» » » » N:o 113, 4-del. förnickl. »	23: —	
1200	» » » »Luck», 2-del., förnickl. ... »	17: —	
1201	» 9/16" × 20 » »Wipperman» N:o 52, 4-del. förnickl. »	20: —	
1204	» » » »Luck», 2-del., förnickl. ... »	17: —	
1211	» » » »John Bull», med massiv gummikloss, förnickl. »	30: —	
1215	» » »Phillips» n:o 83, till turisteyklar »	20: —	

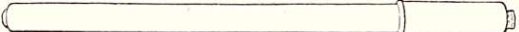
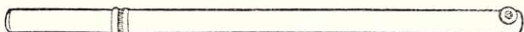
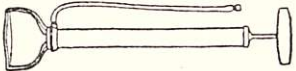
Nr	N a m n	Pris	Pris
Delar till pedaler:			
Till »Dürkopp»-pedaler:			
			
	Nr 1234	Nr 1235	
1233	Stoppbricka	pr st.	—: 20
1234	Kulskål, större	»	1: 90
1235	» mindre	»	1: 90
Till »Phillips»-pedaler:			
1241	Axel, herr, 1/2" × 20 gängor, höger, komplett...	»	4: 50
1242	» » » vänster, » ... »	»	4: 50
1243	» » 9/16" × 20 » 4", höger, » ... »	»	4: 50
1244	» » » » 4", vänster, » ... »	»	4: 50
1245	» dam, 1/2" × 20 » höger, » ... »	»	4: 50
1246	» » » » vänster, » ... »	»	4: 50
1247	» » 9/16" × 20 » 2 ³ / ₄ ", höger, » ... »	»	4: 50
1248	» » » » 2 ³ / ₄ ", vänster, » ... »	»	4: 50
			
	Nr 1249	Nr 1250	Nr 1254
1249	Kona	pr st.	—: 90
1250	Kontramutter till föregående	»	—: 50
1251	Kulskål större	»	1: —
1252	» mindre	»	1: —
1254	Ändmutter förkromad	»	1: 20
Till pedaler N:o 1171, 1173, 1181, 1196, 1198 och 1201:			
1261	Axel, herr, 1/2" × 20 gängor, höger, komplett ...	pr st	4: —
1262	» » » vänster » ... »	»	4: —
1263	» » 9/16" × 20 » höger » ... »	»	4: —
1264	» » » vänster » ... »	»	4: —
1265	» dam 1/2" × 20 » höger, » ... »	»	4: —
1266	» » » vänster, » ... »	»	4: —
1267	» » 9/16" × 20 » höger » ... »	»	4: —
1268	» » » vänster » ... »	»	4: —

Nr	N a m n	Pris	Pris
1271	Kona pr st.	—: 60	
1272	Stoppmutter »	—: 30	
1273	Mellanbricka »	—: 20	
1274	Kulskål, större »	—: 40	
1275	» mindre »	—: 40	
1276	Ändmutter (hatt) förnicklad »	—: 90	
1277	» » förkromad »	1: 50	
Till »Wippermann»-pedaler N:o 110:			
1281	Axel, herr, 1/2" × 20 gängor, höger, komplett ... »	4:—	
1282	» » » » vänster, » ... »	4:—	
1285	» » 9/16" × 20 » höger, » ... »	4:—	
1286	» » » » vänster, » ... »	4:—	
1291	» dam, 1/2" × 20 » höger, » ... »	4:—	
1292	» » » » vänster, » ... »	4:—	
1295	» » 9/16" × 20 » höger, » ... »	4:—	
1296	» » » » vänster, » ... »	4:—	
1301	Kona »	—: 60	
1302	Stoppmutter »	—: 30	
1303	Mellanbricka »	—: 20	
1304	Kulskål, större »	—: 40	
1305	» mindre »	—: 40	
1306	Ändmutter (hatt) förnicklad »	—: 90	
1307	» » förkromad »	1: 50	
Till pedaler n:o 1172, 1174, 1197 och 1199:			
1332	Ändmutter (hatt), förkromad »	1: 50	
Diverse pedaldelar:			
			
Nr 1353			
1353	Pedalgummi till 4-del.-pedaler pr st.	1:—	
1354	» » 2- » »	2: 40	
			
Nr 1354			

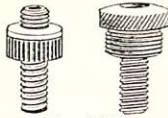
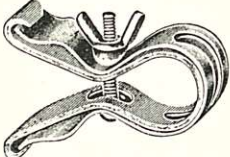
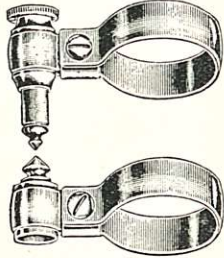
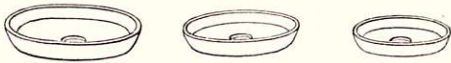
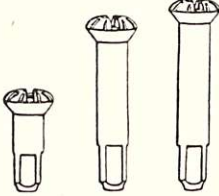
Nr	N a m n	Pris	Pris
			
	Nr 1358		
1358	Tåfästen, förkrom., med remmar, tyska pr par	15:—	
	Pumpar:		
			
	Nr 1365		
			
	Nr 1374/75		
1365	Av stål, förnicklad, 15" × 3/4" pr st.	9:50	
1371	» » » med träskaft, utan slang »	7:50	
1372	» » svart, lackerad » » » »	7:—	
1374	» mässing, förkromad, » » » »	11:—	
1374/1	» » » » » » kortare »	10:50	
1375	» » förnicklad, » » » »	9:50	
1376	» » förkromad, » » » med vitt selluloidhandtag »	15:—	
			
	Nr 1381		
1381	Fotpump, 30 × 310 m/m »	17:—	
1382	» 24 × 300 » »	22:—	
1383	» 30 × 350 » »	18:—	
	Pumpdelar:		
			
	Nr 1391		
1391	Slang, 5", med stålspiral..... pr st.	2:50	
1392	» 5", » tygöverdrag »	1:80	

Nr	N a m n	Pris	Pris
	 <p style="text-align: center;">Nr 1395</p>  <p style="text-align: center;">Nr 1402</p>  <p style="text-align: center;">Nr 1404</p>		
1395	Nippel till pumpslang	pr par	1:—
1401	»Pumphållare 1", med spänskruv, emalj.	»	2: 75
1402	» 1 1/8" » » »	»	3:—
1402/1	» » » » förkromade ...	»	3: 75
1404	» 1 1/8" » »	»	1: 50
1405	» » svarta, emaljerade	»	1: 40
1406	» 1" förkromad, »Rux»	»	4: 60
	 <p style="text-align: center;">Nr 1411/17</p>		
1411	Läderpackning till pumpkolv, 3/4"	pr 100 st.	80:—
1415	» » » 7/8"	»	80:—
1417	» » » 1 1/8" (för fotpump) »	»	85:—
1419	» » pumpnippel	»	1: 50
Ekrar med niplar och nippelbrickor:			
	 <p style="text-align: center;">Niplar:</p>		
1421	1/2", av messing, förnickl. pr 100 st.		7: 50
1423	7/8", » » » »		9:—
1426	1/2", » » » för paketcyklar	»	12:—
	<p style="text-align: center;">Nippelbrickor:</p>  <p style="text-align: center;">Nr 1431</p>		
1431	För stål- samt aluminiumförstärkta trä-fälgar »		1: 20
1432	För fälgar till transportcykel	»	2:—

Nr	N a m n	Pris	Pris
Ekstrar med nipplar: 2.04 m/m × 0.45 m/m × 10 m/m:			
1444	254 m/m, rostfria, förstärkta, 1/2" nippel	pr 100 st.	24:—
1446	256 » » » » » »		24:—
1460	300 » » » » » »		24:—
1467	307 » » » » » »		24:—
1480	300 » » » 7/8" » »		27:—
1487	307 » » » » » »		27:—
1555	255 » vanliga, jämntjoeka, 1/2" » »		21:—
1559	259 » » » » » »		21:—
1564	294 » » » » » »		21:—
1566	296 » » » » » »		21:—
1568	298 » » » » » »		21:—
1570	300 » » » » » »		21:—
1572	302 » » » » » »		21:—
1575	305 » » » » » »		21:—
1584	294 » » » 7/8" » »		24:—
1586	296 » » » » » »		24:—
1588	298 » » » » » »		24:—
1590	300 » » » » » »		24:—
1592	302 » » » » » »		24:—
1595	305 » » » » » »		24:—
1601	276 » förkromade » 1/2" » »		30:—
1602	281 » » » » » »		30:—
1604	294 » » » » » »		30:—
1606	296 » » » » » »		30:—
1608	298 » » » » » »		30:—
1610	300 » » » » » »		30:—
1612	302 » » » » » »		30:—
1615	305 » » » » » »		30:—
1624	294 » » » 7/8" » »		33:—
1626	296 » » » » » »		33:—
1628	298 » » » » » »		33:—
1630	300 » » » » » »		33:—
1632	302 » » » » » »		33:—
1635	305 » » » » » »		33:—
1641	283 » galvaniserade, » 1/2" » »		21:—
1642	287 » » » » » »		21:—
1643	288 » » » » » »		21:—
1644	294 » » » » » »		21:—
1646	296 » » » » » »		21:—
1648	298 » » » » » »		21:—
1650	300 » » » » » »		21:—

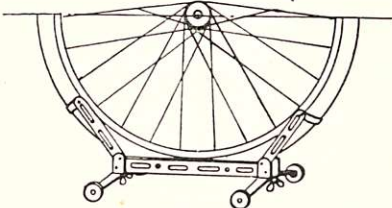
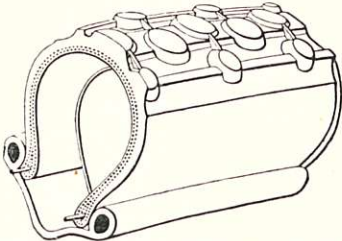
Nr	N a m n	Pris	Pris
1652	302 m/m, galvaniserade, jämntjocka, 1/2" nippel pr 100 st.	21:—	
1655	305 » » » » » » »	21:—	
1664	294 » » » 7/8" » »	24:—	
1666	296 » » » » » » »	24:—	
1668	298 » » » » » » »	24:—	
1670	300 » » » » » » »	24:—	
1672	302 » » » » » » »	24:—	
1675	305 » » » » » » »	24:—	
För paketcyklar:			
2.5 m/m × 0.45 m/m × 10 m/m:			
1684	194 m/m, rostfria, förstärkta, 1/2" nippel pr 100 st	50:—	
1685	195 » » » » » » »	50:—	
1686	200 » » » » » » »	50:—	
1690	240 » » » » » » »	50:—	
1692	272 » » » » » » »	50:—	
1695	275 » » » » » » »	50:—	
1697	277 » » » » » » »	50:—	
1700	280 » » » » » » »	50:—	
1705	295 » » » » » » »	50:—	
1710	300 » » » » » » »	50:—	
Cykelställ:			
			
<i>Nr 1751</i>			
1751	Med 4 trissor pr st.	32:—	
1752	» passande för ballongringar »	32:—	
1755	Cykelstötta, »Stato» »	34:—	
Gummiringar:			
			
<i>Däck med kantrådsmanterl (Dunlop-system).</i>			

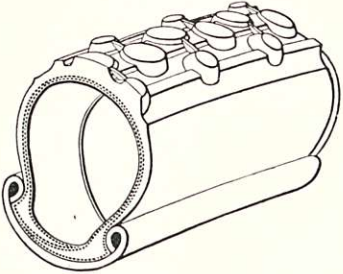
Nr	N a m n	Pris	Pris
Däck med kantrådmantel och slangar:			
1821	»Englebert»-slang, röd	pr st.	9:50
1831	» däck, 28" × 1 1/2"	»	25:—
1835	» » 28" × 1 5/8"	»	25:—
1851	»Nokia—S. O. K.»-slang, med kort ventil, röd	»	11:20
1852	» » » lång » »	»	11:45
1861	»Nokia-Record»- » » kort » »	»	9:70
1865	»Nokia-Varma»- » » » svart	»	13:15
1871	»Nokia-S. O. K.»- däck, 28" × 1 1/2"	»	30:90
1875	» » 28" × 1 5/8"	»	30:90
1881	»Nokia»- » 28" × 1 1/2" av rågummi	»	35:50
1885	» » 28" × 1 5/8" » »	»	35:50
1891	»Nokia-Record»- » 28" × 1 1/2"	»	26:30
1892	» » 28" × 1 5/8"	»	26:30
1894	»Nokia-Kuningas»- » »	»	33:80
Gummiringar till specialcyklar:			
Däck med kantrådmantel:			
1922	Däck, 24" × 2" »Nokia»	»	58:90
1926	»Nokia»-tävlingsring 26" × 1 3/8"	»	30:90
1927	» däck, 26" × 1 1/2"	»	30:90
1928	» ballongring, 26" × 1 1/2" × 2"	»	46:70
1930	» tävlingsring, 28" × 1 1/4"	»	30:90
1933	» » 28" × 1 3/8"	»	30:90
Däck med wulstmantel:			
			
<i>Däck med wulstmantel (Continental-system).</i>			
1941	20" × 2" »Nokia»	pr st.	57:—
1945	24" × 1 1/2" »Veith»	»	43:50
1956	28" × 1 5/8" »Nokia»	»	34:80
1960	28" × 2" » för kappkörningskärror	»	71:60

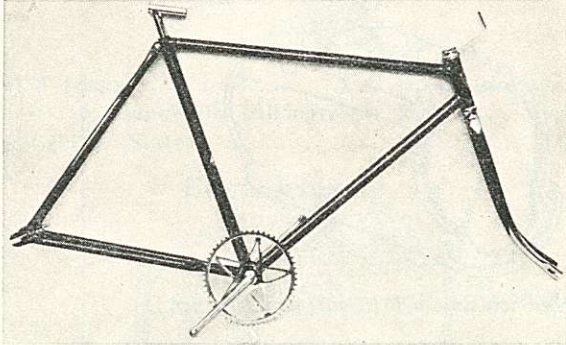
Nr	N a m n	Pris	Pris
Slangar till specialcyklar:			
1961	»Nokia»-slang, 20" × 2"	pr st.	13: 60
1962	» » 24" × 2"	»	13: 60
1968	» » 26" × 1 1/4"	»	11: 20
1971	» » 26" × 1 3/8"	»	11: 20
1975	» » 26" × 1 1/2"	»	11: 20
1978	» » 26" × 2"	»	13: 60
1981	» » 28" × 1 1/4"	»	11: 20
1985	» » 28" × 1 3/8"	»	11: 20
1990	» » 28" × 2", för kappkörningskärror	»	13: 60
Reparationstillbehör för gummiringar:			
2001	Gummilösn. »Englebert», mindre (i ask om 1 duss.)	pr tub	—: 65
2002	» » större (»)	»	—: 90
2003	» »Nokia» n:o 10, mindre,	»	—: 70
2004	» » » 25, större	»	1: —
2021	Reparationsask	pr st.	3: 25
2041	Runda gummilappar, 25 m/m	»	—: 10
2042	» » 36 »	»	—: 15
2051	Runda gummilappar, »Rustines», i påsar om 12 st av olika storlekar. Då det vid reparation av luftslangar icke behövs varken bensin eller gummilösning inbesparas en väsentlig tid ...	pr påse	2: —
2055	Reparat.gummi för slangar, i rullar om 100 × 8 cm,	pr rulle	11: —
Ramar:			
Lödda:			
			
<i>Nr 2062</i>			
2062	Herr, komplett, 22", »S. O. K.», Fauber-Specialvevlager, inhemsk tillverkning, förkromad	pr st.	370: —

Nr	Namn	Pris	Pris
2063	Herr, komplett, 24", som föregående pr st.	370:—	
2064/1	» » 22", » » färg orange »	380:—	
2064/2	» » » » » » blå ... »	380:—	
2064/3	» » » » » » grön... »	380:—	
2066	» » 20", » » men förnickl. »	340:—	
2067	» » 22", » » »	340:—	
2068	» » 24", » » »	340:—	

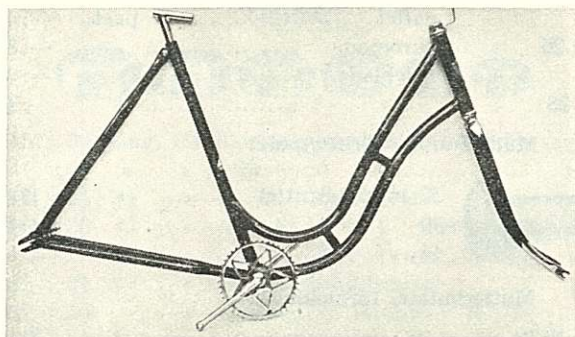





Nr 2070

2070	Dam, komplett, 20", som föregående, men förkrom. pr st.	405:—	
2072	» » 22", » » »	405:—	
2073	» » 20", » » men förnicklad »	375:—	
2074	» » 22", » » »	375:—	

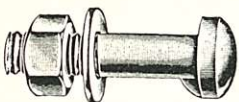
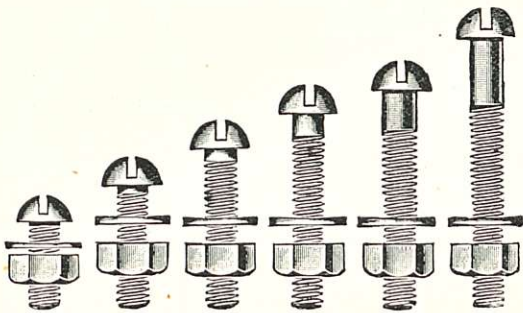

Svetsade:

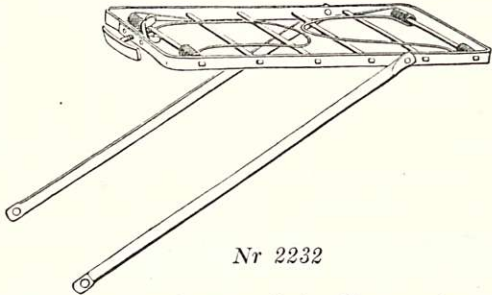
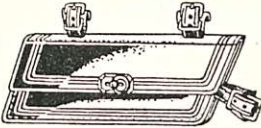
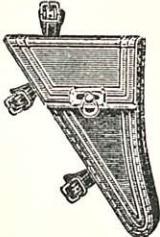

2076	Herr, komplett, 20", »S.O.K.», Fauber-Special vevlager, inhemsk tillverkning, förkromad pr st.	330:—	
2077	» » 22", som föregående »	330:—	
2078	» » 24", » » »	330:—	
2080	» » 20", » » men förnickl. »	315:—	
2082	» » 22", » » »	315:—	
2084	» » 24", » » »	315:—	
2085	» » 22", » » men utan ränder, till »Kokko»-cykel »	255:—	
2090	Dam, » 20", » nr 2076, men förkrom. »	350:—	
2091	» » 21" » föregående »	350:—	
2092	» » 20" » » men förnickl. »	330:—	
2093	» » 21" » » »	330:—	
2094	» » 21", » nr 2085, men utan ränder, till »Kokko»-cykel »	275:—	

Nr	Namn		Pris	Pris
Skrudar och muttrar:				
Skrudar utan muttrar:				
				
Nr 2101				
2101	1/8" × 1/8" × 40	gäng., förnicklade	pr 100 st	14:—
2105	3/8" × 3/16" × 36	» förkrom., för »Pilot»-fram- gaffel	pr st.	—: 40
2110	3/8" × 1/4" × 26	» förkromade	»	—: 80
2111	»	» förnicklade	»	—: 30
2112	3/8" × 1/4" × 28	» »	»	—: 40
Mutterbultar, förkromade:				
2125		32 m/m × 8 m/m	»	1: 40
2127		36 » × 8 »	»	1: 45
2129		44 » × 8 »	»	1: 50
Mutterbultar, förnicklade:				
2130	20 m/m × 7 m/m	»		1:—
2132	22 » × 7 »	»		1:—
2134	24 » × 8 »	»		1: 20
2136	26 » × 8 »	»		1: 20
2138	28 » × 8 »	»		1: 30
2140	30 » × 8 »	»		1: 30
2142	32 » × 8 »	»		1: 40
2146	36 » × 8 »	»		1: 40
2148	38 » × 8 »	»		1: 50
2151	41 » × 8 »	»		1: 50
2154	44 » × 8 »	»		1: 50
Mutterskruvar, förkromade:				
				
2157	1/2" × 3/16"	pr 100 st		48:—
2158	1" × 3/16"	»		52:—
2159	45 m/m × 5.5 m/m	»		84:—

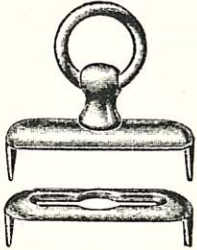
Nr	N a m n	Pris	Pris
Förnicklade:			
2160	3/8" × 1/8"	pr st.	12:—
2161	7/16" × 1/8"	»	13:—
2163	1/2" × 3/16"	»	14: 50
2165	5/8" × 3/16"	»	15: 50
2167	1" × 3/16"	»	17:—
2169	45 m/m × 5.5 m/m	»	52:—
Muttrar:			
			
2181	3/16" × 30 gäng, för blockgummipedaler, förnickl.	pr st.	—: 30
2185	1/4" × 20 » » kedjeskydd	»	—: 50
2191	5/16" × 24 » » »N. D.» framnavar	»	—: 60
2194	5/16" × 26 » » »F & S» » förkromade	»	—: 70
2195	» » » » o.»W.P.J.» nav., förnickl.	»	—: 60
2201	3/8" × 24 » » »N. D.» frihjulsnavar	»	—: 50
2204	3/8" × 26 » » »Torpedo», »Komet» m. m. frihjulsn., förkromade	»	—: 70
2205	» » » » » » förnicklade	»	—: 60
			
<i>Nr 2207 och 2208</i>			
2206	Vingmutter, 3/8" × 26 gäng, förkromad	»	3:—
2207	Hävarmsmutter, 5/16" × 26 gäng, förkromad	»	3:—
2208	» 3/8" × 26 » »	»	3:—
Skruvmejslar:			
			
<i>Nr 2221</i>			
			
<i>Nr 2222</i>			
2221	Med träskaft, extra kraftig, 10 cm lång	»	2: 75
2222	Av järntråd, emaljerad	»	1:—
Färdiktningvisare:			
2225	Fästes på bakhjulets stänkskärm.....	»	27:—

Nr	Namn	Pris	Pris
Packningshållare:			
			
Nr 2232			
2231	För styrhuvudet, med klämmfjäder, färg svart ... pr st.	15:50	
2232/1	» bakgaffeln, » » » » ... »	13:50	
2232/2	» » » » » orange »	14:—	
2232/3	» » » » » blå »	14:—	
2232/4	» » » » » grön ... »	14:—	
2233/1	» » » » » av rör, färg svart »	23:—	
2233/2	» » » » » orange »	24:—	
2233/3	» » » » » blå ... »	24:—	
2233/4	» » » » » grön... »	24:—	
2235/1	» » » » » orange »	24:—	
2235/2	» » » » » blå ... »	24:—	
2235/3	» » » » » grön... »	24:—	
De tre sistnämnda äro avsedda för »Pilot»-turist-cyklar.			
Remmar för packningshållare:			
2241	Läderrem, 1000×18 m/m »	5:—	
Verktygsväskor:			
			
Nr 2251			
			
Nr 2261			
2251	Fyrkantväska, mörkbrun, herr	15:—	
2251/2	» » » »	16:—	
2251/3	» vinröd » »	13:—	
2261	Triangelär, mörkbrun, dam	13:50	
2261/2	» » » »	15:—	
2261/3	» vinröd » »	13:—	
2265	Fyrkantväska, dam, att fästas vid sadeln, mörkbrun »	17:—	
2269	Av pegamoid, svart, till damturistcyklar	27:—	

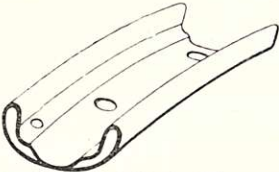
Nr	Namn	Pris	Pris
Delar till verktygsväskor:			
			
Nr 2271			
			
Nr 2275			
2271	Rem, 200 × 14 m/m	pr st.	—: 75
2275	Lås, förnicklat	»	1: 50
Fälgar:			
Stålfälgar, »Westwood»-modell:			
			
Sektionsprov: enkel »Westwood».			
Vanlig kvalitet:			
2358	28" × 1 1/2" × 36 hål, enkel, färg 8 (T-8)	pr st.	16:—
2364	» » » » » 4 (T-24)	»	16:—
2365	» » » » » 5 (T-25)	»	16:—
2366	» » » » » 1 (T-26)	»	16:—
2367	» » » » » 7 (T-27)	»	16:—
2378	28" × 1 5/8" × 36 » » » » 8 (T-8)	»	16:—
2384	» » » » » 4 (T-24)	»	16:—
2385	» » » » » 5 (T-25)	»	16:—
2386	» » » » » 1 (T-26)	»	16:—
2387	» » » » » 7 (T-27)	»	16:—
Bättre kvalitet:			
2414	28" × 1 1/2" × 36 hål, enkel, färg 4 (T-24)	»	20:—
2415	» » » » » 5 (T-25)	»	20:—
2416	» » » » » 1 (T-26)	»	20:—
2417	» » » » » 7 (T-27)	»	20:—
2418	» » » » » 8 (T-8)	»	20:—
2434	28" × 1 5/8" × 36 » » » » 1 (T-26)	»	20:—
2435	» » » » » 5 (T-25)	»	20:—
2436	» » » » » 1 (T-26)	»	20:—

Nr	N a m n	Pris	Pris
2437	28" × 15/8" × 36 hål, enkel, färg 7 (T-27) pr st.	20:—	
2438	» » » » » 8 (T-8) »	20:—	
2441	» » » » » orange »	21:—	
2443	» » » » » blå »	21:—	
2444	» » » » » grön »	21:—	
2450	» » » » » förkromad »	30:—	
Dubbla stålfälgar:			
			
<i>Sektionsprov: dubbel »Westwood».</i>			
2464	28" × 1 1/2" × 36 hål, färg 4 (T-24) pr st.	32:—	
2466	» » » » 1 (T-26) »	32:—	
2467	» » » » 7 (T-27) »	32:—	
2478	28" × 1 5/8" × 36 » » 8 (T-8) »	32:—	
2484	» » » » 4 (T-24) »	32:—	
2486	» » » » 1 (T-26) »	32:—	
2487	» » » » 7 (T-27) »	32:—	
Fälgar till specialcyklar:			
<i>»Westwood»-modell:</i>			
2491	24" × 2" × 36 hål, svart, extra förstärkta »	36:—	
2493	26" × 1 3/8" × 36 » förkromad, för turistcyklar »	38:—	
2495	26" × 1 1/2" × 2" färg 4 (T-24), för ballongringar ... »	20:—	
<i>»Continental»-modell:</i>			
			
<i>Sektionsprov: »Continental»-modell</i>			
2501	20" × 2" × 36 hål, 1 (T-26), med förstärkt botten »	30:—	
2505	24" × 1 1/2" × 36 hål, 1 (T-26), för gossvelocipeder ... »	30:—	
2510	24" × 1 1/2" × 36 » 1 (T-26), med förstärkt botten »	32:—	
2512	24" × 2" × 36 » svart, » » » » » »	30:—	
2518	28" × 15/8" × 36 » 1 (T-26), » » » » »	28:—	
Fälgband:			
2552	Runda med läderskarv »	1:20	
2553	Av gummi, bredd 16 mm »	3:—	
2554	Nr 2552 » , » 20 » »	4:—	

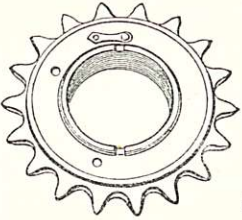
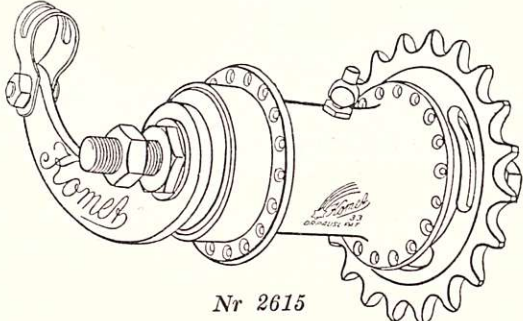
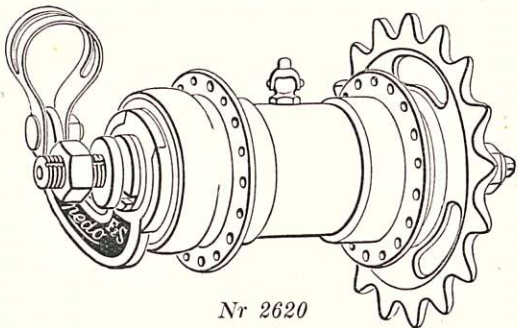
Nr	Namn	Pris	Pris
Frihjulskransar:			
2567	$1/2'' \times 1/8'' \times 17$ kuggar, $13/8'' \times 24$ gångor pr st.	21:—	
2568	» × 18 » » »	21:—	
2569	» × 19 » » »	21:—	
2570	» × 20 » » »	21:—	
2571	» × 21 » » »	21:—	
2572	» × 22 » » »	21:—	
2585	$5/8'' \times 1/8'' \times 15$ » » »	21:—	
2586	» × 16 » » »	21:—	
			
Frihjulsnäv:			
			
Nr 2615			
			
Nr 2620			
2606	»Novo», förkromad	pr st.	92:—
2615	»Komet», förnicklad	»	77:—
2616	» förkromad	»	81:—
2620	»Torpedo», förnicklad	»	105:—
2621	»Torpedo», förkromad	»	110:—
2622	» med 2 utväxlingar, förkromad.....	»	300:—
2623	» » 3 »	»	375:—

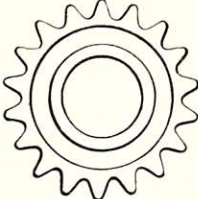
Nr	N a m n	Pris	Pris
2630	Nyhet! »Sturmev-Archer», en lättlöpan­de nav med handbroms och frihjulskrans, förkromad pr st.	160:—	
2631	Bakhjulnav, fast, tvåsidig, förkromad, »Phillips Superior» »	28:—	
	Obs! Vid rekvisition av frihjulsnavar bör kedjekransens delning och kuggantal uppgivas.		
	Kedjekransar till frihjulnav:		
	Förnicklade:		
			
2714	1/2" × 3/16" × 24 kuggar »New-Departure» »	7:—	
2725	5/8" × 3/16" × 15 » » »	7:—	
2727	5/8" × 3/16" × 17 » » »	7:—	
2728	5/8" × 3/16" × 18 » » »	7:—	
2735	1/2" × 3/16" × 15 » »Torpedo» m.m. »	6:—	
2737	1/2" × 3/16" × 17 » » » »	6:—	
2738	1/2" × 3/16" × 18 » » » »	6:—	
2739	1/2" × 3/16" × 19 » » » »	6:—	
2740	1/2" × 3/16" × 20 » » » »	6:—	
2741	1/2" × 3/16" × 21 » » » »	6:—	
2742	1/2" × 3/16" × 22 » » » »	6:—	
2755	5/8" × 3/16" × 15 » » »	6:—	
2756	5/8" × 3/16" × 16 » » »	6:—	
2757	5/8" × 3/16" × 17 » » »	6:—	
2758	5/8" × 3/16" × 18 » » »	6:—	
2775	1/2" × 1/8" × 15 » » »	6:—	
2776	1/2" × 1/8" × 16 » » »	6:—	
2777	1/2" × 1/8" × 17 » » »	6:—	
2778	1/2" × 1/8" × 18 » » »	6:—	
2779	1/2" × 1/8" × 19 » » »	6:—	
2780	1/2" × 1/8" × 20 » » »	6:—	
2781	1/2" × 1/8" × 21 » » »	6:—	
	Delar till frihjulnav:		
	Delar till »Komet»-frihjulnav, äldre modell:		
2804	Bromslamell av brons »	4:—	
2809	Hylsa, 36 hål »	44:—	

Nr	N a m n	Pris	Pris
----	---------	------	------

Delar till »Komet»-frihjulsnäv, modell 34:
Förkromade:

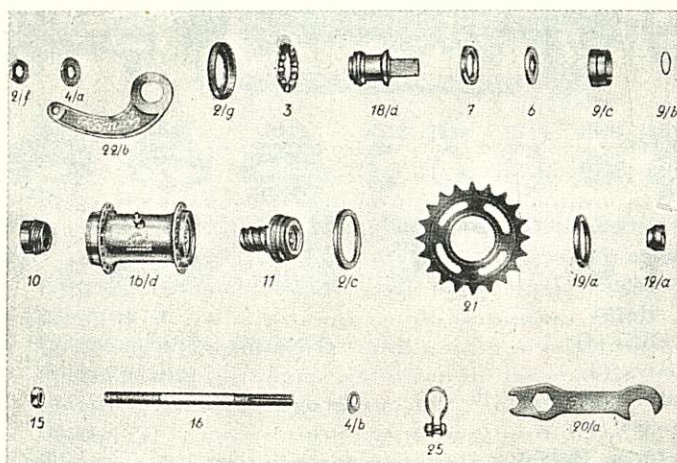

2811	Hylsa, 36 hål	pr st.	44:—
2812	Dammskyddsring, höger (2/c)	»	1:20
2814	» vänster (2/g)	»	4:70
2816	Bromsarm (22/b)	»	3:—
2817	» -bygel, komplett (25)	»	2:—
	Övriga delar överensstämna med motsvarande förnicklade dito.		

Förnicklade:

2821	Axel (1/b)	»	3:—
2822	Dammskyddsring, höger (2/c)	»	—:80
2823	Kontramutter (2/f)	»	—:50
2824	Dammskyddsring, vänster (2/g)	»	3:40
2825	Brieka (4/b)	»	—:20
2826	Bromslamell, av stål (6)	»	1:60
2827	» » brons (7)	»	2:10
2828	Fjäddering (9/b)	»	—:20
2829	Bromskoppling (9/c)	»	6:50
2830	Drivkona (10)	»	6:—
2831	Drivare (11)	»	15:—
2832	Justeringskona (12/a)	»	2:75
2833	Hylsa, 36 hål (16/d)	»	40:—
2834	Bromslamellbärare (18/a)	»	9:25
2835	Nyckel (20/a)	»	1:75
2836	Bromsarm (22/b)	»	2:75

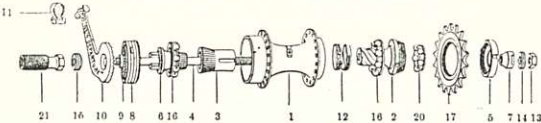
Nr	N a m n	Pris	Pris
Delar till »New-Departure»-frihjulsnäv, mod. »A»:			
			
2862	Drivare (2)	pr st.	16:—
2863	Griphylsa (3)	»	7:—
2864	Axel (4)	»	2:75
2865	Kontramutter för kedjekransen (5)	»	8:—
2866	Bromskona (6)	»	8:—
2867	Justeringskona (7)	»	2:60
2868	Broms »B» (8)	»	12:50
2869	» »BB» (8)	»	12:50
2870	Bromsskiva (9)	»	12:—
2871	Bromsarm med bygel (10—11)	»	19:—
2872	Bromsbygel (11)	»	2:50
2873	Bromsarmens fästskruv	»	—:80
2874	Fjäder (12)	»	2:—
2875	Axelmutter = N:o 2201 (13)	»	—:50
2876	Mutterbricka, \square 3/8" = N:o 21 (14)	»	—:10
2877	» \bigcirc 3/8" (15)	»	—:75
Delar till »New-Departure»-frihjulsnäv, mod. »C»:			
2885	Fjäder (12)	pr st.	1:80
2886	Kulkona (16)	»	14:—
2888	Bromslamell av stål (28)	»	1:50
2889	» » brons (27)	»	1:50
<p>Övriga delar överensstämma med motsvarande delar till navet »New-Departure», mod. A och återfinnas i listan under n:o 2862—2877.</p>			
Delar till »N. S. U.»-frihjulsnäv:			
2941	Blockstift	»	—:40
2942	Bromsarm	»	5:25
2943	Bromsbygel	»	1:20
2944	Bromsarmens fästskruv	»	—:80
2945	Mutter till föregående	»	1:—
2947	Broms	»	18:50
2948	Fjädering	»	—:60
2949	Dammskyddsring, höger	»	4:75

Nr	Namn	Pris	Pris
----	------	------	------

Delar till »Rotax»-frihjulsnav, 1918 års modell:

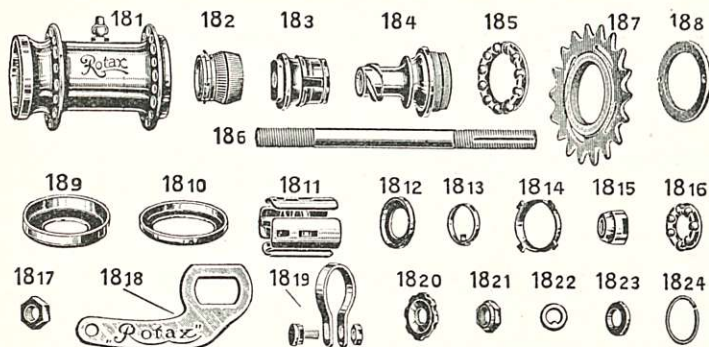

3013	Gripkona (2)	pr st.	11:—
3014	Fjädering till gripkona (14)	»	3:—
3015	Bromskona (3)	»	12:—
3016	Fjädering till bromskona (24)	»	1:—
3017	Drivare (4)	»	14:50
3018	Axel (6)	»	3:25
3019	Kontramutter för kedjekransen (8)	»	3:60
3020	Dammskyddsring, vänster (9)	»	3:60
3021	» höger (10)	»	2:75
3022	Broms (11)	»	15:—
3024	Bromsfjäder (13)	»	3:25
3025	Fotsteg, 3/8" × 26 gängor	»	3:60
3026	Justeringskona (15)	»	3:—
3030	Bromsbygel (19)	»	1:50
3031	Bromsarmens kontramutter (20)	»	1:50
3032	» spänskruv	»	—:50
3033	Mutterbricka, ϕ 3/8" (23)	»	—:80
3034	Bromsarm (Rigo 18)	»	4:50

Delar till »Rotax»-frihjulsnav, modell 1933:

3042	Mutter (R-2)	pr st.	—:75
3043	Bromsarm (R-3)	»	3:60
3044	Dammskyddsring, vänster (R-4)	»	1:50
3045	Bromskona (R-5)	»	8:50
3047	Broms (R-7)	»	7:—
3048	Bromsfjäder (R-7a)	»	—:80
3049	Gripkona (R-8)	»	6:50
3050	Hylsa (R-10)	»	29:—
—	Drivare = N:o 3063 (R-11)	»	15:—
3052	Skyddsring, höger (R-12)	»	—:50
—	Kontramutter för kedjekransen = Nr 3127	»	2:50

Nr	N a m n	Pris	Pris
----	---------	------	------

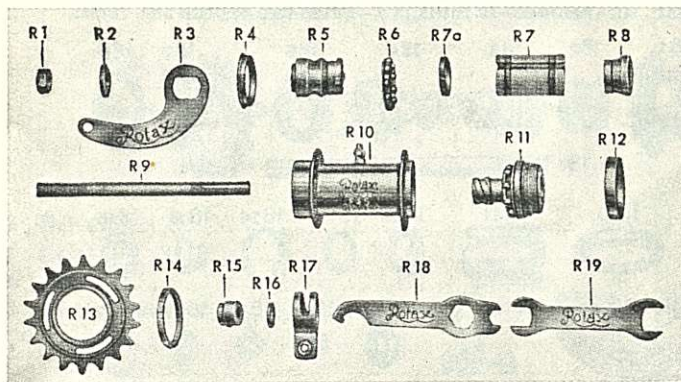

3055	Justeringskona (R-15)	pr st.	3:—
3056	Bricka (R-16).....	»	—:25

Delar till »Rotax»-frihjulsnäv, modell 1934

3061	Gripkona	»	6:50
3062	Hylsa	»	30:—
3063	Drivare	»	15:—

Delar till »Torpedo»-frihjulsnäv, 1925 års modell:

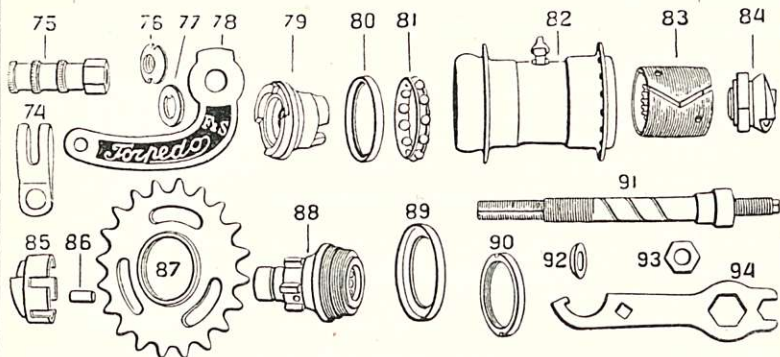

Förkromade:

3091	Skruv för bromsarmen med mutter (74 d)	pr st.	1:20
3092/1	Bromsbygel, komplett, mindre (74)	»	2:—
3092/2	» » större (74)	»	2:—
3093	Stoppmutter för bromsarmen (76)	»	1:10
3096	Bromsarm (78)	»	3:50

Nr	N a m n	Pris	Pris
3098	Dammkapsel, vänster (80)	pr st.	—: 80
3106	» höger (89)	»	—: 90
3107	Kedjekransstoppmutter (90)	»	2: 50
	Övriga delar överensstämma med förnicklade dito.		
	Förnicklade:		
3111	Skruv för bromsarmen med mutter (74 d)	»	1:—
3112/1	Bromsbygel, komplett, mindre (74)	»	1: 40
3112/2	» » större (74)	»	1: 40
3113	Stoppmutter för bromsarmen (76)	»	—: 80
3114	Stoppbricka, kupig (76 a)	»	1: 80
3115	» flat (77)	»	—: 40
3116	Bromsarm (78)	»	2: 50
3117	Bromskona (79)	»	14: 50
3118	Dammkapsel, vänster (80)	»	—: 60
3119	Navhylsa, 36 hål (82)	»	37: 50
3120	Bromshylsa (83)	»	17:—
3121	Bromskoppel (84)	»	13:—
3122	Rulle till bromskoppel (84 a)	»	1:—
3123	Rullhållare för 5 st. rull. (85)	»	8: 50
3124/1	Stålrulle för drivaren 6.6 m/m (86)	»	—: 60
3124/2	» » » 6.7 » (86)	»	—: 60
3125	Drivare med 10 st. $\frac{1}{4}$ " rullar (88)	»	14:—
3126	Dammkapsel, höger (89)	»	—: 60
3127	Stoppmutter för kedjekransen (90)	»	2: 50
3128	Axel med kona (91)	»	8:—
3129	Kulkona för akseln (91 c)	»	3: 25
3130	Axelbricka, kullrig (92)	»	—: 60
3131	Nyckel (94)	»	1: 60
	Till »Mundus» frihjulsnav:		
3182	Drivare	»	12: 50
3183	Drivkona	»	7: 50
3184	Fjäder	»	1:—
3185	Broms	»	14:—
3186	Kulkona, större	»	7:—
3187	Axel	»	8: 50
3188	Dammkapsel, höger	»	1: 40
3189	» vänster	»	1: 40
3190	Lock för kulsål	»	1:—
3191	Justeringskona	»	1: 75
3192	Stoppmutter för kedjehjulet	»	1: 90
3193	Bromsarm	»	4:—
3194	Bricka, större	»	—: 90

Nr	N a m n	Pris	Pris
3195	Koppling	pr st.	—: 60
3196	Oljekopp	»	—: 75
3197	Stoppmutter för kona.....	»	—: 75
3198	Skruv till bromsarm	»	—: 20
3199	Mutter till föregående	»	—: 20
Till »Novo»-frihjulsnäv, förkromade:			
3201	Hylsa 36 hål×2.5 m/m	»	40:—
3203	Drivare	»	22:—
3204	Kopplingshylsa	»	10: 50
3205	Kopplingsfjäder	»	1:—
3206	Kedjeksansringmutter	»	4: 40
3207	Justeringskona	»	3:—
3208	Konmutter	»	1: 60
3209	Bromsarmbricka	»	1:—
3210	Bromskona (mod. 1931)	»	16:—
3211	Broms	»	15:—
3212	Bromsarm	»	6: 50
3213	Axel	»	8: 50
Till »Sturmey-Archer»-frihjulsnäv:			
3255	Mutter för bromsarmen 1/4×26 gängor (S-15) ...	»	1: 50
3256	Ring för kulkona (K-106)	»	3: 25
3257	Ändstycke för bromssko (K-109 A)	»	1: 50
3258	Kil för bromssko (K-112)	»	3: 25
3259	Nippel för kabelmanteln (M-111)	»	—: 80
3260	Bussning till bromsexpander (K-113)	»	1: 60
3261	Bromsband (K-115)	pr par	16:—
3262	Fjäder (K-134)	pr st.	2:—
3263	Ledbussning till bromssko (K-117)	»	1: 50
3264	Vajer krok (K-118)	»	2: 75

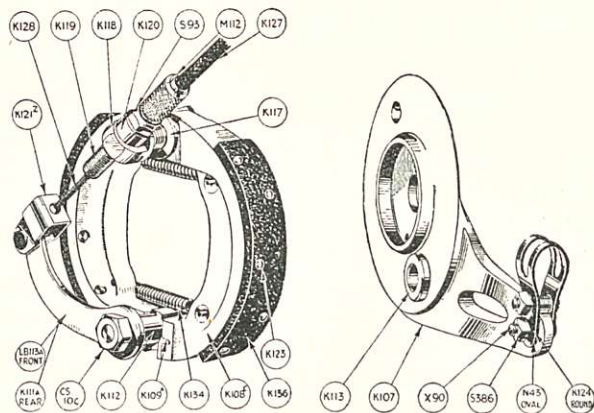

Nr	N a m n	Pris	Pris
----	---------	------	------

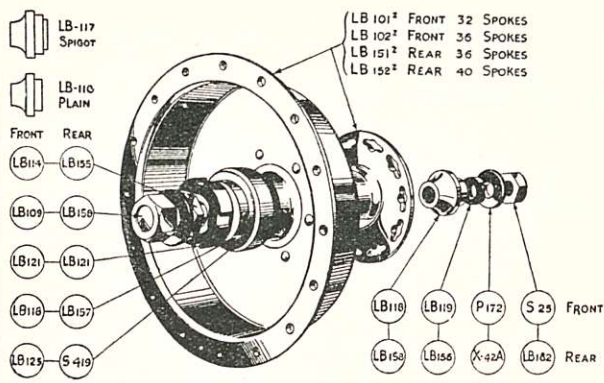

3265	Kabelspännskruv (K-119)	pr st.	2: 25
3266	Spännmutter för vajer (K-120)	»	1: 50
3267	Klove till bromsarmen (K-121 Z)	»	2: 75
3268	Nit, ∇ 3/32" \times 11/32" av aluminium (K-123) ...	»	—: 25
3269	Kabelmantel 60" (K-127 60")	»	19: —
3270	Kabellina 64" (K-128 64")	»	6: 25
3271	Axel, 6 1/4" \times 3/8" \times 26 gängor (LB-156 A)	»	4: 25
3272	Kulkona, vänster (LB-157)	»	3: 50
3273	» höger (LB-158)	»	2: 75
3274	Stoppmutter till reglermutter för kabellina (S-93)	»	1: 50
3275	Lock till kulsål (S-419)	»	1: 50
3276	Vingmutter (S-570)	»	8: —
3277	Vajernippel (S-581)	»	—: 80
3278	» övre (K-130)	»	—: 80

Till »Phillips Superior»-bakhjulsnav:

3281	Axel, komplett, 3/8" \times 6" \times 26 gängor	»	5: 50
3282	Kona	»	1: 30
3283	Kedjehjulets kontramutter	»	2: 30



Nr 3311





Nr 3321



Nr 3322

Ventiler och delar:

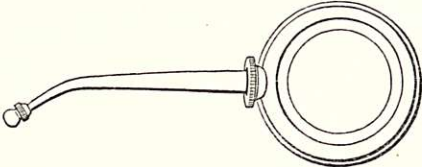
3301	Lång, »Dunlop», komplett, för träfälgar	»	3: —
3302	Kort, » » » stålfälgar	»	2: 75

Nr	N a m n	Pris	Pris
3311	Ventilhatt pr st.	—: 35	
3321	Ventiltapp »	—: 75	
3322	Spännmutter till föregående »	—: 30	
Ventilslang:			
3351	I lös vikt, »Extra Prima» pr kg.	175:—	
3361	I påsar » » pr påse	—: 90	
Oljekannor:			
			
3371	Av bleckplåt pr st.	1: 10	
3372	Av mässing, förnicklad »	3: 70	
3373	Av vitmetall, »	3: —	
Oljekoppar:			
3381	 Med 3/16" gängor, förnicklad »	1: —	
3382	» 1/4" » »	1: —	
3383	» 3/16" » förkromad »	1: 30	
3384	» 1/4" » »	1: 30	
HALVFABRIKAT:			
Framhjul utan gummiringar.			
»Westwood»-fälg, förnicklad nav, 2 m/m ekrar.			
3458	Med enkel stålfälg 28" × 1 1/2", färg 8 (T-8) ... pr st.	55:—	
3464	» » » » » 4 (T-24 ... »	55:—	
3465	» » » » » 5 (T-25) ... »	55:—	
3466	» » » » » 1 (T-26) ... »	55:—	
3467	» » » » » 7 (T-27) ... »	55:—	
3478	» » » 28" × 1 5/8", » 8 (T-8) ... »	55:—	
3484	» » » » » 4 (T-24) ... »	55:—	
3485	» » » » » 5 (T-25) ... »	55:—	
3486	» » » » » 1 (T-26) ... »	55:—	
3487	» » » » » 7 (T-27) ... »	55:—	

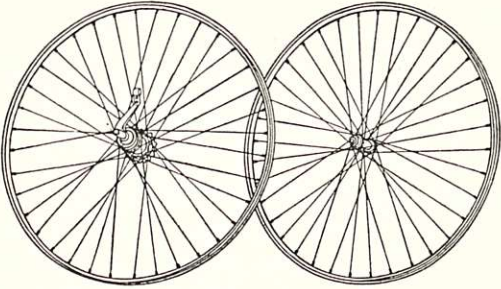
Nr	N a m n	Pris	Pris
			
»Westwood»-fälg, förkromad nav, 2 m/m ekrar:			
3490	Med enkel stålfälg, 28" × 1 5/8", förkromad pr st.	75:—	
3491	» » » » färg orange »	65:—	
3492	» » » » » blå »	65:—	
3493	» » » » » grön »	65:—	
»Westwood»-fälg, förnicklad nav, 2 m/m ekrar:			
3494	Med dubbel stålfälg, 28" × 1 1/2", färg 4, (T-24) pr st.	68:—	
3506	» » » » » 1 (T-26) »	68:—	
3507	» » » » » 7 (T-27) »	68:—	
3514	» » » 28" × 1 5/8" » 4 (T-24) »	68:—	
3518	» » » » » 8 (T-8) »	68:—	
3526	» » » » » 1 (T-26) »	68:—	
3527	» » » » » 7 (T-27) »	68:—	
Till specialcyklar:			
3531	Med »Continental»stålfälg, 20" × 2", förnicklad nav, 2.5 m/m ekrar, färg 1 (T-26) till transportcykel nr 12/22 »	100:—	
3534	Med »Westwood»-stålfälg, 26" × 1 3/8", förkromad nav, 2 m/m ekrar, fälgerna förkromad, till »Pilot»-turistcykel nr 7/12 och 8/20 »	78:—	
3536	Med »Ballong»-stålfälg, 26" × 1 1/2", förkromad nav, 2 m/m ekrar, färg 4, (T-24) till cyklar nr 3/22 och 4/21 »	65:—	
Bakhjul utan gummiringar, „Komet“- frehjulsnav:			
»Westwood»-fälg, förkromad nav, 2 m/m ekrar:			
3658	Med enkel stålfälg 28" × 1 1/2", färg 8 (T-8) ... pr st.	120:—	
3664	» » » » » 4 (T-24) ... »	120:—	
3665	» » » » » 5 (T-25) ... »	120:—	
3666	» » » » » 1 (T-26) ... »	120:—	
3667	» » » » » 7 (T-27) ... »	120:—	

Nr	N a m n	Pris	Pris
3678	Med enkel stålfälg, 28" × 1 5/8" » 8 (T-8) ... pr st.	120:—	
3684	» » » » » 4 (T-24) ... »	120:—	
3685	» » » » » 5 (T-25) ... »	120:—	
3686	» » » » » 1 (T-26) ... »	120:—	
3687	» » » » » 7 (T-27) ... »	120:—	
»Westwood»-fälg, förkromad nav, 2 m/m ekrar:			
3690	Med enkel stålfälg, 28" × 1 5/8", förkromad »	140:—	
3691	» » » » färg orange..... »	130:—	
3692	» » » » blå »	130:—	
3693	» » » » grön..... »	130:—	
»Westwood»-fälg, förnicklad nav, 2 m/m ekrar:			
3694	Med dubbel stålfälg, 28" × 1 1/2", färg 4 (T-24) pr st.	134:—	
3706	» » » » » 1 (T-26) »	134:—	
3707	» » » » » 7 (T-27) »	134:—	
3714	» » » » 28" × 1 5/8" » 4 (T-24) »	134:—	
3718	» » » » » 8 (T-8) »	134:—	
3726	» » » » » 1 (T-26) »	134:—	
3727	» » » » » 7 (T-27) »	134:—	
Till specialcyklar:			
3731	Med stålfälg, 26" × 1 3/8", förkromad, till »Pilot»- turistcyklar pr st.	90:—	
3736	Med ballongfälg, 26" × 1 1/2" × 2", till cyklarna Nr 3/22 och 4/21 »	130:—	
3738	» » 26" × 1 1/2" × 2", till transport- cyklarna Nr 10/22 och 12/22 »	150:—	

Hjul med dyrare delar kan erhållas mot ett motsvarande pristillägg.

Vid rekvisition av bakhjul bör kedjekransens delning och kuggantal uppgivas!

OBS! Beställning av delar skall åtföljas av prov, ifall resp. delar icke annars kunna med behöflig noggrannhet preciseras.

FÄRGKARTA
OCH
TRÄCKSKYDDSMODELLER



N:1

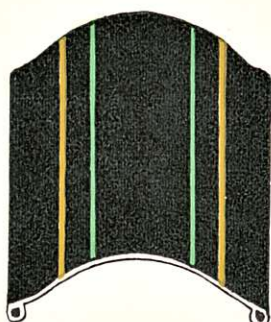

N:2



N:4



N:5



N:7

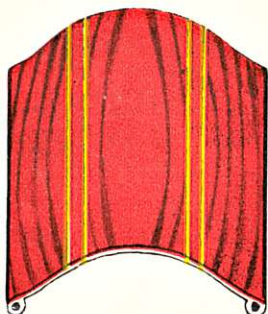

N:8



Turistcykelns färger

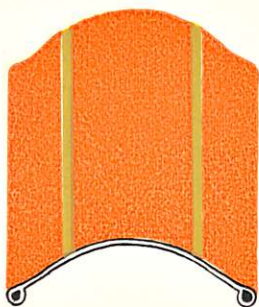

Orange



Blått

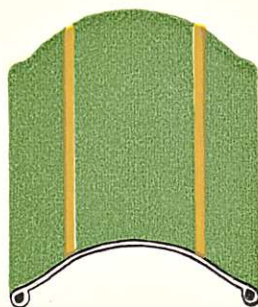

Grönt

Träckskydd

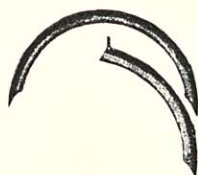

Mod. A

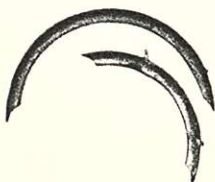

Mod. B

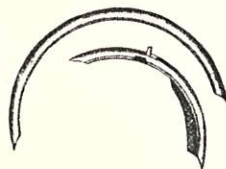

Mod. C



HELSINGFORS 1938
YHTEISKIRJAPAINO
OSAKEYHTIO



