

SUOMEN  
OSUUSKAUPPOJEN  
KESKUSKUNTA R.L.

**POLKUPYÖRIEN  
JA OSIEN  
HINNASTO  
1939**

HELSINKI 1939  
YHTEISKIRJAPAINO OSAKEYHTIÖ

# POLKUPYÖRÄRENKAIDEN SÄILYTYS

---

---

---

---

---

---

- 1** Renkaita on säilytettävä viileässä, hämärässä huoneessa. Valo ja liiallinen lämpö pilaavat ne.
- 2** Sisärenkaat on välttämättä heti niiden tehtaasta saavuttua otettava pois pakkauksesta, sekä pidettävä osaksi ilmalla täytettyinä.
- 3** Ennen pyörään asettamista on sisärenkaaseen pumpattava vähän ilmaa, esim. kaksi tai kolme iskua pumpulla.

Näitä ohjeita noudattaen säilyvät renkaat pitemmänkin ajan pilaantumatta ja ehjinä.

## Vaihdetaulukko.

Hampaitten luku								
Veto- pyörässä	Takapyörässä							
	14	15	16	17	18	19	20	21
48	Takapyörän läpimitta 26" = 660,4 m/m							
	83,1 (6,62)	78 (6,22)	73,3 (5,8)	69,3 (5,53)	65,7 (5,23)	62,3 (4,98)		
	Takapyörän läpimitta 28" = 711 m/m							
35	70 (5,58)	65,2 (5,20)						
36	72 (5,73)	67,2 (5,35)	63 (5,02)					
37	74 (5,89)	69,0 (5,48)	64,6 (5,15)					
38	76 (6,04)	70,8 (5,64)	66,6 (5,31)	62,7 (5,00)				
39	78 (6,20)	72,8 (5,80)	68 (5,42)	64,2 (5,11)				
40	80 (6,38)	74,6 (5,93)	70 (5,58)	65,8 (5,24)				
41	84,0 (6,69)	76,5 (6,09)	71,6 (5,71)	67,4 (5,37)	63,7 (5,06)			
42		78,4 (6,25)	73,5 (5,85)	69,2 (5,51)	65,4 (5,21)			
43		80,2 (6,39)	75 (5,98)	70,8 (5,65)	66,8 (5,31)	63,3 (5,05)		
44		82,0 (6,53)	77 (6,14)	72,4 (5,76)	68,5 (5,46)	64,8 (5,17)	61,6 (4,91)	58,6 (4,68)
45		84,0 (6,69)	78,6 (6,27)	74,2 (5,91)	70,0 (5,58)	66,3 (5,29)	63,0 (5,02)	60,0 (4,79)
46			80,5 (6,40)	75,6 (6,03)	71,6 (5,69)	67,8 (5,40)	64,4 (5,13)	61,3 (4,89)
48			84,0 (6,69)	79 (6,29)	74,7 (5,96)	70,7 (5,64)	67,2 (5,35)	64 (5,10)
50				82,3 (6,56)	77,8 (6,20)	73,6 (5,87)	70 (5,58)	66,7 (5,32)
52				85,5 (6,81)	80,9 (6,45)	76,6 (6,11)	72,8 (5,80)	69,3 (5,52)
54					84,0 (6,69)	80,9 (6,45)	76,6 (6,11)	72,8 (5,80)
56						84,0 (6,69)	79,5 (6,35)	75,7 (6,03)
							82,5 (6,58)	78,4 (6,24)
								74,6 (5,97)
								71,3 (5,69)
Ylläolevat numerot osottavat vaihteen suuruuden ja (sulkumerkkien sisällä) matkan pituuden metreissä vetopyörän kierrettyä kerran ympäri.								
Miesten pyörän normaalivaihde (7" kampi) = 70—78								
Naisten » » (7" » ) = 63—67								
Miesten retkeilypyörän » (6 <sup>1</sup> / <sub>2</sub> " » ) = 69—78								
Naisten » » (6 <sup>1</sup> / <sub>2</sub> " » ) = 62—69								
Tavarankuljetuspyörän » (7" » ) = 56—61								

## Taulukko

jonka mukaan voi määrätä sopivan rungon korkeuden.

Säärien pituus m/m .....	650—700	750	800	850—900
Rungon korkeus .....	18"	20"	22"	24"

# Puolien käyttöohje 36-reikäisissä puu- ja teräsvanteissa.

(Huom! 32-reikäinen vanne puolataan 2 à 3 m/m allamainittuja mittoja pitemmällä puolilla).

## Etupyörä. Yksinkertainen Westwood- ja Continental-vanne.

Puolattuna	3 ristiin	$28'' \times 2''$	$28'' \times 1\frac{1}{2}''$	$28'' \times 1\frac{3}{8}''$	$28'' \times 1\frac{1}{4}''$	$26'' \times 1\frac{5}{8}''$	$26'' \times 1\frac{3}{8}''$	$26'' \times 1\frac{1}{2}''$	$24'' \times 2''$	$24'' \times 1\frac{1}{2}''$	$20'' \times 2''$
		295 m/m	300 m/m	305 m/m	310 m/m	312 m/m	277 m/m	281 m/m	243 m/m	259 m/m	200 m/m
	3 ristiin	$28'' \times 1\frac{5}{8}''$	$28'' \times 1\frac{1}{2}''$	$28'' \times 1\frac{3}{8}''$	$28'' \times 1\frac{1}{4}''$						
		297 m/m	304 m/m	305 m/m	308 m/m						

## Kaksinkertainen Westwood-vanne.

## Takapyörä. Yksinkertainen Westwood- ja Continental-vanne.

New Departure ja Torpedo,	3 ristiin	$28'' \times 2''$	$28'' \times 1\frac{5}{8}''$	$28'' \times 1\frac{1}{2}''$	$28'' \times 1\frac{3}{8}''$	$28'' \times 1\frac{1}{4}''$	$26'' \times 1\frac{5}{8}''$	$26'' \times 1\frac{3}{8}''$	$26'' \times 1\frac{1}{2}''$	$24'' \times 2''$	$24'' \times 1\frac{1}{2}''$	$20'' \times 2''$
		292 m/m	294 m/m	300 m/m	305 m/m	308 m/m	273 m/m	276 m/m	283 m/m	239 m/m	255 m/m	196 m/m
Samat	4 »	300 »	305 »	310 »	315 »	317 »	282 »	288 »	288 »	248 »	264 »	205 »
Torpedo,												
2:vaihteinen	3 »	289 »	293 »	298 »	303 »	305 »	270 »	276 »	279 »	236 »	252 »	193 »
Sama	4 »	300 »	304 »	309 »	314 »	316 »	281 »	287 »	290 »	247 »	263 »	204 »
Torpedo,												
3:vaihteinen	3 »	288 »	292 »	297 »	302 »	304 »	269 »	275 »	278 »	235 »	251 »	192 »
Sama	4 »	301 »	305 »	309 »	314 »	316 »	282 »	288 »	291 »	247 »	263 »	204 »
Sturmeij- Archer rummun												
Oikealle puolelle												
(isompi puoli)	4 ristiin	.....	302 »	307 »								
Vasemmalle puolelle												
(pienempi puoli)	3 »	.....	297 »	303 »								
Samat	4 »	.....	305 »	310 »								

Kaksinkertainen Westwood-vanne.

New Departure ja Torpedo	$28^{\circ} \times 1^{5}/8^{\circ}$	$28^{\circ} \times 1^{1}/2^{\circ}$	$28^{\circ} \times 1^{3}/8^{\circ}$	$28^{\circ} \times 1^{1}/4^{\circ}$
3 ristiin	292 m/m	300 m/m	303 m/m	305 m/m
Samat	303 »	309 »	312 »	314 »
Torpedo				
2:vaihteinen	291 »	297 »	303 »	305 »
Sama	302 »	308 »	314 »	316 »
Torpedo				
3:vaihteinen	290 »	296 »	302 »	304 »
Sama	303 »	308 »	314 »	316 »
Sturmev-Areher rummun				
Oikealle puolelle				
(isompi puoli)	4 ristiin	301 »	307 »	310 »
Vasemmalle puolelle				
(pienempi puoli)	3 »	295 »	301 »	305 »
Sama	4 »	303 »	309 »	313 »

## Hakemisto.

Aluslevyt, n:o 20—23

Avaimet, n:o 35—45

Dynamot, n:o 938—939

Emaljivärit, n:o 50—59

Etuhaarukat, n:o 64—79/3

Etuhaarukan laakerin osat, n:o

1071—1166

Etupyörät, puolatut, n:o 3458—3536

Eturummut, n:o 81—89, 939

Eturummun osat, »F & S»

n:o 94—105

» » »New - Departure»

n:o 111—116

» » »Phillips» n:o 121—125

» » »W. P. J.»

n:o 130—136

» » »Tempesta»

n:o 142

» » erilaiset » 151—161

Hameverkot, n:o 173—176

Hameverkon kolmiot, n:o 180—181

Housunlahkeenpitimet, 741—742

Istuimet, n:o 201—215

Istuimen kannattimet, n:o 231—239

Istuimen osat, n:o 251—354

Istuimen peitteet, n:o 371—377

Jarrut, n:o 381—384

Jarrun osat, n:o 385/1—385/7

Jarrukengät, n:o 391—393

Kellot, n:o 1011—1016

Keskiölaakerin osat, n:o 401—599

Ketjut, n:o 601—608

Ketjunkiristimet, n:o 611—616/1

Ketjun osat, n:o 617—624

Ketjuruuvit, n:o 621—624

Ketjunsuojat, n:o 631—639

Ketjunsuojan kiinnikkeet, n:o 645

Kissansilmät, n:o 651—656

Kumiliima, n:o 2001—2004

Kumirenkaat, n:o 1821—1990

Kuulalaakerivoide, n:o 661

Kuulat, n:o 711—719

Kuularenkaat, n:o 700/4—700/128

Kädensijat, n:o 731—738

Lahkeenpitimet, n:o 741—742

Lokasuojat, puiset, etupyörän, n:o

901/7—901/8

» » takapyörän, n:o

904/6—906/8

» teräspeltiset, etupyörän, n:o

842/1—842/14 ja 873/1—878/8

» » takapyörän, n:o

852/1—858/I4 ja 882/1—898/8

Lokasuojan jatkot, n:o 918

Lokasuojan tarpeet, n:o 910—918

Lukot, n:o 922—927

Lumiketjut, n:o 929—930

Lyhdynpitimen kiristysmutterit, n:o

1075, 1085, 1094, 1113, 1124

» polttimot, n:o 981—996

Lyhdyn tarpeet, n:o 945—1008

Lyhdyt, n:o 931—943

Maskotit, n:o 1010/1—1010/8

Matkamittarit, n:o 1021—1026

Merkinantolaitteet, n:o 1011—1016

Moottorit, n:o 18

Moottoripolkupyörät, n:o 17/23

Mutterit, n:o 2181—2208

Nipat, n:o 1421—1426

Nippalaatat, n:o 1431—1432

Nopeusmittarit, n:o 1025—1026

Ohjaintangot, n:o 1031—1037  
Ohjainkannattimet, n:o 1041—1048  
Ohjainkannattimen osat, n:o  
1061—1068  
Ohjainlaakerin osat, n:o 1071—1166

Paikkausasiat, n:o 2021  
Paikkaustarpeet, n:o 2001—2055  
Polkimen osat, n:o 1233—1358  
Polkimet, n:o 1171—1215  
Polkupyörät, n:o 1/22—17/23  
Polkupyörämootorit, n:o 18  
Polkupyöränpeilit, n:o 1170  
Polkupyörätuki Stato n:o 1755  
Polttimot, n:o 981—996  
Polttimon puhdistusneulat, n:o  
1001—1003

Pumput, n:o 1365—1383  
Pumpun osat, n:o 1391—1419  
Puolat nippoineen, n:o 1444—1710  
Pyörätelineet, n:o 1751—1752

Renkaat, n:o 1821—1990  
Renkaiden paikkaustarpeet, n:o  
2001—2055

Rungot, n:o 2062—2093  
Ruuvit, n:o 2101—2169  
Ruuvitaltat, n:o 2221—2222

Sisärenkaan korjaustarpeet, n:o  
2001—2055

Suunnanosoitajat, n:o 2225  
Sälynpitimet, n:o 2231—2235/3  
Sälynpitimen hihnat, n:o 2241

Takapyörät, n:o 3658—3738  
Tavaratelineet, n:o 2231—2235/3  
Teräsvanteet, n:o 2358—2518  
Työkalulaukut, n:o 2251—2269  
Työkalulaukun osat, n:o 2271—2275

Vanteet, n:o 2358—2518  
Vannenuhat, n:o 2552—2554  
Vapaarattaat, n:o 2567—2586  
Vapaarummut, n:o 2615—2631  
Vapaarummun ketjupyörät, n:o  
2714—2758  
» osat, »Komet», n:o  
2804—2836  
» » »New-Departure»  
n:o 2862—2889  
» » »N. S. U.» n:o  
2941—2949  
» » »Rotax», n:o  
3013—3063  
» » »Torpedo», n:o  
3091—3131  
» » »Mundus», n:o  
3182—3199  
» » »Novo» n:o  
3201—3212  
» » »Sturmey-Archer»,  
n:o 3255—3278  
» » »Phillips Superior»,  
n:o 3281—3283

Venttiilit ja osat, n:o 3301—3322  
Venttiilikumi, n:o 3351—3361

Öljykannut, n:o 3371—3373  
Öljykupit, n:o 3381—3384

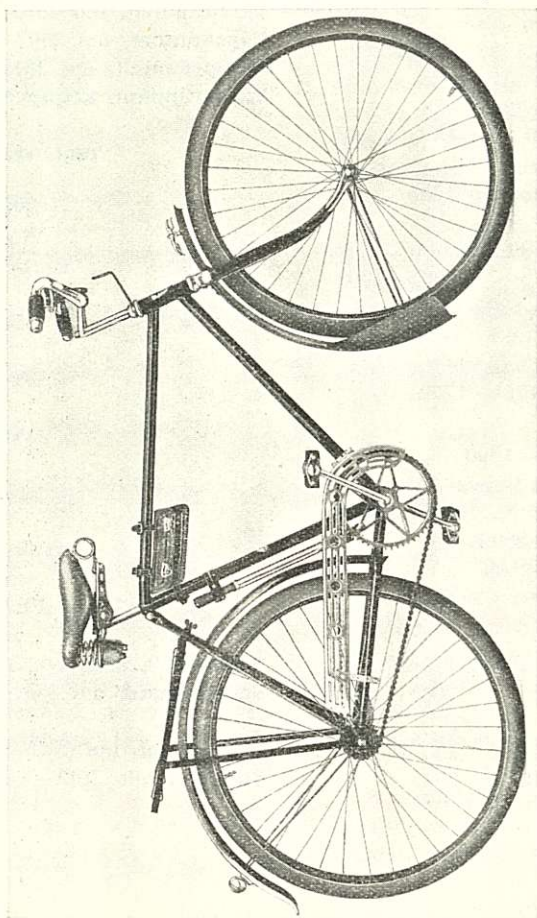

»S.O.K.»-polkkupyörä N:o 1.



SUOMEN OSUUSKAUPPOJEN KESKUSKUNTA R. L.  
 HELSINGIN TEHTAAT  
**POLKUPYÖRIEN JA OSIEN HINNASTO.**

N:o	N i m i	Hinta	Hinta
	<b>Polkupyörät:</b>		
1/22	<p><b>Polkupyörä</b>, miesten »S. O. K.». Korkeus 22", valmistettu saumattomasta teräsputkesta, kotimaista valmistetta, juotettu, kaikki kirkkaat osat <b>kromioidut</b>..... kpl.</p> <p><b>Runko</b>, juotettu, pitkä suomalainen malli, putkien läpimitta 1" ja 1 1/8", sisäpuolisin vahvikemuvein.</p> <p><b>Ohjain</b>, eteen- ja ylöspäin taivutettu, asetettava, saumattomasta putkesta, kulmaohjainkannatin, putken läpimitta 7/8".</p> <p><b>Kädensijat</b>, erittäin vahvat ja kauniit, kromioiduin heloin.</p> <p><b>Etuhaarukka</b>, saumattomasta teräsputkesta, haarukan kyhä (kruunu) kaarenmuotoinen. Kyhä sekä haarukan alapäätkromioidut.</p> <p><b>Eturumpu</b>, »F &amp; S».</p> <p><b>Vapaarumpu</b>, »Torpedo».</p> <p><b>Teräsvanteet</b>, »Westwood»-malliset, väri 1.</p> <p><b>Lokasuojat</b>, väri 1, n.k. virtaviivamallia. Etulokasuojassa maskotti.</p> <p><b>Renkaat</b>, 28" × 1 5/8" tai 28" × 1 1/2" Nokia laaturen-gas »S. O. K.»</p> <p><b>Keskiölaakeri</b>, tomutiivis Fauber/Special-mallia.</p> <p><b>Ketju</b>, englantilainen »Perrys Best» 1/2" × 3/16".</p> <p><b>Vaihde</b>, 72.8.</p> <p><b>Polkimet</b>, 4-os. kumit.</p> <p><b>Istuin</b>, »S. O. K.», kiskosilloin ja kaksinkertaisin kromioiduin pumppukierukkajousin.</p> <p><b>Ulkoasu</b>, vahva ja kaunis kromiointi. Runko hienosti mustaksi lakeerattu kaksinkertaisin kultaviivoin.</p>	1,020:—	

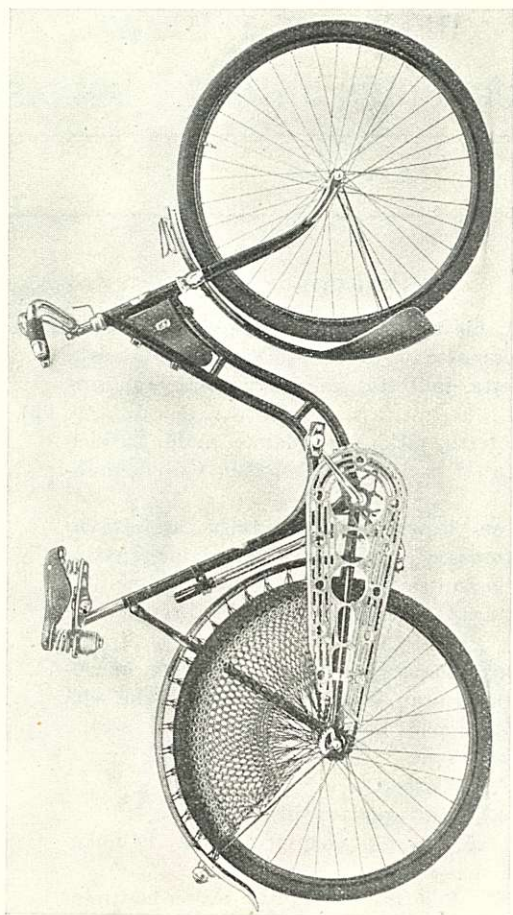

»S.O.K.»-polkupyörä N:o 2.

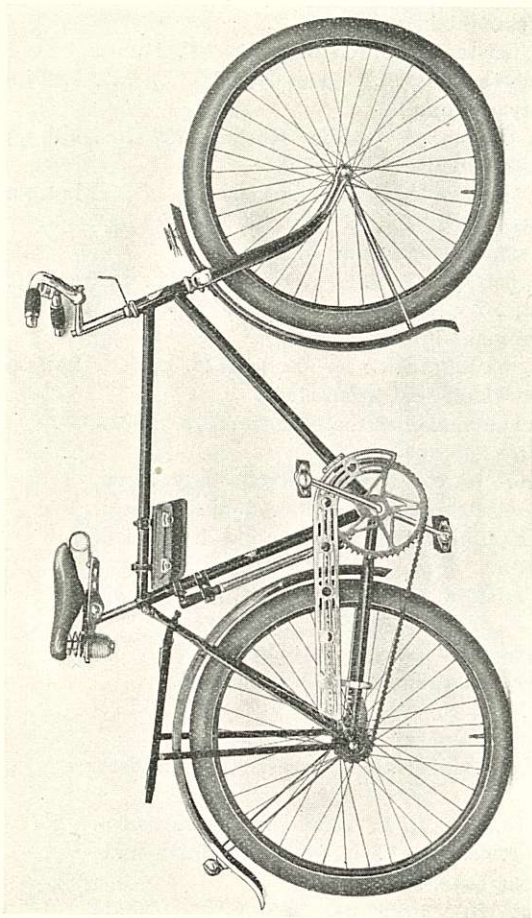

»S.O.K.»-polkupyörä N:o 3.

N:o	Nimi	Hinta	Hinta
	<b>Varusteet</b> , »S. O. K.»-kello, kromioitu messinkinen pumppu, alum. ketjunsuojus, tavarateline, työkalulaukku, joka sisältää tarpeelliset avaimet, öljykannun, puhdistusliinan ja paikkakumilappuja.		
1/24	<b>Polkupyörä</b> , miesten, »S. O. K.» Korkeus 24"..... kpl.	1,020:—	
	Muuten samanlainen kuin 1/22.		
2/20	<b>Polkupyörä</b> , naisten »S. O. K.» Korkeus 20". Runko samaa mallia kuin 1/22. Vaihde, 68.5. .... kpl.	1,070:—	
	Ilman tavaratelinettä.		
2/22	<b>Polkupyörä</b> , naisten, »S. O. K.» Korkeus 22"..... kpl.	1,070:—	
	Muuten samanlainen kuin 2/20.		
3/22	<b>Polkupyörä</b> , miesten »S. O. K.», korkeus 22" ..... kpl.	1,075:—	
	<b>Pallorenkaat</b> , 26" × 1 1/2" × 2". Muuten samanlainen kuin 1/22.		
4/21	<b>Polkupyörä</b> , naisten, »S. O. K.». Korkeus 21" ..... kpl.	1,110:—	
	<b>Pallorenkaat</b> , 26" × 1 1/2" × 2". Muuten samanlainen kuin 2/20.		
5/20	<b>Polkupyörä</b> , miesten »S. O. K.», korkeus 20" ..... kpl.	900:—	
	<b>Kaikki kirkkaat osat kromioidut.</b> <b>Runko</b> , pitkä suomalainen malli, kotimaista valmistetta, liitokset hitsatut. <b>Ohjain</b> , eteen- ja ylöspäin taivutettu, asetettava, saumattomasta putkesta, kulmaohjainkannatin. Putken läpimitta 7/8". Molemmat kotimaista valmistetta. <b>Kädensijat</b> , erittäin vahvat ja kauniit, kromioiduin heloin. <b>Etuhaarukka</b> , kyhä kaarenmuotoinen. Kyhä sekä haarukan alapäätkromioidut. <b>Eturumpu</b> , »F & S.» <b>Vapaarumpu</b> , »Komet». <b>Teräsvanteet</b> , yksinkertaiset, »Westwood»-malliset, väri 1. <b>Lokasuojat</b> , väri 1, n. k. »virtaviivamallia», etusuojassa maskotti. Värit 4 ja 5 tavallista mallia. Etusuojassa maskotti. <b>Kumirenkaat</b> , 28" × 1 5/8" tai 28" × 1 1/2". Nokia laaturengas »S.O.K.» <b>Keskiölaakeri</b> , tomutiivis, »Fauber-Special»-mallia. <b>Ketju</b> , saksalainen »Grün-Stern» 1/2" × 3/16". <b>Vaihde</b> , 72.8. <b>Polkimet</b> , 4-os. kumit. <b>Istuin</b> , »S. O. K.», kiskosilloin ja kaksinkertaisin kromioiduin pumppukierukkajousin. <b>Ulkoasu</b> , vahva ja kaunis kromiointi. Kehys hienosti mustaksi lakeerattu kaksinkertaisin kultaviivoin.		

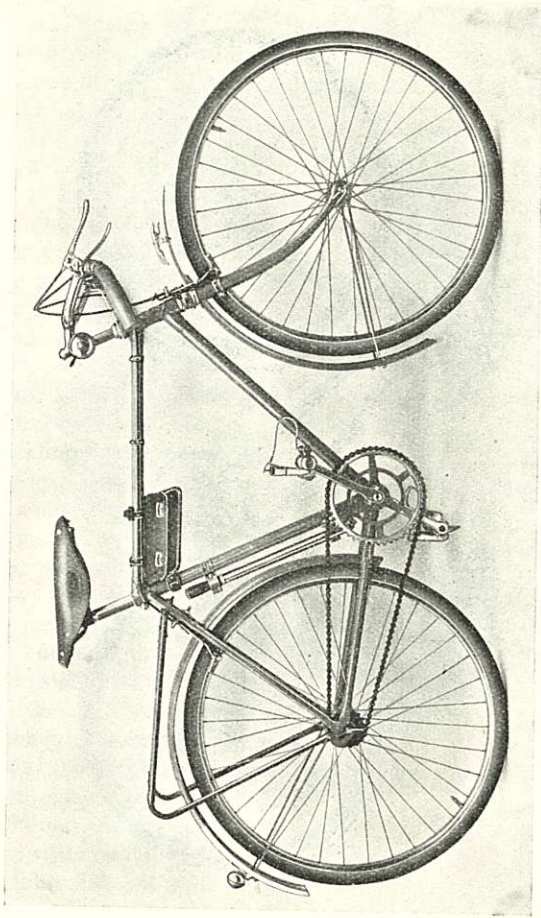

Retkeilypyörä »Pilot» N:o 7/21.

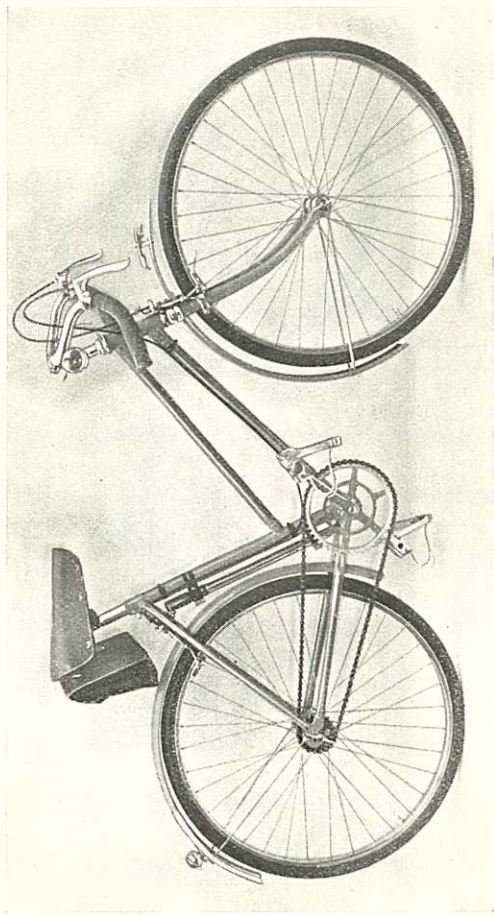

*Reheilygyőrü »Pilot» N:o 8/20.*

N:o	N i m i	Hinta	Hinta
	Varusteet, kello, kromioitu pumppu, alum. ketjun- suojaus, tavarateline, työkalulaukku, joka sisältää avaimet, öljykannun ja paikkakumilappuja.		
5/22	<b>Polkupyörä</b> , miesten »S. O. K.», korkeus 22" ..... kpl.	900:—	
	Muuten samanlainen kuin 5/20.		
5/24	<b>Polkupyörä</b> , miesten »S. O. K.», korkeus 24" ..... kpl.	900:—	
	Muuten samanlainen kuin 5/20.		
6/21	<b>Polkupyörä</b> , naisten, »S. O. K.», korkeus 21" ..... kpl.	930:—	
	Runko samaa mallia kuin 5/20.		
	Vaihde, 68.5. Ilman tavaratelinettä.		
5b/22	<b>Polkupyörä</b> , miesten, »Kokko», korkeus 22" ..... kpl.	750:—	
	Kaikki kirkkaat osat <b>nikkelöidyt</b> .		
	<b>Runko</b> , hitsattu, ilman raitoja		
	<b>Eturumpu</b> , »Luck».		
	<b>Takarumpu</b> , »Komet».		
	<b>Lokasuojat</b> , takalokasuojus suora, ilman maskottia.		
	<b>Kumirenkaat</b> , 28" × 1 5/8" Nokia laaturengas »S. O.K.»		
	<b>Polkimet</b> , 2-os. kumit.		
	Varusteet, kello, nikkelöity pumppu, alum. ketju- suojaus, työkalulaukku, joka sisältää avaimet ja öljykannun.		
6b/21	<b>Polkupyörä</b> , naisten, »Kokko», korkeus 21". ..... kpl.	780:—	
	Runko samaa mallia kuin 5b/22.		
	Vaihde 68,5.		
7/21	<b>Retkeilypolkupyörä</b> , miesten, 21", »Pilot», englantilaista valmistetta. Kirkkaat osat <b>kromioidut</b> kpl.	1,175:—	
	<b>Runko</b> , juotettu, ulkopuolisin vahvikemuhvein.		
	<b>Ohjain</b> , kilpailumallia.		
	<b>Jarrut</b> , käsijarrut etu- ja takapyörässä.		
	<b>Vanteet</b> , 26" × 1 3/8", kromioidut.		
	<b>Kumirenkaat</b> , Nokian pikarenkaat, 26" × 1 3/8".		
	<b>Keskiölaakeri</b> , hyväksi tunnettu englantilainen kii- lakampilaakeri.		
	<b>Istuin</b> , kilpapyörän.		
	<b>Vaihde</b> vapaarattaalla 69.		
	» kiinteällä rattaalla 78.		
	<b>Värit</b> , oranssi, sininen ja vihreä.		
	Mikäli pyöriä tilataan varustettuna Komet-vapaa- rummulla, on lisämaksu 30:—. Tällöin on taka- pyörä ilman käsijarrua.		
8/20	<b>Retkeilypolkupyörä</b> , naisten, 20" ..... kpl.	1,190:—	
	<b>Vaihde</b> vapaarattaalla 69.		
	» kiinteällä rattaalla 62.		
	Samaa valmistetta kuin miesten.		
	Ilman tavaratelinettä.		

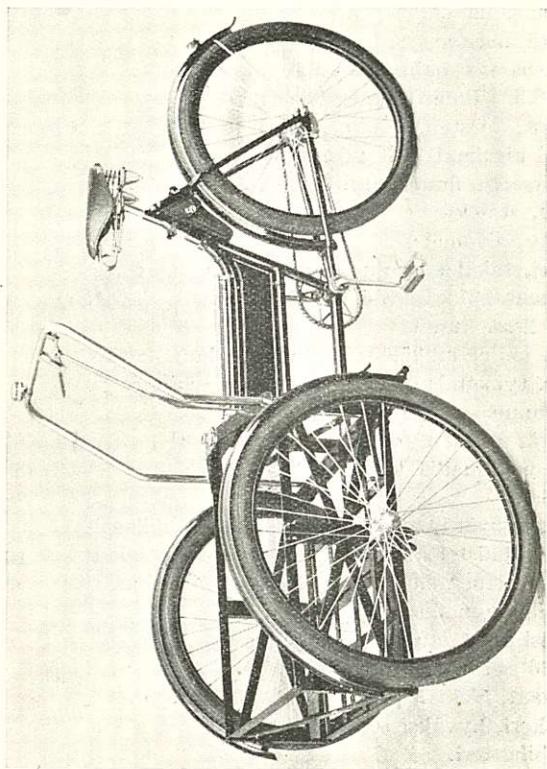

Tavarankuljetuspyörä N:o 10/22.



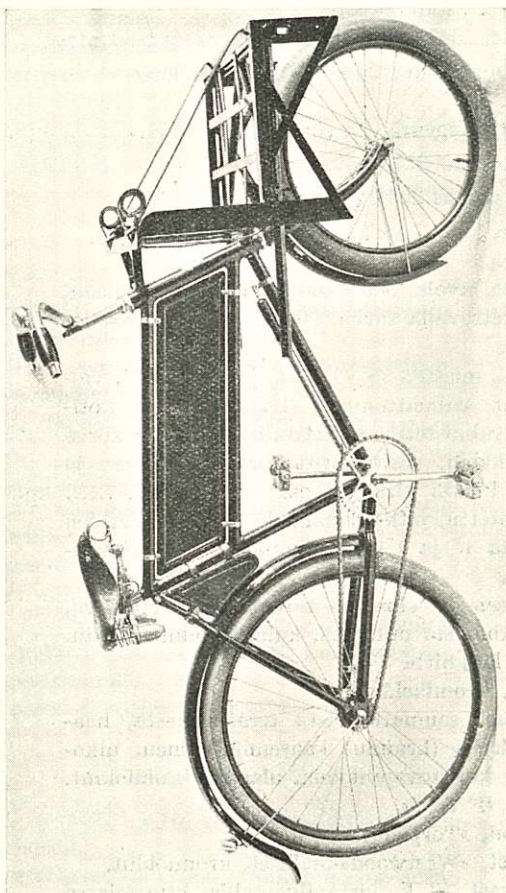

Tavarankuljetuspyörä N:o 12/22.

N:o	Nimi	Hinta	Hinta
9/22	<b>Polkupyörä</b> , miesten »S. O. K.», korkeus 22", runko, vantect ja lokasuojat väreissä: sininen, oranssi ja vihreä ..... kpl. 1,050:— Muuten samanlainen kuin 1/22.		
10/22	<b>Tavarankuljetuspyörä</b> , 3-pyöräinen »S. O. K.» ..... kpl. 2,500:— <b>Runko</b> , hitsattu, 22" korkea, 1 1/16", 1 1/8" ja 1 5/16"-teräsputkista. <b>Tavarateline</b> , 647 × 616 × 260 m/m, vanneraudasta. <b>Renkaat</b> , Dunlop-m., 26 × 1 1/2 × 2", Ballong. <b>Vaihde</b> , 56.		
12/22	<b>Tavarankuljetuspyörä</b> , 2-pyöräinen »S. O. K.» ..... kpl. 1,540:— <b>Runko</b> , hitsattu, 22". <b>Etupyörän rengas</b> 20" × 2", Continental-mallia. <b>Takapyörän</b> » 26 × 1 1/2 × 2", Dunlop-mallia, Ballong. <b>Tavarateline</b> , avoin, 500 × 400 m/m, vanneraudasta, alaslaskettavalla tuella, 90 kg:n kantamukselle. <b>Vaihde</b> , 61.		
15/22	<b>Polkupyörä</b> , miesten »S. O. K.». Korkeus 22", valmistettu saumattomasta teräsputkesta, kotimaista valmistetta, juotettu, ulkopuolisin koristevahvikkein, värit musta, oranssi, sininen ja vihreä, kaikki kirkkaat osat kromioidut. .... kpl. 1,150:— <b>Runko</b> , juotettu, pitkä suomalainen malli, putkien läpimitta 1" ja 1 1/8", ulkopuolisin koristevahvikkein. <b>Ohjain</b> , eteen ja ylöspäin taivutettu, asetettava, saumattomasta putkesta, kulmaohjainkannatin, putken läpimitta 7/8". <b>Kädensijat</b> , kromihelaiset. <b>Etuhaarukka</b> , saumattomasta teräsputkesta, haaran kyhä (kruunu) kaarenmuotoinen, ulkopuolisin koristevahvikkein, alapää kromioidut. <b>Eturumpu</b> , »F & S». <b>Vapaarumpu</b> , »Torpedo». <b>Teräsvanteet</b> , »Westwood»-malliset, kromioidut. <b>Lokasuojukset</b> , n. k. virtaviivamallia, etusuojassa maskotti, värit: musta, oranssi, sininen ja vihreä. <b>Renkaat</b> , 28" × 1 5/8", Nokia laaturengas »S. O. K.». <b>Keskiölaakeri</b> , tomutiivis, Fauber Special-mallia. <b>Ketju</b> , englantil. »Perrys Best» 1/2" × 3/16". <b>Vaihde</b> , 72.8. <b>Polkimet</b> , 4-os. kumit. <b>Istuin</b> , loisto-malli, jousipohjalla, viininpunainen nahka.		

N:r	N i m i	Hinta	Hinta
	<p><b>Ulkoasu</b>, vahva ja kaunis kromiointi, runko hienosti mustaksi lakeerattu, yksinkertaisin kultaviivoin, ulkopuolisin koristevahvikkein.</p> <p><b>Varusteet</b>, »S. O. K.»-kello, kromioitu, messinkinen selluloidipäinen pumppu, alum. ketjunsuojus, putkinen tavarateline, työkalulaukku, joka sisältää tarpeelliset avaimet, öljykannun, puhdistusliinan ja paikkakumilappuja.</p>		
16/22	<p><b>Polkupyörä</b>, naisten »S. O. K.»-Korkeus 21". ... kpl.  <b>Runko</b> samaa mallia kuin 15/22.  <b>Vaihte</b> 68.5.</p>	1.180:—	
17/23	<p><b>Moottoripolkupyörä</b>, »Trim», 2-vaihteisella, 1.5 hv.  Speed-moottorilla. kpl.</p>	3.425:—	
	<p>Tietoja moottorista:</p>		
	<p><b>Moottori</b>: 2-tahtinen, 2700 kierr./min.  <b>Sylinteritilavuus</b>: 72 cm<sup>3</sup>, 48 m/m sylinterihalkaisija, 40 m/m iskunpituus.  <b>Vaihdelaatikko</b>, synkronisoitu, puoliautomaattinen, 2:lle nopeudelle.  <b>Vaihtaminen</b> tapahtuu vapaakytkimellä ja kaasun säädöllä.  <b>Ilman vaihdetankoa</b>.  <b>Voimansiirto</b> vaihdelaatikosta takapyörään hammaspyörillä.  <b>Sytytys</b>: koteloitu vauhtipyörämagneetti.  <b>Kaasuttaja</b>: uimurimallia.  <b>Kiinnitys</b>: Kahdesta kohdasta takapyörän sivuun.  <b>Nopeus ja polttoaineen kulutus</b>: 45 km. tunnissa, 0.18 l penikulmalle.  <b>Moottorin paino</b> täydellisenä: 13.7 kg.</p>		
	<p>Tietoja polkupyörästä:</p>		
	<p><b>Runko</b>, 23" korkea, 1 1/16" vedetystä ruotsalaisesta teräsputkesta.  <b>Ohjain</b>: asetettava, pitkine kumikädensijoinen.  <b>Puolat</b>: ruostumattomat, 2.5 m/m.  <b>Kumirenkaat</b>: 26" × 1 1/2" × 2", »Gislaveds Ballong».  <b>Vapaarumpu</b>: »Novo».  <b>Eturumpu</b>: »Perry», sisäpuolisilla jarruilla.  <b>Istuin</b>: pieni moottoripyöräistuun.  <b>Ulkoasu</b>: runko ja vanteet maalattu alumiinivärisiksi.</p>		
18	<p><b>Polkupyörämoottori</b>, »Speed». Sama, joka on »Trim»-moottoripolkupyörässä n:o 17/23. .... kpl.</p>	2,050:—	

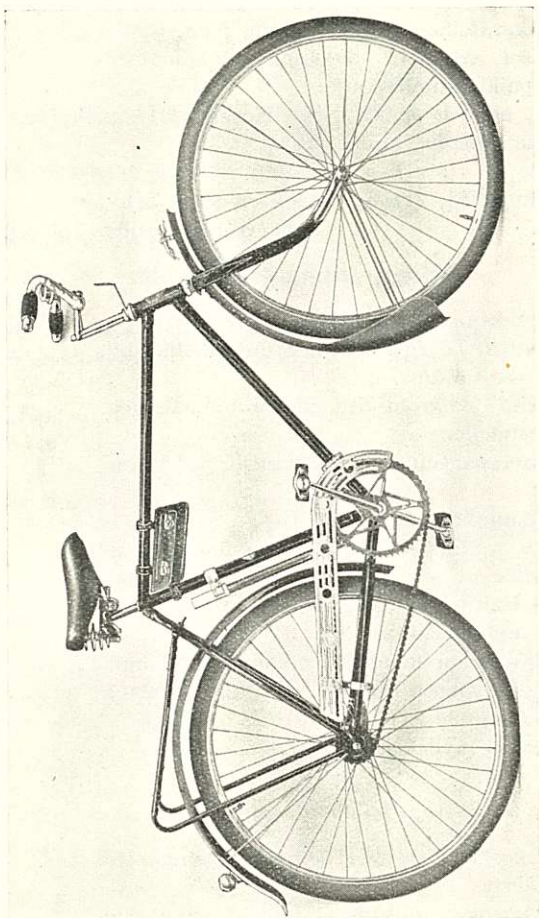

»S.O.K.»-polkupyörä N:o 15.

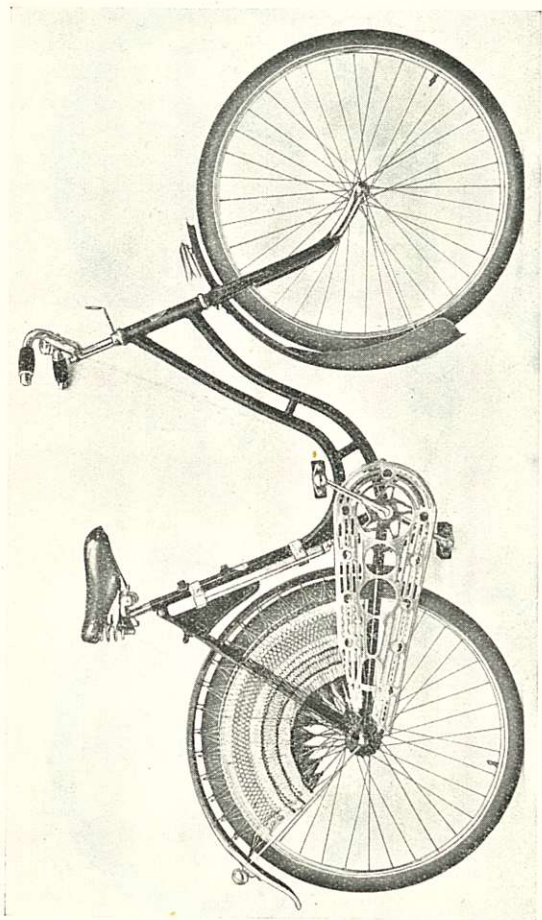

»S.O.K.»-polkupyörä N:o 16.

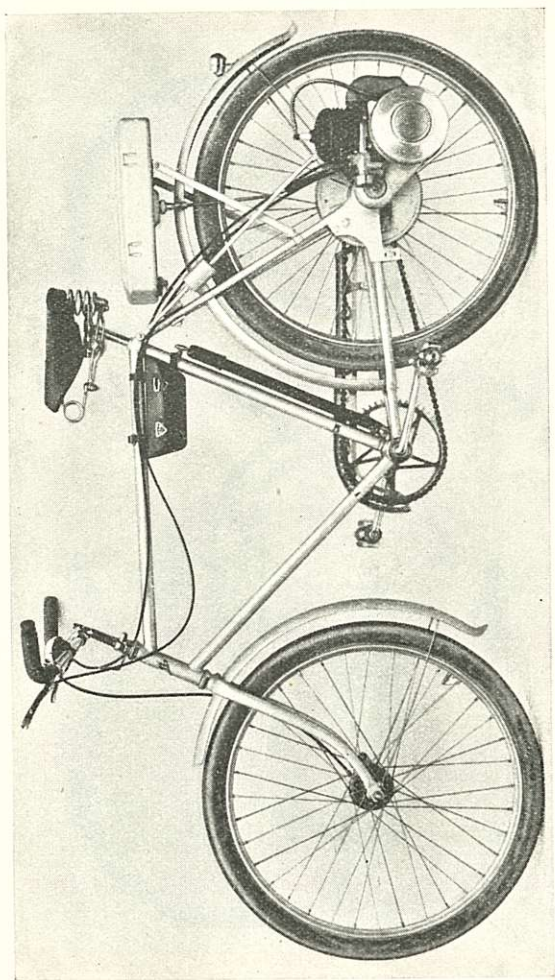

*Moottoripolkajörä N:o 17/23.*

N:o	Nimi	Hinta	Hinta
<p><b>Huom.!</b> Pidätämme itsellemme oikeuden muutoksiin pyörissä käytettävissä osissa.</p>			
<p><b>Lisähinnat pyörille varustettuina erikoisosilla.</b></p>			
N:o 5a ja 6a,	Nokia laaturenkailla »S. O. K.»..... kpl.	14:—	
N:o 7 ja 8	»Komet» vapaarummulla, jolloin käsijarru on ainoastaan etupyörässä .....	» 30:—	
N:o 7 ja 8	»Torpedo»-vapaarummulla .....	» 50:—	
N:o 1a, 2a, 5a, 6a, 5b ja 6b	nikkelöidyllä »Torpedo»-vapaarummulla .....	» 30:—	
N:o 5 ja 6	kromioidulla »Torpedo»-vapaarummulla .....	» 30:—	
N:o 1a, 2, 2a, 4, 5a, 5b, 6, 6a ja 6b	tavallisella tavaratelineellä .....	» 14:—	
N:o 8 ja 16	putkitavaratelineellä .....	» 25:—	
Kaikki pyörät	kaksinkert. vanteilla .....	» 32:—	
Toiminimen maalaus	tavarankuljetuspyöriin .....	» 50:—	

**»S. O. K.»-polkupyörille annetaan seuraava takuu:**



Jos polkupyörän rungossa tai sen muissa osissa, alempana mainituin poikkeuksin, ostovuoden kuluessa esiintyy vikoja tai rikkoumia, mitkä ovat johtuneet aineen tai työn huonoudesta, sitoudumme korvauksetta oman valintamme mukaan joko korjaamaan viallisen osan, tai vaihtamaan sen uuteen.

Takuu ei käsitä osia, joiden rikkimeno on johtunut luonnollisesta kulumisesta, varomattomasta ajosta tai pyörän huolimattomasta hoidosta, ei myöskään työkaluja, työkalulaukkaa, eikä kelloa ja lakkaa olemasta voimassa sen vuoden loputtua, jolloin olemme pyörän myyneet.



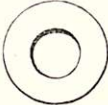

Pyörän omistaja menettää takuun hänelle suoman oikeuden, jos pyörä saa vian sen ollessa lainatun vieraalle henkilölle, tai jos sillä on ajanut kaksi henkilöä yhtäaikaan.

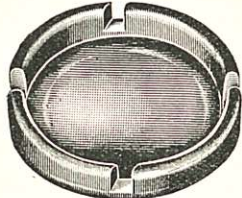
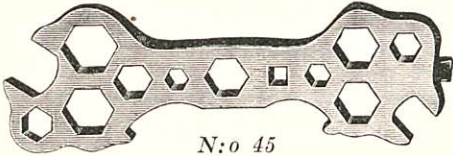

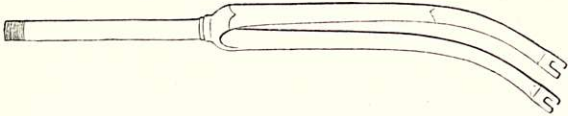
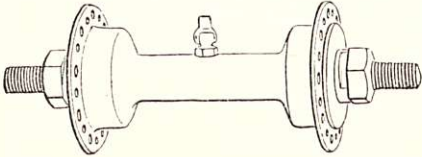
Saadakseen viallisen tai rikkoutuneen osan korjatuksi tai vaihdetuksi uuteen, on pyörän omistajan toimitettava osa meille rahtivapaasti osoitteella: **S.O.K:n Helsingin tehtaat, Vallila**. Samalla on hänen kirjallisesti ilmoitettava meille, missä olosuhteissa rikkoutuminen tapahtui, sekä omistajan nimi, palautusosoite, pyörän ja takuutodistuksen numerot. Korjattu tai uusi osa lähetetään hänelle senjälkeen vapaasti.

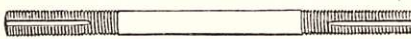

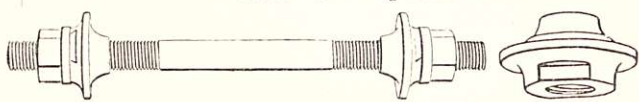
N:o	N i m i	Hinta	Hinta
<b>OSAT:</b>			
<b>Aluslevyt:</b>			
			
N:o 20—23			
20	Aluslevy 5/16" nikkelöity .....	kpl.	—:10
21	» 3/8" » .....	»	—:10
22	» 5/16" kromioitu .....	»	—:20
23	» 3/8" » .....	»	—:20
<b>Avaimet:</b>			
			
N:o 36			
35	Jakoavain, nikkelöity .....	»	7:—
36	» »Verjoux», musta .....	»	6:50
37	» pituus 6" » .....	»	6:—
			
N:o 40			
40	Nippa-avain, nikkelöity .....	»	1:50
			
N:o 45			
45	Avain, 13-reikäinen, nikkelöity .....	»	1:80
<b>Emaljivärit:</b>			
50	Musta, 60 gr:n purkeissa .....	kpl.	3:25
51	Punanen, 60 » .....	»	4:50
54	Valkonen 60 » .....	»	4:50
55	Oranssi 60 » .....	»	4:50
57	Vihreä, tummempi, 65 gr:n purkeissa .....	»	4:50
58	» vaaleampi, 65 » .....	»	4:50
59	Sininen 65 » .....	»	4:50



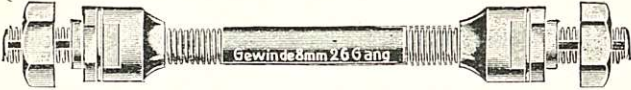
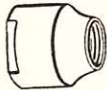

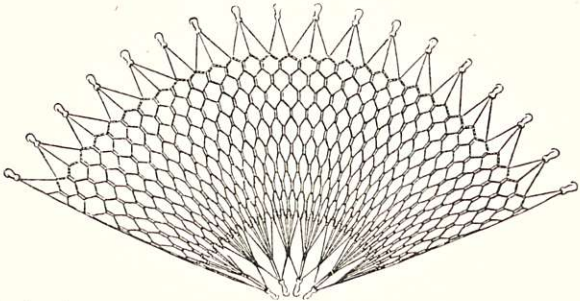

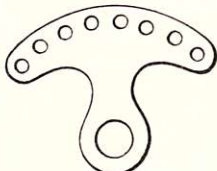
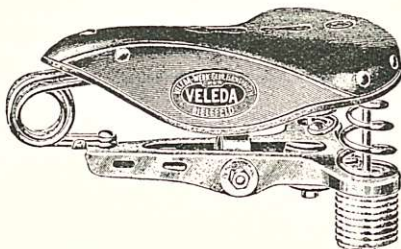
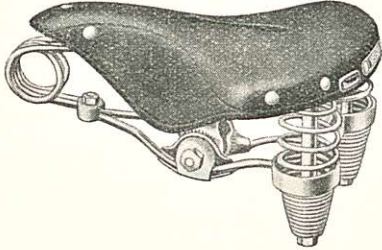
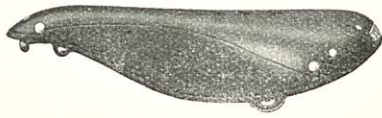

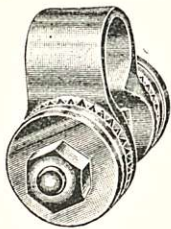

N:o	N i m i	Hinta	Hinta
<b>Etuhaarukat:</b>			
			
64	Saksalaiset, 28"×1"×26 kierr., ilman raitoja, kyhä ja alapäätt nikkelöidyt..... kpl.	45:—	
65	» 28"×1"×26 kierr., raidoitettut, kyhä ja alapäätt nikkelöidyt..... »	47:—	
67	Kotimaiset, 28"×1"×26 kierr., raidoitettut, kyhä ja alapäätt nikkelöidyt ..... »	49:—	
68	» 28"×1"×26 kierr., raidoitettut, kyhä ja alapäätt kromioidut ..... »	56:—	
71	» 28"×1"×24 kierr., ilman raitoja, kyhä ja alapäätt nikkelöidyt ..... »	47:—	
72	» 28"×1"×26 kierr., ilman raitoja, kyhä ja alapäätt nikkelöidyt ..... »	47:—	
73	» 28"×1"×26 kierr., leveitä, miesten, pallorunkoon, raidoitettut, kyhä ja alapäätt kromioidut ..... »	60:—	
78	Poikain, 24"×1"×24 kierr. .... »	50:—	
79/1	»Pilot»-retkeilypyörään, 26"×1"×26 kierr., oranssi »	60:—	
79/2	» » 26"×1"×26 » sininen »	60:—	
79/3	» » 26"×1"×26 » vihreä »	60:—	
<b>Etuhaarukan osat:</b>			
79/5	»Pilot»-etuhaarukan kyhän (kruunun) vaippa, krom. »	8:—	
<b>Eturummut:</b>			
			
81	»F. & S.» 36 reikäinen, nikkelöity ..... »	15:—	
82	» » » kromioitu ..... »	17:—	
83	»Phillips Superior», 36 reikäinen, kromioitu ..... »	18:—	
84	Halpa laatu, » » nikkelöity .. ..... »	10:—	
85	» » » » kromioitu ..... »	12:—	
89	Pakettipyöriin » » » ..... »	40:—	

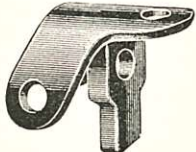
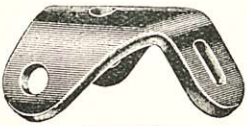
N:o	N i m i	Hinta	Hinta
<b>Eturummun osat:</b>			
<b>»F. &amp; S»-eturumpuun:</b>			
			
<i>N:o 94</i>			
94	Akseli, 5/16" × 26 kierr. × 125 m/m, ilman osia ... kpl.	1:40	
95	Huoparengas .....	—:30	
			
<i>N:o 96</i> <i>N:o 98</i> <i>N:o 99, 100</i>			
96	Kartio 5/16" × 26 kierr. .... »	1:80	
98	Aluslevy edelliseen .....	—:15	
99	Kuulapesä, ulkoläpimitä 25.4 m/m .....	2:—	
100	»                      »                      24.1                      » .....	2:—	
			
<i>N:o 105</i>			
101	Kuulapesän kansi                      25.4 » .....	—:20	
103	Tomusuojus,                      25.4 » .....	—:50	
104	»                      24.1 » .....	—:50	
105	Öljykuppi 3/16" kiert. .... »	—:90	
<b>»N.D.»-eturumpuun:</b>			
			
<i>N:o 112</i> <i>N:o 114, 115</i>			
111	Akseli, 5/16" × 24 kierr. × 127 m/m, ilman osia .... kpl.	1:40	
112	»                      »                      »                      täyd., 1/4" kuul. .... »	5:20	
113	Aluslevy, 5/16", $\phi$ .....	—:60	
114	Kartio, 5/16" × 24 kierr., 3/16" kuulille .....	1:80	
115	»                      »                      »                      1/4"                      » .....	1:80	
			
<i>N:o 116</i>			
116	Kuulapesä 23.9 × 8 mm. 3/16" kuulille .....	2:—	

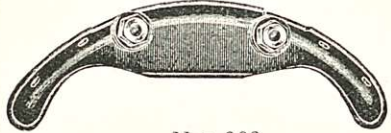
N:o	N i m i	Hinta	Hinta
	<b>»Phillips»-eturumpuun:</b>		
121	Akseli, 5" × 3/8" × 26 kierr., täydellinen ..... kpl.	5:50	
125	Kartio 3/8" × 26 » ..... »	1:20	
	<b>»W. P. J.»-eturumpuun:</b>		
			
	<i>N:o 131</i>		
130	Akseli, 5/16" × 26 kierr. × 125 m/m, ilman osia ..... kpl.	1:40	
131	» » » » » täydellinen ..... »	3:20	
			
	<i>N:o 133</i>		
			
	<i>N:o 135</i>		
133	Kartio, 5/16" × 26 kierr. .... »	1:—	
135	Kuulapesä, 24.1 × 9.1 m/m ..... »	2:—	
	<b>»Tempesta»-eturumpuun:</b>		
142	Kuulapesä 27 × 9 m/m ..... »	—:90	
	<b>Kuljetuspyörän »Novo»-eturumpuun:</b>		
151	Akseli, 148 m/m × 3/8" × 24 kierr. täydellinen ..... »	20:—	
153	Kartio, 5/8" × 24 » ..... »	7:50	
156	Kuulapesä 27.8 m/m × 12.1 m/m ..... »	3:25	
	<b>Erilaisia eturummun osia:</b>		
161	Kuulapesä 24.2 × 8.3 m/m ..... »	—:60	
	<b>Hameverkot:</b>		
			
173	Kotimainen ..... pari	13:50	
174	» ..... »	11:—	
175	» ..... »	8:—	
176	» ..... »	6:50	

N:o	N i m i	Hinta	Hinta
<b>Hameverkon kolmiot:</b>			
			
180	Nikkelöidyt ..... pari	1:10	
181	Kromioidut ..... »	1:50	
<b>Istuimet:</b>			
			
<i>N:o 201</i>			
201	Miesten, »S. O. K.», kromioidut pumpukierukka- jouset ja kiskosilta ..... kpl.	67:—	
202	» » nikkelöidyt pumpukierukka- jouset ja kiskosilta ..... »	62:—	
			
<i>N:o 203</i>			
203	Miesten, »Teuto», jousisilta, nikkelöity ..... »	48:—	
			
<i>N:o 204</i>			
204	Miesten, retkeilypyörään, kromioitu ..... »	60:—	
205	» (»Loisto») kromioitu, viininpunainen nahka »	90:—	

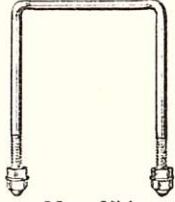
N:o	Nimi	Hinta	Hinta
211	Naisten, »S. O. K.», kromioidut pumppukierukka-		
	jouset ja kiskosilta ..... kpl.	65:—	
212	» » nikkelöidyt pumppukierukka-		
	jouset ja kiskosilta ..... »	60:—	
213	» »Teuto», jousisilta, nikkelöity ..... »	48:—	
			
N:o 214			
214	Naisten, vahakangainen, musta, retkeilypyöriin ... »	50:—	
215	» (»Loisto«)-kromioitu, viininpunainen nahka »	90:—	
<b>Istuimen kannattimet:</b>			
231	 Kromioitu, 19×230 m/m ..... »	16:—	
233	Nikkelöity, 19×230 » ..... »	13:—	
234	» 22×210 » ..... »	13:—	
235	Kromioitu, 22×230 » ..... »	16:—	
236	Nikkelöity, 22×230 » ..... »	13:—	
237	» 24×180 » ..... »	13:—	
239	» 24×230 » ..... »	13:—	
<b>Istuimen osat:</b>			
»S. O. K.«-kiskosilta-istuimeen, kromioidut			
 			
N:o 251		N:o 253	
251	Alakisko, miesten ..... kpl.	21:—	
252	» naisten ..... »	20:—	
253	Etujousi, miesten ..... »	6:50	
   			
N:o 254		N:o 255	
N:o 256		N:o 257	
254	Etujousi, naisten ..... kpl.	2:50	
255	Etujousen pää, miesten ..... »	2:—	
256	» » naisten ..... »	1:—	
257	» tuki, miesten ..... »	—:80	

N:o	Nimi	Hinta	Hinta
	  		
258	Lukko, täydellinen, miesten ja naisten .....	kpl.	9:—
259	Lukon pultti, 5/16" × 18 kierr. × 75 m/m .....	»	2:—
260	Mutteri edelliseen .....	»	—:80
261	Nahan kiinnike, etumainen, miesten .....	»	1:40
	 		
	 		
262	Nahan kiinnike, etumainen naisten .....	kpl.	1:—
263	» » takimainen .....	»	4:—
264	» kiristysjousi, miesten .....	»	3:50
265	» » naisten .....	»	3:50
266	» kiristysjousen mutteri, miest. ja naist. ....	»	—:50
267	» kiristysruuvi, miesten .....	»	—:80
	  		
			
268	Nahan kiristysruuvi, naisten .....	kpl.	3:—
269	» niitti, 1/2" .....	»	—:20
270	» » 3/8" .....	»	—:20
271	Takajousi, miesten ja naisten, oikea .....	»	5:—
272	» » » vasen .....	»	5:—
274	Takajousien kannattaja .....	»	4:—

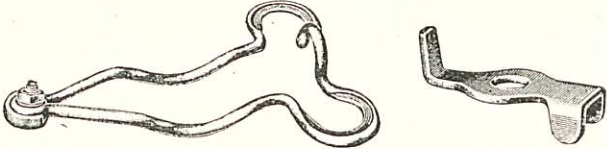
N:o	N i m i	Hinta	Hinta
<b>»S. O. K.»-kiskosilta-istuimeen, nikkeloityt:</b>			
281	Alakisko, miesten .....	kpl.	16:—
282	» naisten.....	»	15:—
283	Etujousi, miesten .....	»	5:—
284	» naisten.....	»	2:—
285	Etujousen pää, miesten .....	»	1: 50
286	» » naisten .....	»	—: 80
287	» tuki, miesten .....	»	—: 60
288	Lukko, täydellinen, miesten ja naisten .....	»	7:—
289	Lukon pultti, 5/16" × 18 kierr. × 75 m/m .....	»	1: 50
290	Mutteri edelliseen .....	»	—: 70
291	Nahan kiristysjousi, miesten .....	»	2: 50
292	» » naisten .....	»	2: 50
293	» kiristysjousen mutteri, miest. ja naisten ...	»	—: 40
294	» kiristysruuvi, miesten .....	»	—: 60
295	» » naisten .....	»	2: 50
296	» niitti, 1/2" .....	»	—: 15
297	» » 3/8" .....	»	—: 15
298	Takajousi, miesten ja naisten, oikea .....	»	4: 50
299	» » » » vasen .....	»	4: 50
			
300	Takajousien välikappale, 100 m/m .....	»	1: 50
301	» » 65 » .....	»	1: 50
302	» » 90 » .....	»	1: 50
303	» kannattaja .....	»	3:—
Muut osat samat kuin kromioidussa istuimessa.			
<b>»Teuto»-jousisilta-istuimeen: nikkelöidyt:</b>			
			
311	Jousisilta, miesten .....	kpl.	9:—
312	» naisten .....	»	9:—
313	Etujousen tuki, miesten .....	»	—: 70

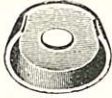
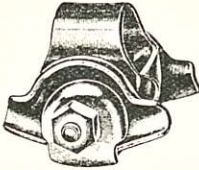
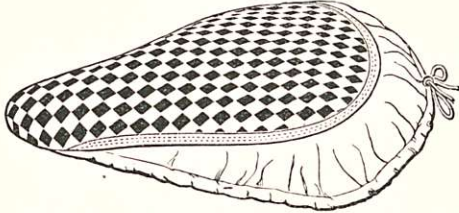

N:o	N i m i	Hinta	Hinta
	 		
	N:o 314	N:o 315	
314	Jousisillan yhdistäjä .....	kpl.	—: 40
315	Lukko, miesten ja naisten .....	»	6: 50
	Muut osat samat kuin nikkelöidyssä kiskosilta-istuimessa.		
	<b>Sekalaiset istuimen osat:</b>		
351	Mutteri, »B. S. W.»-istuimeen .....	kpl.	—: 90
352	Hihnahela .....	»	—: 50
353	Istuimen nahka, miesten .....	»	34:—
354	» » naisten .....	»	34:—
	<b>Istuimen peitteet:</b>		
			
371	Kankainen, miesten .....	»	6:—
372	» naisten .....	»	6:—
373	» pehmustettu, miesten .....	»	6: 50
373/1	» » » leveä .....	»	7: 60
373/2	» » » ret- keilypyörään .....	»	7: 60
374	» » naisten .....	»	6: 50
375	Kudottu, miesten .....	»	3: 50
376	» naisten .....	»	3: 50
377	» miesten »Loisto»-istuimeen .....	»	4:—
	<b>Jarrut:</b>		
381	Käsijarru etupyörään, nikkel. .....	»	27:—
382	» » kromioitu, »Pilot»-retkeilypyöriin .....	»	40:—
383	» takapyörään, krom., »Pilot»-retkeilypyöriin .....	»	40:—
384	» 43"-kaapelilla, miesten takapyörään, krom., »Pilot»-retkeilypyöriin, naisten, 54" kaapel. .....	»	40:—
	N:o 381		



N:o

Nimi

Hinta

Hinta

## »R»-runkoon v. 1920.

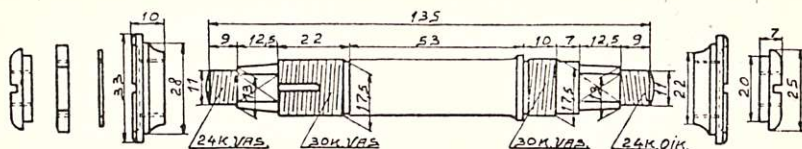

N:o 441

441	Akseli, miesten ja naisten, täydellinen .....	kpl.	23:—
442	Ketjupyörä, 37×5/8"×3/16" .....	»	26:—
444	Ketjupyörän kiinnitysruuvi .....	»	—:60
445	Kampimutteri, oikea .....	»	2:50
447	Kartio, vasen ja oikea .....	»	4:50
448	Kartion vastamutteri .....	»	—:60
449	Aluslevy edelliseen .....	»	—:40

## v. 1921 runkoon:

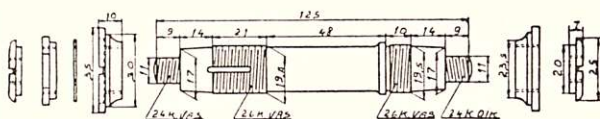

N:o 451.

451	Akseli, miesten, osineen .....	kpl.	23:—
453	Ketjupyörän kiinnitysruuvi .....	»	—:60
457	Kartio, vasen .....	»	5:—
458	Kartion vastamutteri .....	»	—:60

## G-runkoon v. 1922:

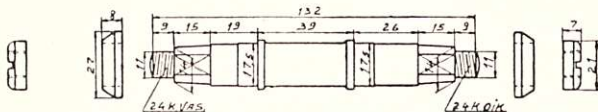

N:o 461

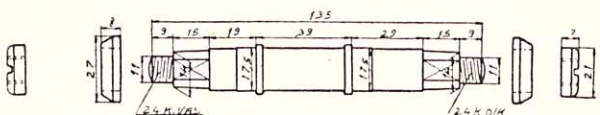

N:o 462.

461	Akseli, miesten, osineen .....	kpl.	23:—
462	» naisten, ilman osia .....	»	10:—
463	Ketjupyörä, 36×5/8"×3/16" .....	»	26:—
464	» 46×5/8"×3/16" .....	»	26:—

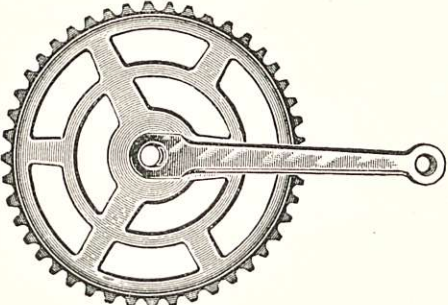
N:o	Nimi	Hinta	Hinta
465	Ketjupyörän vastamutteri .....	kpl.	5:—
466	Huoparengas .....	»	—: 40
467	Kampi, oikea .....	»	25:—
470	Kartio, vasen ja oikea .....	»	4: 25
471	Kuulapesä, oikea .....	»	4:—
472	» vasen .....	»	4:—
473	Muhvin kiristysruuvi .....	»	1: 60
474	Öljysäätäjä .....	»	—: 40
<b>Engl. runkoon v. 1924:</b>			
488	Kuulapesän vastamutteri .....	»	2: 40
<b>Engl. runkoon v. 1925:</b>			
492	Ketjupyörän kiinnitysruuvi .....	»	—: 60
493	Huoparengas .....	»	—: 50
497	Muhvin kiristysruuvi .....	»	1: 30
498	Mutteri edelliseen .....	»	—: 75
499	Tomusuojus, oikea .....	»	4: 75
500	» vasen .....	»	4: 75
<b>Englantilaisten keskiöiden kuulapesät:</b>			
501	Ilman laippaa, oikeakierteinen .....	»	3: 75
<b>»Pilot» retkeilypyöriin:</b>			
			
N:o 502/1			
502/1	Keskiön akseli .....	»	8: 50
			
N:o 502/2			
502/2	» kampi $6\frac{1}{2}'' \times \frac{9}{16}''$ , oik. ketjupyöriineen $\frac{1}{2}'' \times \frac{1}{8}'' \times 48$ .....	»	40:—
502/3	» kampi $6\frac{1}{2}'' \times \frac{9}{16}''$ , vasen, krom. ilman ketjupyörää .....	»	19:—



N:o	N i m i	Hinta	Hinta
	 <i>N:o 502/4</i>		
	 <i>N:o 502/5</i>		
502/4	Keskiölaak. kammenn kiinnit.kiila, mutterein., krom., kpl.	2: 25	
502/5	» kuulapesä, oikea, (vasen kiert.) ..... »	4: 50	
	 <i>N:o 502/6</i>		
	 <i>N:o 502/7</i>		
502/6	Keskiölaak. kuulapesä, vasen, (oikea kiert.) ..... »	5: 25	
502/7	» kuulapesän vastamutteri ..... »	2: 50	
<b>»V. V.»-runkoon v. 1925:</b>			
512	Ketjupyörän vastamutteri, nikkel. .... »	4: 75	
513	Kampi, oikea nikkel. .... »	25:—	
514	Kampimutteri, oikea ..... »	1: 80	
516	Kartion vastamutteri ..... »	—: 60	
<b>»V. V.»-runkoon v. 1926:</b>			
522	Akseli, miesten, osineen ..... »	23:—	
<b>Kellolaakerirunkoon v. 1927—34:</b>			
			
531	Akseli, miesten v. 1927 m., ilman osia ..... kpl.	17: 50	
532	» » » » osineen ..... »	37:—	
533	» naisten ja miesten v. 1928—34 m., ilman osia »	17: 50	
534	» » » » osineen ... »	37:—	



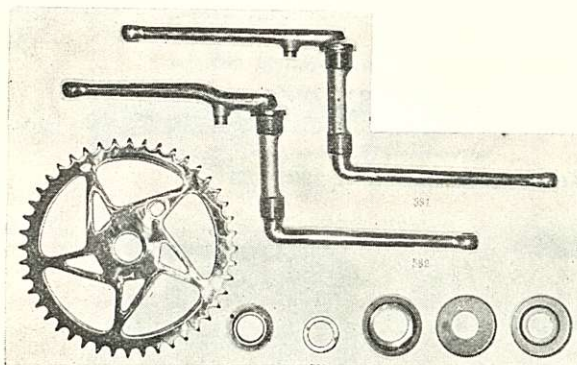

N:o	N i m i	Hinta	Hinta
535	Ketjupyörä, 35 × 5/8" × 3/16" nikk. .... kpl.	25:—	
536	» 36 × 5/8" × 3/16" » .....	25:—	
537	» 37 × 5/8" × 3/16" » .....	25:—	
538	» 38 × 5/8" × 3/16" » .....	25:—	
539	» 45 × 5/8" × 3/16" » .....	25:—	
540	Ketjupyörän vastamutteri .....	4:75	
541	Kampi, oikea, 6 1/4" naisten .....	34:—	
542	» vasen, » .....	30:—	
543	» oikea 7", miesten .....	36:—	
544	» vasen, » .....	32:—	
545	Kampimutteri, oikea .....	2:75	
546	» vasen .....	2:75	
547	Kartio, vasen ja oikea .....	5:20	
548	Kartion vastamutteri .....	2:25	
549	Aluslevy edelliseen .....	—:40	
550	Kuulapesä, vasen ja oikea .....	6:50	

Kotimaiseen »Fauber-Special»-runkoon, kromioidut:  
(Sopivat myös ruotsalaiseen »Fauber-Special»-runkoon)

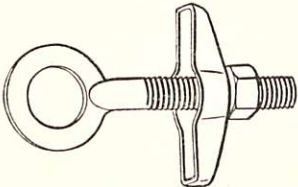

571	Akseli, kampireen, miesten .....	kpl.	44:—
572	» » naisten .....	»	44:—
573	Ketjupyörä, 44 × 1/2" × 3/16" .....	»	32:—
574	» 52 × 1/2" × 3/16" .....	»	32:—
575	Kartio, oikea .....	»	4:—
576	» vasen .....	»	4:—
577	Kartion vastamutteri .....	»	3:50
578	Kuulapesä, oikea .....	»	7:50
579	» vasen .....	»	7:50
580	Tomusuojus, oikea .....	»	3:50
581	» vasen .....	»	3:50
582	Vastamutterin aluslevy .....	»	—:40

N:o	Nimi	Hinta	Hinta
<b>Kotimaiseen »Fauber-Special»-runkoon, nikkelöidyt:</b>			
591	Akseli, kampineen, miesten .....	kpl.	40:—
592	» » naisten .....	»	40:—
593	Ketjupyörä, 44 × 1/2" × 3/16" .....	»	30:—
594	» 52 × 1/2" × 3/16" .....	»	30:—
597	Kartion vastamutteri .....	»	3:—
598	Tomusuojus, oikea .....	»	3:—
599	» vasen .....	»	3:—
Muut osat samat kuin kromioidussa keskiössä.			
<b>Ketjut:</b>			
			
601	»Perrys Best», 5/8" × 3/16" × 98 l. ....	kpl.	20:—
602	Wippermann'in »Grün-Stern» 5/8" × 3/16" × 98 l. ...	»	15:—
606	»Perrys Best», 1/2" × 3/16" × 118 l. ....	»	20:—
607	Wippermann'in »Grün-Stern», 1/2" × 3/16" × 118 l. ...	»	15:—
608	»Perrys Best», 1/2" × 1/8" × 112 l. ....	»	19:50
<b>Ketjunkturimet:</b>			
			
N:o 611		N:o 612	
611	Ruuvit kotimaiseen ja ruotsalaiseen juotettuun »Fauber»-runkoon, kromioidut.....	pari	2:50
612	Levyt edellisiin .....	»	1:10
614	Ruuvit kotimaiseen ja ruotsalaiseen juotettuun »Fauber»-runkoon, nikkelöidyt .....	»	2:—
615	Levyt edellisiin .....	»	1:—
			
N:o 616			
616	Kotimaiseen hitsattuun »Fauber»-runkoon ja kellokeskiörunkoon, tavalliset, nikkelöidyt hattuneen ja muttereineen .....	pari	1:50
616/1	Samat kromioidut .....	»	2:—

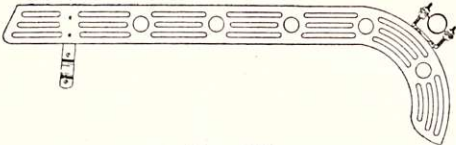
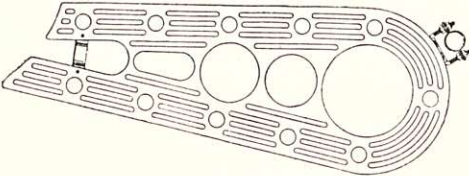
N:o	Nimi	Hinta	Hinta
<b>Ketjun osat:</b>			
<div style="display: flex; justify-content: space-around; align-items: center;">     </div>			
<div style="display: flex; justify-content: space-around;"> <span>N:o 617</span> <span>N:o 619</span> <span>N:o 620</span> <span>N:o 621—624</span> </div>			
617	Ketjunpuolilenkki $\frac{1}{2}'' \times 3/16''$ .....	kpl.	1:25
618	» $5/8'' \times 3/16''$ .....	»	1:25
619	Ketjunlukko $\frac{1}{2}'' \times 3/16''$ , jousella .....	»	1:—
620	Ketjulukon jousi .....	»	—:50
621	Ketjuruuvi »Perry», $1/8''$ .....	»	—:40
622	» »Wippermann», $1/8''$ .....	»	—:20
623	» »Perry», $3/16''$ .....	»	—:40
624	» »Wippermann», $3/16''$ .....	»	—:20
<b>Ketjunsuojukset:</b>			
			
N:o 633			
			
N:o 636			
631	Miesten, musta, rautapelt., $1''$ kiinnikk. ....	kpl.	8:—
632	» » » $1\ 1/8''$ » .....	»	8:—
633	» alumiininen $1''$ » .....	»	13:—
636	Naisten, » $1''$ » $120\text{ m/m}$ reijällä »	»	25:—
638	» musta, rautapeltinen, $1''$ » » »	»	14:—
639	» » » $1\ 1/8''$ » » »	»	14:—
645	Ketjunsuojuksen kiinnike, alum. $1''$ » .....	»	3:20

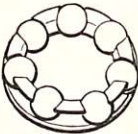

N:o	N i m i	Hinta	Hinta
<b>Kissansilmät:</b>			
			
<i>N:o 651</i>			
651	Punanen, Torpedomallinen, nikkeli. ....	..... kpl.	2: 50
652	» » » kromioitu.....	»	3: 10
653	» » »Seis» nikkeliöity .....	»	3: 40
654	» » » kromioitu .....	»	4:—
			
<i>N:o 655</i>			
655	Punanen, valkealla selluloidikehyksellä .....	»	4: 75
656	» sähköpolttimolla 6 v. × 0.04 amp. ....	»	9: 25
<b>Kuulalaakerivoide:</b>			
661	»S. O. K.» (1 tus. rasiassa) .....	tuubi	2: 20
<b>Kuularenkaat kuulineen:</b>			
			
700/4	19.6 m/m × 3/16" × 6 kpl, sopii »F & S»-eturumpuun, (uusi malli) kpl.		—: 60
700/5	20 m/m × 3/16" × 7 » » »N. D.» eturump. (uusi malli) .....	»	—: 60
700/6	21.7 m/m × 3/16" × 7 » » »F & S»-eturump. (vanha malli) .....	»	—: 60
700/7	21.7 m/m × 7/32" × 6 » » »W. P. J.»-eturump. »		—: 70
700/10	23.3 m/m × 1/4" × 6 » » »N. D.»-etur. (vanha malli) .....	»	—: 80
700/18	26.4 m/m × 1/4" × 7 » » »Rotax»-vapaarumpuun (pienempi) ... »		—: 90

N:o	N i m i		Hinta	Hinta
700/24	29 m/m × 5/16" × 5	kpl. sopii »N. D.» vapaarump. (pien.) .....	kpl.	1:—
700/30	33.1 m/m × 1/4" × 9	» » v. 1920 »R»-malli- seen keskiölaakeriin »	»	1:10
700/35	34.4 m/m × 1/8" × 19	» » ohjainlaaker. .... »	»	—:80
700/38	36.3 m/m × 5/32" × 17	» » » v. 1927—34 kellokeskiömalli ... »	»	—:90
700/39	36.3 m/m × 3/16" × 14	» » ohjainlaaker. Fau- ber-Special .....	»	1:—
700/40	35.3 m/m × 1/4" × 9	» » v. 1921, v. 1927—34 ja »V. V.»-keskiölaa- keriin .....	»	1:10
700/42	36.7 m/m × 1/4" × 10	» » »Komet»-vapaarum- puun v. 1934 .....	»	1:30
700/46	38.0 m/m × 5/16" × 8	» » »N. D.»-vapaarump. ja v. 1922 G keskiöön »	»	1:40
700/53	39.0 m/m × 1/4" × 11	» » »Rotax»-vapaarum- puun .....	»	1:40
700/58	40.5 m/m × 1/4" × 11	» » »Fauber-Special»- keskiölaakeriin .....	»	1:40
700/98	35.5 m/m × 5/32" × 16	» » ohjainlaaker. .... »	»	—:90
700/99	39.5 m/m × 1/4" × 11	» » »Torpedo»-vapaa- rumpuun .....	»	1:40
700/108	32.0 m/m × 7/32" × 10	» » »Rotax»-vapaarum- puun .....	»	1:10
700/128	36.8 m/m × 3/16" × 14	» » ohjainlaaker. .... »	»	1:10

### Kuulat:

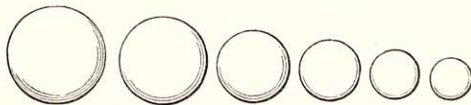

711	1/8" (1 krs. pakkauksessa) .....	kr.	2:40
712	5/32" » » .....	»	3:—
713	3/16" » » .....	»	4:70
714	7/32" » » .....	»	7:—
715	1/4" » » .....	»	9:—
716	9/32" » » .....	»	12:—
717	5/16" » » .....	»	15:—
718	3/8" » » .....	»	24:—
719	1/2" (»Fortuna»-peliin) (1 krs. pakkauksessa) .....	»	46:—

N:o	N i m i	Hinta	Hinta
-----	---------	-------	-------

**Kädensijat:**

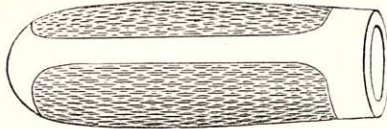

N:o 731



N:o 732

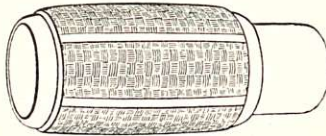

N:o 733—736

731	Kumiset, 7/8" .....	pari	3:40
732/1	» » pitkät, retkeilypyöriin, oranssi .....	»	9:—
732/2	» » » » punaiset ... ..	»	9:—
732/3	» » » » siniset .....	»	9:—
732/4	» » » » vihreät .....	»	9:—
733	Kovakumiset, 7/8" kromihelaiset .....	»	8:—
734	» » nikkelihelaiset .....	»	7:—
735	Bakeliittiset, » kromihelaiset .....	»	8:—
736	» » nikkelihelaiset .....	»	7:—
737	Selluloidiset, » kromihelaiset .....	»	7:—
738	» » nikkelihelaiset .....	»	6:—
739	Bakeliittiset, mustat .....	»	3:25

**Lahkeenpitimet:**



N:o 741

741	»Derby», nikkelöidy .....	»	—:80
-----	---------------------------	---	------

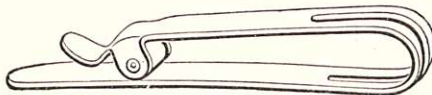

N:o 742

742	»Florio», nikkelöidy .....	»	1:25
-----	----------------------------	---	------

N:o	Nimi	Hinta	Hinta
<b>Lokasuojat:</b>			
Teräspeltiset:			
20" pyöriin, laatu I:			
752/1	Etupyörään, väri 1, sopiva kuljetuspyörään 12/22 kpl.	19:—	
26" pyöriin:			
Etupyörään, laatu I:			
842/1	»Pilot»-retkeilypyörään, väri oranssi, kiinnikkein. »	18:—	
842/3	» » » » sininen, » »	18:—	
842/4	» » » » vihreä, » »	18:—	
844/14	Pallorengas pyörään, » 4, etujatko, virtaviiva »	11:50	
Takapyörään, laatu I:			
852/1	»Pilot»-retkeilypyörään, väri oranssi, kiinnikkein. »	18:—	
852/3	» » » » sininen, » »	18:—	
852/4	» » » » vihreä, » »	18:—	
853/14	Miesten, pallorengaspyörään, väri 4 .....	12:—	
854/1	Kuljetuspyörään 10/22, väri 1 (Sama lokasuoja myös etupyörissä) »	25:—	
858/14	Naisten, pallo-pyörään, väri 4 .....	13:—	
28" pyöriin:			
Etupyörään, laatu I:			
873/1	Malli C, väri 1 .....	10:50	
873/4	» » » 4 .....	11:—	
873/5	» » » 5 .....	11:—	
873/7	» » » 7 .....	11:—	
873/11	» » » oranssi .....	11:50	
873/13	» » » sininen .....	11:50	
873/14	» » » vihreä .....	11:50	
Etupyörään, laatu II:			
877/1	Malli B, väri 1 .....	6:—	
877/4	» » » 4 .....	6:—	
877/5	» » » 5 .....	6:—	
877/7	» » » 7 .....	6:—	
877/8	» » » 8 .....	6:—	
878/1	» C » 1 .....	9:50	
878/4	» » » 4 .....	10:—	
878/5	» » » 5 .....	10:—	
878/7	» » » 7 .....	10:—	
878/8	» » » 8 .....	10:—	
Takapyörään, laatu I:			
882/1	Miesten, valkopää, väri 1 .....	6:50	
882/4	» » » 4 .....	7:—	
882/5	» » » 5 .....	7:—	
882/7	» » » 7 .....	7:—	
882/8	» » » 8 .....	7:—	

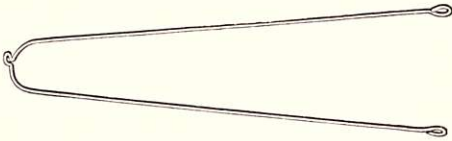
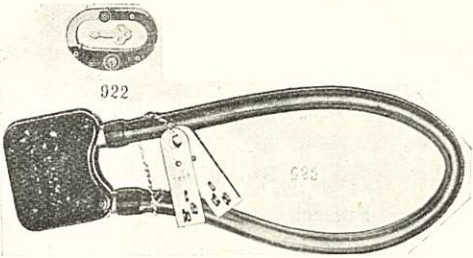

N:o	N i m i	Hinta	Hinta
883/1	Miesten, valkopää, virtaviiva, väri 1 .....	7:50	
883/4	» » » » 4 .....	7:50	
883/5	» » » » 5 .....	7:50	
883/11	» » » » oranssi .....	10:—	
883/13	» » » » sininen .....	10:—	
883/14	» » » » vihreä .....	10:—	
887/1	Naisten, » väri 1 .....	7:50	
887/4	» » » » 4 .....	7:50	
887/5	» » » » 5 .....	7:50	
887/7	» » » » 7 .....	7:50	
887/8	» » » » 8 .....	7:50	
888/1	» » virtaviiva, väri 1 .....	8:50	
888/4	» » » » 4 .....	8:50	
888/5	» » » » 5 .....	8:50	
888/11	» » » » oranssi .....	11:—	
888/13	» » » » sininen .....	11:—	
888/14	» » » » vihreä .....	11:—	
<b>Takapyörään, laatu II:</b>			
892/1	Miesten, valkopää, väri 1 .....	6:20	
892/4	» » » » 4 .....	6:20	
892/5	» » » » 5 .....	6:20	
892/7	» » » » 7 .....	6:20	
892/8	» » » » 8 .....	6:20	
893/1	» » virtaviiva, väri 1 .....	6:50	
893/4	» » » » 4 .....	6:50	
893/5	» » » » 5 .....	6:50	
893/8	» » » » 8 .....	6:50	
897/1	Naisten, » väri 1 .....	7:—	
897/4	» » » » 4 .....	7:—	
897/5	» » » » 5 .....	7:—	
897/7	» » » » 7 .....	7:—	
897/8	» » » » 8 .....	7:—	
898/1	» » virtaviiva, väri 1 .....	7:50	
898/4	» » » » 4 .....	7:50	
898/5	» » » » 5 .....	7:50	
898/8	» » » » 8 .....	7:50	
<b>Puiset:</b>			
901/7	Etupyörään, väri S-7 .....	3:—	
901/8	» » S-8 .....	3:—	
904/6	Takapyörään » S-6 miesten, valkopää .....	6:—	
904/7	» » S-7 » » .....	6:—	
904/8	» » S-8 » » .....	6:—	
906/6	» » S-6 naisten » .....	7:—	
906/7	» » S-7 » » .....	7:—	
906/8	» » S-8 » » .....	7:—	

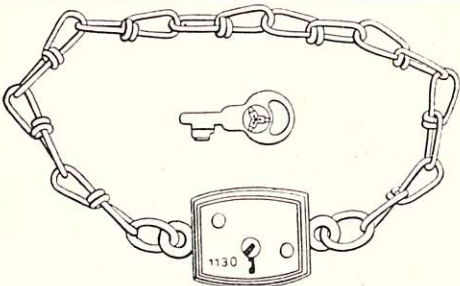
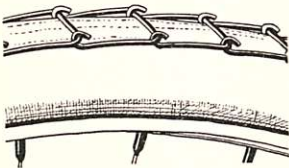
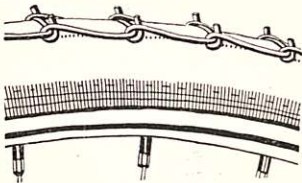
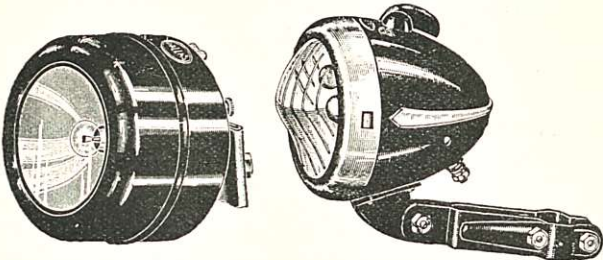
N:o	Nimi	Hinta	Hinta
<b>Lokasuojien tarpeet:</b>			
			
N:o 910			
			
N:o 915			
910	Etulokasuojan kiinnike, kromioitu ... kpl.	1:—	
911	» » , nikkelöity ... »	—:80	
914	Kannattimet, kromioidut, 4,5 m/m ... pari	5:—	
915	» nikkelöidyt, 4,5 » ... »	4:50	
916	» emaljoidut, 4,5 » ... »	4:—	
917	» » 4,5 » pal-		
	lopyörään .....	4:25	
918	Lokasuojan jatko, etupyör., vaha- kankainen .....	3:—	
	N:o 918		
<b>Lukot:</b>			
			
N:o 926			
922	Soikea .....	kpl.	4:50
924	»Hebie», »Torpedo»- ja »Komet» vapaarumpuun ... »		20:—
925	Kumilla päällystetty teräslanka .....		14:—
926	» » » »Susi» .....		11:—

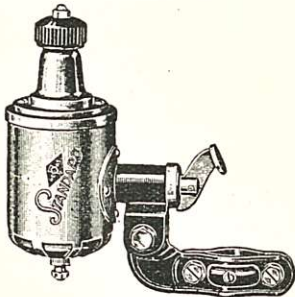

N:o	Nimi	Hinta	Hinta
927	Lukko, ketjullinen ..... kpl.	2: 50	
<b>Lumiketjut:</b>			
			
			
			
„NARSKU”			
N:o 929			
„ROUSKU”			
N:o 930			
929	»Narsku», 28” renkaiisiin ..... kpl.	12: 70	
930	»Rousku», » » ..... »	16: 70	
<b>Lyhdyt:</b>			
(kaikki polttimoineen)			
			
931	Sähkölyhty »Melas», kromitettu, 2:lla valopist., paristopesällä, valoaukko 90 mm, lasi kupera, varsi pitkä, suora ..... kpl.	56: —	
932	» »Sbik», suurempi, kromitettu, 2:lla valopist., paristopesällä, valoaukko 91 mm, lasi kupera, varsi 2-haarainen ..... »	51: —	
933	» »Melas», kromitettu, 2:lla valopist., paristopesällä, valoaukko 75 mm, lasi kupera, varsi pitkä, suora ..... »	45: —	
933/1	» sama kuin N:o 933 paitsi kiinnitetään pyörässä olevaan lyhdyn kannattimeen »	43: —	

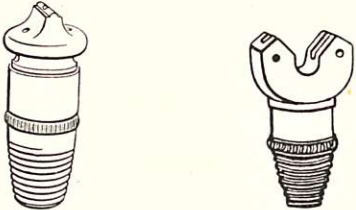

N:o	N i m i	Hinta	Hinta
933/2	Sähkölyhty sama kuin N:o 933 paitsi väri sininen kpl.	42:—	
933/3	» » » » » » » oranssi »	42:—	
933/4	» » » » » » » vihreä »	42:—	
934	» »Sbik» pienempi, mustaksi emalj., lasin kehys kromitettu, kiinnit. pyörässä olevaan lyhdyn kannattimeen, 1:llä valopist., ilman paristopesää, valoaukko 74 mm, lasi suora .....	»	21:50
935	» »Melas» mustaksi emalj., kiinnitetään samoin kuin N:o 934, 1:llä valopist., paristopesällä, lasi suora .....	»	18:—
936	» »Nirona», suurempi, mustaksi emalj., lyhdyn kehys kromitettu, 2:lla valopist., paristopesällä, valoaukko 87 mm, lasi kupera, varsi pitkä, käyrä .....	»	43:—
937	» »Nirona», pienempi, valoaukko 71 mm, muuten kuin 936 .....	»	33:—
			
N:o 938			
938	Dynamo »Melas-Standard», 6 volt. × 0.5 amp. = 3 wattia .....	»	60:—
939	» » eturumpu, Sturmey-Archer, krom., 12 V., n. 3 wattia .....	»	215:—
940	Karbiidilyhty, torpedo-mallinen, 7½ l. polttimolla, nikkelöity, valoaukko 50 mm .....	»	45:—
942	Valaistuslaite »Bosch» (lyhty ja dynamo) lyhty on mustaksi emalj., kehys kromitettu, varsi lyhyt, suora, kaksihaarainen (sopii kulmaohjainkannattimeen (miest. pyörä) vain ylöspäin, mutta suoraan ohj. kannattimeen (naist. pyörä) eteenpäin), 2:lla valopist., paristopesällä, valoaukko 84 mm, lasi kupera. Dynamo 6 volt. × 0.5 amp. = 3 wattia .....	»	110:—
943	Paristokäsilyhty »Wiesmeyer», mustaksi emalj., kiinnitetään pyörään samoin kuin N:o 934 .....	»	12:50

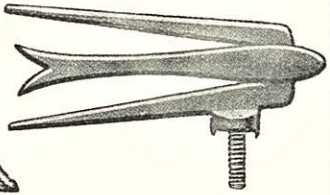
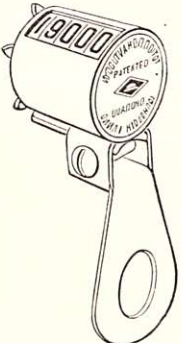
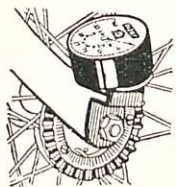

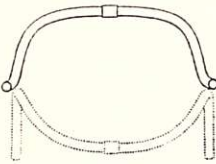
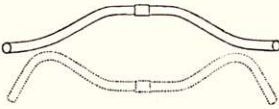
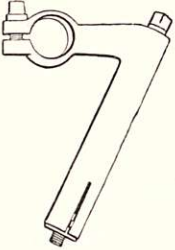
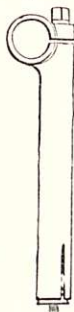
N:o	Nimi	Hinta	Hinta
<b>Lyhdyn tarpeet:</b>			
945	Mykiölasi, 54.5 m/m ø »Torpedo»-lyht. .... kpl.	7:—	
946	» 65 » ø »Solar» » ..... »	5:—	
947	Lasi, suora, aaltoileva, 75 m/m Biala-lyht. .... »	3:—	
948	» kupera, 1.8×74.5 m/m Nirona- » ..... »	2:—	
949	» » 1.8×89.5 » » » ..... »	2:75	
950	» » aaltoileva 100×3.2 m/m »Sbik» lyht. »	7:—	
951	» suora, 79 m/m, »Melas»-lyht. .... »	1:50	
952	» » 85×2 m/m, Sbik-lyht. .... »	2:—	
953	» kupera, aaltoileva, 98×3.7 m/m Melas-lyht.	6:—	
954	» » 78×2 » » » ..... »	4:50	
955	» » 85×2 » Bosch-lyht. »	12:—	
			
N:o 981		N:o 986	
981	Polttimo, karbiidilyht., 7.5 l. yksiahaar. .... »	2:—	
986	» » 10 » kaksiahaar, ..... »	2:50	
			
N:o 991—996			
991	»Schmitt»-sähköl. 3.8 volt. × 0.3 amp. .... »	1:80	
993	»Balaco»- » 6 » × 0.3 » ..... »	2:25	
994	»Biala»- » 8 » × 0.25 » ..... »	3:—	
995	»Melas-Stand.» » 6 » × 0.5 » ..... »	2:25	
996	Sähkö-kissansilmään, 6 » × 0.04 » ..... »	2:25	
1001	Polttimon puhdistusneulat, ilm. koteloa..... satsi	—:10	
1002	» » metallikotelossa ..... »	—:10	
1003	» » puukotelossa ..... »	—:10	
1004/1	Lyhdyn polttimon pidin, »Sbik»-lyhtyyn ..... kpl.	2:—	
1004/2	» » » »Nirona»- » ..... »	1:—	
1004/4	» » » »Biala»- » ..... »	2:75	
1004/5	» » » »Melas»- » ..... »	1:50	
1005	Dynamojohto, 65 cm ..... »	2:—	
1005/1	» 115 » ..... »	2:50	
1006	Dynamon jousi, »Melas»-dynamoön ..... »	1:—	
1008	» hiili, » » ..... »	1:75	

N:o	N i m i	Hinta	Hinta
<b>Maskotit.</b>			
	 		
	N:o 1010/1		
	N:o 1010/2		
	<b>Etulokasuojaan kiinnitettäviä:</b>		
1010/1	»Hirvi», alumiininen .....	kpl.	3:25
1010/2	»Pääskynen», » .....	»	3:25
1010/3	»Vinttikoiraa», » .....	»	3:25
1010/4	»Zeppelin», » .....	»	3:25
1010/5	Suomen lippu, » .....	»	4:60
1010/6	»Hevonen» » .....	»	3:50
1010/7	»Joutsen» » .....	»	3:50
1010/8	»Kauris» » .....	»	3:50
	<b>Merkinantolaitteet:</b>		
1011	Kello, »S. O. K.», kromioitu ... kpl.		12:50
1012	Kello, »S. O. K.», nikkelöity .....	»	11:50
1014	Kello, tavallinen, 2", kromioitu .....	»	5:50
1015	Kello, tavallinen, 2", nikkelöity .....	»	4:60
1016	Kello, tavallinen, 2 1/4" nikkelöity, alaosa musta ...	»	4:—
	<b>Mittarit:</b>		
1021	Matkamittari, 28"-vanteelle .....	kpl.	30:—
1022	» 26"- » .....	»	30:—
1025	Matka- ja nopeusmittari 28"-vanteelle .....	»	106:—
1026	Matka- ja nopeusmittari 26"-vant....	»	106:—
	 		
	N:o 1021—1022		
	N:o 1025—1026		

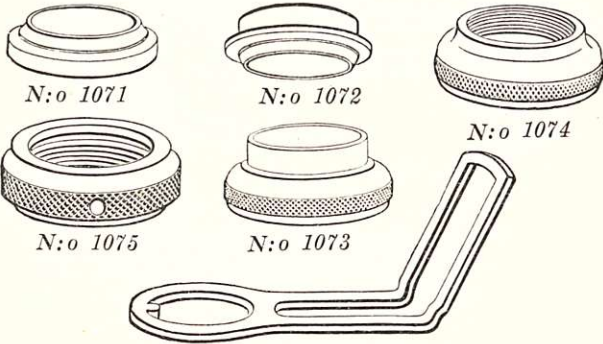
N:o	N i m i	Hinta	Hinta	
<b>Ohjaintangot:</b>				
	 			
	<i>N:o 1033</i>			
	<i>N:o 1031—1034</i>			
1031	Kromioitu, 7/8", miesten, kotimainen .....	kpl.	22:50	
1032	» » naisten, » .....	»	22:50	
1033	» » miesten ja naisten »Pilot»-ret- keilypyörään .....	»	40:—	
1034	Nikkelöity, » miesten, kotimainen.....	»	19:50	
1035	» » » saksalainen.....	»	18:50	
1036	» » naisten, kotimainen .....	»	19:50	
<b>Ohjainkannattimet:</b>				
1041	 	Kromioitu, kulma, kotim. »	24:—	
1042		» » »Pilot»- retkeilypyörään .....	»	28:50
1043		Nikkelöity, kulma, kotim. »	21:50	
1044		» » saksal. »	19:—	
1046		Kromioitu, suora, kotim. »	19:—	
1047		Nikkelöity, » » »	17:—	
1048		» » saksal. »	17:50	
		<i>N:o 1041—1042</i>		
	<i>N:o 1046—1047</i>			
<b>Ohjainkannattimen osat:</b>				
1061	Laaajennuskiristin, 140 m/m, kartioin., kromioitu, »		6:—	
1062	» 160 » » » »		6:—	
1062/1	» 170 » » » »		6:—	
1063	» 180 » » » »		6:—	
1064	» 140 » » nikkelöity, »		5:—	
1065	» 160 » » » »		5:—	
1065/1	» 170 » » » »		5:—	
1066	» 180 » » » »		5:—	
1068	 	Laaajennuskiristimen kartio .....	4:—	
	<i>1061</i>			
	<i>N:o 1068</i>			

N:o	N i m i	Hinta	Hinta
<b>Ohjainlaakerin osat:</b>			
Kotimaiseen Fauber-Special-runkoon, kromioidut:			
			
1071 1072 1073 1074 1075 1077 1078	Kartio, alempi, 1" ..... kpl. » ylempi, 1" ..... » Kuulapesä, alempi, 30.2 m/m ..... » » ylempi, 1" × 26 kierr. .... » Päätämutteri, 1" × 26 kierr. .... » Lyhdynpidin, lyhyempi 26 × 45 m/m ..... » » pitempi 26 × 75 m/m ..... »	4: 50 5:— 6:— 6:— 3:— 4: 50 5: 50	
Kotimaiseen »Fauber-Special»-runkoon, nikkelöidyt:			
(Sopivat myös ruotsalaiseen »Fauber-Special»-runkoon)			
1081 1082 1083 1084 1085 1087 1088	Kartio, alempi, 1" ..... kpl. » ylempi, 1" ..... » Kuulapesä, alempi, 30.2 m/m ..... » » ylempi, 1" × 26 kierr. .... » Päätämutteri, 1" × 26 kierr. .... » Lyhdynpidin, lyhyempi, 26 × 45 m/m ..... » » pitempi, 26 × 75 m/m ..... »	4:— 4: 50 5: 50 5: 50 2: 50 2: 50 3:—	
Englantilaiseen runkoon:			
1094	Päätämutteri, 1" × 30 kierr. .... »	3: 50	
Ruots. »Fauber-Special»-runkoon:			
1103	Kuulapesä, alempi, 1" ilman kierteitä ..... »	5: 60	
			

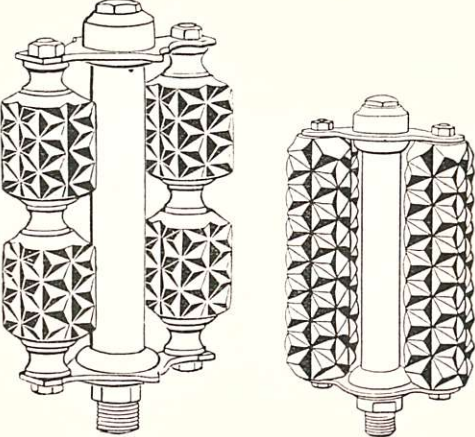

N:o	Nimi	Hinta	Hinta
<b>V. 1927—34 Kello-keskiörunkoon:</b>			
1111	Kartio, alempi, 1" .....	kpl.	5:50
1112	» ylempi, 1" × 24 kierr. ....	»	6:—
1113	Päätemutteri, 1" × 24 » .....	»	2:—
1117	Kuulapesä, ylempi .....	»	4:—
1118	» alempi .....	»	4:—
<b>„Pilot”-retkeilyörän runkoon:</b>			
			
<p>N:o 1121                      N:o 1123                      N:o 1124</p>			
			
<p>N:o 1122                      N:o 1125</p>			
1121	Kartio, alempi, 1 1/16" .....	kpl.	3:—
1122	» ylempi, 1" × 26" kierr. ....	»	4:—
1123	Välkartio, 1 1/16" .....	»	2:50
1124	Päätemutteri, 1" × 26 kierr. ....	»	4:—
1125	Lyhdynpidin, krom., miesten, 1 1/32" × 3 1/2" .....	»	6:50
1126	» » naisten, 1 1/32" × 2" .....	»	6:—
<b>Eri mallisia:</b>			
1151	Kuulapesä, alempi, 30.5 m/m .....	»	4:—
1152	» » 31 » .....	»	4:—
1155	» ylempi, 30.5 » .....	»	4:—
1156	» » 31 » .....	»	4:—
1161	Ohjainlaakeri, alempi, 30 m/m × 1" (kartio ja kuulap.) .....	»	6:—
1162	» » 31 m/m × 1" (kartio ja kuulap.) .....	»	6:—
1165	» ylempi, 30 m/m × 1" × 24 kierr. (kartio ja kuulapesä) .....	»	7:—
1166	» » 31 m/m × 1" × 24 kierr. (kartio ja kuulapesä) .....	»	6:—
<b>Polkupyöränpeilit:</b>			
1170	Kromioidut .....	»	
<b>Polkimet:</b>			
1171	Miesten, 1/2" × 20 kierr. »Wippermann», N:o 51, 4-kum. krom. par. ....		22:—
1172	» » » » N:o 113, 4-kum. krom. par. ....		25:—



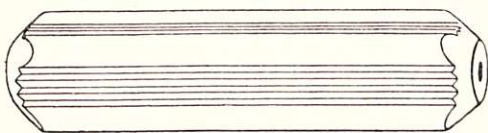

N:o	N i m i			Hinta	Hinta
1173	Miesten, $\frac{1}{2}'' \times 20$ kierr.	»Wippermann», N:o 51, 4-kum.	nikkel., par.	19:50	
1174	» » » »	» » » »	N:o 113, 4-kum., nikkel., par.	23:—	
					
1181	Miesten, $\frac{9}{16}'' \times 20$ kierr.	»Wippermann», N:o 51, 4-kum., nikkel., par.		20:—	
1183	» $\frac{1}{2}'' \times 20$	» » » »	»Luck» 2-kum., nikkeli., .... par.	17:—	
1184	» $\frac{9}{16}'' \times 20$	» » » »	» » » »	17:—	
1187	» »	» » » »	»Phillips» N:o 63, ilm. kumeja, krom., retkeilypyörään, il- man varvaskoukkuja ..... »	20:—	
1189	» »	» » » »	»Phillips» N:o 61, ilm. kumeja, krom. retkeilypyörään ..... »	20:—	
1196	Naisten, $\frac{1}{2}'' \times 20$	» » » »	»Wippermann», N:o 52, 4-kum., krom., par.	22:—	
1197	» »	» » » »	N:o 113, 4-kum., krom. par.	25:—	
1198	» »	» » » »	N:o 52, 4-kum., nikkel. par.	20:—	
1199	» »	» » » »	N:o 113, 4-kum., nikkel. par.	23:—	
1200	» »	» » » »	»Luck», 2-kum., nikkeli., »	17:—	
1201	» $\frac{9}{16}'' \times 20$	» » » »	»Wippermann», N:o 52, 4-kum., nikkel. par.	20:—	
1204	» »	» » » »	»Luck», 2-kum., nikkeli. ... »	17:—	
1211	» »	» » » »	»John Bull», täyskumi, nikkeli. par.	30:—	
1215	» »	» » » »	»Phillips» N:o 83, krom. retkei- lypyörään ..... par.	20:—	

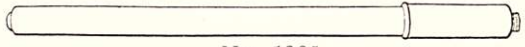
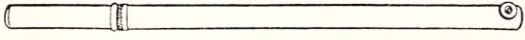
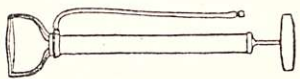
N:o	N i m i	Hinta	Hinta
<b>Polkimen osat:</b>			
<b>»Dürkopp»-polkimiin:</b>			
1233	Aluslevy kartioon .....	kpl.	—: 20
1234	Kuulapesä, isompi .....	»	1: 90
1235	» pienempi .....	»	1: 90
<b>»Phillips»-polkimiin:</b>			
1241	Akseli, miesten, 1/2" × 20 kierr. 4 1/4" oikea, osineen	»	4: 50
1242	» » » » 4 1/4" vasen, » »	»	4: 50
1243	» » 9/16" × 20 » 4" oikea, » »	»	4: 50
1244	» » » » 4" vasen, » »	»	4: 50
1245	» naisten 1/2" × 20 » 3 1/2" oikea, » »	»	4: 50
1246	» » » » 3 1/2" vasen, » »	»	4: 50
1247	» » 9/16" × 20" » 2 3/4" oikea, » »	»	4: 50
1248	» » » » 2 3/4" vasen, » »	»	4: 50
1249	Kartio, 5/16" × 26 kierr. ....	kpl.	—: 90
1250	Kartion vastamutteri 5/16" × 26 kierr. ....	»	—: 50
1251	Kuulapesä, isompi .....	»	1: —
1252	» pienempi .....	»	1: —
1254	Tomusuojuus, kromioitu .....	»	1: 20
<b>Polkimiin N:o 1171, 1173, 1181, 1196, 1198 ja 1201:</b>			
1261	Akseli, miesten 1/2" × 20 kierr., oikea, osineen	kpl	4: —
1262	» » » » vasen, » »	»	4: —
1263	» » 9/16" × 20 » oikea, » »	»	4: —
1264	» » » » vasen, » »	»	4: —
1265	» naisten, 1/2" × 20 » oikea, » »	»	4: —
1266	» » » » vasen, » »	»	4: —
1267	» » 9/16" × 20 » oikea, » »	»	4: —
1268	» » » » vasen, » »	»	4: —

N:o	N i m i	Hinta	Hinta
1271	Kartio .....	kpl.	—: 60
1272	Kartion vastamutteri .....	»	—: 30
1273	Aluslevy edelliseen .....	»	—: 20
1274	Kuulapesä, isompi .....	»	—: 40
1275	» pienempi .....	»	—: 40
1276	Tomusuojus nikkelöity .....	»	—: 90
1277	» kromioitu .....	»	1: 50
<b>Polkimiin Wippermann N:o 110:</b>			
1281	Akseli, miesten, 1/2" × 20 kierr., oikea, osin. ....	kpl.	4:—
1282	» » » » vasen, » .....	»	4:—
1285	» » 9/16" × 20 » oikea, » .....	»	4:—
1286	» » » » vasen, » .....	»	4:—
1291	» naisten, 1/2" × 20 kierr., oikea, » .....	»	4:—
1292	» » » » vasen, » .....	»	4:—
1295	» » 9/16" × 20 » oikea, » .....	»	4:—
1296	» » » » vasen, » .....	»	4:—
1301	Kartio .....	»	—: 60
1302	Kartion vastamutteri .....	»	—: 30
1303	Aluslevy edelliseen .....	»	—: 20
1304	Kuulapesä, isompi .....	»	—: 40
1305	» pienempi .....	»	—: 40
1306	Tomusuojus .....	»	—: 90
1307	» kromioitu .....	»	1: 50
<b>Polkimiin n:o 1172, 1174, 1197 ja 1199:</b>			
1332	Tomusuojus, kromioitu .....	»	1: 50
<b>Sekalaisia polkimen osia:</b>			
			
N:o 1353			
1353	Polkimen kumi 4-osaisiin polkimiin.....	kpl.	1:—
1354	» » 2-osaisiin » .....	»	2: 40
			
N:o 1354			

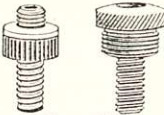
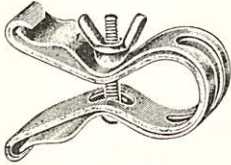
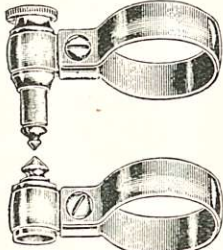

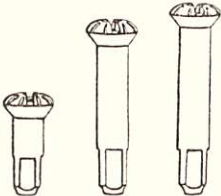
N:o	Nimi	Hinta	Hinta
			
N:o 1358			
1358	Varvaskoukut, krom., hihnoineen, saksal. .... pari	15:—	
<b>Pumput:</b>			
			
N:o 1365			
			
N:o 1374/75			
1365	Teräksinen, nikkeloity, 15" × 3/4" .....	kpl,	9: 50
1371	» » puupää, letkuton .....	»	7: 50
1372	» lakeerattu » » .....	»	7:—
1374	Messinkinen, kromioitu, puupää, letkuton, vinopäin.	»	11:—
1374/1	» » » » lyhyempi »	»	10: 50
1375	» nikkeloity, » » » »	»	9: 50
1376	» kromioitu, valkoisella selluloidipäällä, letkuton, vinopäinen .....	»	15:—
			
N:o 1381			
1381	Jalkapumppu, 30 × 310 m/m .....	»	17:—
1382	» 24 × 300 .....	»	22:—
1383	» 30 × 350 .....	»	18:—
<b>Pumpun osat:</b>			
			
N:o 1391			
1391	Letku, 5", terässpiraali .....	kpl.	2: 50
1392	» 5", kangaspäällysteinen .....	»	1: 80

N:o	Nimi	Hinta	Hinta
	 <p>N:o 1395</p>  <p>N:o 1402</p>  <p>N:o 1404</p>		
1395	Letkun nipat .....	par	1:—
1401	Pitimet, 1", ruuvipuristin mallia, emalj. ....	»	2: 75
1402	» 1 1/8" » » » .....	»	3:—
1402/1	» » » kromioit. ....	»	3: 75
1404	» 1 1/8" tavalliset, nikk. ....	»	1: 50
1405	» » » mustat, emaljoit. ....	»	1: 40
1406	» 1" jousipuristin mallia, kromioitu .....	»	4: 60
	 <p>N:o 1411/17</p>		
1411	Männän tiiviste, 3/4" .....	100 kpl.	80:—
1415	» » 7/8" .....	» »	80:—
1417	» » 1 1/8" (jalkapumppuun) .....	» »	85:—
1419	Letkun nipan tiiviste .....	» »	1: 50
<b>Puolat nippoineen ja nippalaatat:</b>			
			
		<b>Nipat:</b>	
1421		1/2", messinkiset, nikkel. 100 »	7: 50
1423		7/8", » » » »	9:—
1426		1/2", » » » »	
		pakettipyöriin .....	12:—
	<b>Nippalaatat:</b>		
	 <p>N:o 1431</p>		
1431	Teräs- ja alumiinivahvikkeisiin puuvanteisiin, 100 »		1: 20
1432	Kuljetuspyörän vanteisiin .....	100 »	2:—

N:o	N i m i	Hinta	Hinta
<b>Puolat nippoineen:</b>			
<b>2.04 m/m × 0.45 m/m × 10 m/m:</b>			
1444	254 m/m, ruostumatt., vahvist., 1/2" nippa,.....	100 kpl.	24:—
1446	256 » » » » » .....	»	24:—
1460	300 » » » » » .....	»	24:—
1467	307 » » » » » .....	»	24:—
1480	300 » » » 7/8" » .....	»	27:—
1487	307 » » » » » .....	»	27:—
1555	255 » tavalliset, tasapaksut, 1/2"	»	21:—
1559	259 » » » » » .....	»	21:—
1564	294 » » » » » .....	»	21:—
1566	296 » » » » » .....	»	21:—
1568	298 » » » » » .....	»	21:—
1570	300 » » » » » .....	»	21:—
1572	302 » » » » » .....	»	21:—
1575	305 » » » » » .....	»	21:—
1584	294 » » » 7/8" » .....	»	24:—
1586	296 » » » » » .....	»	24:—
1588	298 » » » » » .....	»	24:—
1590	300 » » » » » .....	»	24:—
1592	302 » » » » » .....	»	24:—
1595	305 » » » » » .....	»	24:—
1601	276 » kromioidut » 1/2" » .....	»	30:—
1602	281 » » » » » .....	»	30:—
1604	294 » » » » » .....	»	30:—
1606	296 » » » » » .....	»	30:—
1608	298 » » » » » .....	»	30:—
1610	300 » » » » » .....	»	30:—
1612	302 » » » » » .....	»	30:—
1615	305 » » » » » .....	»	30:—
1624	294 » » » 7/8" » .....	»	33:—
1626	296 » » » » » .....	»	33:—
1628	298 » » » » » .....	»	33:—
1630	300 » » » » » .....	»	33:—
1632	302 » » » » » .....	»	33:—
1635	305 » » » » » .....	»	33:—
1641	283 » galvanoidut, » 1/2" » .....	»	21:—
1642	287 » » » » » .....	»	21:—
1643	288 » » » » » .....	»	21:—
1644	294 » » » » » .....	»	21:—
1646	296 » » » » » .....	»	21:—
1648	298 » » » » » .....	»	21:—
1650	300 » » » » » .....	»	21:—

N:o	N i m i						Hinta	Hinta
1652	302 m/m, galvanoid., tasapaks., 1/2"	nippa	.....	100	kpl.		21:—	
1655	305	»	»	»	»	.....	21:—	
1664	294	»	»	7/8"	»	.....	24:—	
1666	296	»	»	»	»	.....	24:—	
1668	298	»	»	»	»	.....	24:—	
1670	300	»	»	»	»	.....	24:—	
1672	302	»	»	»	»	.....	24:—	
1675	305	»	»	»	»	.....	24:—	

### Pakettipyöriin:

2.5 m/m × 0.45 m/m × 10 m/m:

1684	194 m/m, ruostumatt. vahvist. 1/2"	nippa,	»			50:—
1685	195	»	»	»	»	50:—
1686	200	»	»	»	»	50:—
1690	240	»	»	»	»	50:—
1692	272	»	»	»	»	50:—
1695	275	»	»	»	»	50:—
1697	277	»	»	»	»	50:—
1700	280	»	»	»	»	50:—
1705	295	»	»	»	»	50:—
1710	300	»	»	»	»	50:—

### Pyörätelineet:

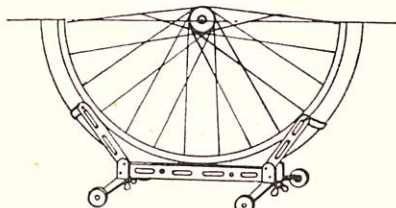

N:o 1751

1751	Nelipyöräiset, .....	kpl.	32:—
1752	» pallopyörille .....	»	32:—
1755	Polkupyörän tuki »Stato» .....	»	34:—

### Renkaat:

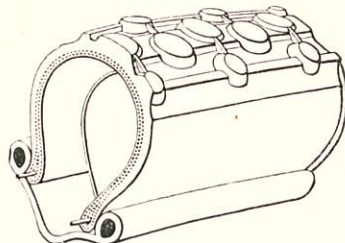

Lankareunainen (Dunlop-järjestelmä) kumirengas

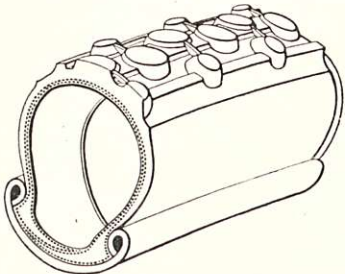
N:o	N i m i	Hinta	Hinta
<b>»Dunlop»-(lanka)-järjestelmää :</b>			
1821	»Englebert»- sisärengas, punainen .....	kpl.	9: 50
1831	» ulkorengas, 28" × 1 1/2" .....	»	25:—
1835	» » 28" × 1 5/8" .....	»	25:—
1851	»Nokia—S. O. K.»-sisärengas, lyhyt ventt., punainen	»	11: 20
1852	» » » pitkä » » »	»	11: 45
1861	»Nokia-Record»-sisärengas, lyhyt venttiili, punainen	»	9: 70
1865	»Nokia-Varma»- » » » musta	»	13: 15
1871	»Nokia» S. O. K.»-ulkorengas, 28" × 1 1/2" .....	»	30: 90
1875	» » » 28" × 1 5/8" .....	»	30: 90
1881	»Nokia» » 28" × 1 1/2" raaka- kumia .....	»	35: 50
1885	»Nokia» » 28" × 1 5/8" raaka- kumia .....	»	35: 50
1891	»Nokia-Record»- » 28" × 1 1/2" .....	»	26: 30
1892	» » » 28" × 1 5/8" .....	»	26: 30
1894	»Nokia-Kuningas» » 28" × 1 5/8" .....	»	33: 80
<b>Renkaat erikoispyöriin.</b>			
<b>Ulkorengaat:</b>			
<b>Dunlop-(lanka)-järjestelmää :</b>			
1922	Ulkorengas, 24" × 2" »Nokia» .....	»	58: 90
1926	»Nokia-Pikarengas» 26" × 1 3/8" .....	»	30: 90
1927	»Nokia»-ulkorengas, 26" × 1 1/2" .....	»	30: 90
1928	»Nokia-Pallorengas», 26" × 1 1/2" × 2" .....	»	46: 70
1930	» »Pikarengas» 28" × 1 1/4" .....	»	30: 90
1933	» » » 28" × 1 3/8" .....	»	30: 90
<b>Ulkorengaat, Continental-(laippa)-järjestelmää :</b>			
			
<i>Laippareunainen (Continental-järjestelmä) kumirengas</i>			
1941	20" × 2" »Nokia» .....	kpl.	57:—
1945	24" × 1 1/2" »Veith» .....	»	43: 50
1956	28" × 1 5/8" »Nokia» .....	»	34: 80
1960	28" × 2" » kilpa-ajorattaisiin .....	»	71: 60

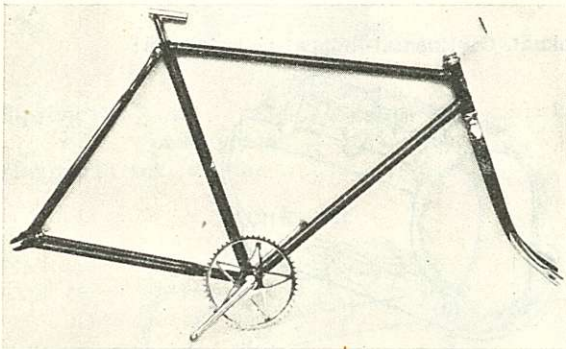
N:o	Nimi	Hinta	Hinta
<b>Sisärenkaat erikoispyöriin:</b>			
1961	»Nokia»-sisärenkas, 20" × 2" .....	kpl.	13: 60
1962	» » 24" × 2" .....	»	13: 60
1968	» » 26" × 1 1/4" .....	»	11: 20
1971	» » 26" × 1 3/8" .....	»	11: 20
1975	» » 26" × 1 1/2" .....	»	11: 20
1978	» » 26" × 2" .....	»	13: 60
1981	» » 28" × 1 1/4" .....	»	11: 20
1985	» » 28" × 1 3/8" .....	»	11: 20
1990	» » 28" × 2", kilpa-ajorattaisiin.....	»	13: 60
<b>Renkaiden paikkaustarpeet:</b>			
2001	Kumiliima »Englebert», pien. (1 tus. rasiassa) .....	tuubi	—: 65
2002	» » isompi (1 » » ) ...	»	—: 90
2003	» » »Nokia» n:o 10 (1 » » ) ...	»	—: 70
2004	» » » 25 (1 » » ) ...	»	1:—
2021	Paikkausrasia .....	kpl	3: 25
2041	Sisäkumin paikat, 25 m/m .....	»	—: 10
2042	» » 36 » .....	»	—: 15
2051	» » pussissa, »Rustines» (ei tarvitse liimaa eikä bensiiniä). Pussissa on 12 kpl eri kokoisia .....	pussi	2:—
2055	» » levy 8 × 100 cm .....	kpl.	11:—
<b>Rungot:</b>			
<b>Juotetut:</b>			
			
N:o 2062			
2062	Miesten, osineen, 22", »S. O. K.», Fauber-Special-keskiölaakeri, kotimaista valmistetta, juotettu, kromioitu .....	kpl.	370:—

N:o	N i m i	Hinta	Hinta
2063	Miesten, osineen, 24". samoin, kromioitu .....	370:—	
2064/1	» » 22" » » väri oranssi »	380:—	
2064/2	» » » » » » sininen »	380:—	
2064/3	» » » » » » vihreä »	380:—	
2066	» » 20" » nikkelöity .....	340:—	
2067	» » 22" » » .....	340:—	
2068	» » 24" » » .....	340:—	

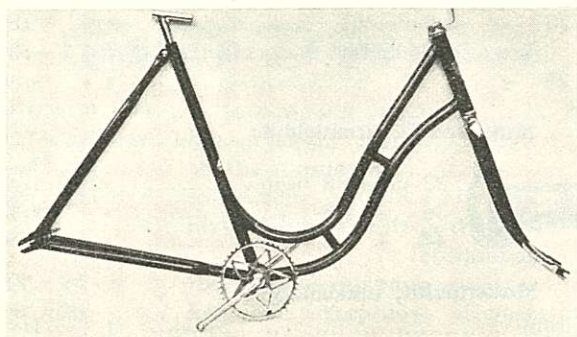

N:o 2070



2070	Naisten, osineen, 20", juotettu, kromioitu .....	405:—	
2072	» » 22" » » .....	405:—	
2073	» » 20" » nikkelöity .....	375:—	
2074	» » 22" » » .....	375:—	

**Hitsatut:**

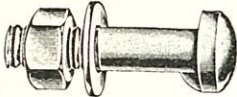
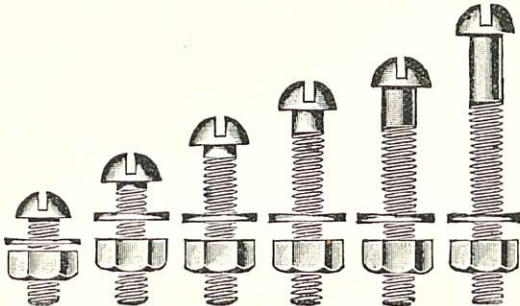
2076	Miesten, osineen 20", »S. O. K.», Fauber-Special-keskiölaakeri, kotimaista valmistetta, hitsattu, kromioitu .....	330:—	
2077	» » 22" samoin .....	330:—	
2078	» » 24" » .....	330:—	
2080	» » 20" » nikkelöity .....	315:—	
2082	» » 22" » » .....	315:—	
2084	» » 24" » » .....	315:—	
2085	» » 22" » » ilman raitoja, »Kokko»-pyör. »	255:—	
2090	Naisten, » 20" » kromioitu .....	350:—	
2091	» » 21" » » .....	350:—	
2092	» » 20" » nikkelöity .....	330:—	
2093	» » 21" » » .....	330:—	
2094	» » 21" » » ilman raitoja, »Kokko»-pyör. »	275:—	

N:o	Nimi	Hinta	Hinta
<b>Ruuvit ja mutterit:</b>			
<b>Ruuvit ilman mutteria:</b>			
			
<i>N:o 2101</i>			
2101	1/8" × 1/8" × 40 kierr., nikkelöidyt .....	100 kpl.	14:—
2105	3/8" × 3/16" × 36 » kromioidut, »Pilot»-etuhaaruk- kaan .....	kpl.	—: 40
2110	3/8" × 1/4" × 26 » kromioidut .....	»	—: 80
2111	» » nikkelöidyt .....	»	—: 30
2112	3/8" × 1/4" × 28 » » .....	»	—: 40
<b>Mutteripultit, kromioidut:</b>			
2125	 32 m/m × 8 m/m .....	»	1: 40
2127	36 » × 8 » .....	»	1: 45
2129	44 » × 8 » .....	»	1: 50
<b>Mutteripultit, nikkelöidyt:</b>			
2130	20 m/m × 7 m/m .....	»	1:—
2132	22 » × 7 » .....	»	1:—
2134	24 » × 8 » .....	»	1: 20
2136	26 » × 8 » .....	»	1: 20
2138	28 » × 8 » .....	»	1: 30
2140	30 » × 8 » .....	»	1: 30
2142	32 » × 8 » .....	»	1: 40
2146	36 » × 8 » .....	»	1: 40
2148	38 » × 8 » .....	»	1: 50
2151	41 » × 8 » .....	»	1: 50
2154	44 » × 8 » .....	»	1: 50
<b>Mutteriruuvit, kromioidut:</b>			
			
2157	1/2" × 3/16" .....	100 kpl.	48:—
2158	1" × 3/16" .....	»	52:—
2159	45 m/m × 5.5 m/m .....	»	84:—

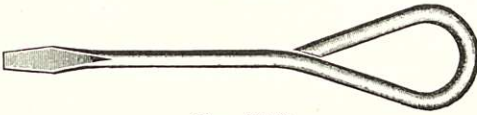

N:o	N i m i	Hinta	Hinta
<b>Mutteriruuvit, nikkeloityt:</b>			
2160	3/8" × 1/8" ..... 100 kpl.	12:—	
2161	7/16" × 1/8", ..... »	13:—	
2163	1/2" × 3/16", ..... »	14:50	
2165	5/8" × 3/16", ..... »	15:50	
2167	1" × 3/16", ..... »	17:—	
2169	45 m/m × 5.5 m/m ..... »	52:—	
<b>Mutterit:</b>			
			
2181	3/16" × 30 kierr., 2- ja 4-osaisiin polkimiin ..... kpl.	—:30	
2185	1/4" × 20 kierr., ketjusuojauksiin ..... »	—:50	
2191	5/16" × 24 » »N.D.»-eturumpuun ..... »	—:60	
2194	5/16" × 26 » kromioit, »F & S.» eturump. »	—:70	
2195	» » nikkeloityt, »F & S.» ja »W.P.J.» eturumpuun »	—:60	
2201	3/8" × 24 » »N.D.»-vapaarumpuun..... »	—:50	
2204	3/8" × 26 » kromioit. »Torpedo», »Komet» y.m. vapaarumpuun »	—:70	
2205	» » nikkeloityt, »Torpedo», »Komet» y.m. vapaarumpuun »	—:60	
			
<i>N:o 2207 ja 2208</i>			
2206	Siipimutteri, 3/8" × 26 kierr., krom. .... »	3:—	
2207	Vipumutteri, 5/16" × 26 kierr., krom. .... »	3:—	
2208	» 3/8" × 26 » » ..... »	3:—	
<b>Ruuvitalat:</b>			
			
<i>N:o 2221</i>			
			
<i>N:o 2222</i>			
2221	Puupäinen, 10 cm pitkä, erittäin vahva ..... »	2:75	
2222	Rautalangasta, emaljoitu ..... »	1:—	
<b>Suunnanosoittajat:</b>			
2225	Takalokasuojaan kiinnitettävä ..... »	27:—	

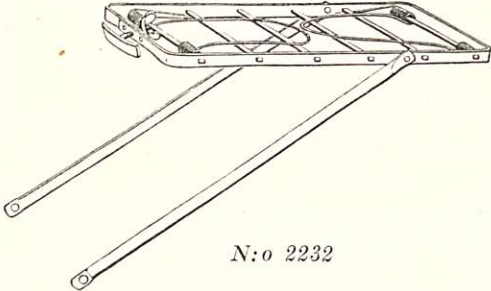
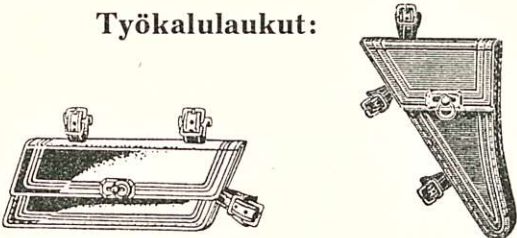
N:o	Nimi	Hinta	Hinta
<b>Tavaratelineet:</b>			
			
N:o 2232			
2231	Eteen asetettava, jousilla varustettu, väri musta	»	15: 50
2232/1	Taakse » » » » » »	»	13: 50
2232/2	» » » » » oranssi	»	14: —
2232/3	» » » » » sininen	»	14: —
2232/4	» » » » » vihreä	»	14: —
2233/1	» » jousilla var., putkesta, » musta	»	23: —
2233/2	» » » » » oranssi	»	24: —
2233/3	» » » » » sininen	»	24: —
2233/4	» » » » » vihreä	»	24: —
2235/1	» » » » » oranssi	»	24: —
2235/2	» » » » » sininen	»	24: —
2235/3	» » » » » vihreä	»	24: —
Kolme viimeksimainittua Pilot-retkeilypyöriin.			
<b>Tavaratelineen hinnat:</b>			
2241	Nahkainen 1000 × 18 m/m .....	»	5: —
<b>Työkalulaukut:</b>			
			
N:o 2251		N:o 2261	
2251	miesten, tumma, kotimainen, pitkulainen...	»	15: —
2251/2	» » » » » »	»	16: —
2251/3	» viininpunainen, » »	»	13: —
2261	Naisten, tumma, » .....	»	13: 50
2261/2	» » » .....	»	15: —
2261/3	» viininpunainen, » .....	»	13: —
2265	» tumma, istuimeen kiinnitettävä .....	»	17: —
2269	» musta, pegamoidinen, retkeilypyörään ...	»	27: —

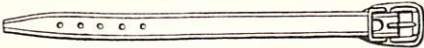
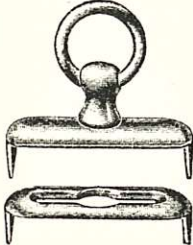
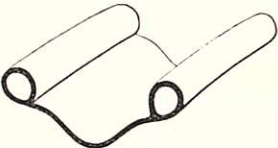
N:o	Nimi	Hinta	Hinta
<b>Työkalulaukun osat:</b>			
			
N:o 2271			
			
N:o 2275			
2271	Hihna, 200 × 14 m/m .....	klp.	—: 75
2275	Lukko .....	»	1: 50
<b>Vanteet:</b>			
Teräsvanteet, »Westwood»-malliset:			
			
Vanne, yksinkertainen, »Westwood»-mallia			
<b>Halvempi laatu:</b>			
2358	28" × 1 1/2" × 36 reik. yksinkert., väri 8 (T-8) .....	»	16:—
2364	» » » » » 4 (T-24) .....	»	16:—
2365	» » » » » 5 (T-25) .....	»	16:—
2366	» » » » » 1 (T-26) .....	»	16:—
2367	» » » » » 7 (T-27) .....	»	16:—
2378	28" × 1 5/8" × 36 » » » 8 (T-8) .....	»	16:—
2384	» » » » » 4 (T-24) .....	»	16:—
2385	» » » » » 5 (T-25) .....	»	16:—
2386	» » » » » 1 (T-26) .....	»	16:—
2387	» » » » » 7 (T-27) .....	»	16:—
<b>Kalliimpi laatu:</b>			
2414	28" × 1 1/2" × 36 reik. yksinkert., väri 4 (T-24) .....	»	20:—
2415	» » » » » 5 (T-25) .....	»	20:—
2416	» » » » » 1 (T-26) .....	»	20:—
2417	» » » » » 7 (T-27) .....	»	20:—
2418	» » » » » 8 (T-8) .....	»	20:—
2434	28" × 1 5/8" × 36 » » » 4 (T-24) .....	»	20:—
2435	» » » » » 5 (T-25) .....	»	20:—
2436	» » » » » 1 (T-26) .....	»	20:—

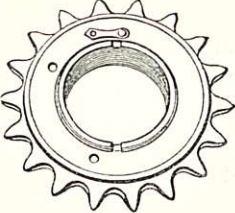
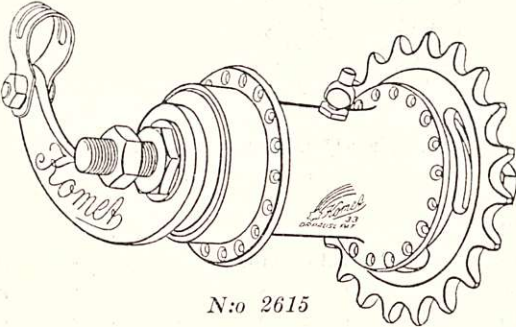
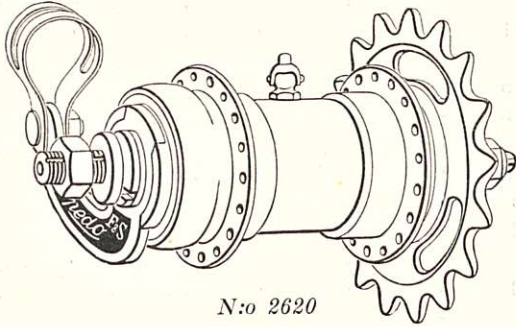

N:o	Nimi	Hinta	Hinta
<b>Vapaarattaat:</b>			
2567	1/2" × 1/8" × 17 hampp., 13/8" × 24	kierr. kpl.	21:—
2568	» × 18 »	» »	21:—
2569	» × 19 »	» »	21:—
2570	» × 20 »	» »	21:—
2571	» × 21 »	» »	21:—
2572	» × 22 »	» »	21:—
2585	5/8" × 1/8" × 15 »	» »	21:—
2586	» × 16 »	» »	21:—
			
<b>Vapaarummut:</b>			
 <p data-bbox="406 834 509 859" style="text-align: center;">N:o 2615</p>			
 <p data-bbox="416 1210 520 1235" style="text-align: center;">N:o 2620</p>			
2606	»Novo», krom. ....	kpl.	92:—
2615	»Komet», nikl. ....	»	77:—
2616	» , kromioitu ....	»	81:—
2620	»Torpedo», nikl. ....	»	105:—
2621	»Torpedo», kromioitu ....	»	110:—
2622	» 2-vaihteinen ....	»	300:—
2623	» 3- » .....	»	375:—

N:o	N i m i	Hinta	Hinta
2630	<b>Uutuus!!</b> »Sturmey-Archer» on yhtä kevytkulkuinen kuin hyvä eturumpu, mainiolla käsijarrulla. Kromioitu. .... kpl.	160:—	
2631	Takarumpu, kiinteä, kromioitu, »Phillips Superior» » Vapaarumpuja tilattaessa mainittava ketjupyörän jako ja hammasluku.	28:—	

## Vapaarummun ketjupyörät

nikkelöidyt:

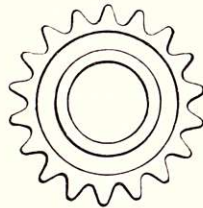

2714	1/2" × 3/16" × 24 hamp. »New-Departure» ..... »	7:—
2725	5/8" × 3/16" × 15 » » ..... »	7:—
2727	5/8" × 3/16" × 17 » » ..... »	7:—
2728	5/8" × 3/16" × 18 » » ..... »	7:—
2735	1/2" × 3/16" × 15 » »Torpedo» y.m. .... »	6:—
2737	1/2" × 3/16" × 17 » » » ..... »	6:—
2738	1/2" × 3/16" × 18 » » » ..... »	6:—
2739	1/2" × 3/16" × 19 » » » ..... »	6:—
2740	1/2" × 3/16" × 20 » » » ..... »	6:—
2741	1/2" × 3/16" × 21 » » » ..... »	6:—
2742	1/2" × 3/16" × 22 » » » ..... »	6:—
2755	5/8" × 3/16" × 15 » » » ..... »	6:—
2756	5/8" × 3/16" × 16 » » » ..... »	6:—
2757	5/8" × 3/16" × 17 » » » ..... »	6:—
2758	5/8" × 3/16" × 18 » » » ..... »	6:—
2775	1/2" × 1/8" × 15 » » » ..... »	6:—
2776	1/2" × 1/8" × 16 » » » ..... »	6:—
2777	1/2" × 1/8" × 17 » » » ..... »	6:—
2778	1/2" × 1/8" × 18 » » » ..... »	6:—
2779	1/2" × 1/8" × 19 » » » ..... »	6:—
2780	1/2" × 1/8" × 20 » » » ..... »	6:—
2781	1/2" × 1/8" × 21 » » » ..... »	6:—

## Vapaarummun osat:

»Komet»-vapaarumpuun, vanha malli:

2804	Pronssilamelli ..... »	4:—
2809	Vapaarummun kuori, 36 reikäinen ..... »	44:—

N:o	Nimi	Hinta	Hinta
-----	------	-------	-------

»Komet»-vapaarumpuun, malli 34,  
kromioidut:

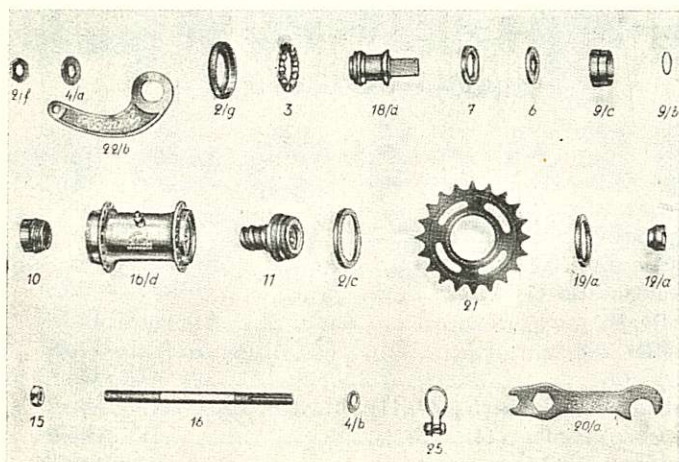

2811	Kuori, 36 reik. (16 d) .....	44:—
2812	Tomusuojus, oikea (2/c) .....	1:20
2814	» vasen (2/g) .....	4:70
2816	Jarrutanko (22/b) .....	3:—
2817	Jarrutangon kiinnike, täydellinen (25) .....	2:—

Muut osat samat kuin nikkelöidyssä rummussa.

Nikkelöidyt:

2821	Akseli (1/b) .....	3:—
2822	Tomusuojus, oikea (2/c) .....	—:80
2823	Kartion vastamutteri (2/f) .....	—:50
2824	Tomusuojus vasen (2/g) .....	3:40
2825	Vastamutterin aluslevy (4/b) .....	—:20
2826	Jarrulamelli, teräksinen (6) .....	1:60
2827	» pronssinen (7) .....	2:10
2828	Jousirengas (9/b) .....	—:20
2829	Jarrukytkin (9/c) .....	6:50
2830	Vipukartio (10) .....	6:—
2831	Vetäjä (11) .....	15:—
2832	Asetuskuulakartio (12/a) .....	2:75
2833	Kuori, 36 reik. (16/d) .....	40:—
2834	Jarrulamellien kannatin (18/a) .....	9:25
2835	Avain (20/a) .....	1:75
2836	Jarrutanko (22/b) .....	2:75

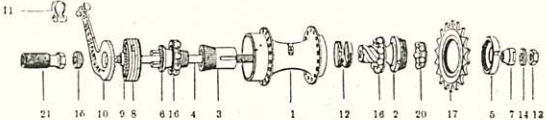
N:o	Nimi	Hinta	Hinta
<b>»New-Departure» vapaarumpuun, malli »A»:</b>			
			
2862	Vetäjä (2) .....	kpl.	16:—
2863	Vetohylsy (3) .....	»	7:—
2864	Akseli (4) .....	»	2:75
2865	Ketjupyörän vastamutteri (5) .....	»	8:—
2866	Jarrukartio (6) .....	»	8:—
2867	Asetuskuulakartio (7) .....	»	2:60
2868	Jarru »B» (8) .....	»	12:50
2869	» »BB» (8) .....	»	12:50
2870	Jarrulevy (9) .....	»	12:—
2871	Jarrutanko kiinnikkeineen (10—11) .....	»	19:—
2872	Jarrutangon kiinnike (11) .....	»	2:50
2873	Jarrutangon kiinnikkeen ruuvi .....	»	—:80
2874	Ponnin (12) .....	»	2:—
2875	Akselimutteri (13), sama kuin n:o 2201 .....	»	—:50
2876	Mutterialuslevy, $\neq 3/8'' =$ N:o 21 (14) .....	»	—:10
2877	» $\phi 3/8''$ (15) .....	»	—:75
<b>»New-Departure» vapaarumpuun, malli »C»:</b>			
2885	Ponnin (12) .....	»	1:80
2886	Kuulakartio (16) .....	»	14:—
2888	Jarrulamelli, teräksinen (28) .....	»	1:50
2889	» pronssinen (27) .....	»	1:50
Muut osat samat kuin »A»-mallissa.			
<b>»N. S. U.»-vapaarumpuun:</b>			
2941	Sulkupuikko .....	»	—:40
2942	Jarrutanko .....	»	5:25
2943	Jarrutangon kiinnike .....	»	1:20
2944	» kiinnikkeen ruuvi .....	»	—:80
2945	Mutteri edelliseen .....	»	1:—
2947	Jarru .....	»	18:50
2948	Jousirengas .....	»	—:60
2949	Tomusuojus, oikea .....	»	4:75



N:o	Nimi	Hinta	Hinta
-----	------	-------	-------

»Rotax» vapaarumpuun, malli 1918:

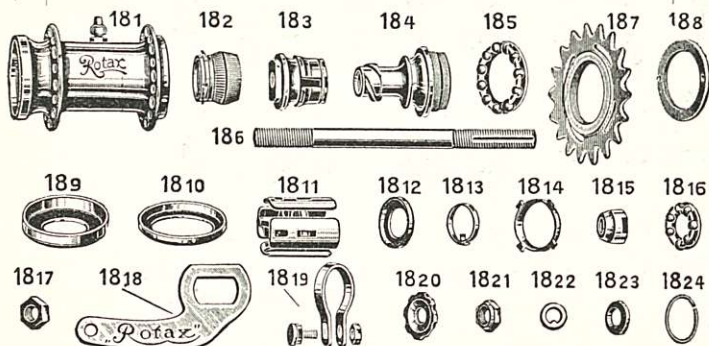

3013	Kaksoiskartio (2).....	kpl.	11:—
3014	Kaksoiskartion jousi (14) .....	»	3:—
3015	Jarrukartio (3) .....	»	12:—
3016	Jarrukartion jousi (24) .....	»	1:—
3017	Vetäjä (4) .....	»	14:50
3018	Akseli (6) .....	»	3:25
3019	Ketjupyörän vastamutteri (8) .....	»	3:60
3020	Tomusuojus, vasen (9) .....	»	3:60
3021	» oikea (10) .....	»	2:75
3022	Jarru (11) .....	»	15:—
3024	Jarrun jousi (13) .....	»	3:25
3025	Astuiinmutteri, 3/8" × 26 kierr. ....	»	3:60
3026	Asetuskuulakartio (15) .....	»	3:—
3030	Jarrutangon kiinnike (19) .....	»	1:50
3031	» vastamutteri (20) .....	»	1:50
3032	» kiristysruuvi .....	»	—:50
3033	Mutterin aluslevy, $\Phi$ 3/8" (23) .....	»	—:80
3034	Jarrutanko (Rigo 18) .....	»	4:50

»Rotax»-vapaarumpuun, malli 1933:

3042	Mutteri (R-2) .....	»	—:75
3043	Jarrutanko (R-3) .....	»	3:60
3044	Tomusuojus, vasen (R-4) .....	»	1:50
3045	Jarrukartio (R-5) .....	»	8:50
3047	Jarru (R-7) .....	»	7:—
3048	Jarrun jousi (R-7 a) .....	»	—:80
3049	Vipukartio (R-8) .....	»	6:50
3050	Kuori (R-10) .....	»	29:—
—	Vetäjä = N:o 3063 (R-11) .....	»	15:—
3052	Tomusuojus, oikea (R-12) .....	»	—:50
—	Ketjupyörän pid. mutteri = N:o 3127 .....	»	2:50

N:o	Nimi	Hinta	Hinta
-----	------	-------	-------

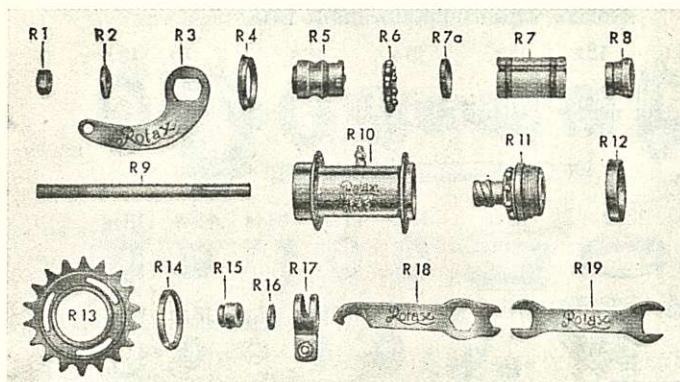

3055	Asetuskuulakartio (R-15) .....	kpl.	3:—
3056	Aluslevy (R-16) .....	»	—:25

»Rotax»-vapaarumpuun, malli 1934:

3061	Vipukartio .....	»	6:50
3062	Kuori .....	»	30:—
3063	Vetäjä .....	»	15:—

»Torpedo»-vapaarumpuun malli 1925:

Kromioidut:

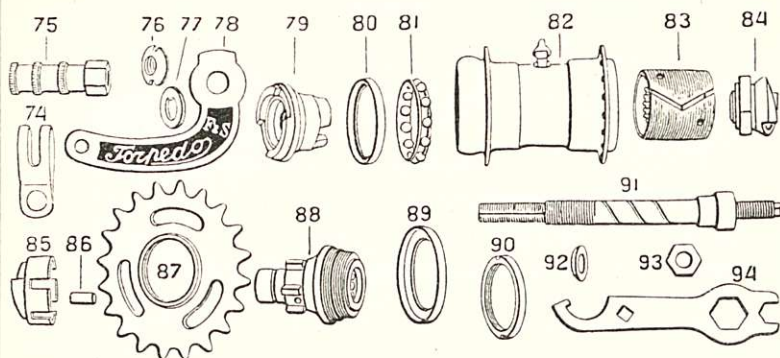



3091	Jarrutangon ruuvi muttereineen (74 d) .....	kpl.	1:20
3092/1	» kiinnike, täydellinen (74) pienempi ...	»	2:—
3092/2	» » » (74) isompi .....	»	2:—
3093	» mutteri (76) .....	»	1:10
3096	Jarrutanko (78) .....	»	3:50

N:o	N i m i	Hinta	Hinta
3098	Tomusuojus, vasen (80) .....	kl.	—: 80
3106	» oikea (89) .....	»	—: 90
3107	Ketjupyörän vastamutteri (90) .....	»	2: 50
	Muut osat samat kuin nikkelöidyssä rummussa.		
	Nikkelöidyt:		
3111	Jarrutangon ruuvi muttereineen (74 d) .....	»	1:—
3112/1	Jarrutangon kiinnike, täydellinen (74) pienempi ...	»	1: 40
3112/2	» » » (74) isompi .....	»	1: 40
3113	» mutteri (76) .....	»	—: 80
3114	Aluslevy, kupera (76 a) .....	»	1: 80
3115	» haka- (77) .....	»	—: 40
3116	Jarrutanko (78) .....	»	2: 50
3117	Vipukartio (79) .....	»	14: 50
3118	Tomusuojus, vasen (80) .....	»	—: 60
3119	Vapaarummun kuori, 36-reikäinen (82) .....	»	37: 50
3120	Jarru (83) .....	»	17:—
3121	Jarrukartio, rullapitimiseen (84) .....	»	13:—
3122	Rulla, pienempi (84 a) .....	»	1:—
3123	Rullapidin (85) .....	»	8: 50
3124/1	Rulla, suurempi, 6.6 m/m (86) .....	»	—: 60
3124/2	» » 6.7 » (86) .....	»	—: 60
3125	Vetäjä (88) .....	»	14:—
3126	Tomusuojus, oikea (89) .....	»	—: 60
3127	Ketjupyörän vastamutteri (90) .....	»	2: 50
3128	Akseli, kuulakartioineen (91) .....	»	8:—
3129	Akselin kuulakartio (91 c) .....	»	3: 25
3130	Aluslevy, $\ominus$ (92) .....	»	—: 60
3131	Avain (94) .....	»	1: 60
	»Mundus»-vapaarumpuun:		
3182	Vetäjä .....	»	12: 50
3183	Vipukartio .....	»	7: 50
3184	Jousi .....	»	1:—
3185	Jarru .....	»	14:—
3186	Jarrukartio, suurempi .....	»	7:—
3187	Akseli .....	»	8: 50
3188	Tomusuojus, oikea .....	»	1: 40
3189	» vasen .....	»	1: 40
3190	Kuulapesän kansi .....	»	1:—
3191	Asetuskuulakartio .....	»	1: 75
3192	Ketjupyörän vastamutteri .....	»	1: 90
3193	Jarrutanko .....	»	4:—
3194	Aluslevy, suurempi .....	»	—: 90

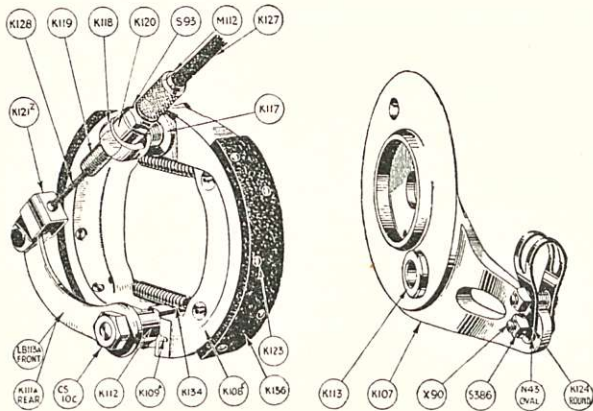
N:o	N i m i	Hinta	Hinta
3195	Kytkin .....	kpl	—: 60
3196	Öljykuppi .....	»	—: 75
3197	Kartion vastamutteri .....	»	—: 75
3198	Jarrutangon ruuvi .....	»	—: 20
3199	» ruuvin mutteri .....	»	—: 20
<b>»Novo»-vapaarumpuun, kromioidut:</b>			
3201	Kuori 36 reik. × 2,5 m/m .....	»	40:—
3203	Vetäjä .....	»	22:—
3204	Kytkinhylsy .....	»	10: 50
3205	Kytkinhylsyn jousi .....	»	1:—
3206	Ketjurattaan vastamutteri .....	»	4: 40
3207	Asetuskuulakartio .....	»	3:—
3208	Kartion vastamutteri .....	»	1: 60
3209	Jarruvarren laatta .....	»	1:—
3210	Jarrukartio, (malli 1931) .....	»	16:—
3211	Jarru .....	»	15:—
3212	Jarrutanko .....	»	6: 50
3213	Akseli .....	»	8: 50
<b>»Sturmev-Archer»-rumpuun:</b>			
3255	Jarrutangon mutteri 1/4" × 26 kierr. (S-15) .....	»	1: 50
3256	Kuulakartion rengas (K-106) .....	»	3: 25
3257	Jarrukengän päätte (K-109 A) .....	»	1: 50
3258	» avaja (K-112) .....	»	3: 25
3259	Vaijeripäällystän päätte (M-111) .....	»	—: 80
3260	Jarrukengän avajan hela (K-113) .....	»	1: 60
3261	Jarruhihna (K-115) .....	pari	16:—
3262	Jousi (K-134) .....	kpl.	2:—
3263	Jarrukengän nivelhela (K-117) .....	»	1: 50
3264	Vaijerikoukku (K-118) .....	»	2: 75

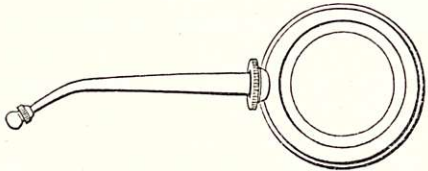

N:o	Nimi	Hinta	Hinta
3265	Vaijerin kiristysruuvi (K-119) .....	kpI	2: 25
3266	» säätömutteri (K-120) .....	»	1: 50
3267	Kytkin (K-121 Z).....	»	2: 75
3268	Niitti $\nabla$ 3/32" $\times$ 11/32", alumiininen (K-123).....	»	—: 25
3269	Vaijerin päällys 60" (K-127 60") .....	»	19: —
3270	Vaijeri 64" (K-128 64").....	»	6: 25
3271	Akseli 6 1/4" $\times$ 3/8" $\times$ 26 k. (LB-156 A) .....	»	4: 25
3272	Kuulakartio, vasen (LB-157) .....	»	3: 50
3273	Kuulakartio, oikea (LB-158) .....	»	2: 75
3274	Vaijerin säätömutterin vastamutteri (S-93) .....	»	1: 50
3275	Kuulapesän kansi (S-419) .....	»	1: 50
3276	Siipimutteri (S-570) .....	»	8: —
3277	Vaijerin nippa (S-581) .....	»	—: 80
3278	» » ylempi (K-130) .....	»	—: 80
<b>»Phillips Superior»-takarumpuun:</b>			
3281	Akseli, täydellinen, 3/8" $\times$ 6" $\times$ 26 kiert., tavallisilla muttereilla .....	»	5: 50
3282	Kartio .....	»	1: 30
3283	Ketjupyörän vastamutteri .....	»	2: 30
<b>Venttiilit:</b>			
3301	Pitkä »Dunlop» täydellinen, puuvanteille .....	»	3: —
3302	Lyhyt, » » teräsvanteille .....	»	2: 75

N:o	Nimi	Hinta	Hinta
3311	Venttiilihattu .....	kpl.	—: 35
3321	Venttiilintappi .....	»	—: 75
3322	» tapin kiristysmutteri .....	»	—: 30
<b>Venttiilikumi:</b>			
3351	Kilottain, »Extra Prima» .....	kg	175:—
3361	Pusseissa, » » .....	pussi	—: 90
<b>Öljykannut:</b>			
			
3371	Läkkipeltinen .....	kpl.	1: 10
3372	Messinkinen, nikkeloity .....	»	3: 70
3373	Valkometallinen, nikkeloity .....	»	3:—
<b>Öljykupit:</b>			
3381	 3/16"-kierteinen, nikkeloity .....	»	1:—
3382	1/4"- » » .....	»	1:—
3383	3/16"- » kromioitu .....	»	1: 30
3384	1/4"- » » .....	»	1: 30
<b>PUOLIVALMISTEET:</b>			
<b>Puolatut etupyörät, ilman kumeja:</b>			
»Westwood»-vanne, nikkeli.-rumpu, 2 mm puolat.			
3458	Yksinkert. teräsvanne, 28" × 1 1/2", väri 8 (T-8) »		55:—
3464	» » » » 4 (T-24) »		55:—
3465	» » » » 5 (T-25) »		55:—
3466	» » » » 1 (T-26) »		55:—
3467	» » » » 7 (T-27) »		55:—
3478	» » » 28" × 1 5/8", » 8 (T-8) »		55:—
3484	» » » » 4 (T-24) »		55:—
3485	» » » » 5 (T-25) »		55:—
3486	» » » » 1 (T-26) »		55:—
3487	» » » » 7 (T-27) »		55:—

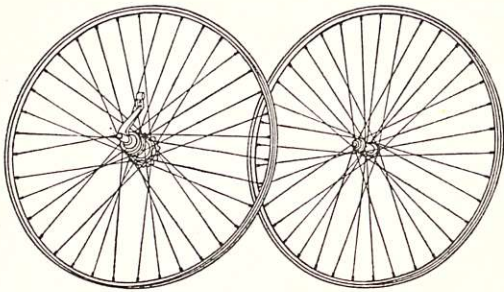
N:o	Nimi	Hinta	Hinta
			
»Westwood»-vanne, kromioitu rumpu, 2 m/m puolat:			
3490	yksinkert. teräsvanne, 28" × 1 5/8", väri kromioitu	kpl.	75:—
3491	» » » » oranssi	»	65:—
3492	» » » » sininen	»	65:—
3493	» » » » vihreä	»	65:—
»Westwood»-vanne, nikkelöity rumpu, 2 m/m puolat:			
3494	Kaksinkert. teräsvanne, 28" × 1 1/2", väri 4, (T—24)	kpl.	68:—
3506	» » » » 1, (T—26)	»	68:—
3507	» » » » 7, (T—27)	»	68:—
3514	» » 28" × 1 5/8" » 4, (T—24)	»	68:—
3518	» » » » 8, (T—8)	»	68:—
3526	» » » » 1, (T—26)	»	68:—
3527	» » » » 7, (T—27)	»	68:—
<b>Erikoispyöriin:</b>			
3531	»Continental»-teräsvanne, 20" × 2", nikkel. rumpu, 2.5 m/m puolat, väri 1, (T—26), kuljetuspyörään n:o 12/22 .....	kpl.	100:—
3534	»Westwood»-teräsvanne, 26" × 1 3/8", kromioitu rumpu, 2 m/m puolat, väri kromioitu, »Pilot»-ret- keilypyörään n:o 7/22 ja 8/22 .....	»	78:—
3536	Pallo-teräsvanne, 26" × 1 1/2" × 2", kromioitu rumpu, 2 m/m puolat, väri 4 (T—24), polkupyöriin n:o 3/22 ja 4/21 .....	»	65:—
<b>Puolatut takapyörät, ilman kumeja:</b>			
»Westwood»-vanne, nikkel. »Komet»-vapaarumpu, 2 m/m puolat:			
3658	Yksinkert. teräsvanne, 28" × 1 1/2", väri 8, (T—8)	kpl.	120:—
3664	» » » » 4, (T—24)	»	120:—
3665	» » » » 5, (T—25)	»	120:—
3666	» » » » 1, (T—26)	»	120:—
3667	» » » » 7, (T—27)	»	120:—

N:o	Nimi	Hinta	Hinta
3678	Yksinkert. teräsvanne, 28" × 1 5/8", väri 8, (T—8) kpl.	120:—	
3684	» » » » 4, (T—24) »	120:—	
3685	» » » » 5, (T—25) »	120:—	
3686	» » » » 1, (T—26) »	120:—	
3687	» » » » 7, (T—27) »	120:—	
<b>Kromioitu »Komet»-vapaarumpu, 2 m/m puolat:</b>			
3690	Yksinkert. teräsvanne, 28" × 1 5/8", väri kromioitu »	140:—	
3691	» » » » oranssi »	130:—	
3692	» » » » sininen »	130:—	
3693	» » » » vihreä »	130:—	
<b>Nikkelöity »Komet»-vapaarumpu, 2 m/m puolat:</b>			
3694	Kaksinkert. teräsvanne, 28" × 1 1/2", väri 4, (T—24) »	134:—	
3706	» » » » 1, (T—26) »	134:—	
3707	» » » » 7, (T—27) »	134:—	
3714	» » 28" × 1 5/8", » 4, (T—24) »	134:—	
3718	» » » » 8, (T—8) »	134:—	
3726	» » » » 1, (T—26) »	134:—	
3727	» » » » 7, (T—27) »	134:—	
<b>Erikoispyöriin:</b>			
3731	»Westwood»-teräsvanne, 26" × 1 3/8", väri kromioitu, kromioitu rumpu, 2 m/m puolat, »Pilot»-retkeily-pyörään n:o 7/22 ja 8/22 .....	»	90:—
3736	Pallo-teräsvanne, 26" × 1 1/2" × 2", väri 4 (T—24), kromioitu rumpu, 2 m/m puolat. Pyöriin n:o 3/22 ja 4/21 .....	»	130:—
3738	Pallo-teräsvanne, 26" × 1 1/2" × 2", väri 4, (T—24), nikkel. rumpu, 2,5 m/m puolat. Kuljetuspyöriin n:o 10/22 ja 12/22 .....	»	150:—

Jos käytetään kalliimpia osia ovat pyörät vastaavasti kalliimmat. Takapyöriä tilattaessa mainittava ketjupyörän jako ja hammasluku.

**HUOM.!** Mikäli mahdollista on osia tilattaessa niistä lähetettävä näyte, ellei muuten voida osaa täysin selvästi määritellä.



---

---

VÄRIKARTTA  
JA  
LOKASUOJAMALLIT

---

---

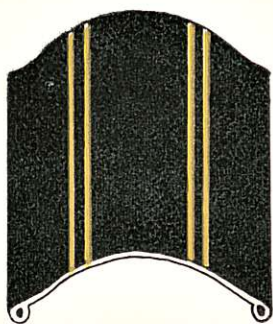

N:o 1

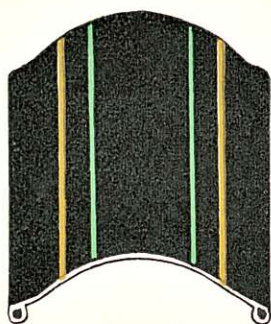

N:o 2



N:o 4

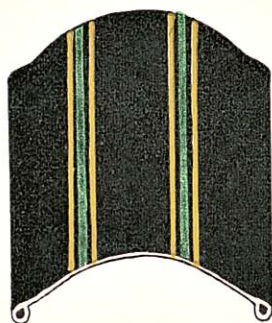

N:o 5



N:o 7

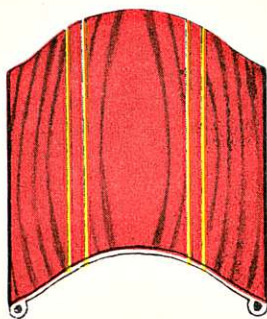

N:o 8

---

---

## Retkeilypyörrien värit

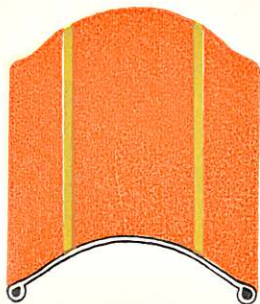

Oranssi



Sininen

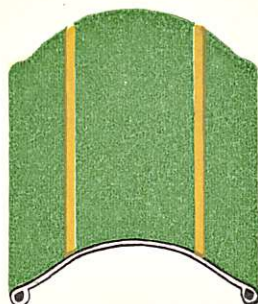

Vihreä

---

## Lokasuojat

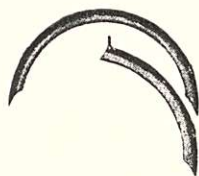

Malli A



Malli B

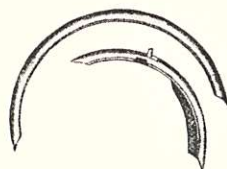

Malli C

---

HELSINKI 1938  
YHTEISKIRJAPAINO  
OSAKEYHTIO





# Muutamia POLKUPYÖRÄN hoito-ohjeita

Pidä pyörä puhtaana. Varsinkin senjälkeen kun pyörällä on ajettu rapakkokelillä, on se huolellisesti puhdistettava.

Älä anna ruuvien ja mutterien olla löysinä, vaan kiristä niitä tarpeen vaatiessa.

Käytä ruuvitalttaa ja jakoavainta siten, että ruuvien kannat ja mutterit eivät mene pilalle.

Pidä laakerit sopivan kireällä, ei löysinä eikä liian tiukalla. Jos jostakin syystä olet avannut laakerin, katso sitä uudelleen koottessasi, että kaikki osat tulevat oikein päin ja oikealle kohdalleen.

Käytä laakereihin mieluummin vaseliinia (tässä luettelossa n:o 661), tai sen puutteessa paksua öljyä. Ohut öljy ei ole sopivaa käyttää.

Pidä ketju kohtalaisen kireällä. Jos ketju on jäykkä ja ehkä ruosteinen, huuhto se paloöljyssä ja aseta se senjälkeen voiteluöljyyn, että kaikki nivelet saavat runsaasti öljyä.

Pidä kumirenkaat varsinkin takapyörässä aina hyvin ilmalta täytettyinä. Korjaa ulkorengaassa olevat haavat ja reiät ajoissa.

Muista, että polkupyörä on tarkoitettu vain yhden hengen ajettavaksi.

Talvikorjukseen asettaessasi ripusta pyörä kattoon tai seinälle, tai aseta se permannolle ylösalaisin ohjaintangon ja istuimen varaan.



KP 821