

SUOMEN  
OSUUSKAUPPOJEN  
KESKUSKUNTA R.L.

**POLKUPYÖRIEN  
JA OSIEN  
HINNASTO  
1938**

HELSINKI 1938  
YHTEISKIRJAPAINO OSAKEYHTIÖ

# POLKUPYÖRÄRENKAIDEN SÄILYTYS

---

---

---

---

---

---

- 1** Renkaita on säilytettävä viileässä, hämärässä huoneessa. Valo ja liiallinen lämpö pilaa-  
vat ne.
- 2** Sisärenkaat on välttämättä heti niiden teh-  
taasta saavuttua otettava pois pakkauksesta,  
sekä pidettävä osaksi ilmalla täytettyinä.
- 3** Ennen pyörään asettamista on sisärenkaa-  
seen pumpattava vähän ilmaa, esim. kaksi  
tai kolme iskua pumpulla.

Näitä ohjeita noudattaen säilyvät renkaat  
pitemmänkin ajan pilaantumatta ja ehjinä.



## Vaihdetaulukko.

		Hampaitten luku									
		Takapyörässä									
Veto- pyörässä		14	15	16	17	18	19	20	21	22	
48				Takapyörän läpimitta 26" = 660,4 m/m							
		83,1 (6,62)	78 (6,22)	73,3 (5,8)	69,3 (5,53)	65,7 (5,23)	62,3 (4,98)				
				Takapyörän läpimitta 28" = 711 m/m							
35	70 (5,58)	65,2 (5,20)									
36	72 (5,73)	67,2 (5,35)	63 (5,02)								
37	74 (5,89)	69,0 (5,48)	64,6 (5,15)								
38	76 (6,04)	70,8 (5,64)	66,6 (5,31)	62,7 (5,00)							
39	78 (6,20)	72,8 (5,80)	68 (5,42)	64,2 (5,11)							
40	80 (6,38)	74,6 (5,93)	70 (5,58)	65,8 (5,24)							
41	84,0 (6,69)	76,5 (6,09)	71,6 (5,71)	67,4 (5,37)	63,7 (5,06)						
42		78,4 (6,25)	73,5 (5,85)	69,2 (5,51)	65,4 (5,21)						
43		80,2 (6,39)	75 (5,98)	70,8 (5,65)	66,8 (5,31)	63,3 (5,05)					
44		82,0 (6,53)	77 (6,14)	72,4 (5,76)	68,5 (5,46)	64,8 (5,17)	61,6 (4,91)	58,6 (4,68)	56 (4,46)		
45		84,0 (6,69)	78,6 (6,27)	74,2 (5,91)	70,0 (5,58)	66,3 (5,29)	63,0 (5,02)	60,0 (4,79)	57,3 (4,57)		
46			80,5 (6,40)	75,6 (6,03)	71,6 (5,69)	67,8 (5,40)	64,4 (5,13)	61,3 (4,89)	58,5 (4,66)		
48			84,0 (6,69)	79 (6,29)	74,7 (5,96)	70,7 (5,64)	67,2 (5,35)	64 (5,10)	61,0 (4,86)		
50				82,3 (6,56)	77,8 (6,20)	73,6 (5,87)	70 (5,58)	66,7 (5,32)	63,6 (5,08)		
52				85,5 (6,81)	80,9 (6,45)	76,6 (6,11)	72,8 (5,80)	69,3 (5,52)	66,2 (5,28)		
54					84,0 (6,69)	79,5 (6,35)	75,7 (6,03)	72 (5,74)	68,7 (5,49)		
56						82,5 (6,58)	78,4 (6,24)	74,6 (5,97)	71,3 (5,69)		

Ylläolevat numerot osottavat vaihteen suuruuden ja (sulkumerkkien sisällä) matkan pituuden metreissä vetopyörän kierrettyä kerran ympäri.

Miesten pyörän normaalivaihte	(7" kampi)	= 70—78
Naisten »	(7" »)	= 63—67
Miesten retkeilypyörän »	(6 <sup>1</sup> / <sub>2</sub> " »)	= 69—78
Naisten »	(6 <sup>1</sup> / <sub>2</sub> " »)	= 62—69
Tavarankuljetuspyörän »	(7" »)	= 56—61

### Taulukko

jonka mukaan voi määrätä sopivan rungon korkeuden.

Säärien pituus m/m .....	650—700	750	800	850—900
Rungon korkeus .....	18"	20"	22"	24"

## Puolien käyttöohje 36-reikäisissä puu- ja teräsvanteissa.

(Huom! 32-reikäinen vanne puolataan 2 à 3 m/m allamainittuja mittoja pitemmällä puoililla).

### Etupyörä. Yksinkertainen Westwood- ja Continental-vanne.

Puolattuna	3 ristiin	$28'' \times 2''$	$28'' \times 1\frac{5}{8}''$	$28'' \times 1\frac{1}{2}''$	$28'' \times 1\frac{3}{8}''$	$28'' \times 1\frac{1}{4}''$	$26'' \times 1\frac{5}{8}''$	$26'' \times 1\frac{1}{2}''$	$26'' \times 1\frac{3}{8}''$	$24'' \times 2''$	$24'' \times 1\frac{1}{2}''$	$20'' \times 2''$
		295 m/m	300 m/m	305 m/m	310 m/m	312 m/m	277 m/m	281 m/m	283 m/m	243 m/m	259 m/m	200 m/m

### Kaksinkertainen Westwood-vanne.

	3 ristiin	$28'' \times 1\frac{5}{8}''$	$28'' \times 1\frac{1}{2}''$	$28'' \times 1\frac{3}{8}''$	$28'' \times 1\frac{1}{4}''$
		297 m/m	304 m/m	305 m/m	308 m/m

### Takapyörä. Yksinkertainen Westwood- ja Continental-vanne.

New Departure ja Torpedo,	3 ristiin	$28'' \times 2''$	$28'' \times 1\frac{5}{8}''$	$28'' \times 1\frac{1}{2}''$	$28'' \times 1\frac{3}{8}''$	$28'' \times 1\frac{1}{4}''$	$26'' \times 1\frac{5}{8}''$	$26'' \times 1\frac{1}{2}''$	$26'' \times 1\frac{3}{8}''$	$24'' \times 2''$	$24'' \times 1\frac{1}{2}''$	$20'' \times 2''$
Samat	4 »	300 »	305 »	310 »	315 »	317 »	282 »	288 »	288 »	248 »	264 »	205 »
Torpedo,	3 »	289 »	293 »	298 »	303 »	305 »	270 »	276 »	279 »	236 »	252 »	193 »
2-vaihteinen Sama	4 »	300 »	304 »	309 »	314 »	316 »	281 »	287 »	290 »	247 »	263 »	204 »
Torpedo,	3 »	288 »	292 »	297 »	302 »	304 »	269 »	275 »	278 »	235 »	251 »	192 »
3-vaihteinen Sama	4 »	301 »	305 »	309 »	314 »	316 »	282 »	288 »	291 »	247 »	263 »	204 »

### Sturmeij-Archer rummun

Oikealle puolelle (isompi puoli)	4 ristiin	302 »	307 »
----------------------------------	-----------	-------	-------

Vasemmalle puolelle (pienempi puoli)	3 »	297 »	303 »
Samat	4 »	305 »	310 »



Kaksinkertainen Westwood-vanne.

New Departure ja Torpedo	$28^{\circ} \times 1^5/8^{\circ}$	$28^{\circ} \times 1^1/2^{\circ}$	$28^{\circ} \times 1^3/8^{\circ}$	$28^{\circ} \times 1^1/4^{\circ}$
3 ristiin	292 m/m	300 m/m	303 m/m	305 m/m
Samat	4 »	303 »	309 »	312 »
Torpedo				314 »
2:vaihteinen	3 »	291 »	297 »	303 »
Sama	4 »	302 »	308 »	314 »
Torpedo				316 »
3:vaihteinen	3 »	290 »	296 »	302 »
Sama	4 »	303 »	308 »	314 »
Sturmei-Archer rummun				316 »
Oikealle puolelle				
(isompi puoli)	4 ristiin	301 »	307 »	310 »
Vasemmalle puolelle				
(pienempi puoli)	3 »	295 »	301 »	305 »
Sama	4 »	303 »	309 »	313 »

## Hakemisto.

Aluslevyt, n:o 20—23

Avaimet, n:o 35—45

»Celex», n:o 2010

Dynamot, n:o 938

Emaljvärät, n:o 50—55

Etuhaarukat, n:o 64—79/3

Etuhaarukan laakerin osat, n:o

1071—1166

Etupyörät, puolatut, n:o 3458—3538

Eturummut, n:o 81—89

Eturummun osat, »F & S»

n:o 94—105

» » »New Departure»

n:o 111—116

» » »Phillips» n:o 121—125

» » »W. P. J.»

n:o 130—136

» » »Tempestas»

n:o 142

» » erilaiset » 161

Hameverkot, n:o 174—176

Hameverkon kolmiot, n:o 180—181

Housunlahkeenpittimet, 741—743

Istuimet, n:o 201—214

Istuimen kannattimet, n:o 231—239

Istuimen osat, n:o 251—354

Istuimen peitteet, n:o 371—376

Jarrut, n:o 381—383

Jarrun osat, n:o 385/1—385/7

Jarrukengät, n:o 391—393

Kellot, n:o 1011—1015

Keskiölaakerin osat, n:o 401—599

Ketjut, n:o 601—608

Ketjunkturistimet, n:o 611—616/1

Ketjun osat, n:o 617—624

Ketjuruuvit, n:o 621—624

Ketjunsuojat, n:o 631—639

Ketjunsuojan kiinnikkeet, n:o 645

Kissansilmät, n:o 651—656

Kumiliima, n:o 2001—2004

Kumirenkaat, n:o 1821—1990

Kuulalaakerivoide, n:o 661

Kuulat, n:o 711—719

Kuularenkaat, n:o 700/4—700/128

Kädensijat, n:o 731—738

Lahkeenpittimet, n:o 741—743

Lokasuojat, puiset, etupyörän, n:o

901/7—901/8

» » takapyörän, n:o

903/6—905/8

» teräspeltiset, etupyörän, n:o

842/1—842/4 ja 872/11—878/8

» » takapyörän, n:o

852/1—852/4 ja 882/1—898/8

Lokasuojan jatkot, n:o 918

Lokasuojan tarpeet, n:o 910—918

Lukot, n:o 922—927

Lumiketjut, n:o 930

Lyhdynpittimen kiristysmutterit, n:o

1075, 1085, 1094, 1113, 1124

» polttimot, n:o 981—996

Lyhdyn tarpeet, n:o 945—1005

Lyhdyt, n:o 932—940

Maskotit, n:o 1010/1—1010/5

Matkamittarit, n:o 1021—1026

Merkinantolaitteet, n:o 1011—1015

Moottorit, n:o 18

Moottoripolkupyörät, n:o 15/23

Mutterit, n:o 2181—2208

Nipat, n:o 1421—1426

Nippalaatat, n:o 1431

Nopeusmittarit, n:o 1025—1026

Ohjaintangot, n:o 1031—1037  
Ohjainkannattimet, n:o 1041—1048  
Ohjainkannattimen osat, n:o  
1061—1068  
Ohjainlaakerin osat, n:o 1071—1166

Paikkausasiat, n:o 2021  
Paikkaustarpeet, n:o 2001—2055  
Polkimen osat, n:o 1231—1358  
Polkimet, n:o 1171—1215  
Polkupyörät, n:o 1/22—15/23  
Polkupyörämoottorit, n:o 18  
Polttimot, n:o 981—996  
Polttimon puhdistusneulat, n:o  
1001—1003  
Pumput, n:o 1365—1383  
Pumpun osat, n:o 1391—1419  
Puolat nippoineen, n:o 1444—1710  
Pyörätelineet, n:o 1751

Renkaat, n:o 1821—1990  
Renkaiden paikkaustarpeet, n:o  
2001—2055

Rungot, n:o 2062—2093  
Ruuvit, n:o 2101—2169  
Ruuvitaltat, n:o 2221—2222

Sisärenkaan korjaustarpeet, n:o  
2001—2055

Suunnanosoittajat, n:o 2225  
Säilyntimet, n:o 2231—2234  
Säilyntimen hihnat, n:o 2241

Takapyörät, n:o 3658—3738  
Tavaratelineet, n:o 2231—2234

Teräsvanteet, n:o 2358—2518  
Työkalulaukut, n:o 2251—2269  
Työkalulaukun osat, n:o 2271—2275

Vanteet, n:o 2358—2518  
Vannenuhat, n:o 2552—2553  
Vapaarattaat, n:o 2567—2588  
Vapaarummut, n:o 2605—2631  
Vapaarummun ketjupyörät, n:o  
2706—2758  
» osat, »Komet», n:o  
2803—2837  
» » »New-Departure»  
n:o 2862—2889  
» » »N. S. U.» n:o  
2941—2949  
» » »Rotax», n:o  
3013—3063  
» » »Torpedo», n:o  
3091—3131  
» » »Mundus», n:o  
3181—3199  
» » »Novo» n:o  
3201—3212  
» » »Sturmey-Arc-  
her», n:o  
3255—3277  
» » »Phillips Superior»,  
n:o 3281—3283

Venttiilit ja osat, n:o 3301—3322  
Venttiilikumi, n:o 3351—3361  
»Visa», n:o 2011

Öljykannut, n:o 3371—3373  
Öljykupit, n:o 3381—3384



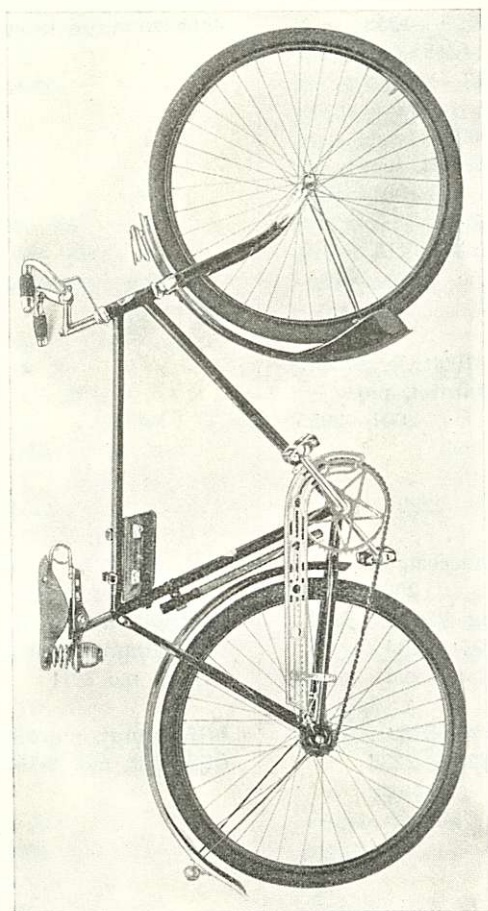

»S.O.K.«-polkupyörä N:o 1.

SUOMEN OSUUSKAUPPOJEN KESKUSKUNTA R. L.

HELSINGIN TEHTAAT

**POLKUPYÖRIEN JA OSIEN HINNASTO.**

N:o	N i m i	Hinta	Hinta
1/22	<p style="text-align: center;"><b>Polkupyörät:</b></p> <p>Polkupyörä, miesten »S. O. K.». Korkeus 22", valmistettu saumattomasta teräsputkesta, kotimaista valmistetta, juotettu, kaikki kirkkaat osat kromioidut.....</p> <p>Runko, juotettu, pitkä suomalainen malli, putkien läpimitta 1" ja 1 1/8", sisäpuolisin vahvikemuovein.</p> <p>Ohjain, eteen- ja ylöspäin taivutettu, asetettava, saumattomasta putkesta, kulmaohjainkannatin, putken läpimitta 7/8".</p> <p>Kädensijat, erittäin vahvat ja kauniit, kromioiduin heloin.</p> <p>Etuhaarukka, saumattomasta teräsputkesta, haarukan kyhä (kruunu) kaarenmuotoinen. Kyhä sekä haarukan alapäätkromioidut.</p> <p>Eturumpu, »F &amp; S».</p> <p>Vapaarumpu, »Komet».</p> <p>Teräsvanteet, »Westwood»-malliset, väri 1.</p> <p>Lokasuojat, väri 1, n.k. virtaviivamallia. Värit 4 ja 5 tavallisia. Etulokasuojassa maskotti.</p> <p>Renkaat, 28" x 1 5/8" tai 28" x 1 1/2" »Nokia S. O. K.»</p> <p>Keskiölaakeri, tomutiivis Fauber/Special-mallia.</p> <p>Ketju, englantilainen »Perrys Best» 1/2" x 3/16".</p> <p>Vaihde, 72.8.</p> <p>Polkimet, 4-os. kumit.</p> <p>Istuin, »S. O. K.», kiskosilloin ja kaksinkertaisin kromioiduin pumppukierukkajousin.</p> <p>Ulkoasu, vahva ja kaunis kromiointi. Runko hienosti mustaksi lakeerattu kaksinkertaisin kultaviivoin.</p> <p>Varusteet, »S. O. K.»-kello, kromioitu, messinkinen pumppu, alum. ketjunsuojus, työkalulaukku,</p>	kpl.	985:—

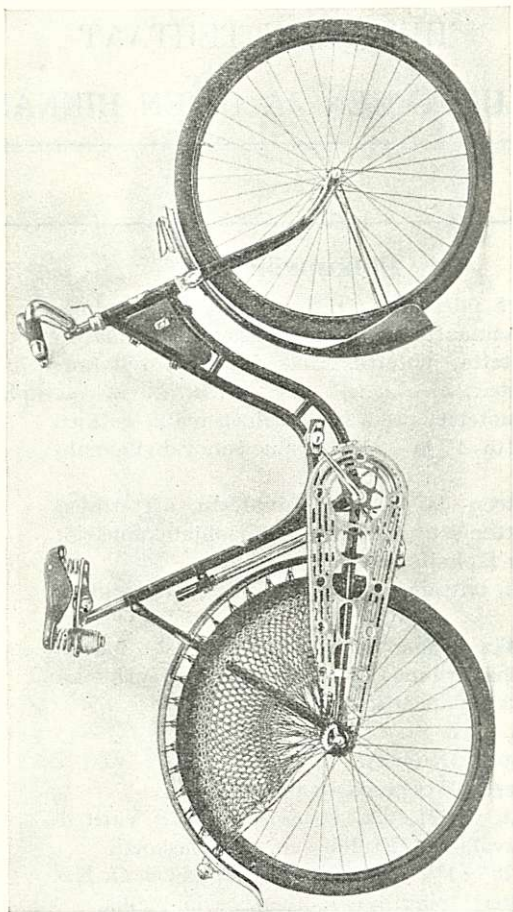

»S.O.K.»-polkupyörä N:o 2.



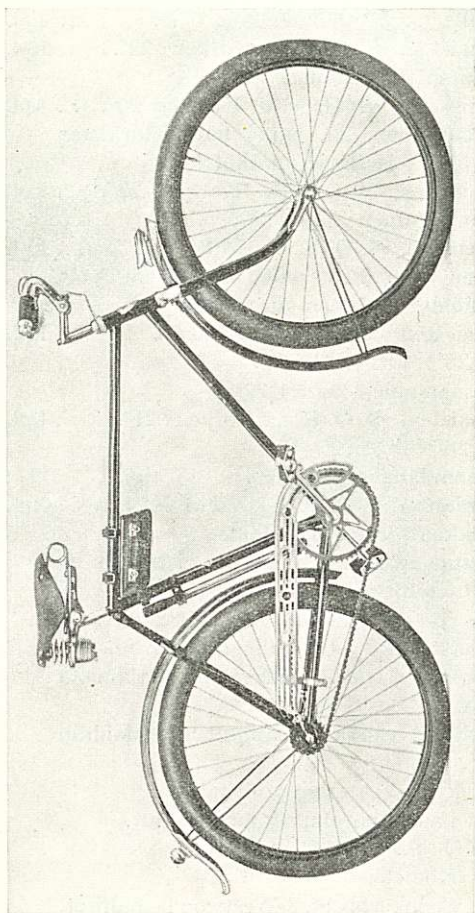

»S.O.K.»-polkupyörä N:o 3.

N:o	Nimi	Hinta	Hinta
	joka sisältää tarpeelliset avaimet, öljykannun, puhdistusliinan ja paikkakumilappuja.		
1/24	<b>Polkupyörä</b> , miesten, »S. O. K.». Korkeus 24"..... kpl.	985:—	
	Muuten samanlainen kuin 1/22.		
2/20	<b>Polkupyörä</b> , naisten »S. O. K.». Korkeus 20". Runko samaa mallia kuin 1/22. Vaihde, 68.5. .... kpl.	1,050:—	
2/22	<b>Polkupyörä</b> , naisten, »S. O. K.». Korkeus 22"..... kpl.	1,050:—	
	Muuten samanlainen kuin 2/20.		
1a/20	<b>Polkupyörä</b> , miesten, »S. O. K.». Korkeus 20". ... kpl.	940:—	
	Samanlainen kuin 1/22, paitsi kaikki kirikkaat osat <b>nikkelöidyt</b> ja ilman maskottia.		
1a/22	<b>Polkupyörä</b> , miesten, »S. O. K.». Korkeus 22". ... kpl.	940:—	
	Muuten samanlainen kuin 1a/20.		
2a/22	<b>Polkupyörä</b> , naisten, »S. O. K.». Korkeus 22". .... kpl.	1,000:—	
	Samanlainen kuin 2/20, paitsi kaikki kirikkaat osat <b>nikkelöidyt</b> ja ilman maskottia.		
3/22	<b>Polkupyörä</b> , miesten »S. O. K.», korkeus 22" ..... kpl.	1,065:—	
	<b>Pallorenkaat</b> , 26" × 1 1/2" × 2". Muuten samanlainen kuin 1/22.		
4/21	<b>Polkupyörä</b> , naisten, »S. O. K.». Korkeus 21". .... kpl.	1,125:—	
	<b>Pallorenkaat</b> , 26" × 1 1/2" × 2". Muuten samanlainen kuin 2/20.		
5/20	<b>Polkupyörä</b> , miesten »S. O. K.», korkeus 20" ..... kpl.	860:—	
	Kaikki kirikkaat osat <b>kromioidut</b> . <b>Runko</b> , pitkä suomalainen malli, kotimaista valmistetta, liitokset hitsatut. <b>Ohjain</b> , eteen- ja ylöspäin taivutettu, asetettava, saumattomasta putkesta, kulmaohjainkannatin. Putken läpimitta 7/8". Molemmat kotimaista valmistetta. <b>Kädensijat</b> , erittäin vahvat ja kauniit, kromioiduin heloin. <b>Etuhaarukka</b> , kyhä kaarenmuotoinen. Kyhä sekä haarukan alapää kromioidut. <b>Eturumpu</b> , »F & S.» <b>Vapaarumpu</b> , »Komet». <b>Teräsvanteet</b> , yksinkertaiset, »Westwood»-malliset, väri 1. <b>Lokasuojat</b> , väri 1, n. k. »virtaviivamallia», etusuojassa maskotti. Värit 4 ja 5 tavallista mallia. Etusuojassa maskotti. <b>Kumirenkaat</b> , 28" × 1 5/8" tai 28" × 1 1/2". Nokia »Record». <b>Keskiölaakeri</b> , tomutiivis, »Fauber-Special»-mallia. <b>Ketju</b> , saksalainen »Grün-Stern» 1/2" × 3/16". <b>Vaihde</b> , 72.8.		

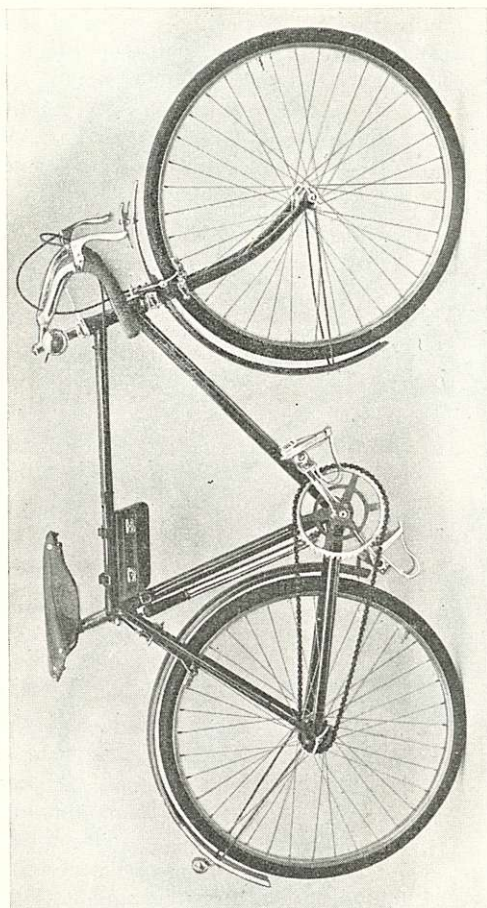

Relkeitypyörä »Pilot» N:o 7/22.



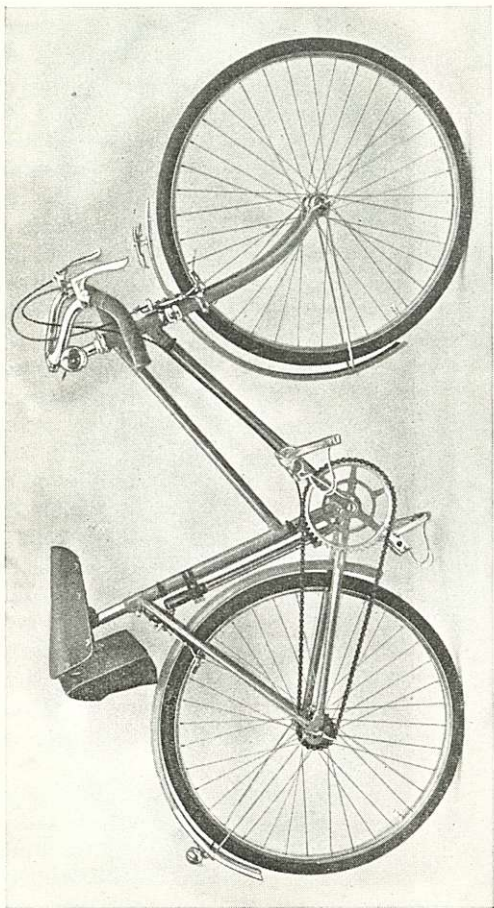

*Ratkeilypyörä »Pilot» N:o 8/22.*

N:o	N i m i	Hinta	Hinta
	<p><b>Polkimet, 4-os. kumit.</b>  <b>Istuin, »S. O. K.»</b>, kiskosilloin ja kaksinkertaisin kromioiduin pumppukierukkajousin.  <b>Ulkoasu</b>, vahva ja kaunis kromiointi. Kehys hienosti mustaksi lakeerattu kaksinkertaisin kultaviivoin.  <b>Varusteet</b>, kello, kromioitu pumppu, alum. ketjun-suojus, työkalulaukku, joka sisältää avaimet, öljykannun ja paikkakumilappuja.</p>		
5/22	<b>Polkupyörä</b> , miesten »S. O. K.», korkeus 22" ..... kpl. Muuten samanlainen kuin 5/20.	860:—	
5/24	<b>Polkupyörä</b> , miesten »S. O. K.», korkeus 24" ..... kpl. Muuten samanlainen kuin 5/20.	860:—	
6/20	<b>Polkupyörä</b> , naisten, »S. O. K.», korkeus 20" ..... kpl. Runko samaa mallia kuin 5/20. Vaihde, 68.5.	905:—	
6/21	<b>Polkupyörä</b> , naisten »S. O. K.». Korkeus 21" ..... kpl. Muuten samanlainen kuin N:o 6/20.	905:—	
5a/20	<b>Polkupyörä</b> , miesten »S. O. K.», korkeus 20" ..... kpl. Samanlainen kuin 5/20, paitsi kirkkaat osat <b>nikkelöidyt</b> ja ilman maskottia.	825:—	
5a/22	<b>Polkupyörä</b> , miesten »S. O. K.», korkeus 22" ..... kpl. Muuten samanlainen kuin 5a/20.	825:—	
5a/24	<b>Polkupyörä</b> , miesten, »S. O. K.», korkeus 24" ..... kpl. Muuten samanlainen kuin 5a/20.	825:—	
6a/21	<b>Polkupyörä</b> , naisten, »S. O. K.», korkeus 21" ..... kpl. Samanlainen kuin 6/21 paitsi kaikki kirkkaat osat <b>nikkelöidyt</b> ja ilman maskottia.	870:—	
7/22	<b>Retkelypolkupyörä</b> , miesten, 22", »Pilot», englantilaista valmistetta. Kirkkaat osat <b>kromioidut</b> . Runko, juotettu, ulkopuolisin vahvikemuhvein. Ohjain, kilpailumallia. Jarrut, käsijarrut etu- ja takapyörässä. Vanteet, 26" × 1 3/8", kromioidut. Kumirenkaat, Nokian pikarenkaat, 26" × 1 3/8". Keskiölaakeri, hyväksi tunnettu englantilainen kii-lakampilaakeri. Istuin, kilpapyörän. Vaihde vapaarattaalla 69. » kiinteällä rattaalla 78. Värit, oranssi, sininen ja vihreä.	1,150:—	
	Mikäli pyöriä tilataan varustettuna Komet-vapaa- rummulla, on lisämaksu 30:—. Tällöin on taka- pyörä ilman käsijarrua.		

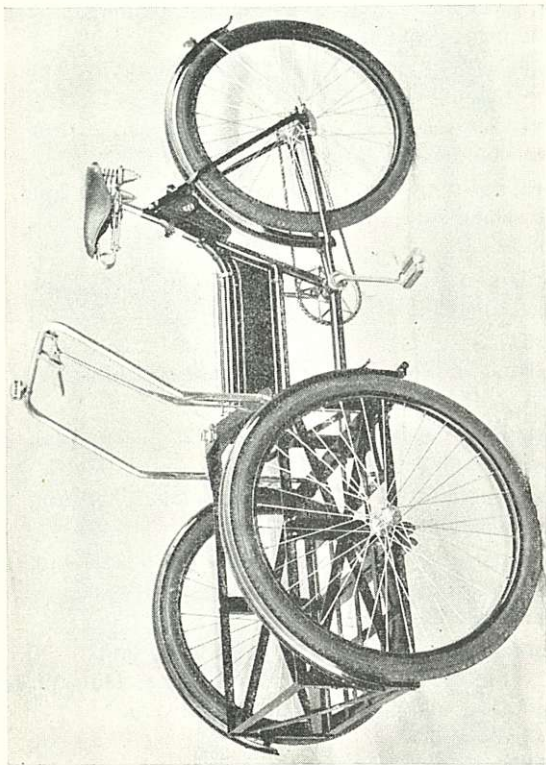

*Tavarankuljetuspyörä N:o 10/22.*

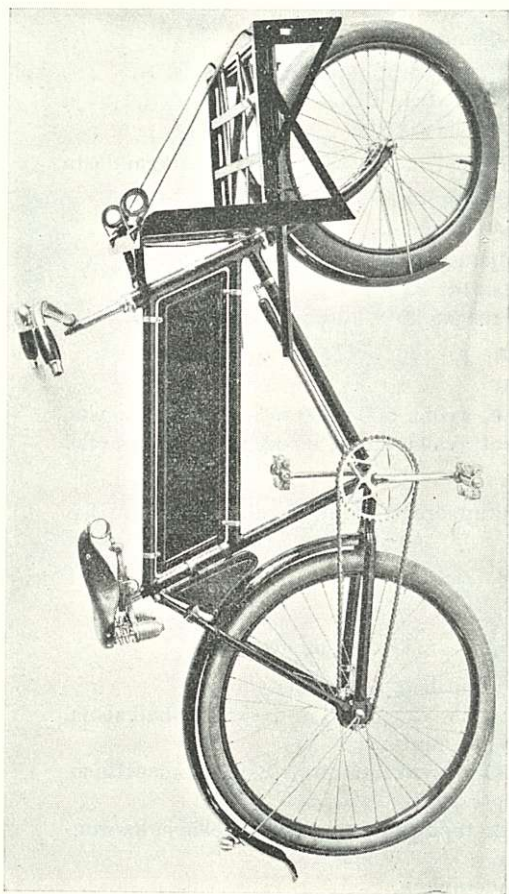

*Tavarankuljetuspyörä N:o 12/22.*



N:o	N i m i	Hinta	Hinta
8/22	<b>Retkeilypolkupyörä, naisten, 22" .....</b> kpl. <b>Vaihde vapaarattaalla 69.</b> » kiinteällä rattaalla 62. Samaa valmistetta kuin miesten.	1,190:—	
9/22	<b>Polkupyörä, miesten »S. O. K.», korkeus 22", runko,</b> <b>vanteet ja lokasuojat väreissä: sininen, oranssi</b> <b>ja vihreä .....</b> kpl. Muuten samanlainen kuin 1/22.	1,600:—	
10/22	<b>Tavarankuljetuspyörä, 3-pyöräinen »S. O. K.» .....</b> kpl. <b>Runko, hitsattu, 22" korkea, 1 1/16", 1 1/8" ja</b> <b>1 5/16"-teräsputkista.</b> <b>Tavarateline, 647 × 616 × 260 m/m, vanneraudasta.</b> <b>Renkaat, Dunlop-m., 26 × 1 1/2 × 2", Ballong.</b> <b>Vaihde, 56.</b>	2,540:—	
12/22	<b>Tavarankuljetuspyörä, 2-pyöräinen »S. O. K.» .....</b> kpl. <b>Runko, hitsattu, 22".</b> <b>Etupyörän rengas 20" × 2", Continental-mallia.</b> <b>Takapyörän » 26 × 1 1/2 × 2", Dunlop-mallia,</b> <b>Ballong.</b> <b>Tavarateline, avoin, 500 × 400 m/m, vanneraudasta,</b> <b>alaslaskettavalla tuella, 90 kg:n kantamukselle.</b> <b>Vaihde, 61.</b>	1,560:—	
15/23	<b>Moottoripolkupyörä, »Trim», 2-vaihteisella, 1,5 hv.</b> <b>Speed-moottorilla.</b> kpl.	3,425:—	
<b>Tietoja moottorista:</b>			
<b>Moottori: 2-tahtinen, 2700 kierr./min.</b>			
<b>Sylinteritilavuus: 72 cm<sup>3</sup>, 48 m/m sylinterihalkaisija,</b> <b>40 m/m iskunpituus.</b>			
<b>Vaihdelaatikko, synkronisoitu, puoliautomaattinen,</b> <b>2:lle nopeudelle.</b>			
<b>Vaihtaminen tapahtuu vapaakytkimellä ja kaasun-</b> <b>säädöllä.</b>			
<b>Ilman vaihdetankoa.</b>			
<b>Voimansiirto vaihdelaatikosta takapyörään ham-</b> <b>maspyörillä.</b>			
<b>Sytytys: koteloitu vauhtipyörämagneetti.</b>			
<b>Kaasuttaja: uimurimallia.</b>			
<b>Kiinnitys: Kahdesta kohdasta takapyörän sivuun.</b> <b>Nopeus ja polttoaineen kulutus: 45 km. tunnissa,</b> <b>0.18 ltr. penikulmalle.</b>			
<b>Moottorin paino täydellisenä: 13.7 kg.</b>			

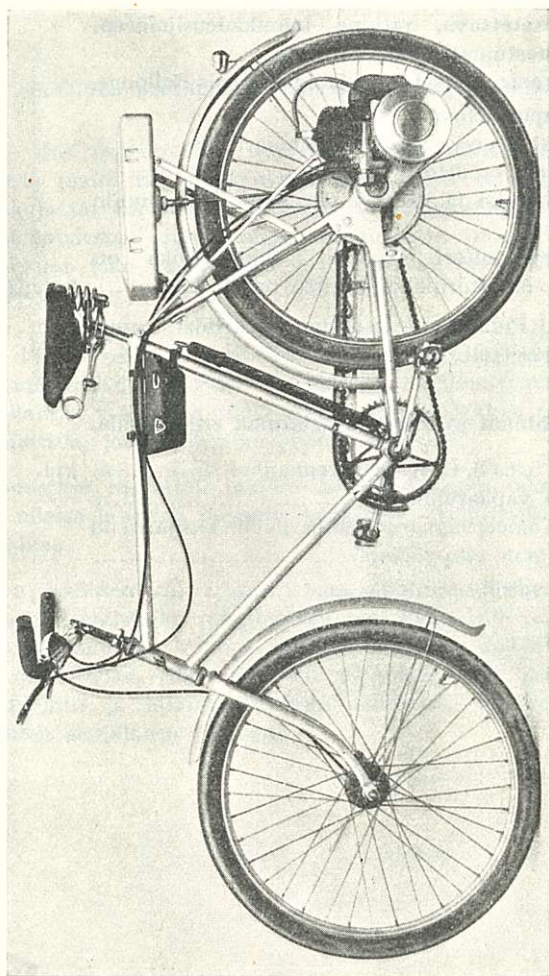

Moottoripolkupyörä N:o 15/23.

N:o	N i m i	Hinta	Hinta
18	<p style="text-align: center;">Tietoja polkupyörästä:</p> <p><b>Runko</b>, 23" korkea, 1 1/16" vedetystä ruotsalaisesta teräsputkesta.  <b>Ohjain</b>: asetettava, pitkin kumikädensijoiheen.  <b>Puolat</b>: ruostumattomat, 2,5 m/m.  <b>Kumirenkaat</b>: 26" × 1 1/2" × 2", »Gislaveds Ballong».  <b>Vapaarumpu</b>: »Novo».  <b>Eturumpu</b>: »Perry», sisäpuolisilla jarruilla.  <b>Istuin</b>: pieni moottoripyöräistuin.  <b>Ulkoasu</b>: runko ja vanteet maalattu alumiinivärisiksi.</p> <p><b>Polkupyörämoottori</b>, »Speed». Sama, joka on »Trim»-moottoripolkupyörissä n:o 15/23. .... kpl. 2,050:—</p> <p><b>Huom.!</b> Pidätämme itsellemme oikeuden muutoksiin pyörissä käytettävissä osissa.</p> <p style="text-align: center;"><b>Lisähinnat pyörille varustettuina erikoisosilla.</b></p> <p>N:o 5, 5a, 6, 6a S. O. K.-laaturenkailla ..... kpl. 14:—  »Torpedo» vapaarummulla ..... » 30:—  N:o 7, 8 »Komet» vapaarummulla, jolloin käsijarru on ainoastaan etupyörässä. .... » 30:—  Kaksinkertaisilla vanteilla ..... » 32:—</p>		

**»S. O. K.»-polkupyörille annetaan seuraava takuu:**

Jos polkupyörän rungossa tai sen muissa osissa, alempana mainituin poikkeuksin, ostovuoden kuluessa esiintyy vikoja tai rikkoumia, mitkä ovat johtuneet aineen tai työn huonoudesta, sitoudumme korvauksetta oman valintamme mukaan joko korjaamaan viallisen osan, tai vaihtamaan sen uuteen.

Takuu ei käsitä osia, joiden rikkimeno on johtunut luonnollisesta kulumisesta, varomattomasta ajosta tai pyörän huolimattomasta hoidosta, ei myöskään työkaluja, työkalulaukkaa, eikä kelloa ja lakkaa olemasta voimassa sen vuoden loputtua, jolloin olemme pyörän myyneet.





Pyörän omistaja menettää takuun hänelle suoman oikeuden, jos pyörä saa vian sen ollessa lainatun vieraalle henkilölle, tai jos sillä on ajanut kaksi henkilöä yhtäaikaan.

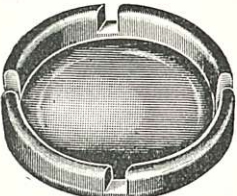
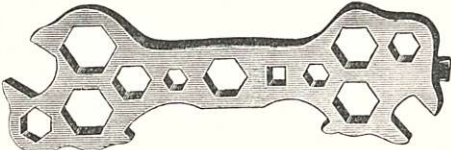

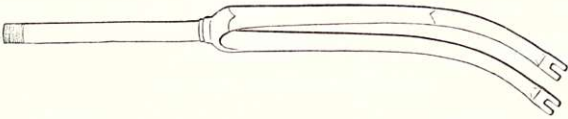
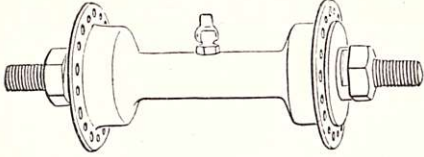
Saadakseen viallisen tai rikkoutuneen osan korjatuksi tai vaihdetuksi uuteen, on pyörän omistajan toimitettava osa meille rahtivapaasti osoitteella: S.O.K:n Helsingin tehtaat, Vallila. Samalla on hänen kirjallisesti ilmoitettava meille, missä olosuhteissa rikkoutuminen tapahtui, sekä omistajan nimi, palautusosoite, pyörän ja takuutodistuksen numerot. Korjattu tai uusi osa lähetetään hänelle senjälkeen vapaasti.

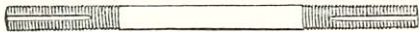

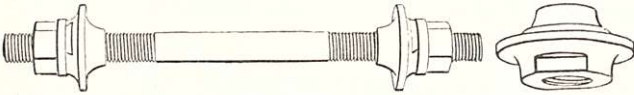
N:o	Nimi	Hinta	Hinta
<b>OSAT: Aluslevyt:</b>			
<i>N:o 20</i>			
20	Aluslevy 5/16" nikkelöity .....	kpl.	—: 10
21	» 3/8" » .....	»	—: 10
22	» 5/16" kromioitu .....	»	—: 20
23	» 3/8" » .....	»	—: 20
<b>Avaimet:</b>			
			
<i>N:o 36</i>			
36	Jakoavain, »Verjoux», musta .....	»	7: 50
37	» pituus 6" » .....	»	6: —
			
<i>N:o 40</i>			
40	Nippa-avain, nikkelöity .....	»	1: 50
			
<i>N:o 45</i>			
45	Avain, 13-reikäinen, nikkelöity .....	»	1: 60
<b>Emaljivärit:</b>			
50	Musta, 60 gr:n purkeissa .....	kpl.	3: 25
51	Punainen, 60 » » .....	»	4: 50
54	Valkonen, 60 » » .....	»	4: 50
55	Oranssi, 60 » » .....	»	4: 50

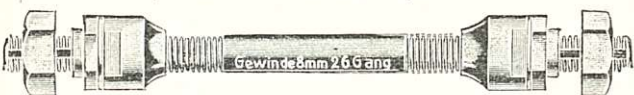

N:o	Nimi	Hinta	Hinta
<b>Etuhaarukat:</b>			
			
64	Saksalainen, 28"×1"×26 kierr., ilman raitoja, kyhä ja alapäätt nikkelöidyt..... kpl.	42:—	
65	» 28"×1"×26 kierr., raidoitettut, kyhä ja alapäätt nikkelöidyt..... »	44:—	
66	Ruotsalainen, 28"×1"×26 kierr., raidoitettut, kyhä ja alapäätt nikkelöidyt..... »	70:—	
67	Kotimainen, 28"×1"×26 kierr., raidoitettut, kyhä ja alapäätt nikkelöidyt..... »	47:—	
68	» 28"×1"×26 kierr., raidoitettut, kyhä ja alapäätt kromioidut..... »	52:—	
71	» 28"×1"×24 kierr., ilman raitoja, kyhä ja alapäätt nikkelöidyt..... »	45:—	
72	» 28"×1"×26 kierr., ilman raitoja, kyhä ja alapäätt nikkelöidyt..... »	45:—	
73	» 28"×1"×26 kierr., leveitä, miesten, pallorunkoon, raidoitettut, kyhä ja alapäätt kromioidut..... »	60:—	
78	Poikain, 24"×1"×24 kierr. .... »	55:—	
79/1	»Pilot»-retkeilypyörään, 26"×1"×26 kierr., oranssi »	60:—	
79/2	» » 26"×1"×26 » sininen »	60:—	
79/3	» » 26"×1"×26 » vihreä »	60:—	
<b>Etuhaarukan osat:</b>			
79/5	»Pilot»-etuhaarukan kyhän (kruunun) vaippa, krom. »	8:—	
<b>Eturummut:</b>			
			
81	»F. & S.» 36 reikäinen, nikkelöity..... »	15:—	
82	» » » kromioitu..... »	16:—	
83	»Phillips Superior», 36 reikäinen, kromioitu..... »	18:—	
84	Halpa laatu, » » nikkelöity..... »	10:—	
85	» » » » kromioitu..... »	12:—	
89	Pakettipyöriin » » nikkel. .... »	65:—	

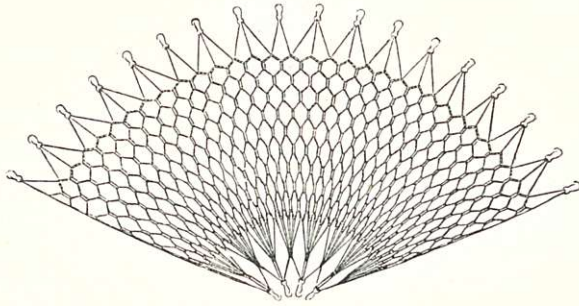

N:o	Nimi	Hinta	Hinta
<b>Eturummun osat:</b>			
<b>»F. &amp; S»-eturumpuun:</b>			
			
<i>N:o 94</i>			
94	Akseli, ilman osia = N:o 130 .....	kpl.	1: 30
95	Huoparengas .....	»	—: 30
			
<i>N:o 96</i> <i>N:o 98</i> <i>N:o 99, 100</i>			
96	Kartio 5/16" × 26 kierr. ....	»	1: 60
98	Aluslevy edelliseen .....	»	—: 15
99	Kuulapesä, ulkoläpimitta 25.4 m/m .....	»	2: —
100	»                      »                      24.1 » .....	»	2: —
			
<i>N:o 105</i>			
101	Kuulapesän kansi                      25.4 » .....	»	—: 20
103	Tomusuojus,                      25.4 » .....	»	—: 50
104	»                      24.1 » .....	»	—: 50
105	Öljykuppi 3/16" kiert. ....	»	—: 60
<b>»N.D.»-eturumpuun:</b>			
			
<i>N:o 112</i> <i>N:o 114, 115</i>			
111	Akseli, 5/16" × 24 kierr. × 127 m/m, ilman osia ....	kpl.	1: 40
112	»                      »                      »                      » täyd., 1/4" kuul. ....	»	5: 20
113	Aluslevy, 5/16",                      ∅ .....	»	—: 60
114	Kartio, 5/16" × 24 kierr., 3/16" kuulille .....	»	1: 80
115	»                      »                      »                      1/4" » .....	»	1: 80
			
<i>N:o 116</i>			
116	Kuulapesä 23.9 × 8 mm. 3/16" kuulille .....	»	2: —

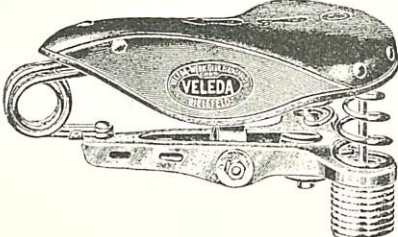
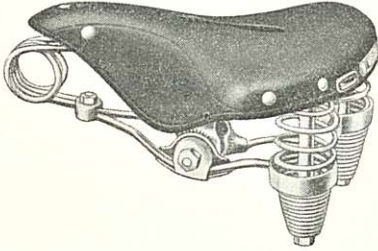
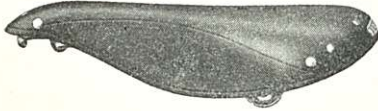

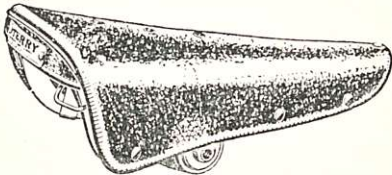
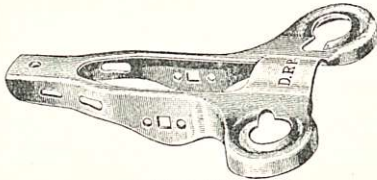
N:o	Nimi	Hinta	Hinta
<b>»Phillips»-eturumpuun:</b>			
121	Akseli, 5" × 3/8" × 26 kierr., täydellinen ..... kpl.	5: 50	
125	Kartio 3/8" × 26 " .....	1: 40	
<b>»W. P. J.»-eturumpuun:</b>			
			
<i>N:o 131</i>			
130	Akseli, 5/16" × 26 kierr. × 120 m/m, ilman osia ..... kpl.	1: 30	
131	" " " " " täydellinen .....	3: 20	
			
<i>N:o 133</i> <i>N:o 135, 136</i>			
133	Kartio, 5/16" × 26 kierr. ....	»	—: 90
135	Kuulapesä, 24.1 × 9.1 m/m .....	»	2: —
136	" 25.1 × 7.8 " .....	»	2: —
<b>»Tempesta»-eturumpuun:</b>			
142	Kuulapesä 27 × 9 m/m .....	»	—: 90
<b>Erilaisia eturummun osia:</b>			
161	Kuulapesä 24.2 × 8.3 m/m .....	»	—: 60
<b>Hameverkot:</b>			
			
174	Kotimainen .....	pari	11: —
175	" .....	»	8: —
176	" .....	»	6: 50

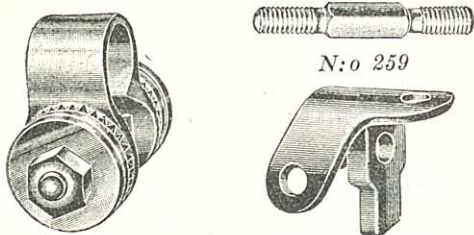
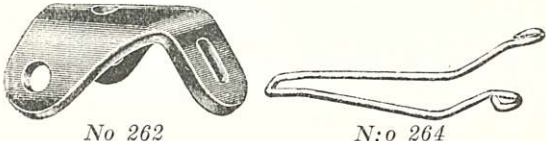
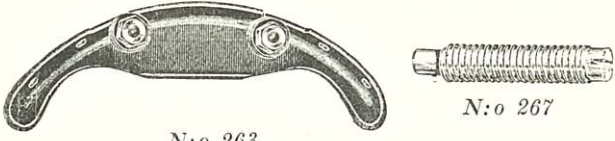

N:o	Nimi	Hinta	Hinta
<b>Hameverkon kolmiot:</b>			
			
180	Nikkelöidyt ..... pari	1: 10	
181	Kromioidut ..... »	1: 50	
<b>Istuimet:</b>			
			
<i>N:o 201</i>			
201	Miesten, »S. O. K.», kromioidut pumpppukierukka- jouset ja kiskosilta ..... kpl.	65:—	
202	» » nikkelöidyt pumpppukierukka- jouset ja kiskosilta ..... »	60:—	
			
<i>N:o 203</i>			
203	Miesten, »Teuto», jousisilta, nikkelöity ..... »	47:—	
			
<i>N:o 204</i>			
204	Miesten, retkeilypyörään kromioitu ..... »	60:—	
205	» (»Loisto») kromioitu, viininpunainen nahka »	90:—	

N:o	Nimi	Hinta	Hinta
211	Naisten, »S. O. K.», kromioidut pumppukierukka- jouset ja kiskosilta ..... kpl.	63:—	
212	» » nikkelöidyt pumppukierukka- jouset ja kiskosilta ..... »	58:—	
213	» »Teuto», jousisilta, nikkelöity ..... »	47:—	
			
N:o 214			
214	Naisten, vahakankainen, musta, retkeilypyöriin ... »	50:—	
<b>Istuimen kannattimet :</b>			
231		Kromioitu, 19×230 m/m ..... »	16:—
233		Nikkelöity, 19×230 » ..... »	13:—
234		» 22×210 » ..... »	13:—
235		Kromioitu, 22×230 » ..... »	16:—
236		Nikkelöity, 22×230 » ..... »	13:—
237		» 24×180 » ..... »	13:—
239	» 24×230 » ..... »	13:—	
<b>Istuimen osat:</b>			
»S. O. K.«-kiskosilta-istuimeen, kromioidut			
			
N:o 251		N:o 253	
251	Alakisko, miesten ..... kpl.	21:—	
252	» naisten ..... »	20:—	
253	Etujousi, miesten ..... »	6:50	
   			
N:o 254		N:o 255	
N:o 256		N:o 257	
254	Etujousi, naisten ..... kpl.	2:50	
255	Etujousen pää, miesten ..... »	2:—	
256	» » naisten ..... »	1:—	
257	» tuki, miesten ..... »	—:80	

N:o	Nimi	Hinta	Hinta
			
258	Lukko, täydellinen, miesten ja naisten .....	kpl.	9:—
259	Lukon pultti, 5/16" × 18 kierr. × 75 m/m .....	»	2:—
260	Mutteri edelliseen .....	»	—:80
261	Nahan kiinnike, etumainen, miesten .....	»	1:40
			
262	Nahan kiinnike, etumainen naisten .....	kpl.	1:—
263	» » takimainen .....	»	4:—
264	» kiristysjousi, miesten .....	»	4:—
265	» » naisten .....	»	4:—
266	» kiristysjousen mutteri, miest. ja naist. ....	»	—:60
267	» kiristysruuvi, miesten .....	»	—:80
			
262	Nahan kiinnike, etumainen naisten .....	kpl.	1:—
263	» » takimainen .....	»	4:—
264	» kiristysjousi, miesten .....	»	4:—
265	» » naisten .....	»	4:—
266	» kiristysjousen mutteri, miest. ja naist. ....	»	—:60
267	» kiristysruuvi, miesten .....	»	—:80
			
268	Nahan kiristysruuvi, naisten .....	kpl.	3:—
269	» niitti, 1/2" .....	»	—:20
270	» » 3/8" .....	»	—:20
271	Takajousi, miesten ja naisten, oikea .....	»	5:—
272	» » » » vasen .....	»	5:—
274	Takajousien kannattaja .....	»	6:—

N:o	Nimi	Hinta	Hinta
»S. O. K.»-kiskosilta-istuimeen, nikkelöidyt:			
281	Alakisko, miesten .....	kpl.	16:—
282	» naisten.....	»	15:—
283	Etujousi, miesten .....	»	5:50
284	» naisten.....	»	2:—
285	Etujousen pää, miesten .....	»	1:50
286	» naisten .....	»	—:80
287	» tuki, miesten .....	»	—:60
288	Lukko, täydellinen, miesten ja naisten .....	»	7:—
289	Lukon pultti, 5/16" × 18 kierr. × 75 m/m .....	»	1:50
290	Mutteri edelliseen .....	»	—:60
291	Nahan kiristysjousi, miesten .....	»	2:50
292	» » naisten .....	»	2:50
293	» kiristysjousen mutteri, miest. ja naisten ...	»	—:40
294	» kiristysruuvi, miesten .....	»	—:60
295	» » naisten .....	»	2:50
296	» niitti, 1/2" .....	»	—:15
297	» » 3/8" .....	»	—:15
298	Takajousi, miesten ja naisten, oikea .....	»	4:50
299	» » » » vasen .....	»	4:50
			
300	Takajousien välikappale, 100 m/m .....	»	1:50
301	» » 65 » .....	»	1:50
302	» » 90 » .....	»	1:50
303	» kannattaja .....	»	3:—
Muut osat samat kuin kromioidussa istuimessa.			
»Teuto»-jousisilta-istuimeen: nikkelöidyt:			
			
311	Jousisilta, miesten .....	kpl.	9:—
312	» naisten .....	»	9:—
313	Etujousen tuki, miesten .....	»	—:70

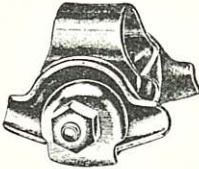
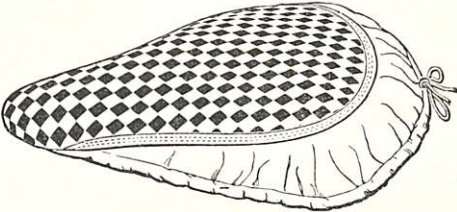
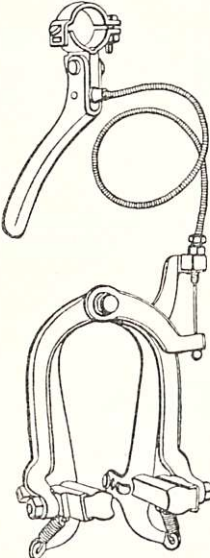

N:o	Nimi	Hinta	Hinta
	 		
	<p>N:o 314</p> <p>N:o 315</p>		
314	Jousisillan yhdistäjä .....	»	—:40
315	Lukko, miesten ja naisten .....	»	6:50
	Muut osat samat kuin nikkelöidyssä kiskosilta-istuimessa.		
	<b>Sekalaiset istuimen osat:</b>		
351	Mutteri, »B. S. W.»-istuimeen .....	»	—:90
352	Hihnahela .....	»	—:50
353	Istuimen nahka, miesten .....	»	27:—
354	» » naisten .....	»	27:—
	<b>Istuimen peitteet:</b>		
			
371	Kankainen, miesten .....	»	6:—
372	» naisten .....	»	6:—
373	» pehmustettu, miesten .....	»	7:—
374	» » naisten .....	»	7:—
375	Kudottu, miesten .....	»	3:60
376	» naisten .....	»	3:60
	<b>Jarrut:</b>		
381	Käsijarru etupyörään, nikkel. .....	»	27:—
382	» » kromioitu, »Pilot»-retkeilypyöriin .....	»	32:—
383	» takapyörään, krom., »Pilot»-retkeilypyöriin .....	»	33:—
			
	N:o 381		

N:o	Nimi	Hinta	Hinta
-----	------	-------	-------

### Jarrun osat:

385/1	Käsijarrun jousi, emaljoitu, "Pilot" kpl.	—: 80	
385/2	» vivun akseli, ø-kantainen » »	1: 10	
385/3	» mutteripultti, 6-kant. 1/4" × 5/8" » »	1: —	
385/4	» vaijerin putkiruuvi, mutterilla, (lyhennysruuvi) » »	3: 50	
385/5	» kaapeli, 21" etupyörän jarruun » »	4: 30	
385/6	» » 51" takapyörän » »	6: —	
385/7	» kaapelin kiinnike ..... » »	—: 70	

### Jarrukengät:

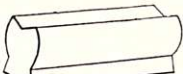
391	 Kumiset, poikain pyörään ..... »	1: 50
392	» "Hermes"-retkeilypyörään »	2: —
393	» "Fibrax", "Pilot"- »	1: 80

### Keskiölaakerin osat:

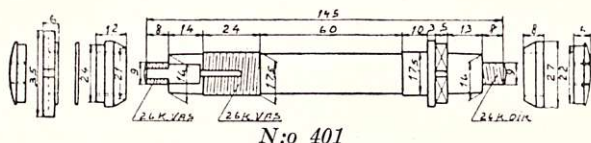

Victoria n:o 18 runkoon:



N:o 401

401	Akseli, miesten ja naisten, osineen ..... kpl.	24: —
404	Kampimutteri, oikea ..... »	1: 80
405	» vasen ..... »	1: 80
406	Kartio, oikea ..... »	4: 20
407	» vasen ..... »	4: 20
408	Kartion vastamutteri ..... »	3: —
410	Kuulapesä, vasen ja oikea 43,5 mm ..... »	9: —

Victoria n:o 19 runkoon:

422	Kartio, vasen ..... »	6: 50
423	Kartion pidätysruuvi  ..... »	1: 50
424	» »  ..... »	1: 50

Victoria n:o 20 runkoon:

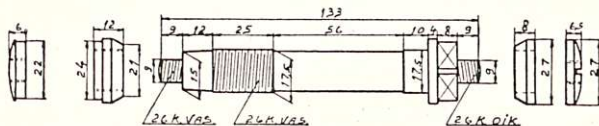

N:o 431

431	Akseli, osineen ..... kpl.	22: —
432	Kampimutteri, oikea ..... »	2: —
433	» vasen = N:o 405 ..... »	1: 80

»R»-runkoon v. 1920:

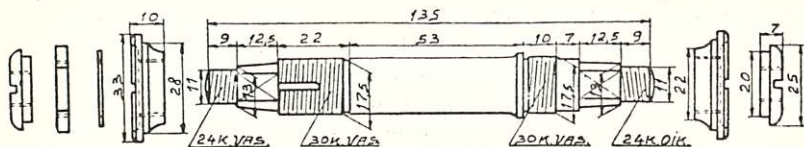

N:o 441

441	Akseli, miesten ja naisten, täydellinen .....	kpl.	23:—
442	Ketjupyörä, 37×5/8"×3/16" .....	»	26:—
444	Ketjupyörän kiinnitysruuvi .....	»	—:60
445	Kampimutteri, oikea .....	»	2:—
446	» vasen .....	»	2:50
447	Kartio, vasen ja oikea .....	»	4:50
448	Kartion vastamutteri .....	»	—:60
449	Aluslevy edelliseen .....	»	—:40

v. 1921 runkoon:

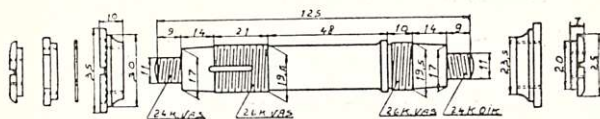

N:o 451.

451	Akseli, miesten, osineen .....	kpl.	23:—
453	Ketjupyörän kiinnitysruuvi .....	»	—:60
456	Kartio, oikea .....	»	5:—
457	» vasen .....	»	5:—
458	Kartion vastamutteri .....	»	—:60
460	Kuulapesä, vasen ja oikea 40,5 m/m .....	»	2:50

G-runkoon v. 1922:

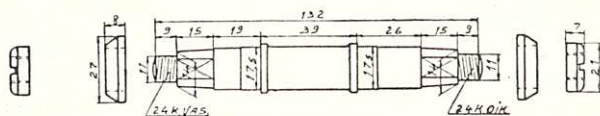

N:o 461

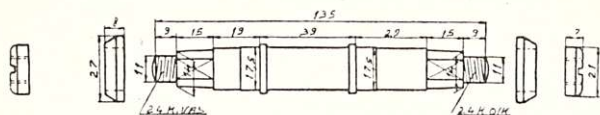

N:o 462.

461	Akseli, miesten, osineen .....	kpl.	23:—
462	» naisten, ilman osia .....	»	10:—
463	Ketjupyörä, 36×5/8"×3/16" .....	»	26:—
464	» 46×5/8"×3/16" .....	»	26:—

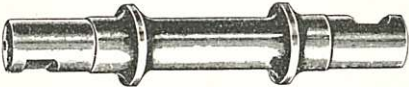
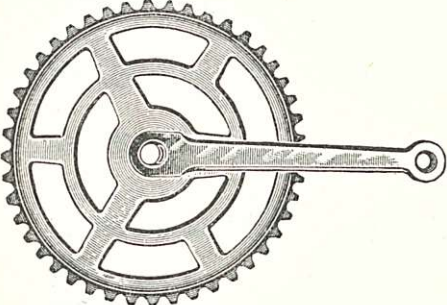
N:o	Nimi	Hinta	Hinta
465	Ketjupyörän vastamutteri .....	kpl.	5:—
466	Huoparengas .....	»	—: 40
467	Kampi, oikea .....	»	25:—
470	Kartio, vasen ja oikea .....	»	4: 25
471	Kuulapesä, oikea .....	»	4:—
472	» vasen .....	»	4:—
473	Muhvin kiristysruuvi .....	»	1: 60
474	Öljysäätäjä .....	»	—: 40
<b>Engl. runkoon v. 1924:</b>			
488	Kuulapesän vastamutteri .....	»	2: 40
<b>Engl. runkoon v. 1925:</b>			
492	Ketjupyörän kiinnitysruuvi .....	»	—: 60
493	Huoparengas.....	»	—: 50
497	Muhvin kiristysruuvi .....	»	1: 30
498	Mutteri edelliseen .....	»	—: 75
499	Tomusuojus, oikea .....	»	4: 75
500	» vasen .....	»	4: 75
<b>Englantilaisten keskiöiden kuulapesät:</b>			
501	Ilman laippaa, oikeakierteinen .....	»	3: 75
<b>»Pilot» retkeilypyöriin:</b>			
			
<i>N:o 502/1</i>			
502/1	Keskiön akseli .....	»	7:—
			
<i>N:o 502/2</i>			
502/2	» kampi $6\frac{1}{2}'' \times \frac{9}{16}''$ , oik. ketjupyörineen $\frac{1}{2}'' \times \frac{1}{8}'' \times 42$ .....	»	40:—
502/3	» kampi $6\frac{1}{2}'' \times \frac{9}{16}''$ , vasen, krom. ilman ketjupyörää .....	»	19:—





N:o	N i m i	Hinta	Hinta
	 		
	<p style="text-align: center;">N:o 502/4                      N:o 502/5</p>		
502/4	Keskiölaak. kammien kiinnit.kiila, mutterein., krom., kpl.	1:60	
502/5	» kuulapesä, oikea, (vasen kiert.)..... »	4:50	
	 		
	<p style="text-align: center;">N:o 502/6                      N:o 502/7</p>		
502/6	Keskiölaak. kuulapesä, vasen, (oikea kiert.) .....	4:50	
502/7	» kuulapesän vastamutteri .....	1:80	
	»V. V.»-runkoon v. 1925:		
512	Ketjupyörän vastamutteri, nikkel. .... »	4:75	
513	Kampi, oikea nikkel. .... »	25:—	
516	Kartion vastamutteri .....	—:60	
	»V. V.»-runkoon v. 1926:		
522	Akseli, miesten, osineen .....	23:—	
523	Ketjupyörän vastamutteri .....	4:75	
524	Kampi, oikea nikkel. .... »	25:—	
525	Kampimutteri, oikea » .....	2:50	
526	» vasen » .....	2:50	
528	Kartion vastamutteri .....	—:60	
	Kellolaakerirunkoon v. 1927—34:		
			
531	Akseli, miesten v. 1927 m., ilman osia .....	kpl.	17:50
532	» » » » » osineen .....	»	37:—
533	» naisten ja miesten v. 1928—34 m., ilman osia .....	»	17:50
534	» » » » » osineen ... »	»	37:—

N:o	Nimi	Hinta	Hinta
535	Ketjupyörä, 35 × 5/8" × 3/16" nikk. .... kpl.	24:—	
536	» 36 × 5/8" × 3/16" » .....	24:—	
537	» 37 × 5/8" × 3/16" » .....	24:—	
538	» 38 × 5/8" × 3/16" » .....	24:—	
539	» 45 × 5/8" × 3/16" » .....	24:—	
540	Ketjupyörän vastamutteri » .....	4:75	
541	Kampi, oikea, 6 1/4" naisten » .....	34:—	
542	» vasen, » » .....	30:—	
543	» oikea 7", miesten » .....	36:—	
544	» vasen, » » .....	32:—	
545	Kampimutteri, oikea » .....	2:40	
546	» vasen » .....	2:40	
547	Kartio, vasen ja oikea .....	5:20	
548	Kartion vastamutteri .....	2:25	
549	Aluslevy edelliseen .....	—:40	
550	Kuulapesä, vasen ja oikea .....	6:75	

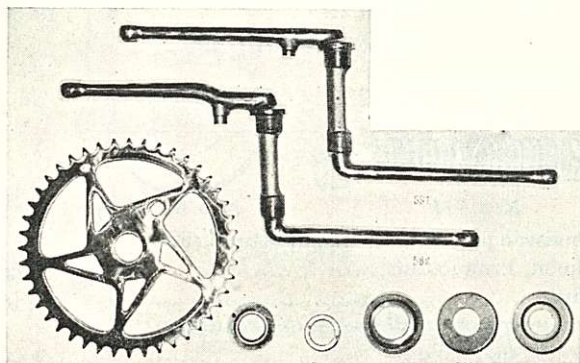
**Kotimaiseen »Fauber-Special»-runkoon, kromioidut:**  
(Sopivat myös ruotsalaiseen »Fauber-Special»-runkoon)

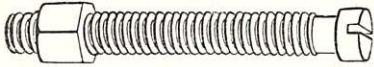

571	Akseli, kampineen, miesten .....	kpl.	48:—
572	» » naisten .....	»	48:—
573	Ketjupyörä, 44 × 1/2" × 3/16" .....	»	33:—
574	» 52 × 1/2" × 3/16" .....	»	33:—
575	Kartio, oikea .....	»	4:—
576	» vasen .....	»	4:—
577	Kartion vastamutteri .....	»	3:50
578	Kuulapesä, oikea .....	»	7:50
579	» vasen .....	»	7:50
580	Tomusuojus, oikea .....	»	3:50
581	» vasen .....	»	3:50
582	Vastamutterin aluslevy .....	»	—:40

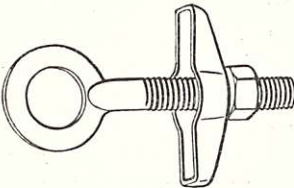
N:o	Nimi	Hinta	Hinta
	<b>Kotimaiseen »Fauber-Special»-runkoon, nikkeloityt:</b>		
591	Akseli, kampineen, miesten .....	kpl.	40:—
592	» » naisten .....	»	40:—
593	Ketjupyörä, 44 × 1/2" × 3/16" .....	»	30:—
594	» 52 × 1/2" × 3/16" .....	»	30:—
597	Kartion vastamutteri .....	»	3:—
598	Tomusuojus, oikea .....	»	3: 50
599	» vasen .....	»	3: 50
	<b>Muut osat samat kuin kromioidussa keskiössä.</b>		
	<b>Ketjut:</b>		
			
601	»Perrys Best», 5/8" × 3/16" × 98 l. ....	kpl.	20:—
602	Wippermann'in »Grün-Stern» 5/8" × 3/16" × 98 l. ...	»	15:—
606	»Perrys Best», 1/2" × 3/16" × 118 l. ....	»	20:—
607	Wippermann'in »Grün-Stern», 1/2" × 3/16" × 118 l. ...	»	15:—
608	»Perrys Best», 1/2" × 1/8" × 112 l. ....	»	19: 50
609	»Queen», 1/2" × 1/8" × 116 l. ....	»	19: 50
	<b>Ketjunkturimet:</b>		
			
	N:o 611		
			
	N:o 612		
611	Ruuvit kotimaiseen ja ruotsalaiseen juotettuun »Fauber»-runkoon, kromioidut.....	pari	2: 50
612	Levyt edellisiin .....	»	1: 10
614	Ruuvit kotimaiseen ja ruotsalaiseen juotettuun »Fauber»-runkoon, nikkeloityt .....	»	2:—
615	Levyt edellisiin .....	»	1:—
			
	N:o 616		
616	Kotimaiseen hitsattuun »Fauber»-runkoon ja kellokeskiörunkoon, tavalliset, nikkeloityt hattuneen ja muttereineen .....	pari	1: 50
616/1	Samat kromioidut .....	»	2:—



N:o	Nimi	Hinta	Hinta
-----	------	-------	-------

**Ketjun osat:**



N:o 617



N:o 619



N:o 620



N:o 621—624

617	Ketjunpuolilenkki	1/2" x 3/16"	..... kpl.	1:—
618	»	5/8" x 3/16"	..... »	1:—
619	Ketjunlukko	1/2" x 3/16", jousella	..... »	1:—
620	Ketjulukon jousi		..... »	—: 50
621	Ketjuruuvi »Perry»	1/8"	..... »	—: 40
622	» »Wippermann»	1/8"	..... »	—: 20
623	» »Perry»	3/16"	..... »	—: 40
624	» »Wippermann»	3/16"	..... »	—: 20

**Ketjunsuojukset:**

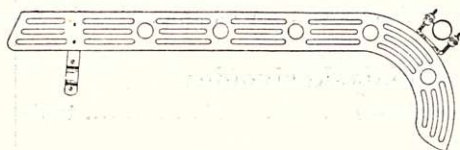

N:o 633

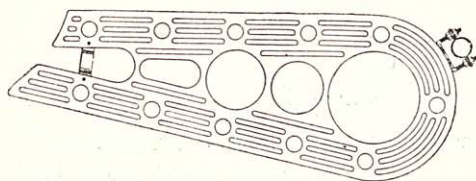

N:o 636

631	Miesten, musta, rautapelt.,	1" kiinnikk.	..... kpl.	8:—
632	» » »	1 1/8" »	..... »	8:—
633	» alumiininen	1" »	..... »	13: 50
636	Naisten, »	1" » 120 m/m reijällä	..... »	26:—
638	» musta, rautapeltinen,	1" » » »	..... »	14:—
639	» » »	1 1/8" » » »	..... »	14:—
645	Ketjunsuojuksen kiinnike, alum.	1" »	..... »	3: 20





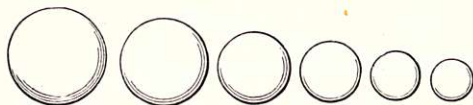

N:o	Nimi	Hinta	Hinta
<b>Kissansilmät:</b>			
			
<i>N:o 651</i>			
651	Punanen, Torpedomallinen, nikkeli. .... kpl.	2: 50	
652	» » kromioitu..... »	3: 10	
653	» »Seis» nikkeloity ..... »	3: 40	
654	» » kromioitu ..... »	4:—	
			
<i>N:o 655</i>			
655	Punanen, valkealla selluloidikehyksellä ..... »	4:—	
656	» sähköpolttimolla 6 v. × 0.04 amp. .... »	9: 25	
<b>Kuulalaakerivoide:</b>			
661	»S. O. K.» (1 tus. rasiassa) ..... tuubi	2: 20	
<b>Kuularenkaat kuulineen:</b>			
			
700/4	19.6 m/m × 3/16" × 6 kpl, sopii »F & S»-eturum- puun, (uusi malli) kpl.	—: 60	
700/5	20 m/m × 3/16" × 7 » » »N. D.» eturump. (uusi malli) ..... »	—: 60	
700/6	21.7 m/m × 3/16" × 7 » » »F & S»-eturump. (vanha malli) ..... »	—: 60	
700/7	21.7 m/m × 7/32" × 6 » » »W. P. J.»-eturump. »	—: 70	
700/10	23.3 m/m × 1/4" × 6 » » »N. D.»-etur. (vanha malli)..... »	—: 80	
700/18	26.4 m/m × 1/4" × 7 » » »Rotax»-vapaarum- puun (pienempi) ... »	—: 90	

N:o	Nimi	Hinta	Hinta
700/24	29 m/m × 5/16" × 5 kpl. sopii »N. D.» vapaarump. (pien.) ..... kpl.	1:—	
700/30	33.1 m/m × 1/4" × 9 » » v. 1920 »R»-malli- seen keskiölaakeriin »	1: 10	
700/35	34.4 m/m × 1/8" × 19 » » ohjainlaaker. .... »	—: 80	
700/38	36.3 m/m × 5/32" × 17 » » » v. 1927—34 kellokeskiömalli ... »	—: 90	
700/39	36.3 m/m × 3/16" × 14 » » ohjainlaaker. Fau- ber-Special ..... »	1: 10	
700/40	35.3 m/m × 1/4" × 9 » » v. 1921, v. 1927—34 ja »V. V.»-keskiölaa- keriin ..... »	1: 10	
700/42	36.7 m/m × 1/4" × 10 » » »Komet»-vapaarum- puun v. 1934 ..... »	1: 30	
700/46	38.0 m/m × 5/16" × 8 » » »N. D.»-vapaarump. ja v. 1922 G keskiöön »	1: 40	
700/53	39.0 m/m × 1/4" × 11 » » »Rotax»-vapaarum- puun ..... »	1: 40	
700/58	40.5 m/m × 1/4" × 11 » » »Fauber-Special»- keskiölaakeriin ..... »	1: 40	
700/98	35.5 m/m × 5/32" × 16 » » ohjainlaaker. .... »	—: 90	
700/99	39.5 m/m × 1/4" × 11 » » »Torpedo»-vapaa- rumpuun ..... »	1: 40	
700/108	32.0 m/m × 7/32" × 10 » » »Rotax»-vapaarum- puun ..... »	1: 10	
700/128	36.8 m/m × 3/16" × 14 » » ohjainlaaker. .... »	1: 10	

### Kuulat:

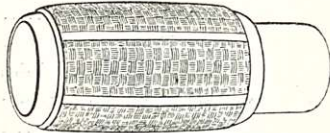

711	1/8" (1 grs. pakkauksessa) .....	grs.	2: 20
712	5/32" » » .....	»	2: 70
713	3/16" » » .....	»	4: 50
714	7/32" » » .....	»	6: 50
715	1/4" » » .....	»	8:—
716	9/32" » » .....	»	11:—
717	5/16" » » .....	»	14:—
718	3/8" » » .....	»	22:—
719	1/2" (»Fortuna»-peliin) (1 grs. pakkauksessa) .....	»	44:—

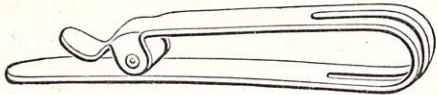
N:o	Nimi	Hinta	Hinta
<b>Kädensijat:</b>			
			
	N:o 731		
			
	N:o 732		
			
	N:o 733—734		
731	Kumiset, 7/8" .....	pari	3: 50
732/1	» » pitkät, retkeilypyöriin, oranssi .....	»	10:—
732/2	» » » » punaiset ... ..	»	10:—
732/3	» » » » siniset .....	»	10:—
732/4	» » » » vihreät .....	»	10:—
733	Kovakumiset, 7/8" kromihelaiset .....	»	8: 50
734	» » nikkelihelaiset .....	»	7: 50
736	Selluloidiset, » kromihelaiset .....	»	7:—
737	» » nikkelihelaiset .....	»	6: 50
738	Bakeliittiset, mustat .....	»	3: 25
<b>Lahkeenpitimet:</b>			
			
	N:o 741		
741	»Derby», nikkelöidyt .....	»	—: 80
			
	N:o 742		
742	»Florio», nikkelöidyt .....	»	1: 25
743	Lukolliset nikkelöidyt, voidaan käyttää pol- kup. lukkona .....	»	1: 75



N:o	Nimi	Hinta	Hinta
<b>Lokasuojat:</b>			
Teräspeltiset:			
26" pyöriin, laatu I:			
Sopivat »Pilot» retkeilypyöriin:			
842/1	Etupyörään, väri oranssi, kiinnikkeineen ..... kpl.	13:—	
842/3	» » sininen, » .....	13:—	
842/4	» » vihreä, » .....	13:—	
852/1	Takapyörään » oranssi, » .....	13:—	
852/3	» » sininen, » .....	13:—	
852/4	» » vihreä, » .....	13:—	
28" pyöriin:			
Etupyörään, laatu I:			
872/1	Etupyörään, malli B, väri 1, pallopyörään ..... »	11: 50	
872/4	» » » » 4, » .....	11: 50	
873/1	» » C » 1 .....	10: 50	
873/4	» » » » 4 .....	11:—	
873/5	» » » » 5 .....	11:—	
873/7	» » » » 7 .....	11:—	
873/11	» » » » oranssi .....	11: 50	
873/13	» » » » sininen .....	11: 50	
873/14	» » » » vihreä .....	11: 50	
Etupyörään, laatu II:			
877/1	Etupyörään, malli B, väri 1 .....	5: 20	
877/4	» » » » 4 .....	6:—	
877/5	» » » » 5 .....	6:—	
877/7	» » » » 7 .....	6:—	
877/8	» » » » 8 .....	6:—	
878/1	» » C » 1 .....	9: 50	
878/4	» » » » 4 .....	10:—	
878/5	» » » » 5 .....	10:—	
878/7	» » » » 7 .....	10:—	
878/8	» » » » 8 .....	10:—	
Takapyörään, laatu I:			
882/1	Miesten, valkopää, väri 1 .....	6: 50	
882/4	» » » » 4 .....	7: 50	
882/5	» » » » 5 .....	7: 50	
882/7	» » » » 7 .....	7: 50	



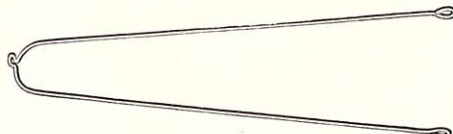
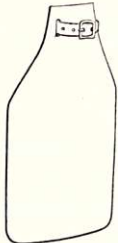
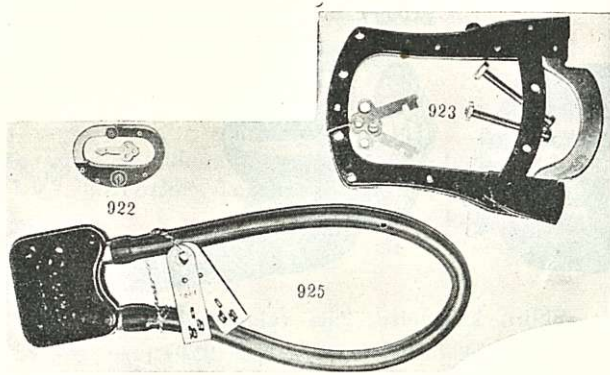

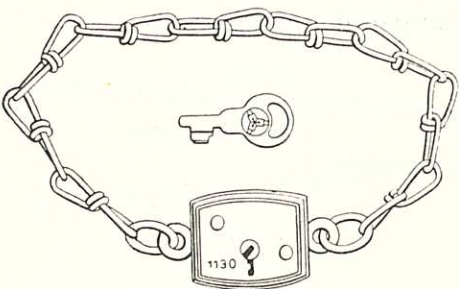
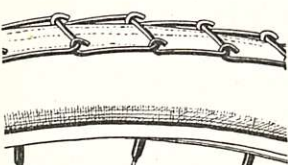
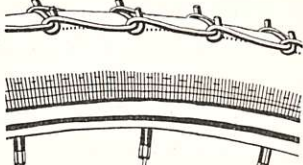
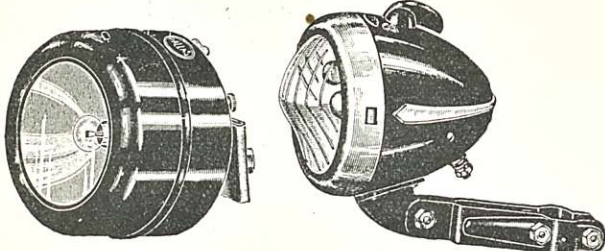
N:o	Nimi	Hinta	Hinta
882/8	Miesten, valkopää, väri 8 .....	7:—	
882/11	» » » oranssi .....	10:—	
882/13	» » » sininen .....	10:—	
882/14	» » » vihreä .....	10:—	
883/1	» » virtaviiva, väri 1 .....	7:50	
883/11	» » » » 1 pallopyörään .....	12:—	
883/14	» » » » 4 » .....	12:—	
887/1	Naisten » väri 1 .....	7:50	
887/4	» » » 4 .....	7:50	
887/5	» » » 5 .....	7:50	
887/7	» » » 7 .....	7:50	
887/8	» » » 8 .....	7:50	
888/1	» » virtaviiva, väri 1 .....	8:50	
888/14	» » » » 4 pallopyörään .....	13:—	
<b>Takapyörään, laatu II:</b>			
891/1	Miesten, tavallinen, väri 1 .....	6:20	
891/4	» » » 4 .....	6:20	
891/5	» » » 5 .....	6:20	
891/7	» » » 7 .....	6:20	
891/8	» » » 8 .....	6:20	
893/1	» valkopää, virtaviiva, väri 1 .....	6:50	
893/4	» » » » 4 .....	6:50	
893/5	» » » » 5 .....	6:50	
893/8	» » » » 8 .....	6:50	
896/1	Naisten, tavallinen, väri 1 .....	7:—	
896/4	» » » 4 .....	7:—	
896/5	» » » 5 .....	7:—	
896/7	» » » 7 .....	7:—	
896/8	» » » 8 .....	7:—	
898/1	» valkopää, virtaviiva, väri 1 .....	7:50	
898/4	» » » » 4 .....	7:50	
898/5	» » » » 5 .....	7:50	
898/8	» » » » 8 .....	7:50	
<b>Puiset:</b>			
901/7	Etupyörään, väri S-7 .....	3:—	
901/8	» » S-8 .....	3:—	
903/6	Takapyörään » S-6 miesten .....	6:—	
903/7	» » S-7 » .....	6:—	
903/8	» » S-8 » .....	6:—	
905/6	» » S-6 naisten .....	7:—	
905/7	» » S-7 » .....	7:—	
905/8	» » S-8 » .....	7:—	

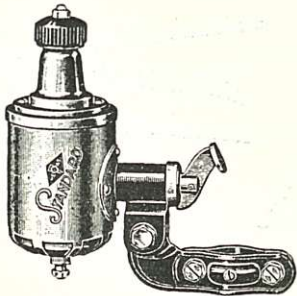

N:o	Nimi	Hinta	Hinta
<b>Lokasuojien tarpeet:</b>			
			
			
	N:o 910		
	N:o 915		
910		Etulokasuojan kiinnike, kromioitu ... kpl.	1:20
911		» » , nikkelöity ... »	1:—
914		Kannattimet, kromioidut, 4,5 m/m ... pari	5:—
915		» nikkelöidyt, 4,5 » ... »	4:50
916		» emaljoidut, 4,5 » ... »	4:50
918	N:o 918	Lokasuojan jatko, etupyör., vahakankainen ..... kpl.	3:—
<b>Lukot:</b>			
			
922	Soikea .....	kpl.	4:30
923	Takapyörän haarukkaan .....	»	13:—
924	»Hebie», »Torpedo»- ja »Komet» vapaarumpuun ...	»	20:—
925	»Guri», kumilla päällystetty teräslanka .....	»	21:—
926	»Susi» » » » .....	»	11:—

N:o	Nimi	Hinta	Hinta
			
927	Lukko, ketjullinen ..... kpl.	2:50	
<b>Lumiketjut:</b>			
			
	„NARSKU” N:o 929		
		„ROUSKU” N:o 930	
929	»Narsku», 28” renkasiin ..... kpl.	13:—	
930	»Rousku», » ..... »	17:50	
<b>Lyhdyt:</b>			
			
932	Sähkölyhty »Sbik», kromioitu, 2:lla valopisteellä. käytetään rinnan pariston ja dynamon kanssa ..... kpl.	57:—	
935	» 1:llä valopisteellä, paristopesällä. Käytetään rinnan pariston ja dynamon kanssa. .... »	19:—	
936	» »Nirona», isompi, mustaksi lakeer., etuosa kromioitu, 2:lla valopist., paristopesällä. Käytetään rinnan pariston ja dynamon kanssa ..... »	44:—	

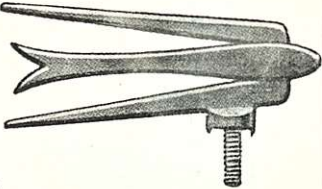
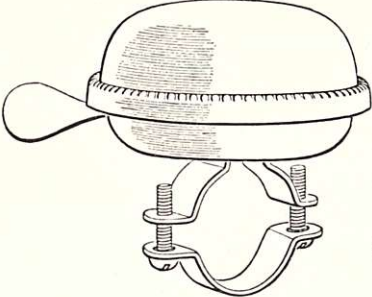
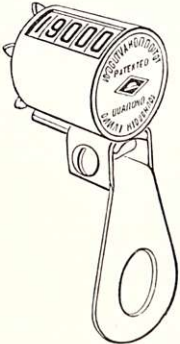
N:o	Nimi	Hinta	Hinta
937	Sähkölyhty, »Nirona», pienempi ..... kpl.	33:—	
 <p data-bbox="453 492 544 517">N:o 938</p>			
938	Dynamo, »Melas-Standard», 6 volt. × 0.5 amp. = 3 wattia .....	62:50	
940	Karbiidilyhty, »Torpedo» .....	45:—	
<h3 data-bbox="418 749 658 784">Lyhdyn tarpeet:</h3>			
945	Mykiölasi, 54.5 m/m ø »Torpedo»-lyht. »	2:—	
946	» 65 » ø »Solar» » »	4:—	
947	Lasi, suora, aaltoileva, 75 m/m Biala-lyht. »	3:—	
948	» kupera, 1.8 × 74.5 m/m Nirona- » »	2:—	
949	» » 1.8 × 89.5 » » »	2:50	
950	N:o 981 » » aaltoileva 99 × 3.2 m/m		
			
<p data-bbox="180 956 269 981">N:o 981</p>			
951	» suora, 79 m/m, »Melas»-lyht. .... »	1:50	
981	Polttimo, karbiidilyht., 7.5 l. yksihaar. »	2:—	
986	» » 10 » kaksihaar. »	2:—	
991	»Schmitt»-sähköl. 3.8 volt. × 0.3 amp. ... »	1:80	
993	»Balaco»- » 6 » × 0.3 » ... »	2:60	
994	»Biala»- » 8 » × 0.25 » ... «	3:—	
995	»Melas-Stand.» 6 » × 0.5 » ... »	2:60	
996	N:o 986 Sähkö-kissansilmään, 6 » × 0.04 » ... »	2:60	
1001	Polttimon puhdistusneulat, ilm. kotelo, satsi	—:10	
1002	» » metallikotelossa »	—:10	
1003	» » puukotelossa »	—:10	
1004/1	Lyhdyn polttimon pidin, »Sbik»-lyhtyyn kpl.	3:25	
1004/2	» » » »Nirona» » »	1:—	
1004/4	» » » »Biala»- » »	2:75	
1005	N:o 991—996 Dynamojohto, 65 cm .....	2:25	

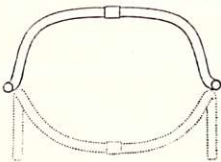
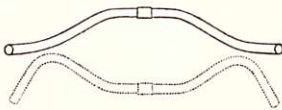
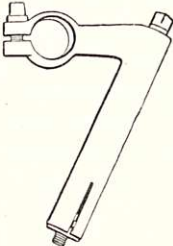
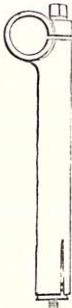

N:o	Nimi	Hinta	Hinta
<b>Maskotit.</b>			
			
	N:o 1010/1		
			
	N:o 1010/2		
<b>Etulokasuojaan kiinnitettäviä:</b>			
1010/1	»Hirvi», alumiininen .....	kpl.	3:50
1010/2	»Pääskynen», » .....	»	3:50
1010/3	»Vinttikoiira», » .....	»	3:50
1010/4	»Zeppelin», » .....	»	3:50
1010/5	Suomen lippu, » .....	»	4:60
<b>Merkinantolaitteet:</b>			
1011		Kello, »S. O. K.», kromioitu ... kpl.	12:50
1012		Kello, »S. O. K.», nikkelöity .....	» 11:50
1014		Kello, tavallinen, 2", kromioitu .....	» 5:25
1015		Kello, tavallinen, 2", nikkelöity .....	» 4:40
<b>Mittarit:</b>			
1021		Matkamittari, 28"-vanteelle .....	kpl. 32:—
1022		» 26"- » .....	» 32:—
1025		Matka- ja nopeusmittari 28"-van- teelle .....	» 106:—
1026		Matka- ja nopeusmittari 26"-vant.... »	106:—
	N:o 1021—1022		
	N:o 1025—1026		

N:o	Nimi	Hinta	Hinta
<b>Ohjaintangot:</b>			
			
	<i>N:o 1033</i>		
			
	<i>N:o 1031-1034</i>		
1031	Kromioitu, 7/8", miesten, kotimainen .....	» kpl.	22: 50
1032	» » naisten, » .....	»	22: 50
1033	» » miesten ja naisten »Pilot»-retkeilypyörään .....	»	50:—
1034	Nikkelöity, » miesten, kotimainen.....	»	18: 50
1035	» » » saksalainen.....	»	17: 50
1036	» » naisten, kotimainen .....	»	18: 50
1037	» » » saksalainen .....	»	17: 50
<b>Ohjainkannattimet:</b>			
1041		Kromioitu, kulma, kotim. »	24:—
1042		» » »Pilot»-retkeilypyörään .....	» 27: 50
1043		Nikkelöity, kulma, kotim. »	20:—
1044		» » saksal. »	19:—
1046		Kromioitu, suora, kotim. »	19:—
1047		Nikkelöity, » » »	17:—
1048		» » saksal. »	16:—
			
	<i>N:o 1041-1042</i>	<i>N:o 1046-1047</i>	
<b>Ohjainkannattimen osat:</b>			
1061		Laajennuskiristin, 140 m/m, kartioin., kromioitu, »	6:—
1062		» 160 » » » »	6:—
1063		» 180 » » » »	6:—
1064		» 140 » » nikkelöity, »	5:—
1065		» 160 » » » »	5:—
1066		» 180 » » » »	5:—
1068		Laajennuskiristimen kartio .....	» 1: 30
	<i>1061</i>	<i>N:o 1068</i>	

N:o	Nimi	Hinta	Hinta
-----	------	-------	-------

### Ohjainlaakerin osat:

Kotimaiseen Fauber-Special-runkoon, kromioidut:



N:o 1071



N:o 1072

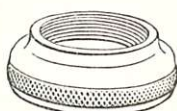

N:o 1074



N:o 1075



N:o 1073

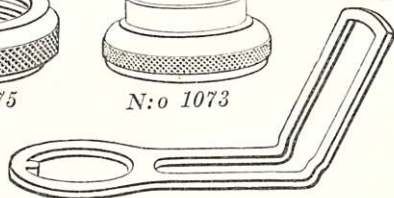

N:o 1077

1071	Kartio, alempi .....	kpl.	5:—
1072	» ylempi .....	»	5:—
1073	Kuulapesä, alempi .....	»	6:—
1074	» ylempi .....	»	6:—
1075	Päätemutteri .....	»	3:50
1077	Lyhdynpidin, lyhyempi .....	»	4:80
1078	» pitempi .....	»	7:—

Kotimaiseen »Fauber-Special»-runkoon, nikkelöidyt:

(Sopivat myös ruotsalaisen »Fauber-Special»-runkoon)

1081	Kartio, alempi .....	kpl.	4:50
1082	» ylempi .....	»	4:50
1083	Kuulapesä, alempi .....	»	5:—
1084	» ylempi .....	»	5:—
1085	Päätemutteri .....	»	3:—
1087	Lyhdynpidin, lyhyempi .....	»	2:50
1088	» pitempi .....	»	3:—

Englantilaiseen runkoon:

1091	Kartio, alempi ja ylempi .....	»	2:—
1094	Päätemutteri, 1" × 30 kierr. ....	»	3:50

Ruots. »Fauber-Special»-runkoon:

1103	Kuulapesä, alempi, 1" ilman kierteitä .....	»	5:60
1104	» ylempi, 1" × 26 kierr. ....	»	5:60
1106	Aluslevy .....	»	1:—

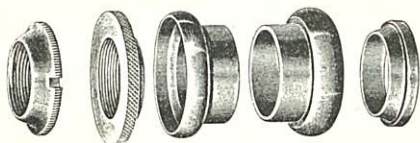

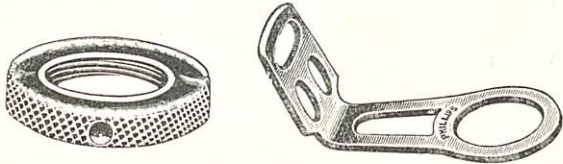
N:o	Nimi	Hinta	Hinta
<b>V. 1927—34 Kello-keskiörunkoon:</b>			
1111	Kartio, alempi, 1" .....	kpl.	5: 50
1112	» ylempi, 1" × 24 kierr. ....	»	6: —
1113	Päätemutteri, 1" × 24 » .....	»	2: —
1117	Kuulapesä, ylempi .....	»	4: 50
1118	» alempi .....	»	4: 50
<b>„Pilot”-retkeilypyörän runkoon:</b>			
			
<p>N:o 1121                      N:o 1123                      N:o 1124</p>			
			
<p>N:o 1122                      N:o 1125</p>			
1121	Kartio, alempi .....	kpl.	3: —
1122	» ylempi .....	»	4: —
1123	Välkartio ? .....	»	2: 50
1124	Päätemutteri .....	»	4: —
1125	Lyhdympidin, krom., miesten .....	»	3: 50
1126	» » naisten .....	»	3: —
<b>Eri mallisia:</b>			
1151	Kuulapesä, alempi, 30,5 m/m .....	»	4: 20
1152	» » 31 » .....	»	4: 20
1155	» ylempi, 30,5 » .....	»	4: 20
1156	» » 31 » .....	»	4: 20
1161	Ohjainlaakeri, alempi, 30 m/m × 1" (kartio ja kuulap.) .....	»	6: 25
1162	» » 31 m/m × 1" (kartio ja kuulap.) .....	»	6: 25
1165	» ylempi, 30 m/m × 1" × 24 kierr. (kartio ja kuulapesä) .....	»	7: 25
1166	» » 31 m/m × 1" × 24 kierr. (kartio ja kuulapesä) .....	»	6: 50
<b>Polkimet:</b>			
1171	Miesten, 1/2" × 20 kierr. »Wippermann», N:o 51, 4-kum. krom. par.		22: —
1172	» » » » N:o 113, 4-kum. krom. par.		25: —



N:o	N i m i		Hinta	Hinta
1173	Miesten, $\frac{1}{2}'' \times 20$ kierr.	»Wippermann», N:o 51, 4-kum. nikkeli., par.	19:50	
1174	» » » »	N:o 113, 4-kum., nikkeli., par.	23:—	
1181	Miesten, $\frac{9}{16}'' \times 20$ kierr.	»Wippermann», N:o 51, 4-kum., nikkeli., par.	20:—	
1183	» $\frac{1}{2}'' \times 20$	» »Luck» 2-kum., nikkeli., ..... par.	17:—	
1184	» $\frac{9}{16}'' \times 20$	» » » » ..... »	17:—	
1187	» »	» »Phillips» N:o 63, ilm. kumeja, krom., retkeilypyörään, ilman varvaskoukkuja ..... »	20:—	
1189	» »	» »Phillips» N:o 61, ilm. kumeja, krom. retkeilypyörään ..... »	20:—	
1196	Naisten, $\frac{1}{2}'' \times 20$	» »Wippermann», N:o 52, 4-kum., krom., par.	22:—	
1197	» » » »	N:o 113, 4-kum., krom. par.	25:—	
1198	» » » »	N:o 52, 4-kum., nikkeli. par.	20:—	
1199	» » » »	N:o 113, 4-kum., nikkeli. par.	23:—	
1200	» » » »	» »Luck», 2-kum., nikkeli., »	17:—	
1201	» $\frac{9}{16}'' \times 20$	» »Wippermann», N:o 52, 4-kum., nikkeli. par.	20:—	
1204	» » » »	» »Luck», 2-kum., nikkeli. ... »	17:—	
1211	» » » »	» »John Bull», täyskumi, nikkeli. par.	31:—	
1215	» » » »	» »Phillips» N:o 83, krom. retkeilypyörään ..... par.	20:—	

N:o	Nimi	Hinta	Hinta
-----	------	-------	-------

### Polkimen osat:

#### »Dürkopp»-polkimiin:



N:o 1231



N:o 1234



N:o 1235

1231	Kartio .....	kpl.	—: 90
1233	Aluslevy edelliseen .....	»	—: 20
1234	Kuulapesä, isompi .....	»	1: 90
1235	» pienempi .....	»	1: 90

#### »Phillips»-polkimiin:

1241	Akseli, miesten, 1/2" × 20 kierr.	oikea, osineen	»	4:—
1242	» » » »	vasen, » »	»	4:—
1243	» » 9/16" × 20 » 4"	oikea, » »	»	4:—
1244	» » » » 4"	vasen, » »	»	4:—
1245	» naisten 1/2" × 20 »	oikea, » »	»	4:—
1246	» » » »	vasen, » »	»	4:—
1247	» » 9/16" × 20" » 2 3/4"	oikea, » »	»	4:—
1248	» » » » 2 3/4"	vasen, » »	»	4:—

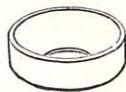



1249	Kartio .....	kpl.	—: 60
1250	Kartion vastamutteri .....	»	—: 40
1251	Kuulapesä, isompi .....	»	1:—
1252	» pienempi .....	»	1:—
1253	Tomusuojus nikkelöity .....	»	—: 70
1254	» kromioitu .....	»	—: 80



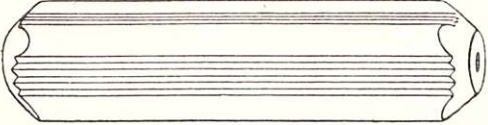

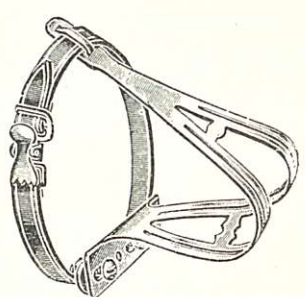
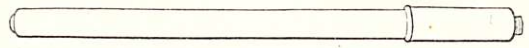
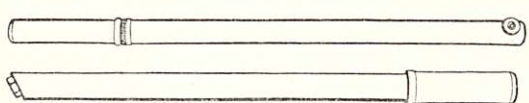
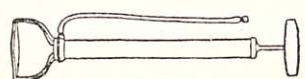
#### Polkimiin N:o 1171, 1173, 1181, 1196, 1198 ja 1201:

1261	Akseli, miesten 1/2" × 20 kierr.,	oikea, osineen	kpl.	4:—
1262	» » » »	vasen, » »	»	4:—
1263	» » 9/16" × 20 »	oikea, » »	»	4:—
1264	» » » »	vasen, » »	»	4:—
1265	» naisten, 1/2" × 20 »	oikea, » »	»	4:—
1266	» » » »	vasen, » »	»	4:—
1267	» » 9/16" × 20 »	oikea, » »	»	4:—
1268	» » » »	vasen, » »	»	4:—

N:o	Nimi	Hinta	Hinta
1271	Kartio .....	kpl.	—:60
1272	Kartion vastamutteri .....	»	—:30
1273	Aluslevy edelliseen .....	»	—:20
1274	Kuulapesä, isompi .....	»	—:40
1275	» pienempi .....	»	—:40
1276	Tomusuojus nikkelöity .....	»	—:90
1277	» kromioitu .....	»	1:50
<b>Polkimiin Wippermann N:o 110:</b>			
1281	Akseli, miesten, 1/2" × 20 kierr., oikea, osin. ....	kpl.	4:—
1282	» » » » vasen, » .....	»	4:—
1285	» » 9/16" × 20 » oikea, » .....	»	4:—
1286	» » » » vasen, » .....	»	4:—
1291	» naisten, 1/2" × 20 kierr., oikea, » .....	»	4:—
1292	» » » » vasen, » .....	»	4:—
1295	» » 9/16" × 20 » oikea, » .....	»	4:—
1296	» » » » vasen, » .....	»	4:—
1301	Kartio .....	»	—:60
1302	Kartion vastamutteri .....	»	—:30
1303	Aluslevy edelliseen .....	»	—:20
1304	Kuulapesä, isompi .....	»	—:40
1305	» pienempi .....	»	—:40
1306	Tomusuojus .....	»	—:90
1307	» kromioitu .....	»	1:50
<b>Polkimiin n:o 1172, 1174, 1197 ja 1199:</b>			
1331	Tomusuojus, nikkelöity .....	»	—:90
1332	» kromioitu .....	»	1:50
<b>Sekalaisia polkimen osia:</b>			
1352	Polkimen kumi, »Luxus»-polkimiin .....	m.	2:—
			
N:o 1353			
1353	Polkimen kumi 4-osaisiin polkimiin .....	kpl.	1:—
1354	» » 2-osaisiin » .....	»	2:40
			
N:o 1354			

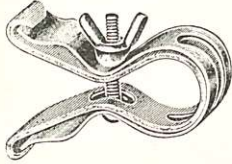
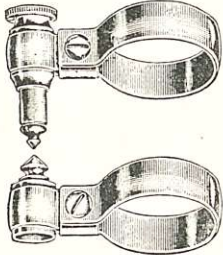
N:o	Nimi	Hinta	Hinta
			
N:o 1357			
1357	Varvaskoukut, krom., hihnoineen, »Phillips» ..... par.	22:—	
1358	» » » saksal. .... »	15:—	
<b>Pumput:</b>			
			
N:o 1365			
			
N:o 1374/75			
1365	Teräksinen, nikkeloity, 15"×3/4" .....	kpl.	9: 50
1371	» » puupää, letkuton .....	»	7: 50
1372	» lakeerattu » » .....	»	7:—
1374	Messinkinen, kromioitu, puupää, letkuton, vinopäin.	»	11:—
1375	» nikkeloity, » » » .....	»	10:—
			
N:o 1381			
1381	Jalkapumppu, 30×310 m/m .....	»	17:—
1382	» 30×420 » .....	»	20:—
1383	» 30×470 » .....	»	21:—
<b>Pumpun osat:</b>			
			
N:o 1391			
1391	Letku, 5", terässpiraali .....	kpl.	2: 50
1392	» 5", kangaspäällysteinen .....	»	1: 80

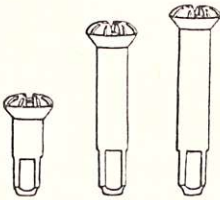

N:o	Nimi	Hinta	Hinta
	 <p style="text-align: center;">N:o 1395</p>  <p style="text-align: center;">N:o 1402</p>  <p style="text-align: center;">N:o 1403</p>		
1395	Letkun nipat .....	pari	1:—
1401	Pitimet, 1", ruuvipuristin mallia, emalj. ....	»	3:—
1402	» 1 1/8" » » » .....	»	3:—
1402/1	» » » » kromioit. ....	»	3:75
1403	» 1" tavalliset, nikk. ....	»	1:50
1404	» 1 1/8" » » .....	»	1:50
1405	» » » mustat, emaljoit. ....	»	1:40
	 <p style="text-align: center;">N:o 1411/17</p>		
1411	Männän tiiviste, 3/4" .....	100 kpl.	80:—
1415	» » 7/8" .....	» »	80:—
1417	» » 1 1/8" (jalkapumppuun) .....	» »	85:—
1419	Letkun nipan tiiviste .....	» »	1:50
	<b>Puolat nippoineen ja nippalaatat:</b>		
		<p style="text-align: center;"><b>Nipat:</b></p>	
1421	1/2", messinkiset, nikk. ....	100 »	7:50
1423	7/8", » » » .....	» »	9:—
1426	1/2", » » » .....	» »	12:—
		pakettipyöriin .....	» »
	<b>Nippalaatat:</b>		
	 <p style="text-align: center;">N:o 1431</p>		
1431	Teräs- ja alumiinivahvikkeisiin puuvanteisiin, 100 »		1:20

N:o	Nimi							Hinta	Hinta
<b>Puolat nippoineen:</b>									
<b>2.04 m/m × 0.45 m/m × 10 m/m:</b>									
1444	254	m/m, ruostumatt., vahvist., 1/2" nippa,.....	100	kpl.				28:—	
1446	256	» » » » » .....						28:—	
1460	300	» » » » » .....						28:—	
1465	305	» » » » » .....						28:—	
1467	307	» » » » » .....						28:—	
1480	300	» » » 7/8" » .....						32:—	
1485	305	» » » » » .....						32:—	
1487	307	» » » » » .....						32:—	
1555	255	» tavalliset, tasapaksut, 1/2" » .....						23:—	
1559	259	» » » » » .....						23:—	
1564	294	» » » » » .....						23:—	
1566	296	» » » » » .....						23:—	
1568	298	» » » » » .....						23:—	
1570	300	» » » » » .....						23:—	
1572	302	» » » » » .....						23:—	
1575	305	» » » » » .....						23:—	
1584	294	» » » » 7/8" » .....						26:—	
1586	296	» » » » » .....						26:—	
1588	298	» » » » » .....						26:—	
1590	300	» » » » » .....						26:—	
1592	302	» » » » » .....						26:—	
1595	305	» » » » » .....						26:—	
1601	276	» kromioidut » 1/2" » .....						39:—	
1602	281	» » » » » .....						39:—	
1604	294	» » » » » .....						39:—	
1606	296	» » » » » .....						39:—	
1608	298	» » » » » .....						39:—	
1610	300	» » » » » .....						39:—	
1612	302	» » » » » .....						39:—	
1615	305	» » » » » .....						39:—	
1624	294	» » » 7/8" » .....						43:—	
1626	296	» » » » » .....						43:—	
1628	298	» » » » » .....						43:—	
1630	300	» » » » » .....						43:—	
1632	302	» » » » » .....						43:—	
1635	305	» » » » » .....						43:—	
1641	283	» galvanoidut, » 1/2" » .....						21:50	
1643	288	» » » » » .....						21:50	
1644	294	» » » » » .....						21:50	
1646	296	» » » » » .....						21:50	
1648	298	» » » » » .....						21:50	

N:o	Nimi	Hinta	Hinta
1650	300 m/m, galvanoid., tasapaks., 1/2" nippa ..... 100 kpl.	21:50	
1652	302 » » » » » ..... »	21:50	
1655	305 » » » » » ..... »	21:50	
1664	294 » » » 7/8" ..... »	25:—	
1666	296 » » » » » ..... »	25:—	
1668	298 » » » » » ..... »	25:—	
1670	300 » » » » » ..... »	25:—	
1672	302 » » » » » ..... »	25:—	
1675	305 » » » » » ..... »	25:—	

**Pakettipyöriin:**

2.5 m/m × 0.45 m/m × 10 m/m:

1685	195 m/m, ruostumatt. vahvist. 1/2" nippa, 100 kpl.	46:—	
1690	240 » » » » » » »	46:—	
1692	272 » » » » » » »	46:—	
1700	280 » » » » » » »	46:—	
1705	295 » » » » » » »	46:—	
1710	300 » » » » » » »	46:—	

**Pyörätelineet:**

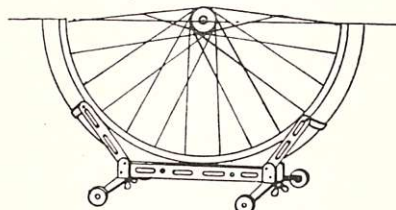

N:o 1751

1751	Nelipyöräiset .....	kpl.	32:—
------	---------------------	------	------

**Renkaat:**

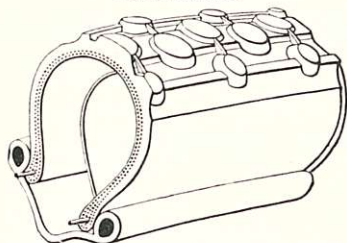

Lankareunainen (Dunlop-järjestelmä) kumirengas



»Dunlop»-(lanka)-järjestelmää:

1821	»Englebert»- sisärengas, punainen .....	kpl.	9:75
1831	» ulkorengas, 28" × 1 1/2" .....	»	27:—
1835	» » 28" × 1 5/8" .....	»	27:—
1851	»Nokia—S. O. K.»-sisärengas, lyhyt ventt., punainen »	»	11:70
1852	» » pitkä » » »	»	11:95

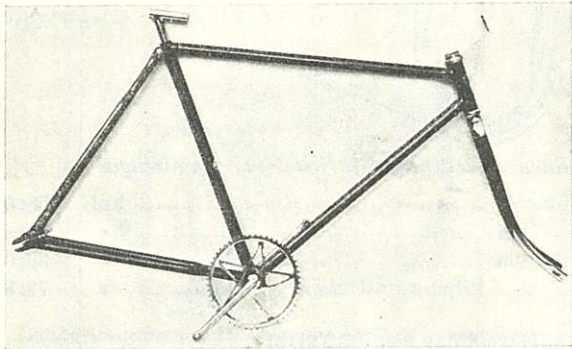

N:o	Nimi	Hinta	Hinta
1861	»Nokia-Record»-sisärenkas, lyhyt venttiili, punainen kpl.	10:—	
1865	»Nokia-Varma»- » » » musta »	13:65	
1871	»Nokia» S. O. K.»-ulkorenkas, 28" × 1 1/2" .....	32:15	
1875	» » » 28" × 1 5/8" .....	32:15	
1881	»Nokia» » » 28" × 1 1/2" raaka- kumia .....	36:55	
1885	»Nokia» » » 28" × 1 5/8" raaka- kumia .....	36:55	
1891	»Nokia-Record»- » » 28" × 1 1/2" .....	27:30	
1892	» » » 28" × 1 5/8" .....	27:30	
1894	»Nokia-Kuningas» » » 28" × 1 5/8" .....	35:10	
<b>Renkaat erikoispyöriin.</b>			
<b>Ulkorenkaat:</b>			
<b>Dunlop-(lanka)-järjestelmää:</b>			
1922	Ulkorenkas, 24" × 2" »Nokia» .....	60:45	
1926	»Nokia-Pikarenkas» 26" × 1 3/8" .....	32:15	
1927	»Nokia»-ulkorenkas, 26" × 1 1/2" .....	32:15	
1928	»Nokia-Pallorenkas», 26" × 1 1/2" × 2" .....	48:75	
1930	» »Pikarenkas» 28" × 1 1/4" .....	32:15	
1933	» » » 28" × 1 3/8" .....	32:15	
<b>Ulkorenkaat, Continental-(laippa)-järjestelmää:</b>			
			
<i>Laippareunainen (Continental-järjestelmä) kumirenkas</i>			
1941	20" × 2" »Nokia» .....	58:50	kpl.
1945	24" × 1 1/2" »Veith» .....	45:—	
1956	28" × 1 5/8" »Nokia» .....	36:05	
1960	28" × 2" » kilpa-ajorattaisiin .....	73:85	
<b>Sisärenkaat erikoispyöriin:</b>			
1961	»Nokia»-sisärenkas, 20" × 2" .....	14:15	
1962	» » » 24" × 2" .....	14:15	
1968	» » » 26" × 1 1/4" .....	11:70	
1971	» » » 26" × 1 3/8" .....	11:70	
1975	» » » 26" × 1 1/2" .....	11:70	
1978	» » » 26" × 2" .....	14:15	

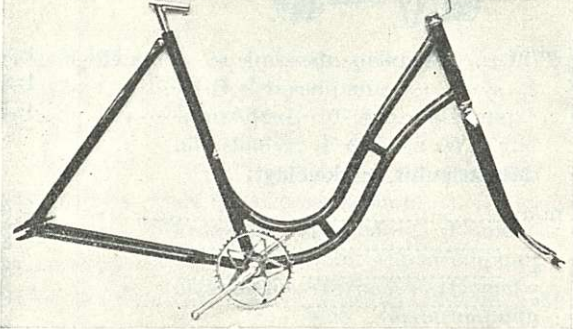

N:o	Nimi	Hinta	Hinta
1981	»Nokia»-sisärengas, 28"×1 1/4" .....	kpl.	11:70
1982	»Veith»- » 28"×1 1/4" .....	»	9:—
1985	»Nokia»- » 28"×1 3/8" .....	»	11:70
1990	» » 28"×2", kilpa-ajorattaisiin.....	»	14:15
Huom! Kaikki Nokian erikoisrenkaat toimitamme suoraan tehtaasta.			
<b>Renkaiden paikkaustarpeet:</b>			
2001	Kumiliima »Englebert», pien. (1 tus. rasiassa) .....	tuubi	—:65
2002	» » isompi (1 » » ) ... »	»	—:90
2003	» »Nokia» n:o 10 (1 » » ) ... »	»	—:75
2004	» » » 25 (1 » » ) ... »	»	1:10
Kumin korjausaine (kumimassa, joka kovettuu 6 t. kuluessa)			
2010	»Celex» (10 kpl. rasiassa) uutuus! .....	tuubi	1:50
2011	»Visa» » » .....	prk.	10:—
2021	Paikkausrasia .....	kpl.	3:60
2041	Sisäkumin paikat, 25 m/m .....	»	—:10
2042	» » 36 » .....	»	—:15
2051	» » pussissa, »Rustines» (ei tarvitse liimaa eikä bensiiniä). Pussissa on 12 kpl eri kokoisia .....	pussi	2:—
2055	» » levy 8×100 cm .....	kpl.	11:—
<b>Rungot:</b>			
<b>Juotetut:</b>			
			
N:o 2062			
2062	Miesten, osineen, 22", »S. O. K.», Fauber-Special-keskiölaakeri, kotimaista valmistetta, juotettu, kromioitu .....	kpl.	375:—
2063	Miesten, osineen, 24". samoin kromioitu .....	»	375:—

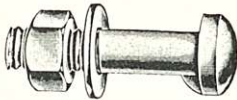
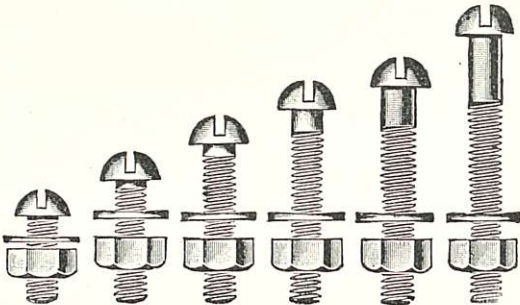
N:o	Nimi	Hinta	Hinta
2066	Miesten, osineen, 20" samoin, nikkelöity .....	kpl.	355:—
2067	» » 22" » » .....	»	355:—
2068	» » 24" » » .....	»	355:—
			
N:o 2070			
2070	Naisten, osineen, 20", juotettu, kromioitu .....	kpl.	410:—
2072	» » 22" » » .....	»	410:—
2073	» » 20" » nikkelöity .....	»	390:—
2074	» » 22" » » .....	»	390:—
<b>Hitsatut:</b>			
2076	Miesten, osineen 20", »S. O. K.», Fauber-Special-keskiölaakeri, kotimaista valmistetta, hitsattu, kromioitu .....	»	330:—
2077	» » 22" samoin .....	»	330:—
2078	» » 24" » .....	»	330:—
2080	» » 20" » nikkelöity .....	»	315:—
2082	» » 22" » » .....	»	315:—
2084	» » 24" » » .....	»	315:—
2090	Naisten, » 20" » kromioitu .....	»	350:—
2091	» » 21" » » .....	»	350:—
2092	» » 20" » nikkelöity .....	»	330:—
2093	» » 21" » » .....	»	330:—
<b>Ruuvit ja mutterit:</b>			
<b>Ruuvit ilman mutteria:</b>			
			
N:o 2101			
2101	1/8" × 1/8" × 40 kierr., nikkelöidyt .....	100 kpl.	14:—
2110	3/8" × 1/4" × 26 » kromioidut .....	kpl.	—: 80
2111	» » » nikkelöidyt .....	»	—: 30
2112	3/8" × 1/4" × 28 » » .....	»	—: 40

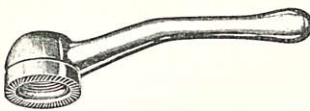
N:o	Nimi	Hinta	Hinta
<b>Mutteripultit, kromioidut:</b>			
			
2125	32 m/m × 8 m/m .....	kpl.	1: 30
2127	36 » × 8 » .....	»	1: 35
2129	44 » × 8 » .....	»	1: 40
<b>Mutteripultit, nikkelöidyt:</b>			
2130	20 m/m × 7 m/m .....	»	—: 80
2132	22 » × 7 » .....	»	—: 80
2134	24 » × 8 » .....	»	—: 80
2136	26 » × 8 » .....	»	—: 80
2138	28 » × 8 » .....	»	—: 80
2140	30 » × 8 » .....	»	—: 90
2142	32 » × 8 » .....	»	—: 90
2146	36 » × 8 » .....	»	—: 90
2148	38 » × 8 » .....	»	—: 90
2151	41 » × 8 » .....	»	—: 90
2154	44 » × 8 » .....	»	—: 90
<b>Mutteriruuvit, kromioidut:</b>			
			
2157	1/2" × 3/16" .....	100 kpl.	48:—
2158	1" × 3/16" .....	»	52:—
2159	45 m/m × 5.5 m/m .....	»	84:—
<b>Mutteriruuvit, nikkelöidyt:</b>			
2161	7/16" × 1/8", .....	»	12:—
2163	1/2" × 3/16", .....	»	14: 50
2165	5/8" × 3/16", .....	»	15: 50
2167	1" × 3/16", .....	»	17:—
2169	45 m/m × 5.5 m/m .....	»	52:—

N:o	Nimi	Hinta	Hinta
<b>Mutterit:</b>			
			
2181	3/16" × 30 kierr., 2- ja 4-osaisiin polkimiin .....	kpl.	—: 20
2191	5/16" × 24 » »N.D.»-eturumpuun .....	»	—: 50
2194	5/16" × 26 » kromioidut, »F & S.» eturump.	»	—: 60
2195	» » nikkelöidyt, »F & S.» ja »W.P.J.» eturumpuun .....	»	—: 50
2201	3/8" × 24 » »N.D.»-vapaarumpuun.....	»	—: 50
2204	3/8" × 26 » kromioid. »Torpedo»-, »Komet»- y.m. vapaarumpuun .....	»	—: 60
2205	» » nikkelöidyt, »Torpedo»-, »Komet»- y.m. vapaarumpuun .....	»	—: 50
			
<i>N:o 2207 ja 2208</i>			
2207	Vipumutteri, 5/16" × 26 kierr., krom.....	»	3:—
2208	» 3/8" × 26 » » .....	»	3:—
<b>Ruuvitaltat:</b>			
			
<i>N:o 2221</i>			
			
<i>N:o 2222</i>			
2221	Puupäinen, 10 cm pitkä, erittäin vahva .....	»	2: 75
2222	Rautalangasta, emaljoitu .....	»	1:—
<b>Suunnanosoitajat:</b>			
2225	Takalokasuojaan kiinnitettävä .....	»	28:—

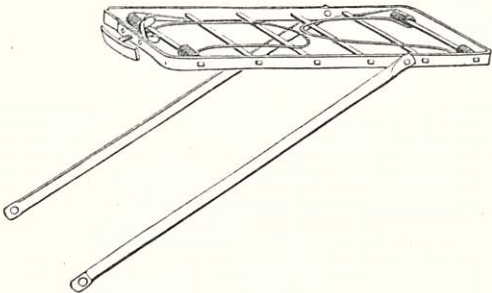
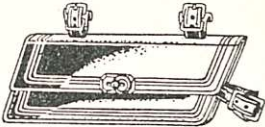
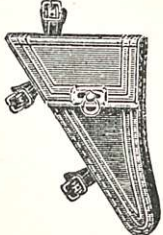

N:o	Nimi	Hinta	Hinta
<b>Tavaratelineet:</b>			
			
<i>N:o 2232</i>			
2231	Eteen asetettava, jousilla varustettu .....	12:—	kpl.
2232	Taakse » » » .....		»
<b>Tavaratelineen hinnat:</b>			
2241	Nahkainen 1000 × 18 m/m .....	6:—	»
<b>Työkalulaukut:</b>			
			
<i>N:o 2251</i>			
			
<i>N:o 2261</i>			
2251	Miesten, tumma, kotimainen, pitkulainen .....	17:—	»
2261	Naisten, tumma, kotimainen .....	15: 50	»
2265	» » satulaan kiinnitettävä .....	17:—	»
2269	» musta, pegamoidinen, retkeilypyörään ...	27:—	»

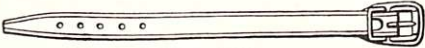
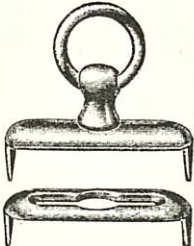
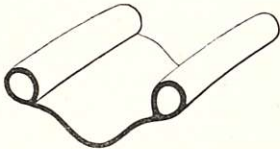
N:o	Nimi	Hinta	Hinta
<b>Työkalulaukun osat:</b>			
			
<i>N:o 2271</i>			
			
<i>N:o 2275</i>			
2271	Hihna, 200 × 14 m/m .....	kpl.	—: 70
2275	Lukko .....	»	1: 50
<b>Vanteet:</b>			
<b>Teräsvanteet, »Westwood»-malliset:</b>			
			
<i>Vanne, yksinkertainen, »Westwood»-mallia</i>			
<b>Halvempi laatu:</b>			
2358	28" × 1 1/2" × 36 reik. yksinkert., väri 8 (T-8) .....	»	16:—
2364	» » » » » 4 (T-24) .....	»	16:—
2365	» » » » » 5 (T-25) .....	»	16:—
2366	» » » » » 1 (T-26) .....	»	16:—
2367	» » » » » 7 (T-27) .....	»	16:—
2378	28" × 1 5/8" × 36 » » » » 8 (T-8) .....	»	16:—
2384	» » » » » 4 (T-24) .....	»	16:—
2385	» » » » » 5 (T-25) .....	»	16:—
2386	» » » » » 1 (T-26) .....	»	16:—
2387	» » » » » 7 (T-27) .....	»	16:—
<b>Kalliimpi laatu:</b>			
2414	28" × 1 1/2" × 36 reik. yksinkert., väri 4 (T-24) .....	»	20:—
2415	» » » » » 5 (T-25) .....	»	20:—
2416	» » » » » 1 (T-26) .....	»	20:—
2417	» » » » » 7 (T-27) .....	»	20:—



N:o	Nimi	Hinta	Hinta
-----	------	-------	-------

### Vapaarattaat:

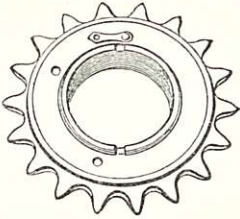
2567		1/2" × 1/8" × 17 hamp., 13/8" × 24 kierr. kpl.	20:—
2568	»	× 18 » » »	20:—
2569	»	× 19 » » »	20:—
2570	»	× 20 » » »	20:—
2571	»	× 21 » » »	20:—
2572	»	× 22 » » »	20:—
2585	»	5/8" × 1/8" × 15 » » »	20:—
2586	»	× 16 » » »	20:—
2587	»	× 17 » » »	20:—
2588	»	× 18 » » »	20:—

### Vapaarummut:

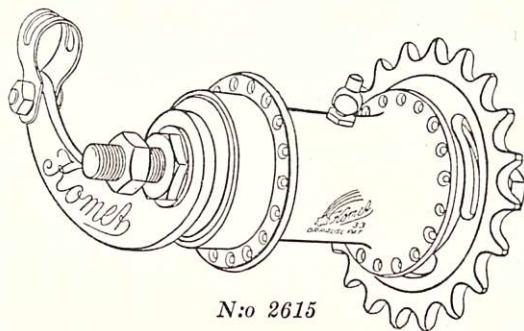

N:o 2615

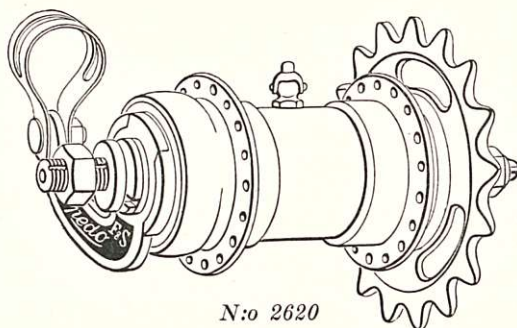

N:o 2620

2605	»Novo», nikl. ....	»	
2606	» kromioitu ....	»	
2615	»Komet», nikl. ....	»	77:—
2616	» , kromioitu ....	»	81:—
2620	»Torpedo», nikl. ....	»	105:—

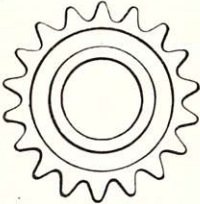

N:o	Nimi	Hinta	Hinta
2621	»Torpedo», kromioitu .....	kp.	110:—
2622	» 2-vaihteinen .....	»	210:—
2623	» 3- » .....	»	280:—
2630	<b>Uutuus!!</b> »Sturmev-Archer» on yhtä kevytkulkuinen kuin hyvä eturumpu, mainiolla käsijarrulla. Kromioitu. ....	»	160:—
2631	Takarumpu, kiinteä, kromioitu, »Phillips Superior» Vapaarumpuja tilattaessa mainittava ketjupyörän jako ja hammasluku.	»	24:—
<b>Vapaarummun ketjupyörät</b>			
nikkelöidyt:			
			
2706	1/2" × 3/16" × 16 ham. »New-Departure» .....	»	7:—
2708	1/2" × 3/16" × 18 » .....	»	7:—
2710	1/2" × 3/16" × 20 » .....	»	7:—
2712	1/2" × 3/16" × 22 » .....	»	7:—
2714	1/2" × 3/16" × 24 » .....	»	7:—
2725	5/8" × 3/16" × 15 » .....	»	7:—
2726	5/8" × 3/16" × 16 » .....	»	7:—
2727	5/8" × 3/16" × 17 » .....	»	7:—
2728	5/8" × 3/16" × 18 » .....	»	7:—
2737	1/2" × 3/16" × 17 » »Torpedo» y. m. ....	»	6:75
2738	1/2" × 3/16" × 18 » .....	»	6:75
2739	1/2" × 3/16" × 19 » .....	»	6:75
2740	1/2" × 3/16" × 20 » .....	»	6:75
2741	1/2" × 3/16" × 21 » .....	»	6:75
2742	1/2" × 3/16" × 22 » .....	»	6:75
2755	5/8" × 3/16" × 15 » .....	»	6:75
2756	5/8" × 3/16" × 16 » .....	»	6:75
2757	5/8" × 3/16" × 17 » .....	»	6:75
2758	5/8" × 3/16" × 18 » .....	»	6:75
<b>Vapaarummun osat:</b>			
»Komet»-vapaarumpuun, vanha malli:			
2803	Teräslamelli .....	»	3:—
2804	Pronssilamelli .....	»	4:—
2809	Vapaarummun kuori, 36 reikäinen .....	»	44:—

N:o	Nimi	Hinta	Hinta
<b>»Komet»-vapaarumpuun, malli 34, kromioidut:</b>			
2812	Tomusuojus, oikea (2/c) .....	kpl.	1: 20
2814	» vasen (2/g) .....	»	4: 70
2816	Jarrutanko (22/b) .....	»	3: —
2817	Jarrutangon kiinnike, täydellinen (25) .....	»	2: —
Muut osat samat kuin nikkelöidyssä rummussa.			
<b>Nikkelöidyt:</b>			
2821	Akseli (1/b) .....	»	3: —
2822	Tomusuojus, oikea (2/c) .....	»	—: 80
2823	Kartion vastamutteri (2/f) .....	»	—: 50
2824	Tomusuojus vasen (2/g) .....	»	3: 40
2825	Vastamutterin aluslevy (4/b) .....	»	—: 20
2826	Jarrulamelli, teräksinen (6) .....	»	1: 60
2827	» pronssinen (7) .....	»	2: 10
2828	Jousirengas (9/b) .....	»	—: 20
2829	Jarrukytkin (9/c) .....	»	6: 50
2830	Vipukartio (10) .....	»	6: —
2831	Vetäjä (11) .....	»	16: —
2832	Asetuskuulakartio (12/a) .....	»	2: 75
2833	Kuori, 36 reik. (16/d) .....	»	40: —
2834	Jarrulamellien kannatin (18/a) .....	»	9: 25
2835	Avain (20/a) .....	»	1: 75
2836	Jarrutanko (22/b) .....	»	2: 75
2837	Jarrutangon kiinnike, täydellinen (25) .....	»	1: 80

N:o	Nimi	Hinta	Hinta
<b>»New-Departure» vapaarumpuun, malli »A»:</b>			
2862 2863 2864 2865 2866 2867 2868 2869 2870 2871 2872 2873 2874 2875 2876 2877	Vetäjä (2) ..... kpl. Vetohylsy (3) ..... » Akseli (4) ..... » Ketjupyörän vastamutteri (5) ..... » Jarrukartio (6) ..... » Asetuskuulakartio (7) ..... » Jarru »B» (8) ..... » » »BB» (8) ..... » Jarrulevy (9) ..... » Jarrutanko kiinnikkeeseen (10—11) ..... » Jarrutangan kiinnike (11) ..... » Jarrutangan kiinnikkeen ruuvi ..... » Ponnin (12) ..... » Akselimutteri (13), sama kuin n:o 2201 ..... » Mutterialuslevy, $\neq 3/8'' =$ N:o 21 (14) ..... » » $\bigcirc 3/8''$ (15) ..... »	16:— 7:— 2: 75 7: 50 8:— 2: 50 12: 50 12: 50 12:— 19:— 2: 50 —: 80 2:— —: 50 —: 10 —: 75	
<b>»New-Departure» vapaarumpuun, malli »C»:</b>			
2883 2884 2885 2886 2888 2889	Jarrukiristäjä (6) ..... » Jarrutanko (10) ..... » Ponnin (12) ..... » Kuulakartio (16) ..... » Jarrulamelli, teräksinen (28) ..... » » pronssinen (27) ..... »	7: 75 8: 50 1: 80 14:— 1: 50 1: 50	
Muut osat samat kuin »A»-mallissa.			
<b>»N. S. U.»-vapaarumpuun:</b>			
2941 2942 2943 2944 2945 2947 2948 2949	Sulkupuikko ..... » Jarrutanko ..... » Jarrutangan kiinnike ..... » » kiinnikkeen ruuvi ..... » Mutteri edelliseen ..... » Jarru ..... » Jousirengas ..... » Tomusuojus, oikea ..... »	—: 40 5: 25 1: 20 —: 80 1:— 18: 50 —: 60 4: 75	



N:o	Nimi	Hinta	Hinta
-----	------	-------	-------

»Rotax» vapaarumpuun, malli 1918:

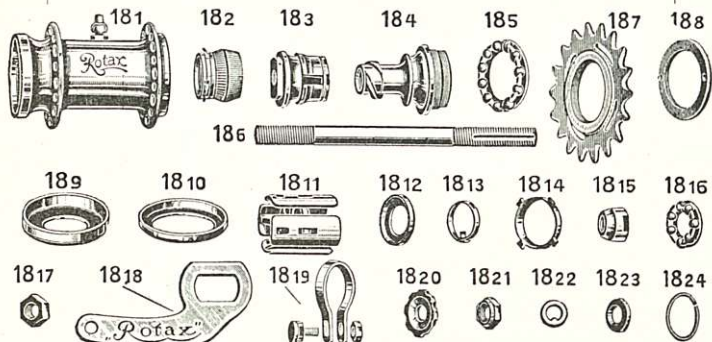

3013	Kaksoiskartio (2) .....	kpl.	13:—
3014	Kaksoiskartion jousi (14) .....	»	4:50
3015	Jarrukartio (3) .....	»	12:—
3016	Jarrukartion jousi (24) .....	»	1:—
3017	Vetäjä (4) .....	»	14:50
3018	Akseli (6) .....	»	3:25
3019	Ketjupyörän vastamutteri (8) .....	»	3:60
3020	Tomusuojus, vasen (9) .....	»	3:60
3021	» oikea (10) .....	»	2:75
3022	Jarru (11) .....	»	20:—
3024	Jarrun jousi (13) .....	»	3:25
3025	Astuinmutteri, 3/8" × 26 kierr. ....	»	3:60
3026	Asetuskuulakartio (15) .....	»	2:75
3030	Jarrutangon kiinnike (19) .....	»	2:25
3031	» vastamutteri (20) .....	»	1:50
3032	» kiristysruuvi .....	»	—:50
3033	Mutterin aluslevy, $\phi$ 3/8" (23) .....	»	—:80
3034	Jarrutanko (Rigo 18) .....	»	5:—

»Rotax»-vapaarumpuun, malli 1933:

3042	Mutteri (R-2) .....	»	—:90
3043	Jarrutanko (R-3) .....	»	3:60
3044	Tomusuojus, vasen (R-4) .....	»	1:50
3045	Jarrukartio (R-5) .....	»	8:50
3047	Jarru (R-7) .....	»	7:—
3048	Jarrun jousi (R-7 a) .....	»	—:80
3049	Vipukartio (R-8) .....	»	6:50
3050	Kuori (R-10) .....	»	29:—
—	Vetäjä = N:o 3063 (R-11) .....	»	15:—
3052	Tomusuojus, oikea (R-12) .....	»	—:50
3054	Ketjupyörän pid. mutteri (R-14) .....	»	1:50



N:o	Nimi	Hinta	Hinta
-----	------	-------	-------

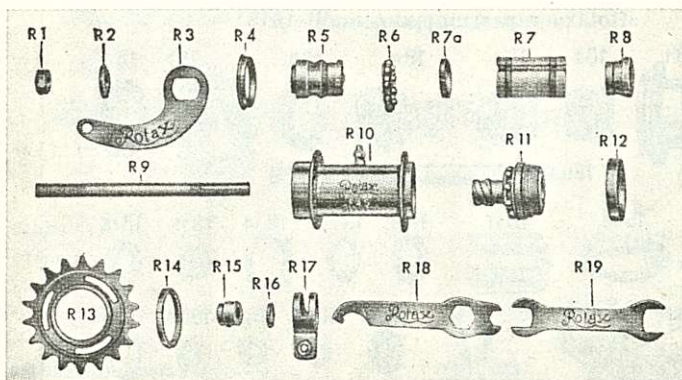

3055	Asetuskuulakartio (R-15) .....	kpl.	3:—
3056	Aluslevy (R-16) .....	»	—:25

»Rotax»-vapaarumpuun, malli 1934:

3061	Vipukartio .....	»	6:50
3062	Kuori .....	»	30:—
3063	Vetäjä .....	»	15:—

»Torpedo»-vapaarumpuun malli 1925:

Kromioidut:

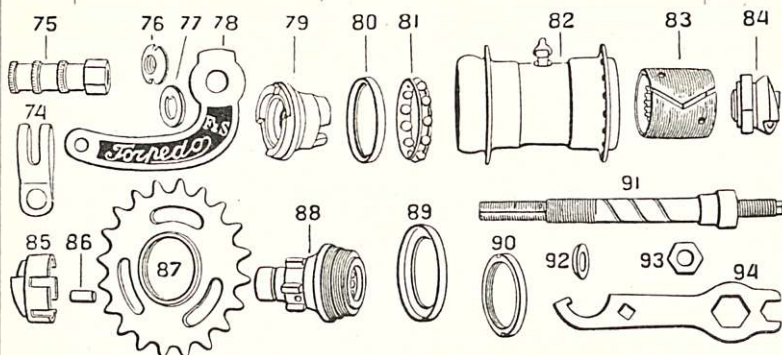

3091	Jarrutangon ruuvi muttereineen (74 d) .....	kpl.	1:20
3092/1	» kiinnike, täydellinen (74) pienempi ...	»	2:—
3092/2	» » » (74) isompi .....	»	2:—
3093	» mutteri (76) .....	»	1:10
3096	Jarrutanko (78) .....	»	3:50

N:o	Nimi	Hinta	Hinta
3098	Tomusuojus, vasen (80) .....	kpl.	—: 80
3106	» oikea (89) .....	»	—: 90
3107	Ketjupyörän vastamutteri (90) .....	»	2: 50
	Muut osat samat kuin nikkelöidyssä rummussa.		
	Nikkelöidyt:		
3111	Jarrutangon ruuvi muttereineen (74 d) .....	»	1:—
3112/1	Jarrutangon kiinnike, täydellinen (74) pienempi ...	»	1: 40
3112/2	» » » (74) isompi .....	»	1: 40
3113	» mutteri (76) .....	»	—: 80
3114	Aluslevy, kupera (76 a) .....	»	1: 80
3115	» haka- (77) .....	»	—: 40
3116	Jarrutanko (78) .....	»	2: 50
3117	Vipukartio (79) .....	»	14:—
3118	Tomusuojus, vasen (80) .....	»	—: 60
3119	Vapaarummun kuori, 36-reikäinen (82) .....	»	37: 50
3120	Jarru (83) .....	»	20:—
3121	Jarrukartio, rullapitimiseen (84) .....	»	13:—
3122	Rulla, pienempi (84 a) .....	»	1:—
3123	Rullapidin (85) .....	»	8: 50
3124/1	Rulla, suurempi, 6.6 m/m (86) .....	»	—: 60
3124/2	» » 6.7 » (86) .....	»	—: 60
3125	Vetäjä (88) .....	»	14:—
3126	Tomusuojus, oikea (89) .....	»	—: 60
3127	Ketjupyörän vastamutteri (90) .....	»	2: 50
3128	Akseli, kuulakartioineen (91) .....	»	8:—
3129	Akselin kuulakartio (91 c) .....	»	3: 25
3130	Aluslevy, ⊕ (92) .....	»	—: 60
3131	Avain (94) .....	»	1: 60
	»Mundus»-vapaarumpuun:		
3181	Kuori .....	»	40:—
3182	Vetäjä .....	»	12: 50
3183	Vipukartio .....	»	7: 50
3184	Jousi .....	»	1:—
3185	Jarru .....	»	14:—
3186	Jarrukartio, suurempi .....	»	7:—
3187	Akseli .....	»	8: 50
3188	Tomusuojus, oikea .....	»	1: 40
3189	» vasen .....	»	1: 40
3190	Kuulapesän kansi .....	»	1:—
3191	Asetuskuulakartio .....	»	1: 75
3192	Ketjupyörän vastamutteri .....	»	1: 90
3193	Jarrutanko .....	»	4:—
3194	Aluslevy, suurempi .....	»	—: 90

N:o	Nimi	Hinta	Hinta
3195	Kytkin .....	kpl.	—: 60
3196	Öljykuppi .....	»	—: 75
3197	Kartion vastamutteri .....	»	—: 75
3198	Jarrutangon ruuvi .....	»	—: 20
3199	» ruuvin mutteri .....	»	—: 20
<b>»Novo»-vapaarumpuun, kromioidut:</b>			
3201	Kuori 36 reik. × 2.5 m/m .....	»	40:—
3202	» 36 » × 3 » .....	»	44:—
3203	Vetäjä .....	»	22:—
3204	Kytkinhylsy .....	»	10: 50
3205	Kytkinhylsyn jousi .....	»	1:—
3206	Ketjurataan vastamutteri .....	»	4: 40
3207	Asetuskuulakartio .....	»	3:—
3208	Kartion vastamutteri .....	»	1: 60
3209	Jarruvarren laatta .....	»	1:—
3210	Jarrukartio, (malli 1931) .....	»	16:—
3211	Jarru .....	»	15:—
3212	Jarrutanko .....	»	6: 50
<b>»Sturmey-Archer»-rumpuun:</b>			
3255	Jarrutangon mutteri 1/4" × 26 kierr. (S-15) .....	»	1: 50
3256	Kuulakartion rengas (K-106) .....	»	3: 25
3257	Jarrukengän päätte (K-109A) .....	»	1: 50
3258	» avaaaja (K-112) .....	»	3: 25
3259	Vaijeripäällystän päätte (M-111) .....	»	—: 80
3260	Jarrukengän avajaan hela (K-113) .....	»	1: 60
3261	Jarruhihna (K-115) .....	pari	16:—
3262	Jousi (K-134) .....	kpl.	2:—
3263	Jarrukengän nivelhela (K-117) .....	»	1: 50
3264	Vaijerikoukku (K-118) .....	»	2: 75

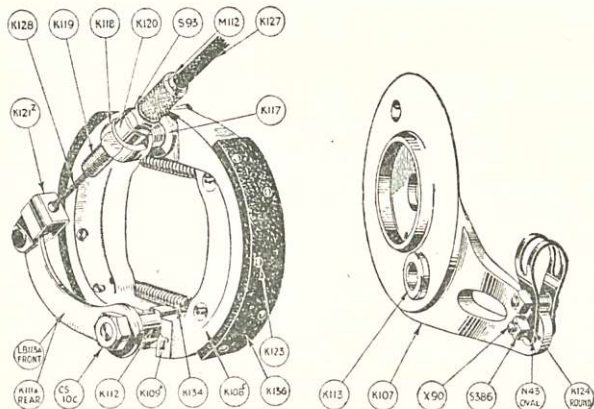



N:o	Nimi	Hinta	Hinta
3265	Vaijerin kiristysruuvi (K-119) .....	kpl.	2: 25
3266	» säätömutteri (K-120) .....	»	1: 50
3267	Kytkin (K-121 Z).....	»	2: 75
3268	Niitti $\nabla$ 3/32" × 11/32", alumiininen (K-123).....	»	—: 25
3269	Vaijerin päällys 60" (K-127 60") .....	»	19: —
3270	Vaijeri 64" (K-128 64").....	»	6: 25
3271	Akseli 6 1/4" × 3/8" × 26 k. (LB-156 A) .....	»	4: 25
3272	Kuulakartio, vasen (LB-157) .....	»	3: 50
3273	Kuulakartio, oikea (LB-158) .....	»	2: 75
3274	Vaijerin säätömutterin vastamutteri (S-93) .....	»	1: 50
3275	Kuulapesän kansi (S-419) .....	»	1: 50
3276	Siipimutteri (S-570) .....	»	8: —
3277	Vaijerin nippa (S-581) .....	»	—: 80
<b>»Phillips Superior»-takarumpuun:</b>			
3281	Akseli, täydellinen, 3/8" × 6" × 26 kiert., tavallisilla muttereilla .....	»	5: 50
3282	Kartio .....	»	1: 30
3283	Ketjupyörän vastamutteri .....	»	2: 30
<b>Venttiilit:</b>			
	N:o 3311	N:o 3321	N:o 3322
3301	Pitkä »Dunlop» täydellinen, puuvanteille .....	»	2: 90
3302	Lyhyt, » » teräsvanteille .....	»	2: 60

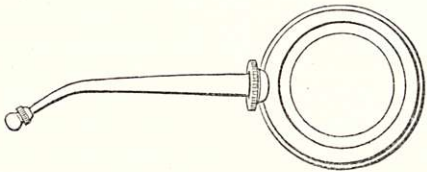

N:o	Nimi	Hinta	Hinta
3311	Venttiilihattu .....	kpl.	—: 30
3321	Venttiilintappi .....	»	—: 75
3322	» tapin kiristysmutteri .....	»	—: 30
<b>Venttiilikumi:</b>			
3351	Kilottain, »Extra Prima» .....	kg	195:—
3361	Pusseissa, » » .....	pussi	1:—
<b>Öljykannut:</b>			
			
3371	Läkipeltinen .....	kpl.	1: 10
3372	Messinkinen, nikkelöity .....	»	3: 70
3373	Valkometallinen, nikkelöity .....	»	3:—
<b>Öljykupit:</b>			
3381	 3/16"-kierteinen nikkelöity .....	»	1:—
3382	1/4"- » » .....	»	1:—
3383	3/16"- » kromioitu .....	»	3: 30
3384	1/4" » » .....	»	1: 30
<b>PUOLIVALMISTEET:</b>			
<b>Puolatut etupyörät, ilman kumeja:</b>			
»F & S»-eturumpu:			
Tavalliset.			
3458	Yksinkert. teräsvanne, 28" × 1 1/2", väri 8 (T-8) »		60:—
3464	» » » » 4 (T-24) »		60:—
3465	» » » » 5 (T-25) »		60:—
3466	» » » » 1 (T-26) »		60:—
3467	» » » » 7 (T-27) »		60:—
3478	» » 28" × 1 5/8", » 8 (T-8) »		60:—
3484	» » » » 4 (T-24) »		60:—
3485	» » » » 5 (T-25) »		60:—
3486	» » » » 1 (T-26) »		60:—
3487	» » » » 7 (T-27) »		60:—

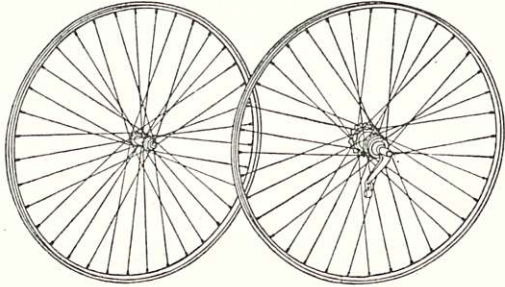
N:o	Nimi	Hinta	Hinta
			
3498	Kaksinkert. teräsvanne, 28" × 1 1/2", väri 8 (T-8) kpl.	74:—	
3506	» » » » 1 (T-26) »	74:—	
3507	» » » » 7 (T-27) »	74:—	
3518	» » 28" × 1 5/8", » 8 (T-8) »	74:—	
3526	» » » » 1 (T-26) »	74:—	
3527	» » » » 7 (T-27) »	74:—	
<b>Erikoispyöriin:</b>			
3531	Continental-teräsvanne, 20" × 2", väri 1 (T-26), kuljetuspyörään 12/22 ..... »	135:—	
3534	Kaksinkert. » 26" × 1 3/8", kromioidut »Pilot»- retkeilypyörään N:o 7/22 ja 8/22 »	85:—	
3536	Pallo » 26" × 1 1/2" × 2", polkupyörään N:o 3/22 ..... »	80:—	
3538	» » 26" × 1 1/2" × 2", kuljetuspyörään N:o 10/22 ..... »	125:—	
<b>Puolatut takapyörät, ilman kumeja, „Komet“-vapaarumpu:</b>			
3658	Yksinkert. teräsvanne, 28" × 1 1/2", väri 8 (T-8) kpl.	120:—	
3664	» » » » 4 (T-24) »	120:—	
3665	» » » » 5 (T-25) »	120:—	
3666	» » » » 1 (T-26) »	120:—	
3667	» » » » 7 (T-27) »	120:—	
3678	» » 28" × 1 5/8", » 8 (T-8) »	120:—	
3684	» » » » 4 (T-24) »	120:—	
3685	» » » » 5 (T-25) »	120:—	
3686	» » » » 1 (T-26) »	120:—	
3687	» » » » 7 (T-27) »	120:—	
3698	Kaksinkert. teräsvanne, 28" × 1 1/2", väri 8 (T-8) »	140:—	
3706	» » » » 1 (T-26) »	140:—	
3707	» » » » 7 (T-27) »	140:—	
3718	» » 28" × 1 5/8", » 8 (T-8) »	140:—	
3726	» » » » 1 (T-26) »	140:—	
3727	» » » » 7 (T-27) »	140:—	
Huom.! Puolat tavallisia, rummut nikkelöityjä.			

N:o	N i m i	Hinta	Hinta
<b>Erikoispyöriin:</b>			
3731	Kaksinkert. teräsvanne, 26" × 1 3/8", krom., »Pilot»- retkeilypyöriin .....	kpl.	95:—
3736	Pallovanne 26" × 1 1/2" × 2", polkupyöriin N:o 3/22	»	165:—
3738	» 26" × 1 1/2" × 2", kuljetuspyöriin N:o 10/22 ja 12/22 .....	»	230:—

Jos käytetään kalliimpia osia ovat pyörät vastaavasti kalliimmat.  
Takapyöriä tilattaessa mainittava ketjupyörän jako ja hammasluku.

**HUOM.!** Mikäli mahdollista on osia tilattaessa niistä lähetettävä näyte, ellei muuten voida osaa täysin selvästi määritellä.



# Muutamia POLKUPYÖRÄN hoito-ohjeita

Pidä pyörä puhtaana. Varsinkin senjälkeen kun pyörällä on ajettu rapakkokelillä, on se huolellisesti puhdistettava.

Älä anna ruuvien ja mutterien olla löysinä, vaan kiristä niitä tarpeen vaatiessa.

Käytä ruuvitaltaa ja jakoavainta siten, että ruuvien kannat ja mutterit eivät mene pilalle.

Pidä laakerit sopivan kireällä, ei löysinä eikä liian tiukalla. Jos jostakin syystä olet avannut laakerin, katso sitä uudelleen koottessasi, että kaikki osat tulevat oikein päin ja oikealle kohdalleen.

Käytä laakereihin mieluummin vaseliinia (tässä luettelossa n:o 661), tai sen puutteessa paksua öljyä. Ohut öljy ei ole sopivaa käyttöä.

Pidä ketju kohtalaisen kireällä. Jos ketju on jäykkä ja ehkä ruostein, huuhto se paloöljyssä ja aseta se senjälkeen voiteluöljyyn, että kaikki nivelet saavat runsaasti öljyä.

Pidä kumirenkaat varsinkin takapyörässä aina hyvin ilmalta täytettyinä. Korjaa ulkorenkaassa olevat haavat ja reiät ajoissa.

Muista, että polkupyörä on tarkoitettu vain yhden hengen ajettavaksi.

Talvikorjuuseen asettaessasi ripusta pyörä kattoon tai seinälle, tai aseta se permannolle ylösalaisin ohjaintangon ja istuimen varaan.



