

Puutavarankuormauslaite „RECORD“



Autoteknillinen uutuus kilpailua vailla!

Puutavarankuormauslaite „RECORD“ toimii autonmoottorilla vaihdelaatikosta voimansiirtolaitteen avulla. Siitä hoidetaan hyvin yksinkertaisesti vaunun ulkosivulta ja voidaan asentaa jokaiseen kuorma-autoon, jonka vaihdelaatikko on varustettu voimansiirtolaitteella.

Laitteen sijoitus, kehyspalkkien väliin kuljettajajhytiin taakse, aikaansa että se ei ole tiellä ja kuitenkin helposti luoksepäästävissä tarkastusta varten. Ei koskaan aikaahukkaavaa asentamista vaan aina valmiina kuormaukseen.

Kun laitetta halutaan käyttää, kytketään voimansiirtolaite kuljettajajhytissä olevalla tangolla. Kun tämä on tapahtunut voidaan kaikki liikkeet aikaansaada vaunun ulkopuolelta mukavasti ja helposti luoksepäästävästi sijoitetun tangon avulla, jolla koko kuormauslaitetta voidaan käsitellä täysin luotettavasti ja mukavasti.

Myyjä:



Puutavaran kuormaus.

Kuormattaessa puutavaraa ja muuta 1500 kg saakka painavaa kappaleitavaraa annetaan köyden juosta vintturilta kehyspalkkien välistä perävaunun tai sentapaisen tangolle sijoitetun köysipyörän kautta alempana puupukilla sijaitsevaan köysipyörään, joka on auton vastakkaisella puolella kuormasta luettuna, edelleen pukin yläpäässä olevan pyörän yli kuormaan. Yksinkertaisella oiteella kytketään laitteen köysirumpu irti ja vedetään köysi ulos sekä kiinnitetään koukulla, "saksilla" tai muulla sopivalla tavalla kuormaan. Senjälkeen kytketään laite kiinni ohjaustangolla, jolloin se hoitaa itsensä niin että kuljettaja saattaa kiinnittää huomionsa yksinomaan kuormaan ja erikoisesti puutavaran kuormauksessa "ohjata" tukit siten että ne asettuvat edullisimpaan asentoonsa kuorma-autossa. Kuormattaessa mainittuja raskaita esineitä käytetään n.k. kuormauspuomeja, salkoja tai sentapaisia, joiden päällä kuorma lepää lastattaessa. Kun tukit ovat tulleet vaunuun haluttuun asentoon avataan saksien lukko nykäisemällä nuorasta, jolloin tukit putoavat saksista ja laite kytketään irti.

Kippilaite.

Käytettäessä laitetta kuormalavan kallistamiseen annetaan veto-köyden juosta kuljettajahytiin taakse sijoitetun pukin yli sekä kiinnitetään silmukalla lavan etuhaarukkaan, jolloin kuormalava voidaan täydellä kuormalla kallistaa koneellisesti auton moottorin käydessä tyhjäkäyntiä.

Puutavarankuormauslaite "Record" on kauttaaltaan parasta ruotsalaista valmistetta. Kaikki kulumiselle alttiit osat ovat tehdyt parhaasta ruotsalaisesta teräksestä sekä käyvät öljyssä. Laite on varustettu öljyssä käyväällä itsejarruttavalla ruuvivaihteella köysirummun käyttöä varten. Ruuvivaihte on varustettu SKF kuulalaakereilla.

Laite toimitetaan täydellisenä kuorma-autoon sopivalla voimansiirtolaitteella, teräsköydellä, köysipyörällä, raudoituksilla ja puupukkiin kuuluvalla pyörällä, saksilla ja tarpeellisilla kiinnitysruuveilla.

Kuva 1.

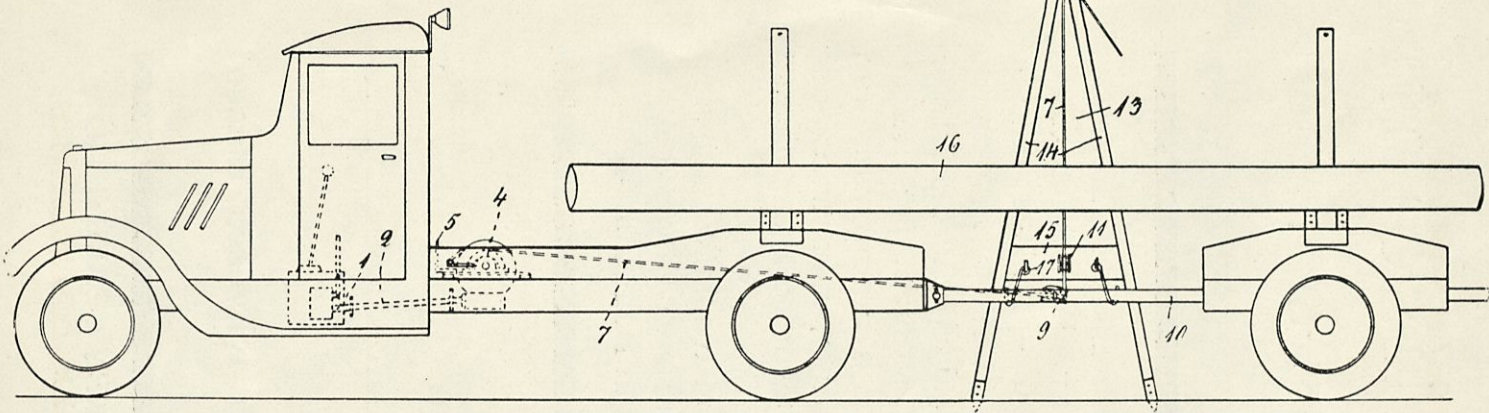

Kuva 2.

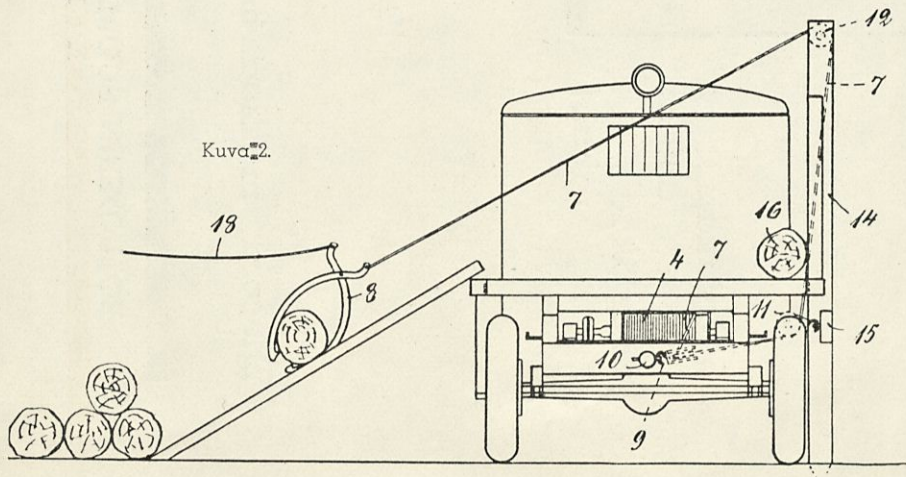

Kuva 3.

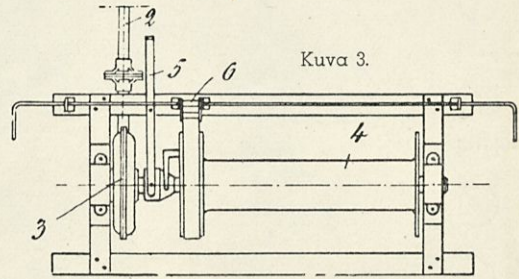

**Edellisellä sivulla esitetyn
asennuspiirroksen merkinnät:**

- 1 = voimansiirtolaite vaihdelaatikossa
- 2 = akseli yleisnivelineen
- 3 = ruuvivaihde, itsejarruttava, **SKF** kuulalaakereilla
- 4 = köysirumpu
- 5 = kytkintanko
- 6 = jarru
- 7 = teräsköysi
- 8 = sakset
- 9 = köysipyörä
- 10 = perävaunun tanko
- 11 = köysipyörä
- 12 = "
- 13 = siirrettävä puupukki
- 14 = alapäästään teroitettut pylväät edellisessä
- 15 = poikkipuu edellisessä
- 16 = tukki
- 17 = tukea 13 kiinnipitävät koukut
- 18 = köysi tukin irroitusta varten

TODISTUKSIA.

„Record” kuormauslaitteen omistajana suosittelen sitä kaikille kuorma-auton omistajille. Record suorittaa hämmästyttävän työn kun ihmisvoima tuntuu riittä-mättömältä samalla kuin se on aivan välttämätön kallistuslaitetta varten ja hinausta varten omalla konevoimalla kiinni ajettaessa. Suositan sen johdosta „Record”ia kaikille niille, jotka eivät ole saaneet nauttia kojeen toimintatehoa.

Övermo, Leksand.

ANDERS RENELL, ajuriliike

Allekirjoittanut, joka yhden vuoden aikana on käyttänyt „Record” kuormaus-laitetta, on havainnut sen luotettavimmaksi ja parhaimmaksi laitteeksi. Record maksaa itsensä lyhyessä ajassa ja on se aivan välttämätön tukinajajan monipuo-lisena apuna lumikinoksiin ajettaessa ja talven arvaamattomissa rasituksissa. Suosit-telen laitetta kaikille niille joilla vielä ei ole sitä. Olen ostanut toisenkin Record laitteen toista vaunuani varten.

Häradsbygden.

OLOF LINDER, kuorma-autonomistaja

Tierakennuksen pomona saan täten pyynnöstä todistaa, että kuorma-autoon W 4734 on ollut asennettuna „Record” kuormauslaite, jolloin noin 3,000 kuormaa on kaadettu. Mainitun auton kallistuslaite on ollut käytännöllisin ja työtäsäästävin laite sekä lastaajia että autonkuljettajaa varten. Suosittelen Record’ia käytännölli-simpänä ja avuliaisimpana yhdistelmänä kaikille kuorma-auton omistajille „mestarina kaikki kaikessa”.

Heden.

ALBERT FYHR, pomo

Kuorma-auton omistajana, jolloin olen ollut tilaisuudessa kokeilemaan moni-naisia kallistuslaitteita ja kuormauslaitteita, en aikaisemmin ole tavannut mitään niin kelpokuntoista ja niin työtäsäästävää laitetta kuin „Record” on, koska sitä voidaan käyttää sekä kuormauksessa että kuorman kaatajana. Olen asentanut sen Bedford-autooni, jonka vankkurit ovat yli 5 metriä pitkät. Aikaisemmin olen turhaan etsinyt kaatolaitetta, joka toimisi täydellä kuormituksella, joten olin hyvin epäroivällä kan-nalla tähän huokeampaan moottorikäyttöiseen „Record” laitteeseen nähden. Olen nyt omin silmin nähnyt laitteen helposti nostavan suuria kuormia auton tyhjään käydessä, jotka toisinaan ovat ylittäneet 5 tonnia. Voin sentähden täydellä takuulla suositella „Record” laitetta kaikille niille, jotka eivät vielä omista sitä.

Gagnef.

IVAR ÖSTLING, ajuriliike

Voimme jo nyt tuottaa Teille iloa ilmoittamalla että asiakas on hyvin tyyty-väinen kuormauslaitteeseen, joka osaksi on tehnyt 1 à 2 miehen työn tarpeetto-maksi osaksi tehnyt kuormaustyön leikiksi.

Toivomme myöhemmin saada palata uusilla tilauksilla käsittäen tätä yksinker-taista hauskaa laitetta.

Kristianstad.

HEMMINGS BILAKTIEBOLAG

Rationalisointi

on päivän tunnus!

Kaikki
Record'ia
koettaneet
kehuvat sitä!

Säästää
aikaa!
Säästää
rahaa!

Puutavarankuormaus- ja kallistuslaite „Record” on kauan kaivattu ja todella tehokas väline, jolla kuljetuskustannuksia voidaan huomattavassa määrässä pienentää, kuorma-vaunun kannattavaisuutta lisätä ja tapaturmavaara raskaita tavaroita kuormattaessa poistaa.

Laitteen avulla voi kuljettaja yksin ja hyvin lyhyessä ajassa suorittaa kuormauksen.

Koje patentoitu Suomessa, Ruotsissa ja Norjassa

Hinta mk

„Record” maksaa itsensä lyhyessä ajassa!

BOLINDERIN SUOMALAINEN OSAKEYHTIÖ
H e l s i n k i.