

VALSSATTUJEN TERÄSPALKKIEN KÄYTTÖ
PUUKANTISISSA TERÄSPALKKISILLOISSA
Jm = 2...20 m

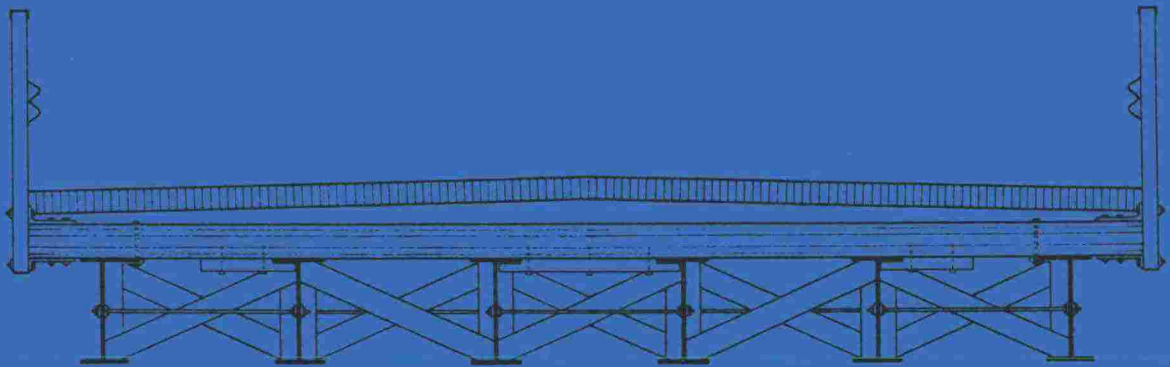



TIEHALLINTO

Kirjasto

TIE- JA VESIRAKENNUSHALLITUS
Sillansuunnittelutoimisto

Helsinki 9.4.1981

Nro Sss-132/Ta 181/7 1981

Viite

Kaikki tie- ja vesirakennuspiirit

Asia Valssattujen teräspalkkien
käyttö puukantisissa teräs-
palkkisilloissa, jm = 2...20 m,
TVH 722069

Tie- ja vesirakennushallituksessa on laadittu asiakohdassa mainittu ohje, jonka tarkoituksena on helpottaa puukantisten teräspalkkisiltojen suunnitelmien laatimista sekä vanhojen teräspalkkien käytön ohjelmointia. Ohje sisältää taulukot suurimmista sallituista jännemitoista, taulukoiden käyttöesimerkkejä sekä mallipiirustukset rakenteen yksityiskohdista.

Julkaisu TVH 722069 lähetetään oheisena sillansuunnittelussa käytettäväksi.

Piirit oikeutetaan samalla hyväksymään sellaiset em. ohjeen mukaan laaditut puukantisten teräspalkkisiltojen suunnitelmat, jotka täyttävät seuraavat ehdot:

- päällysrakenne tuetaan vanhoille maa- ja välituille, joiden kunto on todettu riittävän hyväksi (vrt. TVH:n kirje nro S-1098/16.7.1975 "Pohjatutkimukset vanhojen siltojen alusrakenteita hyväksikäytettäessä")
- sillan hyödyllinen leveys kasvaa korkeintaan 1 m.

Piireissä hyväksyttävien suunnitelmien laatimisesta, tarkastamisesta ja lähettämisestä on annettu ohjeet TVH:n kirjeessä nro Sss-546/8.12.1977.

8

Vastauksessa pyydetään viittaamaan kirjelmän numeroon ja päiväkseen

Muiden kuin yllämainittujen puukantisten teräspalkkisiltojen suunnitelmat on lähetettävä tie- ja vesirakennushallitukselle tarkastettavaksi.

Osastopäällikkö

E.A. Hietanen

Toimiston päällikkö
Yli-insinööri

Yrjö Punnonen

LIITE: Julkaisu TVH 722069, 5 kpl

TIEDOKSI: S, Stie, Sts, R, Rmt, Rsot, Rsr
+julkaisu Sss:n teknillinen henkilökunta
Kirjasto/ohjekokoelma C.2.3.4
TVL:n ulkopuolinen jakelu/Jakeluluettelo

OK/MeK

TIE- JA VESIRAKENNUSHALLITUS
SILLANSUUNNITTELU-TOIMISTO

VALSSATTUJEN TERÄSPALKKIEN KÄYTTÖ PUUKANTISISSA TERÄS-
PALKKISILLOISSA, $J_m = 2...20$ m

S I S Ä L L Y S L U E T T E L O

1. YLEISTÄ
 2. SUUNNITELMAT
 3. PÄÄLLYSRAKENNE
 - 3.1 Yleistä
 - 3.2 Palkit
 - 3.3 Kansi
 - 3.31 Poikittainen syrjälankkukansi
 - 3.32 Pitkittäinen syrjälankkukansi
 - 3.33 Liimapuinen elementtikansi
 - 3.4 Poikittaisjäykistys
 4. KANNEN LIITTYMINEN MAATUKEEN
 5. LAAKEROINTI
 6. KAITEEN KIINNITYS
 7. ALUSRAKENNE
-
- LIITE 1 TAULUKOT 1-4. Suurin sallittu jännemitta
- LIITE 2 TAULUKOIDEN KÄYTTÖESIMERKKEJÄ
- LIITE 3 PALKKITIETOJA
- LIITE 4 MALLIPIIRUSTUKSET

1. Yleistä

Tämä ohje on tarkoitettu helpottamaan valssattujen teräspalkkien käyttöä siltakohteissa.

Ohjetta voi soveltaa sillan päällysrakenteen kantavuuden parantamisen, kannen uusimisen tai leventämisen sekä uuden sillan rakentamisen yhteydessä.

Ohjeen esittämä yksiaukkoinen puukantinen teräspalkkisilta soveltuu käytettäväksi jännevälialueella 2...20 metriä hyödyllisen leveyden ollessa 4,5 m, 5,0 m, 6,0 m tai 6,5 m. Moniaukkoisessa sillassa laakeroidaan välituen kohdalla molemmat jänteet omilla laakereillaan siten, että jänteet toimivat yksinkertaisina palkkeina eikä sillalla ole jatkuvuutta.

Ohje sisältää taulukot HE...A, HE...B, IPE ja I-palkeilla saavutettavista suurimmista sallituista jännemitoista ja mallipiirustuksia rakenteen yksityiskohdista. Taulukot on laskettu käyttäen Rakenteiden kuormitusnormien 1975 (RKN 75) mukaisia yleisten teiden kuormia ilman sivusysäystä tarkistuskuorman ollessa raskas erikoiskuorma II (Ek II) ja Moottoriajoneuvoasetuksen 1975 (MAA 75) mukaista kuormaa. Teräksen laaduksi oletetaan St 37.

2. Suunnitelmat

Siltakohteesta laaditaan yleispiirustus, rakennepiirustukset, massaluettelo ja kustannusarvio niitä koskevien ohjeiden mukaan. Apuna käytetään tämän ohjeen mallipiirustuksia ja taulukoita. Jos ohjeesta poiketaan, on suotavaa ottaa yhteys tie- ja vesirakennushallituksen sillansuunnittelutoimistoon jo suunnitteluvaiheessa.

3. Päällysrakenne

3.1 Yleistä

Kansi muodostuu syrjäällään olevista toisiinsa naulatuista painekyllästetyistä mäntysoiroista, jotka tuetaan palkkeihin suoraan tai poikkikannattimien välityksellä. Myös liimapuisen elementtikannen käyttö on mahdollista.

Palkistossa käytetään vain samankokoisia palkkeja, jotka jaetaan tasavälein. Jos samassa jännteessä halutaan käyttää erikokoisia palkkeja, mitoitus on suoritettava erikseen.

Korroosion ja palkkeihin tehtyjen reikien vaikutus sallittuun jännemittaan otetaan huomioon kohdan 3.2 mukaan.

3.2 Palkit

Palkkeina käytetään uusia tai vanhoja kunnostettuja valssattuja teräspalkkeja. Taivutuskapasiteetiltaan valssattuja palkkeja vastaavien, mutta jäykkyydeltään erilaisten hitsattujen palkkien käyttöön tämän ohjeen taulukot eivät sovellu.

Tie- ja vesirakennuslaitoksen varastokirjanpidossa on luettelo käytettävissä olevista teräspalkeista. Luettelosta käy ilmi niiden koko ja määrä piireittäin. Ennen suunnittelun aloittamista kannattaa ottaa selvää käytettävissä olevista palkeista.

Palkin tunnistaminen tehdään poikkileikkausmittojen perusteella: palkista mitataan sen korkeus, laipan leveys, laipan paksuus ja uuman paksuus. Mitattaessa on pyrittävä eliminoimaan maali- ja ruostekerrosten vaikutus. Mittaustuloksia verrataan palkkitietoihin, joita on esitetty mm. liitteessä 3.

Siltaan sopivat teräspalkit valitaan liitteen 1 taulukoiden avulla. Niissä on esitetty HE...A, HE...B, I ja IPE-palkeilla saavutettavat suurimmat jännemitat hyödyllisen leveyden ollessa 4,5 m, 5,0 m, 6,0 m tai 6,5 m.

Taulukoita voidaan käyttää myös vanhempien DIMEL, DIPEX, IP ja DIP-palkkien valintaan, kun otetaan huomioon seuraavat palkkityyppien vastaavuudet:

DIMEL	~	HE...A
DIPEX	~	HE...B
IP ja DIP	~	HE...B

Palkin tunnus ja mitat on aina ilmoitettava suunnitelmissa.

Palkkiin tehtyjen reikien vaikutus voidaan ottaa huomioon siten, että sallittua jännemittaa pienennetään samassa suhteessa kuin reiät pienentävät taivutusvastusta.

Palkkien korroosion takia pienennetään suurinta sallittua jännemittaa 0,2 m syöpymän jokaista 0,1 mm:n kerrosta kohden. Palkkeja, joiden pinta on syöplynyt enemmän kuin 0,5 mm, ei pidä käyttää.

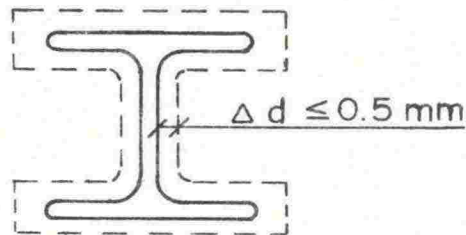

Palkkien oikaisu, paloittelu ja muotoilu sekä pintakäsittely maalaamalla tehdään soveltuvin osin SYT 3800: Teräsrakenteet mukaan.

3.3 Kansi

Sillan kantena käytetään syrjälankkukansirakennetta tai liimapuisia elementtejä. Syrjälankkukansi tehdään syrjällä olevista painekyllästetyistä mäntysoiroista. Rakenne on erilainen riippuen siitä, onko palkkiväli pienempi vai suurempi kuin 0,9 m. Kannen hyödyllinen leveys on 4,5 m, 5,0 m, 6,0 m tai 6,5 m.

3.31 Poikittainen syrjälankkukansi

Kun palkkiväli on enintään 0,9 metriä, käytetään poikittais- ta syrjälankkukantta, jossa ei ole poikkikannattimia. Kansi ja samalla ajoradan kulutuskerros muodostuu sillan poikit- taissuuntaisista toisiinsa naulatuista 50 x 150 mm² mänty- soiroista. Kansi kiinnitetään suoraan palkkien ylälaippoihin jousipultein ja puukäpälin. Uloimman palkin uuman ja kaide- pylvään sisäreunan etäisyys on vakio 300 mm.

3.32 Pitkittäinen syrjälankkukansi

Kun palkkiväli ylittää 0,9 metriä, käytetään pitkittäistä syrjälankkukantta. Kansi ja samalla ajoradan kulutuskerros muodostuu sillan pituussuuntaisista toisiinsa ja puisiin poikkikannattimiin naulatuista 50 x 125 mm² mäntysoiroista. Poikkikannattimina toimivat pelkat, joiden keskinäinen väli on 500 mm, keskimääräinen halkaisija $D = 245$ mm ja sahausväli $H = 200$ mm. Pelkat kiinnitetään palkkien ylälaippoihin jou- sipultein ja puukäpälin siten, että tyvi ja latva vuorotte- levat. Uloimman palkin uuman ja kaidepylvään sisäreunan etäi- syys on vakio 450 mm.

3.33 Liimapuiset kansielementit

Liimapuisista kansielementeistä koottua kantta voidaan käyt- tää poikittaisen syrjälankkukannen asemesta tätä ohjetta soveltaen.

3.4 Poikittaisjäykisteet

Palkkien väliin sovitetaan tiukasti puuristikot tai vaneri- levyt, jotka yhdessä sidepulttien kanssa muodostavat poikit- taisjäykisteet. Jäykisteet sijoitetaan tuille ja yli 10 met- rin jän-teissä lisäksi jän-teen kolmannespisteisiin.

4. Kannen liittyminen maatukeen

Laakeritason kaltevuus on tien pituussuunnassa sama kuin ajoradan, jos sillassa käytetään kumilaakereita ja ajoradan kaltevuus on yli 1 ‰. Muissa tapauksissa laakeritaso on vaakasuora.

Laakeritason ja otsamuurin yläpinnan kaltevuus määräytyy tien poikittaissuunnassa seuraavasti:

Ajoradan sivukaltevuus	Kansirakenne	
	ilman poikkikannattimia	poikkikannattimin
kaksipuolinen	ajoradan mukaan 1)	vaakasuora
yksipuolinen	ajoradan mukaan	ajoradan mukaan 2)

- 1) kun palkkeja on pariton määrä, keskimmäisen palkin alusta tehdään vaakasuoraksi laakerin leveydeltä.
- 2) poikkikannattimien ja kansilankutuksen välissä ei tarvita aluspuita ajoradan kaltevuuden järjestämiseksi (vrt. liite 4, mallipiirustukset 2 ja 8).

Suunnitelman laatimisessa voidaan soveltuvin osin käyttää mallipiirustuksia 8 ja 9 (liite 4).

5. Laakerointi

Sillan toinen pää laakeroidaan kiinteäksi toinen liikkuvaksi. Kun ajorata on pituuskalteva, kiinteät laakerit sijoitetaan yleensä alempaan tukeen.

Laakereina käytetään ensisijaisesti kumilevyjä, mutta myös kunnostettujen teräslevy-laakereiden käyttö on mahdollista. Sillan samassa päässä saa olla kuitenkin vain yhdentyypisiä laakereita.

Kumilevyn koko alle 10 metrin jänteissä on $10 \cdot x \cdot 150 \cdot x \cdot b \text{ mm}^3$ (b = laipan leveys). Yli 10 metrin jänteissä käytetään kahta $10 \cdot x \cdot 200 \cdot x \cdot b \text{ mm}^3$ kokoista kumilevyä, jotka liimataan päällekkäin toisiinsa. Levyjen kumiaineen on täytettävä

piirustuksessa R 15/DB 52 esitetyt laatuvaatimukset.

Teräslevy-laakerin pienin koko on $25 \times 140 \times 400 \text{ mm}^3$.

Laakerin yläpinta on kaareva, $R \sim 250 \text{ mm}$. Laakerin alle asetetaan 5 mm paksu lyijylevy.

6. Kaiteen kiinnitys

Kaide kiinnitetään poikittaiseen syrjälankkukanteen tyyppi-piirustuksen R 15/DK 1-11 tai R 15/DK 2-3 mukaan ja pitkit-täiseen syrjälankkukanteen tyyppipiirustuksen R 15/DK 1-8 tai R 15/DK 2-4 mukaan.

7. Alusrakenne

Kunkin sillan alusrakenne suunnitellaan erikseen.

Vanhoja päätytukia hyväksikäytettäessä on niiden kunnosta ja kantavuudesta varmistauduttava ja tehtävä tarvittaessa niitä koskeva korjaussuunnitelma.

PUUKANTINEN TERÄSPALKKISILTA

Suurin sallittu jännemitta (m)

HI = 4,50 m

Kuorma		RKN 75 (Ek II)				MAA 75			
Palkkien luku		4	5	6	7	4	5	6	7
Palkkien väli		1265	950	820	685	1265	950	820	685
Kansityyppi		Poikkikann.		Ei poikkikann.		Poikkikann.		Ei poikkikann.	
Teräspalkkien tyyppi ja koko	HE 300 A	4.0	4.7	5.2	5.8	7.6	8.3	9.4	9.8
	HE 320 A	4.7	5.3	5.9	6.7	8.3	9.1	10.3	10.8
	HE 340 A	5.0	5.9	6.6	7.4	8.9	9.9	11.1	11.6
	HE 360 A	5.7	6.5	7.3	8.1	9.7	10.6	11.9	12.4
	HE 400 A	6.7	7.7	8.6	9.6	10.9	11.9	13.4	14.1
	HE 450 A	8.0	9.5	10.4	11.5	12.5	13.7	15.5	16.2
	HE 500 A	9.5	11.1	11.9	12.7	13.9	15.4	17.6	18.5
	HE 550 A	10.8	12.1	12.8	13.8	15.1	16.8	19.6	20.0
	HE 600 A	11.8	13.0	13.8	14.8	16.4	18.1	20.0	20.0
	HE 650 A	12.6	13.8	14.7	15.8	17.6	19.4	20.0	20.0
	HE 700 A	13.4	14.8	15.7	17.0	18.8	20.0	20.0	20.0
	HE 800 A	14.7	16.4	17.5	18.9	20.0	20.0	20.0	20.0
	HE 900 A	16.4	18.2	19.6	20.0	20.0	20.0	20.0	20.0
	HE 1000 A	17.7	19.8	20.0	20.0	20.0	20.0	20.0	20.0
	HE 300 B	5.1	5.9	6.7	7.5	8.9	9.5	10.7	11.2
	HE 320 B	5.8	6.7	7.5	8.4	9.7	10.4	11.6	12.1
	HE 340 B	6.4	7.4	8.2	9.2	10.4	11.1	12.4	12.9
	HE 360 B	6.9	8.1	8.9	10.0	11.1	11.8	13.2	13.8
	HE 400 B	8.0	9.6	10.4	11.4	12.4	13.2	14.8	15.6
	HE 450 B	9.7	11.3	11.9	12.8	14.0	15.1	17.0	17.9
	HE 500 B	11.2	12.5	13.1	14.0	15.5	17.1	19.3	20.0
	HE 550 B	12.1	13.4	14.1	15.2	16.8	18.6	20.0	20.0
	HE 600 B	12.9	14.3	15.1	16.3	18.1	20.0	20.0	20.0
	HE 650 B	13.7	15.2	16.2	17.5	19.4	20.0	20.0	20.0
	HE 700 B	14.6	16.2	17.3	18.7	20.0	20.0	20.0	20.0
	HE 800 B	16.1	18.0	19.2	20.0	20.0	20.0	20.0	20.0
	HE 900 B	17.8	19.9	20.0	20.0	20.0	20.0	20.0	20.0
	HE 1000 B	19.3	20.0	20.0	20.0	20.0	20.0	20.0	20.0
	I 300	2.6	2.8	3.0	3.5	4.9	5.5	6.4	6.9
	I 320	2.9	3.0	3.6	3.9	5.6	6.1	7.0	7.6
	I 340	3.1	3.6	3.9	4.4	6.1	6.7	7.7	8.3
	I 360	3.6	3.9	4.5	4.9	6.7	7.3	8.5	9.1
I 380	3.9	4.4	5.0	5.6	7.2	7.9	9.2	9.9	
I 400	4.4	4.9	5.6	6.2	7.8	8.6	10.0	10.8	
I 425	4.9	5.7	6.5	7.1	8.6	9.5	11.0	11.8	
I 450	5.6	6.4	7.3	8.1	9.5	10.4	12.0	12.9	
I 475	6.4	7.3	8.2	9.1	10.3	11.4	13.1	14.0	
I 500	7.1	8.2	9.2	10.3	11.2	12.3	14.2	15.2	
I 550	8.9	10.4	11.4	12.3	13.0	14.3	16.6	17.8	
I 600	10.9	12.2	13.0	13.9	14.9	16.5	19.0	20.0	
IPE 300	2.5	2.7	2.9	3.0	4.6	5.1	6.0	6.5	
IPE 330	2.8	2.9	3.4	3.7	5.4	5.9	6.9	7.4	
IPE 360	3.0	3.5	3.9	4.4	6.2	6.8	7.8	8.5	
IPE 400	3.7	4.1	4.8	5.2	7.0	7.7	9.0	9.7	
IPE 450	4.5	5.0	5.8	6.4	8.1	8.9	10.4	11.2	
IPE 500	5.4	6.1	7.0	7.8	9.3	10.3	11.9	12.8	
IPE 550	6.5	7.5	8.5	9.4	10.6	11.7	13.5	14.6	
IPE 600	7.8	9.0	10.1	11.2	12.0	13.2	15.4	16.6	

PUUKANTINEN TERÄSPALKKISILTA

Suurin sallittu jännemitta (m)

HI = 5,00 m

Kuorma		RKN 75 (Ek II)				MAA 75				
Palkkien luku		5	6	7	8	4	5	6	7	8
Palkkien väli		1075	920	765	655	1435	1075	920	765	655
Kansityyppi		Poikkikann.	Ei poikkikann.			Poikkikann.		Ei poikkikann.		
Teräspalkkien tyyppi ja koko	HE 300 A	4.3	5.0	5.4	6.2	7.3	7.9	8.7	9.6	9.9
	HE 320 A	4.8	5.7	6.1	7.1	8.0	8.8	9.5	10.5	10.9
	HE 340 A	5.4	6.3	6.8	7.9	8.7	9.5	10.3	11.3	11.7
	HE 360 A	5.9	6.9	7.5	8.8	9.3	10.2	11.1	12.1	12.6
	HE 400 A	7.0	8.2	8.9	10.3	10.6	11.6	12.5	13.7	14.2
	HE 450 A	8.5	9.8	10.8	12.0	12.1	13.2	14.3	15.7	16.4
	HE 500 A	10.1	11.5	12.2	13.3	13.5	14.9	16.3	18.0	18.8
	HE 550 A	11.4	12.4	13.1	14.4	14.7	16.3	18.2	20.0	20.0
	HE 600 A	12.3	13.3	14.1	15.5	15.9	17.6	19.7	20.0	20.0
	HE 650 A	13.0	14.2	15.0	16.6	17.1	18.9	20.0	20.0	20.0
	HE 700 A	13.9	15.2	16.1	17.8	18.3	20.0	20.0	20.0	20.0
	HE 800 A	15.4	16.9	18.0	19.9	20.0	20.0	20.0	20.0	20.0
	HE 900 A	17.2	18.9	20.0	20.0	20.0	20.0	20.0	20.0	20.0
	HE 1000 A	18.7	20.0	20.0	20.0	20.0	20.0	20.0	20.0	20.0
	HE 300 B	5.5	6.3	6.9	7.9	8.6	9.3	9.9	10.9	11.3
	HE 320 B	6.0	7.1	7.7	8.7	9.4	10.1	10.8	11.8	12.2
	HE 340 B	6.7	7.8	8.5	9.4	10.0	10.9	11.5	12.6	13.1
	HE 360 B	7.3	8.5	9.3	10.1	10.8	11.6	12.3	13.4	14.0
	HE 400 B	8.6	9.8	10.8	11.5	11.9	12.9	13.8	15.1	15.7
	HE 450 B	10.3	11.4	12.2	13.1	13.6	14.7	15.7	17.3	18.1
	HE 500 B	11.7	12.7	13.4	14.5	15.1	16.7	17.8	19.7	20.0
	HE 550 B	12.6	13.7	14.5	15.9	16.4	18.1	19.9	20.0	20.0
	HE 600 B	13.5	14.6	15.5	17.1	17.6	19.5	20.0	20.0	20.0
	HE 650 B	14.3	15.6	16.6	18.3	18.9	20.0	20.0	20.0	20.0
	HE 700 B	15.3	16.7	17.8	19.6	20.0	20.0	20.0	20.0	20.0
	HE 800 B	16.9	18.6	19.8	20.0	20.0	20.0	20.0	20.0	20.0
	HE 900 B	18.8	20.0	20.0	20.0	20.0	20.0	20.0	20.0	20.0
	HE 1000 B	20.0	20.0	20.0	20.0	20.0	20.0	20.0	20.0	20.0
	I 300	2.7	3.0	3.2	3.7	4.7	5.3	5.9	6.7	7.0
	I 320	2.9	3.4	3.7	4.0	5.3	5.9	6.5	7.3	7.8
	I 340	3.2	3.8	4.0	4.7	5.9	6.5	7.1	8.0	8.5
	I 360	3.7	4.3	4.6	5.3	6.5	7.1	7.8	8.8	9.4
	I 380	4.0	4.8	5.1	5.9	6.9	7.7	8.5	9.6	10.2
I 400	4.6	5.4	5.8	6.6	7.6	8.4	9.2	10.5	11.1	
I 425	5.2	6.1	6.6	7.6	8.4	9.2	10.2	11.5	12.2	
I 450	5.9	6.9	7.6	8.7	9.1	10.1	11.2	12.6	13.3	
I 475	6.7	7.9	8.6	9.8	10.0	11.0	12.2	13.7	14.5	
I 500	7.6	8.8	9.6	11.0	10.9	11.9	13.2	14.8	15.8	
I 550	9.5	11.0	11.7	12.8	12.7	13.9	15.5	17.3	18.4	
I 600	11.5	12.6	13.3	14.6	14.5	16.0	17.8	19.9	20.0	
IPE 300	2.4	2.8	2.9	3.2	4.2	4.9	5.5	6.3	6.7	
IPE 330	2.8	3.2	3.5	3.9	5.0	5.8	6.4	7.1	7.6	
IPE 360	3.2	3.8	4.0	4.6	5.9	6.6	7.2	8.2	8.7	
IPE 400	3.8	4.6	4.9	5.6	6.8	7.5	8.2	9.4	10.0	
IPE 450	4.7	5.5	5.9	6.8	7.8	8.7	9.6	10.9	11.5	
IPE 500	5.7	6.7	7.2	8.4	9.0	10.0	11.0	12.5	13.2	
IPE 550	6.8	8.0	8.7	10.0	10.3	11.4	12.5	14.1	15.0	
IPE 600	8.3	9.7	10.5	11.8	11.7	12.9	14.3	16.1	17.1	

PUUKANTINEN TERÄSPALKKISILTA

Suurin sallittu jännemitta (m)

HI = 6,00 m

Kuorma		RKN 75 (Ek II)						MAA 75						
		5	6	7	8	9	10	4	5	6	7	8	9	10
Palkkien luku		5	6	7	8	9	10	4	5	6	7	8	9	10
Palkkien väli		1325	1060	930	800	700	620	1765	1325	1060	930	800	700	620
Kansityyppi		Poikkikann.			Ei poikkikannattimia			Poikkikann.			Ei poikkikannattimia			
Teräspalkkien tyyppi ja koko	HE 300 A	3.6	4.4	4.8	5.2	5.9	6.6	6.7	7.5	8.0	8.6	9.5	9.8	10.1
	HE 320 A	3.9	4.9	5.5	5.9	6.7	7.5	7.2	8.2	8.9	9.5	10.4	10.7	11.1
	HE 340 A	4.5	5.6	6.0	6.7	7.5	8.4	7.8	8.9	9.6	10.2	11.2	11.5	11.9
	HE 360 A	4.9	6.1	6.7	7.4	8.3	9.1	8.4	9.6	10.4	11.0	12.0	12.4	12.7
	HE 400 A	5.8	7.3	7.9	8.8	9.7	10.4	9.6	10.9	11.7	12.4	13.5	14.0	14.4
	HE 450 A	7.3	8.9	9.6	10.6	11.4	12.2	11.1	12.5	13.4	14.2	15.6	16.1	16.6
	HE 500 A	8.7	10.7	11.3	12.1	12.9	13.7	12.7	14.1	15.2	16.2	17.8	18.4	19.0
	HE 550 A	9.9	11.8	12.3	13.0	14.0	14.9	13.8	15.4	16.7	18.1	19.8	20.6	20.0
	HE 600 A	11.1	12.7	13.1	14.0	15.1	16.1	14.9	16.7	18.1	19.9	20.0	20.0	20.0
	HE 650 A	11.9	13.5	14.0	15.0	16.2	17.4	16.0	17.9	19.5	20.0	20.0	20.0	20.0
	HE 700 A	12.8	14.4	15.0	16.1	17.4	18.7	17.2	19.3	20.0	20.0	20.0	20.0	20.0
	HE 800 A	14.1	16.0	16.8	18.0	19.5	20.0	19.1	20.0	20.0	20.0	20.0	20.0	20.0
	HE 900 A	15.7	17.9	18.8	20.0	20.0	20.0	20.0	20.0	20.0	20.0	20.0	20.0	20.0
	HE 1000 A	17.1	19.5	20.0	20.0	20.0	20.0	20.0	20.0	20.0	20.0	20.0	20.0	20.0
	HE 300 B	4.5	5.6	6.0	6.7	7.5	8.0	7.8	8.9	9.4	9.8	10.8	11.1	11.5
	HE 320 B	5.0	6.3	6.8	7.6	8.2	8.8	8.6	9.7	10.2	10.7	11.7	12.0	12.4
	HE 340 B	5.7	6.9	7.6	8.4	8.9	9.5	9.2	10.4	10.9	11.5	12.5	12.9	13.3
	HE 360 B	6.2	7.7	8.2	9.1	9.5	10.2	9.9	11.0	11.6	12.2	13.3	13.7	14.2
	HE 400 B	7.4	9.0	9.6	10.4	10.9	11.7	11.1	12.3	13.0	13.7	14.9	15.5	16.0
	HE 450 B	8.8	10.8	11.3	12.1	12.7	13.3	12.7	14.0	14.8	15.6	17.1	17.8	18.3
	HE 500 B	10.3	12.1	12.6	13.4	14.1	14.8	14.3	15.8	16.8	17.7	19.5	20.0	20.0
	HE 550 B	11.5	13.0	13.5	14.4	15.4	16.2	15.5	17.1	18.6	19.7	20.0	20.0	20.0
	HE 600 B	12.4	13.9	14.5	15.5	16.7	17.7	16.7	18.5	20.0	20.0	20.0	20.0	20.0
	HE 650 B	13.1	14.8	15.5	16.6	17.9	19.2	17.9	19.8	20.0	20.0	20.0	20.0	20.0
	HE 700 B	13.9	15.8	16.5	17.7	19.2	20.0	19.1	20.0	20.0	20.0	20.0	20.0	20.0
	HE 800 B	15.4	17.6	18.4	19.8	20.0	20.0	20.0	20.0	20.0	20.0	20.0	20.0	20.0
	HE 900 B	17.1	19.6	20.0	20.0	20.0	20.0	20.0	20.0	20.0	20.0	20.0	20.0	20.0
	HE 1000 B	18.6	20.0	20.0	20.0	20.0	20.0	20.0	20.0	20.0	20.0	20.0	20.0	20.0
	I 300	2.2	2.7	2.9	3.0	3.5	3.8	3.9	5.0	5.5	5.9	6.7	6.9	7.3
	I 320	2.6	2.9	3.3	3.6	3.9	4.2	4.5	5.6	6.1	6.6	7.3	7.7	8.0
	I 340	2.8	3.3	3.8	3.9	4.4	4.8	5.0	6.2	6.7	7.1	8.0	8.5	8.9
	I 360	3.0	3.8	4.1	4.5	4.9	5.5	5.7	6.8	7.3	7.8	8.8	9.3	9.8
	I 380	3.5	4.1	4.7	5.0	5.6	6.1	6.2	7.3	7.9	8.6	9.7	10.1	10.7
	I 400	3.8	4.7	5.2	5.7	6.3	6.9	6.8	7.9	8.6	9.3	10.5	11.0	11.6
	I 425	4.4	5.4	5.9	6.5	7.3	8.0	7.5	8.8	9.5	10.3	11.6	12.1	12.7
	I 450	4.9	6.1	6.8	7.4	8.3	9.2	8.2	9.6	10.4	11.3	12.6	13.3	13.9
	I 475	5.6	7.0	7.7	8.4	9.5	10.4	9.0	10.5	11.4	12.3	13.8	14.5	15.2
	I 500	6.4	7.9	8.7	9.5	10.6	11.5	10.0	11.4	12.3	13.4	14.9	15.7	16.5
	I 550	8.3	10.0	10.8	11.7	12.6	13.3	11.7	13.3	14.4	15.7	17.5	18.4	19.3
	I 600	10.3	12.0	12.5	13.3	14.3	15.2	13.5	15.3	16.6	18.1	20.0	20.0	20.0
IPE 300	2.0	2.5	2.6	2.9	3.0	3.4	3.5	4.6	4.9	5.5	6.3	6.6	6.8	
IPE 330	2.5	2.8	3.0	3.4	3.7	3.9	4.0	5.4	5.9	6.4	7.1	7.5	7.8	
IPE 360	2.8	3.3	3.7	3.9	4.4	4.8	4.9	6.3	6.7	7.2	8.1	8.6	9.0	
IPE 400	3.2	3.9	4.4	4.8	5.3	5.8	6.0	7.1	7.7	8.3	9.4	9.9	10.4	
IPE 450	3.9	4.8	5.4	5.8	6.5	7.1	6.9	8.2	8.8	9.7	10.9	11.4	12.0	
IPE 500	4.7	5.9	6.5	7.1	7.9	8.8	7.9	9.5	10.3	11.2	12.5	13.1	13.8	
IPE 550	5.7	7.1	7.8	8.6	9.7	10.7	9.2	10.8	11.7	12.7	14.2	14.9	15.7	
IPE 600	6.9	8.7	9.5	10.5	11.5	12.3	10.7	12.3	13.3	14.5	16.2	17.1	17.9	

PUUKANTINEN TERÄSPALKKISILTA

Suurin sallittu jännemitta (m)

HI = 6,50 m

Kuorma		RKN 75 (Ek II)					MAA 75					
		6	7	8	9	10	5	6	7	8	9	10
Palkkien luku												
Palkkien väli		1160	965	870	760	675	1450	1160	965	870	760	675
Kansityyppi		Poikkikann.			Ei poikkikann.		Poikkikann.			Ei poikkikann.		
Teräspalkkien tyyppi ja koko	HE 300 A	4.0	4.8	4.9	5.5	6.0	7.3	7.8	8.3	9.2	9.6	9.9
	HE 320 A	4.7	5.5	5.6	6.2	6.9	8.0	8.6	9.1	10.1	10.5	10.8
	HE 340 A	5.2	6.0	6.2	6.9	7.8	8.7	9.3	9.9	11.0	11.3	11.6
	HE 360 A	5.7	6.8	6.9	7.7	8.6	9.3	10.0	10.7	11.7	12.1	12.5
	HE 400 A	6.8	8.0	8.1	9.1	9.8	10.6	11.4	12.0	13.2	13.7	14.1
	HE 450 A	8.3	9.9	9.9	10.8	11.5	12.1	13.0	13.8	15.2	15.7	16.3
	HE 500 A	9.9	11.5	11.6	12.4	13.1	13.7	14.7	15.7	17.4	18.0	18.6
	HE 550 A	11.2	12.5	12.6	13.4	14.3	15.0	16.2	17.4	19.4	20.0	20.0
	HE 600 A	12.1	13.4	13.5	14.4	15.5	16.3	17.6	18.9	20.0	20.0	20.0
	HE 650 A	12.9	14.3	14.5	15.5	16.6	17.5	19.0	20.0	20.0	20.0	20.0
	HE 700 A	13.8	15.3	15.5	16.6	17.9	18.8	20.0	20.0	20.0	20.0	20.0
	HE 800 A	15.3	17.0	17.3	18.6	20.0	20.0	20.0	20.0	20.0	20.0	20.0
	HE 900 A	17.1	19.1	19.4	20.0	20.0	20.0	20.0	20.0	20.0	20.0	20.0
	HE 1000 A	18.7	20.0	20.0	20.0	20.0	20.0	20.0	20.0	20.0	20.0	20.0
	HE 300 B	5.2	6.1	6.3	7.0	7.6	8.6	9.2	9.6	10.6	10.9	11.2
	HE 320 B	5.9	6.9	7.0	7.8	8.3	9.4	10.0	10.4	11.4	11.8	12.1
	HE 340 B	6.5	7.7	7.8	8.5	9.0	10.1	10.7	11.2	12.2	12.6	13.0
	HE 360 B	7.1	8.5	8.5	9.1	9.7	10.8	11.4	11.9	13.0	13.4	13.8
	HE 400 B	8.4	9.7	9.8	10.4	11.0	12.0	12.8	13.3	14.6	15.1	15.6
	HE 450 B	10.0	11.3	11.4	12.0	12.7	13.6	14.5	15.2	16.8	17.3	17.9
	HE 500 B	11.6	12.8	12.9	13.5	14.1	15.3	16.4	17.2	19.0	19.7	20.0
	HE 550 B	12.5	13.8	13.9	14.7	15.4	16.7	18.1	19.1	20.0	20.0	20.0
	HE 600 B	13.3	14.7	14.9	15.9	16.8	18.0	19.5	20.0	20.0	20.0	20.0
	HE 650 B	14.2	15.8	15.9	17.1	18.2	19.4	20.0	20.0	20.0	20.0	20.0
	HE 700 B	15.1	16.8	17.0	18.3	19.7	20.0	20.0	20.0	20.0	20.0	20.0
	HE 800 B	16.8	18.8	19.0	20.0	20.0	20.0	20.0	20.0	20.0	20.0	20.0
	HE 900 B	18.7	20.0	20.0	20.0	20.0	20.0	20.0	20.0	20.0	20.0	20.0
	HE 1000 B	20.0	20.0	20.0	20.0	20.0	20.0	20.0	20.0	20.0	20.0	20.0
	I 300	2.6	2.9	2.9	3.2	3.6	4.8	5.3	5.7	6.5	6.8	7.1
	I 320	2.8	3.1	3.4	3.7	3.9	5.4	5.9	6.3	7.1	7.5	7.8
	I 340	3.0	3.7	3.8	4.0	4.6	6.0	6.5	6.9	7.8	8.3	8.6
	I 360	3.5	4.0	4.2	4.7	5.1	6.6	7.1	7.6	8.6	9.0	9.5
	I 380	3.9	4.6	4.7	5.2	5.8	7.1	7.7	8.2	9.4	9.9	10.4
I 400	4.3	5.0	5.3	5.9	6.5	7.7	8.4	8.9	10.2	10.8	11.3	
I 425	5.0	5.9	6.0	6.8	7.6	8.6	9.3	9.9	11.3	11.9	12.4	
I 450	5.8	6.7	6.9	7.8	8.6	9.4	10.2	10.8	12.3	12.9	13.6	
I 475	6.6	7.7	7.9	8.8	9.8	10.3	11.1	11.8	13.4	14.1	14.8	
I 500	7.5	8.7	8.9	9.9	11.0	11.1	12.0	12.8	14.6	15.4	16.1	
I 550	9.5	11.0	11.2	12.0	12.9	13.0	14.0	15.0	17.1	18.0	18.9	
I 600	11.5	12.7	12.8	13.7	14.7	15.0	16.2	17.3	19.7	20.0	20.0	
IPE 300	2.2	2.7	2.8	2.9	3.1	4.3	4.8	5.1	6.0	6.4	6.7	
IPE 330	2.7	3.0	3.1	3.5	3.8	5.1	5.7	6.0	6.9	7.3	7.6	
IPE 360	3.0	3.6	3.8	4.0	4.5	6.0	6.6	6.9	7.9	8.4	8.7	
IPE 400	3.7	4.3	4.5	4.9	5.5	6.9	7.5	7.9	9.1	9.7	10.1	
IPE 450	4.4	5.2	5.5	6.0	6.7	7.9	8.7	9.2	10.6	11.2	11.7	
IPE 500	5.5	6.4	6.7	7.4	8.3	9.2	10.0	10.7	12.2	12.8	13.4	
IPE 550	6.7	7.8	8.0	9.0	10.0	10.6	11.4	12.1	13.8	14.6	15.3	
IPE 600	8.1	9.6	9.8	10.9	11.8	12.0	12.9	13.8	15.8	16.7	17.5	

ESIMERKKI A

Sillan leveys hl = 6,50 m

Kuormitus on RKN 75 (Ek II)

Käytettävissä on 7 kpl HE 600 B -palkkeja

Kuinka pitkä silta voidaan näillä palkeilla tehdä ?

Suurin sallittu jännemitta



HI = 6,50m

2. Kuorma → RKN 75 (Ek II)		3. MAA 75									
3. Palkkien luku → 6 → 7 8 9 10		5	6	7	8	9	10				
Palkkien väli		1450	1160	965	870	760	675				
Kansityyppi		Poikkikann.			Ei poikkikann.						
HE 300 A	4.0	4.8	4.9	5.5	6.0	7.3	7.8	8.3	9.2	9.6	9.9
	4.7	5.5	5.6	6.2	6.9	8.0	8.6	9.1	10.1	10.5	10.8
	5.2	6.0	6.2	6.9	7.8	8.7	9.3	9.9	11.0	11.3	11.6
	5.7	6.8	6.9	7.7	8.6	9.3	10.0	10.7	11.7	12.1	12.5
	6.2	7.0	8.1	9.1	9.8	10.6	11.4	12.0	13.2	13.7	14.1
	6.8	7.9	9.9	10.8	11.5	12.1	13.0	13.8	15.2	15.7	16.3
	7.4	8.7	11.6	12.4	13.1	13.7	14.7	15.7	17.4	18.0	18.6
	8.0	9.5	12.6	13.4	14.3	15.0	16.2	17.4	19.4	20.0	20.0
	8.6	10.3	13.5	14.4	15.5	16.3	17.6	18.9	20.0	20.0	20.0
	9.2	11.2	14.3	15.5	16.6	17.5	19.0	20.0	20.0	20.0	20.0
HE 320 A	12.1	13.4	14.5	15.6	16.6	18.8	20.0	20.0	20.0	20.0	20.0
HE 340 A	12.9	14.3	15.5	16.6	17.9	20.0	20.0	20.0	20.0	20.0	20.0
HE 360 A	13.8	15.3	16.6	17.9	20.0	20.0	20.0	20.0	20.0	20.0	20.0
HE 400 A	15.3	17.0	18.6	20.0	20.0	20.0	20.0	20.0	20.0	20.0	20.0
HE 450 A	17.1	19.1	19.4	20.0	20.0	20.0	20.0	20.0	20.0	20.0	20.0
HE 500 A	18.7	20.0	20.0	20.0	20.0	20.0	20.0	20.0	20.0	20.0	20.0
HE 550 A											
HE 600 A											
HE 650 A											
HE 700 A											
HE 800 A											
HE 900 A											
HE 1000 A											
HE 300 B	5.2	6.1	6.3	7.0	7.6	8.6	9.2	9.6	10.6	10.9	11.2
	5.9	6.9	7.0	7.8	8.3	9.4	10.0	10.4	11.4	11.8	12.1
	6.5	7.7	7.8	8.5	9.0	10.1	10.7	11.2	12.2	12.6	13.0
	7.1	8.5	8.5	9.1	9.7	10.8	11.4	11.9	13.0	13.4	13.8
	7.8	9.7	9.8	10.4	11.0	12.0	12.8	13.3	14.6	15.1	15.6
	8.4	11.3	11.4	12.0	12.7	13.6	14.5	15.2	16.8	17.3	17.9
	9.0	13.9	13.9	14.7	15.4	16.3	17.4	18.1	19.2	19.7	20.0
	9.6	16.5	16.5	17.1	17.8	18.7	19.7	20.0	20.0	20.0	20.0
	10.2	19.1	19.1	19.9	20.6	20.0	20.0	20.0	20.0	20.0	20.0
	10.8	21.7	21.7	22.5	23.2	20.0	20.0	20.0	20.0	20.0	20.0
HE 320 B	14.2	15.0	15.9	17.1	18.2	19.4	20.0	20.0	20.0	20.0	20.0
HE 340 B	15.1	16.0	17.0	18.3	19.7	20.0	20.0	20.0	20.0	20.0	20.0
HE 360 B	16.0	17.0	18.0	19.0	20.0	20.0	20.0	20.0	20.0	20.0	20.0
HE 400 B	17.7	20.0	20.0	20.0	20.0	20.0	20.0	20.0	20.0	20.0	20.0
HE 450 B	20.0	20.0	20.0	20.0	20.0	20.0	20.0	20.0	20.0	20.0	20.0
HE 500 B											
HE 550 B											
HE 600 B											
HE 650 B											
HE 700 B											
HE 800 B											
HE 900 B											
HE 1000 B											
I 300											
I 300											

Taulukosta nähdään, että sillan jännemitta voi olla korkeintaan 14,7 m.

ESIMERKKI B

Sillan leveys hl = 4,50 m
 Kuormitus on RKN 75 (Ek II)
 Käytettävissä on HE 450 A -palkkeja
 Jännemitta jm = 9,50 m

Kuinka monta palkkia tarvitaan ?

PUUKANTINEN TERÄSPALKKISILTA

Suurin sallittu jännemitta (m)

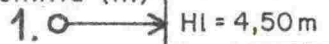
1.  HI = 4,50 m

2.

Kuorma	RKN 75 (Ek II)				MAA 75			
	4	5	6	7	4	5	6	7
Palkkien väli	1265	950	820	685	1265	950	820	685
Kansityyppi	Poikkikann.		Ei poikkikann.		Poikkikann.		Ei poikkikann.	
HE 300 A	4.0	4.7	5.2	5.8	7.6	8.3	9.4	9.8
HE 320 A	4.7	5.3	5.9	6.7	8.3	9.1	10.3	10.8
HE 340 A	5.0	5.9	6.6	7.4	8.9	9.9	11.1	11.6
HE 360 A	5.7	6.5	7.3	8.1	9.7	10.6	11.9	12.4
HE 400 A	6.7	7.7	8.6	9.6	10.9	11.9	13.4	14.1
HE 450 A	8.0	9.5	10.9	11.5	12.5	13.7	15.5	16.2
HE 500 A	9.5	11.1	12.7	12.7	13.9	15.4	17.6	18.5
HE 550 A	10.8	12.1	13.8	13.8	15.1	16.8	19.6	20.0
HE 600 A	11.8	13.0	14.8	14.8	16.4	18.1	20.0	20.0
HE 650 A	12.6	13.8	15.7	15.8	17.6	19.4	20.0	20.0
HE 700 A	13.4	14.8	16.7	17.0	18.8	20.0	20.0	20.0
HE 800 A	14.7	16.4	17.5	18.9	20.0	20.0	20.0	20.0
HE 900 A	16.4	18.2	19.6	20.0	20.0	20.0	20.0	20.0
HE 1000 A	17.7	19.8	20.0	20.0	20.0	20.0	20.0	20.0
Teräspalkkien tyyppi ja koko								
HE 300 B	5.1	5.9	6.7	7.5	8.9	9.5	10.7	11.2
HE 320 B	5.8	6.7	7.5	8.4	9.7	10.4	11.6	12.1
HE 340 B	6.4	7.4	8.2	9.2	10.4	11.1	12.4	12.9
HE 360 B	6.9	8.1	8.9	10.0	11.1	11.8	13.2	13.8
HE 400 B	8.0	9.6	10.4	11.4	12.4	13.2	14.8	15.6
HE 450 B	9.7	11.3	11.9	12.8	14.0	15.1	17.0	17.9
HE 500 B	11.2	12.5	13.1	14.0	15.5	17.1	19.3	20.0
HE 550 B	12.1	13.4	14.1	15.2	16.8	18.6	20.0	20.0
HE 600 B	12.9	14.3	15.1	16.3	18.1	20.0	20.0	20.0
HE 650 B	13.7	15.2	16.2	17.5	19.4	20.0	20.0	20.0
HE 700 B	14.6	16.2	17.3	18.7	20.0	20.0	20.0	20.0
HE 800 B	16.1	18.0	19.2	20.0				
HE 900 B	17.8	19.9	20.0					
HE 1000 B	19.3	20.0						

3.

Taulukosta nähdään, että palkkeja on oltava

- 5 kpl, jos kansirakenteessa on erilliset poikkikannattimet
- 6 kpl, jos käytetään poikkisuuntaista kansilankutusta

ESIMERKKI C

Sillan leveys hl = 6,00 m

Kuormitus on MAA 75

Kansi on ilman erillisiä poikkikannattimia

Jännemitta jm = 17,40 m

Kuinka monta palkkia, mikä palkkityyppi ?

Suurin sallittu jännemitta (m)



2.	Kuorma	RKN 75 (C-II)						MAA 75						
		5	6	7	8	9	10	4	5	6	7	8	9	10
3.	Palkkien väli	Poikkikann.						Ei poikkikannattimia						
		1325	1060	930	800	700	620	1765	1325	1060	930	800	700	620
3.	Kansityyppi	Poikkikann.						Ei poikkikannattimia						
		Poikkikann.						Ei poikkikannattimia						
	HE 300 A	3.6	4.4	4.8	5.2	5.9	6.6	6.7	7.5	8.0	8.6	9.5	9.8	10.1
	HE 320 A	3.9	4.9	5.5	5.9	6.7	7.5	7.2	8.2	8.9	9.5	10.4	10.7	11.1
	HE 340 A	4.5	5.6	6.0	6.7	7.5	8.4	7.8	8.9	9.6	10.2	11.2	11.5	11.9
	HE 360 A	4.9	6.1	6.7	7.4	8.3	9.1	8.4	9.6	10.4	11.0	12.0	12.4	12.7
	HE 400 A	5.8	7.3	7.9	8.8	9.7	10.4	9.6	10.9	11.7	12.4	13.6	14.0	14.4
	HE 450 A	7.3	8.9	9.6	10.6	11.4	12.2	11.1	12.5	13.4	14.2	15.6	16.1	16.6
	HE 500 A	9.7	11.7	12.5	13.7	14.5	15.7	14.1	15.7	16.7	17.5	19.0	19.6	20.0
	HE 550 A	13.8	16.3	17.3	18.9	20.0	21.0	19.4	21.3	22.4	23.2	25.0	25.7	26.0
	HE 600 A	11.1	12.7	13.1	14.0	15.1	16.1	14.9	16.7	18.1	19.9	20.0	20.0	20.0
	HE 650 A	11.9	13.5	14.0	15.0	16.2	17.4	16.0	17.9	19.5	20.0	20.0	20.0	20.0
	HE 700 A	12.8	14.4	15.0	16.1	17.4	18.7	17.2	19.3	20.0	20.0	20.0	20.0	20.0
	HE 800 A	14.1	16.0	16.8	18.0	19.5	20.0	19.1	20.0	20.0	20.0	20.0	20.0	20.0
	HE 900 A	15.7	17.9	18.8	20.0	20.0	20.0	20.0	20.0	20.0	20.0	20.0	20.0	20.0
	HE 1000 A	17.1	19.5	20.0	20.0	20.0	20.0	20.0	20.0	20.0	20.0	20.0	20.0	20.0
	HE 300 B	4.5	5.6	6.0	6.7	7.5	8.0	7.8	8.9	9.4	9.8	10.8	11.1	11.5
	HE 320 B	5.0	6.3	6.8	7.6	8.2	8.8	8.6	9.7	10.2	10.7	11.7	12.0	12.4
	HE 340 B	5.7	6.9	7.5	8.4	8.9	9.5	9.2	10.4	10.9	11.5	12.5	12.9	13.3
	HE 360 B	6.2	7.7	8.2	9.1	9.5	10.2	9.9	11.0	11.6	12.2	13.3	13.7	14.2
	HE 400 B	7.4	9.0	9.6	10.4	10.9	11.7	11.1	12.3	13.0	13.6	15.0	15.5	16.0
	HE 450 B	8.8	10.6	11.2	12.1	12.7	13.5	12.7	14.2	15.0	15.6	17.2	17.8	18.3
	HE 500 B	10.3	12.3	12.9	13.9	14.5	15.3	14.5	16.2	17.1	17.7	19.5	20.0	20.0
	HE 550 B	11.5	13.0	13.5	14.4	15.4	16.2	15.5	17.1	18.6	19.7	20.0	20.0	20.0
	HE 600 B	12.4	13.9	14.5	15.5	16.7	17.7	16.7	18.5	20.0	20.0	20.0	20.0	20.0
	HE 650 B	13.1	14.8	15.5	16.6	17.9	19.2	17.9	19.8	20.0	20.0	20.0	20.0	20.0
	HE 700 B	13.9	15.8	16.5	17.7	19.2	20.0	19.1	20.0	20.0	20.0	20.0	20.0	20.0
	HE 800 B	15.4	17.6	18.4	19.0	20.0	20.0	20.0	20.0	20.0	20.0	20.0	20.0	20.0
	HE 900 B	17.1	19.6	20.0	20.0	20.0	20.0	20.0	20.0	20.0	20.0	20.0	20.0	20.0
	HE 1000 B	18.6	20.0	20.0	20.0	20.0	20.0	20.0	20.0	20.0	20.0	20.0	20.0	20.0
	I 300	2.2	2.7	2.9	3.0	3.5	3.8	3.9	5.0	5.5	5.9	6.7	6.9	7.3
	I 320	2.6	2.9	3.3	3.6	3.9	4.2	4.5	5.6	6.1	6.6	7.3	7.7	8.0
	I 340	2.8	3.3	3.8	3.9	4.4	4.8	5.0	6.2	6.7	7.1	8.0	8.5	8.9
	I 360	3.0	3.8	4.1	4.5	4.9	5.5	5.7	6.8	7.3	7.8	8.8	9.3	9.8
	I 380	3.5	4.1	4.7	5.0	5.6	6.1	6.2	7.3	7.9	8.6	9.7	10.1	10.7
	I 400	3.8	4.7	5.2	5.7	6.3	6.9	6.8	7.9	8.6	9.3	10.5	11.0	11.6
	I 425	4.4	5.4	5.9	6.5	7.3	8.0	7.5	8.8	9.5	10.3	11.6	12.1	12.7
	I 450	4.9	6.1	6.8	7.4	8.3	9.2	8.2	9.6	10.4	11.3	12.6	13.3	13.9
	I 475	5.6	7.0	7.7	8.4	9.5	10.4	9.0	10.5	11.4	12.3	13.7	14.4	15.2
	I 500	6.4	7.9	8.7	9.5	10.6	11.5	10.0	11.4	12.3	13.2	14.7	15.5	16.3
	I 550	8.3	10.0	10.8	11.7	12.9	13.8	12.7	14.2	15.0	15.6	17.2	18.0	18.7
	I 600	10.3	12.0	12.9	13.9	15.2	15.8	14.5	16.2	17.1	17.7	19.5	20.0	20.0
	IPE 300	2.0	2.5	2.6	2.9	3.0	3.4	3.5	4.6	4.9	5.5	6.3	6.6	6.8
	IPE 330	2.5	2.8	3.0	3.4	3.7	3.9	4.0	5.4	5.9	6.4	7.1	7.5	7.8
	IPE 360	2.8	3.3	3.7	3.9	4.4	4.8	4.9	6.3	6.7	7.2	8.1	8.6	9.0
	IPE 400	3.2	3.9	4.4	4.8	5.3	5.8	6.0	7.1	7.7	8.3	9.4	9.9	10.4
	IPE 450	3.9	4.8	5.4	5.8	6.5	7.1	6.9	8.2	8.8	9.7	10.9	11.4	12.0
	IPE 500	4.7	5.9	6.5	7.1	7.9	8.8	7.9	9.5	10.3	11.2	12.5	13.1	13.8
	IPE 550	5.7	7.1	7.8	8.6	9.7	10.7	9.2	10.8	11.7	12.7	14.2	14.9	15.7
	IPE 600	6.9	8.7	9.5	10.5	11.7	12.7	10.7	12.3	13.3	14.5	16.0	16.7	17.9

Taulukosta saadaan seuraavat vaihtoehdot:

- | | | |
|------------|-------------|------------------------------|
| palkkiluku | | palkkityyppi |
| 7 kpl | HE 550 A, | HE 500 B, I 600 |
| 8 kpl | HE 500 A, | (HE 500 B), I 550 |
| 9 kpl | (HE 500 A), | HE 450 B, (I 550) |
| 10 kpl | (HE 500 A), | (HE 450 B), (I 550), IPE 600 |

Suluissa esitettyjen vaihtoehtojen käyttö ei ole järkevää, koska pienempikin palkkimäärä riittää.

MUOTOTERÄKSIÄ

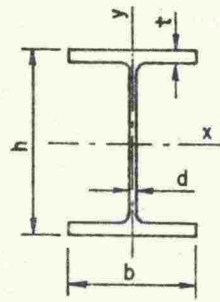

HE ... A
HE ... B
IPE ...

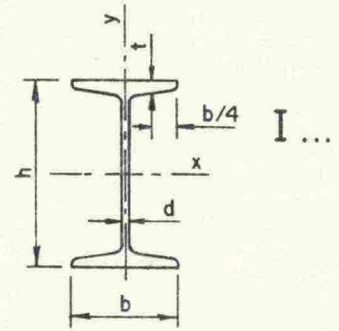

PALKIN TUNNUS	h	b	d	t	I(X)	W(X)	I(Y)	W(Y)	PAINO
	mm		mm		cm ⁴	cm ³	cm ⁴	cm ³	kg/m
HE 300 A	290	300	8.5	14.0	18263	1260	6310	421	88.3
HE 320 A	310	300	9.0	15.5	22928	1480	6985	466	97.6
HE 340 A	330	300	9.5	16.5	27693	1680	7436	496	105
HE 360 A	350	300	10.0	17.5	33090	1890	7887	526	112
HE 400 A	390	300	11.0	19.0	45069	2310	8564	571	125
HE 450 A	440	300	11.5	21.0	63722	2900	9465	631	140
HE 500 A	490	300	12.0	23.0	86975	3550	10367	691	155
HE 550 A	540	300	12.5	24.0	111932	4150	10819	721	166
HE 600 A	590	300	13.0	25.0	141208	4790	11271	751	178
HE 650 A	640	300	13.5	26.0	175178	5470	11724	782	190
HE 700 A	690	300	14.5	27.0	215301	6240	12179	812	204
HE 800 A	790	300	15.0	28.0	303442	7680	12639	843	224
HE 900 A	890	300	16.0	30.0	422075	9480	13547	903	252
HE 1000 A	990	300	16.5	31.0	553846	11190	14004	934	272
HE 300 B	300	300	11.0	19.0	25166	1680	8563	571	117
HE 320 B	320	300	11.5	20.5	30823	1930	9239	616	127
HE 340 B	340	300	12.0	21.5	36656	2160	9690	646	134
HE 360 B	360	300	12.5	22.5	43193	2400	10141	676	142
HE 400 B	400	300	13.5	24.0	57680	2880	10819	721	155
HE 450 B	450	300	14.0	26.0	79887	3550	11721	781	171
HE 500 B	500	300	14.5	28.0	107176	4290	12624	842	187
HE 550 B	550	300	15.0	29.0	136691	4970	13077	872	199
HE 600 B	600	300	15.5	30.0	171041	5700	13530	902	212
HE 650 B	650	300	16.0	31.0	210616	6480	13984	932	225
HE 700 B	700	300	17.0	32.0	256888	7340	14441	963	241
HE 800 B	800	300	17.5	33.0	359083	8980	14904	994	262
HE 900 B	900	300	18.5	35.0	494065	10980	15816	1050	291
HE 1000 B	1000	300	19.0	36.0	644748	12890	16276	1090	314
I 300	300	125	10.8	16.2	9800	653	451	72	54.2
I 320	320	131	11.5	17.3	12510	782	555	85	61.1
I 340	340	137	12.2	18.3	15700	923	674	98	68.1
I 360	360	143	13.0	19.5	19610	1090	818	114	76.2
I 380	380	149	13.7	20.5	24010	1260	975	131	84.0
I 400	400	155	14.4	21.6	29210	1460	1160	149	92.6
I 425	425	163	15.3	23.0	36970	1740	1440	176	104
I 450	450	170	16.2	24.3	45850	2040	1730	203	115
I 475	475	178	17.1	25.6	56480	2380	2090	235	128
I 500	500	185	18.0	27.0	68740	2750	2480	268	141
I 550	550	200	19.0	30.0	99180	3610	3490	349	167
I 600	600	215	21.6	32.4	139000	4630	4670	434	199
IPE 300	300	150	7.1	10.7	8360	557	604	81	42.2
IPE 330	330	160	7.5	11.5	11770	713	788	99	49.1
IPE 360	360	170	8.0	12.7	16270	904	1040	123	57.1
IPE 400	400	180	8.6	13.5	23130	1160	1320	146	66.3
IPE 450	450	190	9.4	14.6	33740	1500	1680	176	77.6
IPE 500	500	200	10.2	16.0	48200	1930	2140	214	90.7
IPE 550	550	210	11.1	17.2	67120	2440	2670	254	106
IPE 600	600	220	12.0	19.0	92080	3070	3390	308	122

MUOTOTERÄKSIÄ

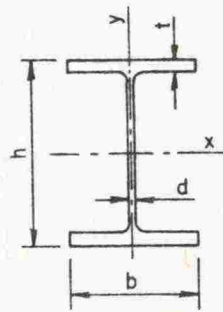

IP...
DIP...
DIMEL...
DIPEX...

HUOM. IP-teräksillä on samat arvot kuin DIP-teräksillä.

PALKIN TUNNUS	h	b	d	t	I(X)	W(X)	I(Y)	W(Y)	PAINO
	mm		mm		cm ⁴	cm ³	cm ⁴	cm ³	kg/m
DIP 30	300	300	12.0	20.0	25760	1720	9010	600	121
DIP 32	320	300	13.0	22.0	32250	2020	9910	661	135
DIP 34	340	300	13.0	22.0	36940	2170	9910	661	137
DIP 36	360	300	14.0	24.0	45120	2510	10810	721	150
DIP 38	380	300	14.0	24.0	50950	2680	10810	721	153
DIP 40	400	300	14.0	26.0	60640	3030	11710	781	164
DIP 42 ^{1/2}	425	300	14.0	26.0	69480	3270	11710	781	166
DIP 45	450	300	15.0	28.0	84220	3740	12620	841	182
DIP 47 ^{1/2}	475	300	15.0	28.0	95120	4010	12620	841	185
DIP 50	500	300	16.0	30.0	113200	4530	13530	902	200
DIP 55	550	300	16.0	30.0	140300	5100	13530	902	207
DIP 60	600	300	17.0	32.0	180800	6030	14440	962	227
DIP 65	650	300	17.0	32.0	216800	6670	14440	962	234
DIP 70	700	300	18.0	34.0	270300	7720	15350	1020	254
DIP 75	750	300	18.0	34.0	316300	8430	15350	1020	261
DIP 80	800	300	18.0	34.0	366400	9160	15350	1020	268
DIP 85	850	300	19.0	36.0	443900	10440	16270	1080	292
DIP 90	900	300	19.0	36.0	506000	11250	16270	1080	299
DIP 100	1000	300	19.0	36.0	644700	12900	16280	1080	314
DIMEL 30	289	297	8.8	14.5	17964	1243	6335	426	87.6
DIMEL 32	308	297	9.5	16.0	22558	1465	6992	471	97.9
DIMEL 34	330	297	10.0	17.0	27621	1674	7429	500	105
DIMEL 36	348	297	10.5	18.0	32564	1871	7867	530	113
DIMEL 38	370	297	11.0	19.0	39137	2116	8304	559	120
DIMEL 40	388	297	11.0	20.0	45208	2330	8741	589	126
DIMEL 42 ^{1/2}	415	297	11.5	21.0	54684	2635	9179	618	135
DIMEL 45	438	297	12.0	22.0	64379	2940	9618	648	143
DIMEL 47 ^{1/2}	465	297	12.5	23.0	76350	3284	10056	677	152
DIMEL 50	488	297	13.0	24.0	88312	3619	10495	707	161
DIMEL 55	539	297	13.0	24.5	111981	4155	10715	722	168
DIMEL 60	588	297	14.0	26.0	144026	4899	11375	766	185
DIMEL 65	638	297	14.0	26.0	173014	5424	12376	766	190
DIMEL 70	688	297	15.0	28.0	218728	6358	12252	825	210
DIMEL 75	738	297	15.0	28.0	256394	6948	12254	825	216
DIMEL 80	792	298	16.0	30.0	320104	8083	13271	890	237
DIMEL 85	842	298	17.0	32.0	391019	9288	14166	951	260
DIMEL 90	892	298	17.0	32.0	446066	10001	14168	951	266
DIMEL 95	942	298	17.0	32.0	505354	10729	14170	951	273
DIMEL 100	992	298	17.0	32.0	568988	11472	14172	951	280
DIPEX 30	300	300	8.5	20.0	25247	1683	9003	600	114
DIPEX 32	320	300	9.0	21.0	30439	1902	9454	630	121
DIPEX 34	340	300	9.5	22.0	36185	2128	9904	650	128
DIPEX 36	360	300	10.0	23.0	42694	2371	10355	690	136
DIPEX 38	380	300	10.5	24.0	49880	2625	10807	720	143
DIPEX 40	400	300	11.0	25.0	57835	2891	11258	750	151
DIPEX 42 ^{1/2}	425	300	11.5	26.0	68400	3218	11709	780	159
DIPEX 45	450	300	12.0	27.0	80468	3576	12161	811	163
DIPEX 47 ^{1/2}	475	300	12.5	28.0	93584	3940	12611	841	177
DIPEX 50	500	300	13.0	29.0	108257	4330	13065	871	186
DIPEX 55	550	300	13.5	30.0	137894	5014	13517	901	197
DIPEX 60	600	300	14.0	31.0	172874	5762	13972	931	210

Mallipiirustukset

1. Yleispiirustus
2. Päällysrakenteen poikkileikkaus. Pitkittäinen syrjälankku-
kansi
3. Päällysrakenteen pituusleikkaus. - " -
4. Tasoleikkaus. - " -
5. Päällysrakenteen poikkileikkaus. Poikittainen syrjälankku-
kansi
6. Päällysrakenteen pituusleikkaus. - " -
7. Tasoleikkaus. - " -
8. Liittyminen maatukeen. Pitkittäinen syrjälankkukansi.
9. Liittyminen maatukeen. Poikittainen syrjälankkukansi.
10. Kannen naulaus.
11. Poikittaisjäykisteet.
12. Kiinnitysdetaljeja.

Tyyppiipiirustukset

- | | |
|--------------|---|
| R 15/DK 2-3 | Matala sillankaide. Kiinnitys puukantaiseen teräspalkkisiltaan, poikittainen syrjälankkukansi |
| R 15/DK 2-4 | Matala sillankaide. Kiinnitys puukantaiseen teräspalkkisiltaan, pitkittäinen syrjälankkukansi |
| R 15/DK 1-8 | Korkean sillankaiteen kiinnitys puukantaiseen teräspalkkisiltaan |
| R 15/DK 1-11 | Korkea sillankaide, kiinnitys puukantaiseen teräspalkkisiltaan, poikittainen syrjälankkukansi |

A-A, 1:50

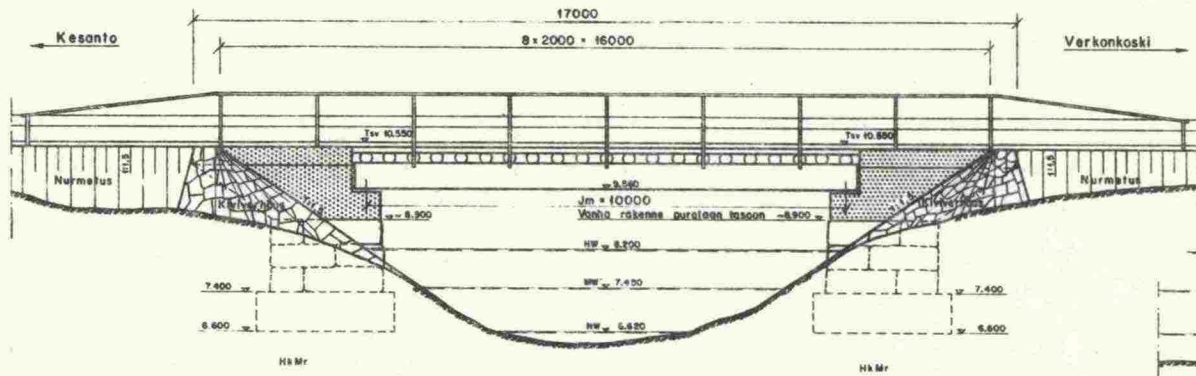

B-B, 1:50

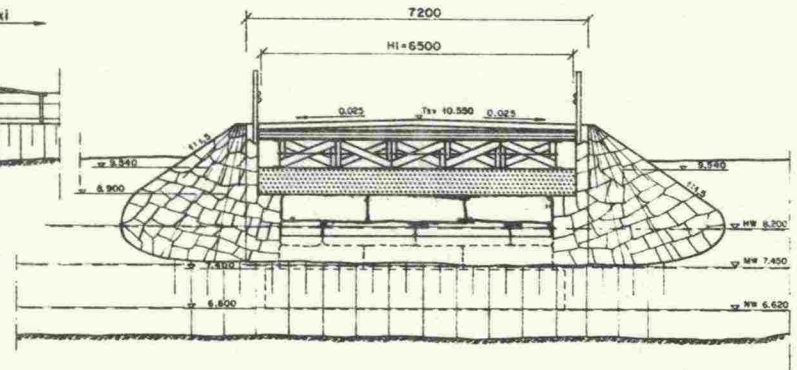

PIIRUSTUSLUETTELO

Nro	Nimi
R15/20525 a	Yleispiirustus
R15/20525 b-1	Maatukien mittapiirustus
R15/20525 b-2	Maatukien raudituspiirustus
R15/20525 c	Kannen mitto- ja rakennepiirustus
R15/DK 1-1, 1-5, 1-B	Korkea sillankaide
R15/DB 52	Laakerikumin laatuvaatimukset

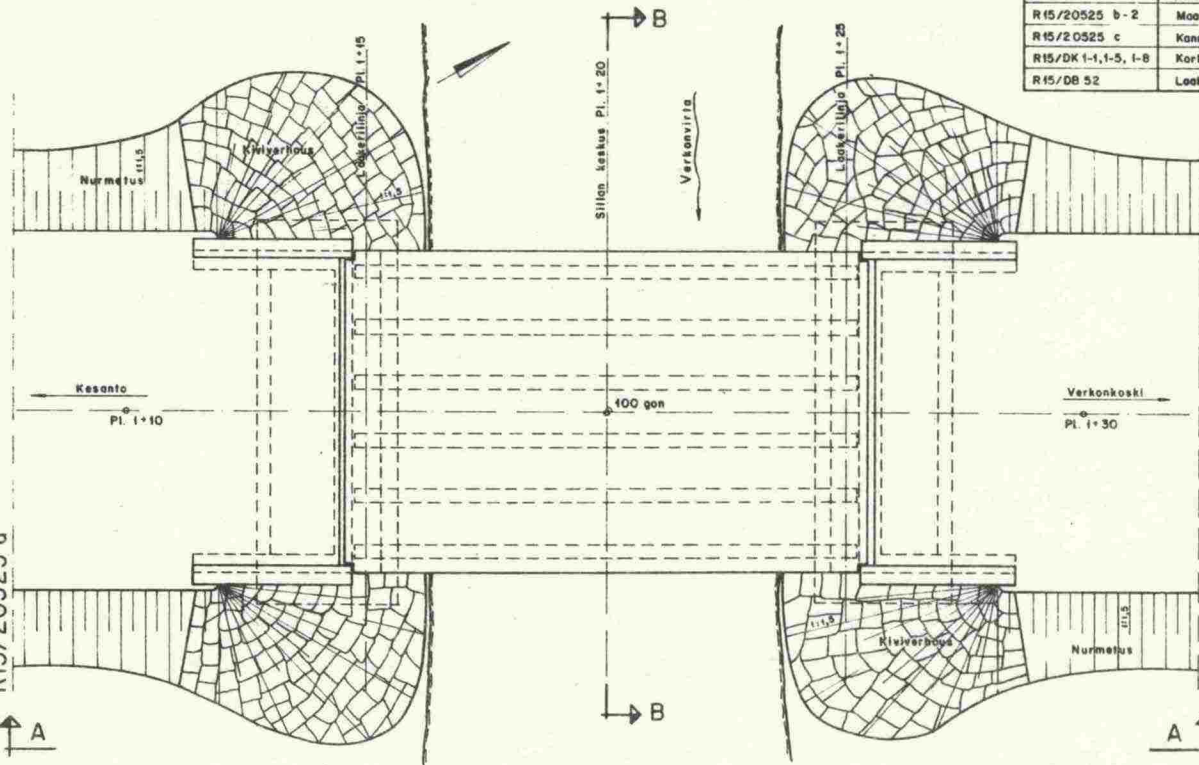

- KIIHTOPISTE** : Rengas kivessä pl. 1+98
 $K=N_{50} + 1.06$ 36 m aik.
- PUUTAVARA** : Painekyllästettyä mäntyä, lujuusluokka T 30, kosteusluokka 2.
- BETONI** : K 30-2
- BETONITERÄS** : A 400 H
- PÄÄKANNATTIMET** : Teräspalkit 6 kpl, HE 550 A. Poikkileikkaukset: $b=540$, $b=300$, $a=125$, $i=24$. Palkit purettu Vanhojen sillasta, suunnitelma nro 7660.
- LAAKERIT** : 12 kpl kumilevyjä $(10+10) \times 200 \times 300$, kumilaineen laatu piir. R15/DB 52 mukaan.
- ERISTYS** : Maanvastaisen betonipintojen eristys SYT:n kohdan 7:32 mukaan.
- KAIDE** : Korkea sillankaide.

MALLIPIIRUSTUS 1				
MERKKI	KYSE	MAITOS	TEHTY	TARKASTAMUT
Kesannon - Verkonkosken paikalliset 12335				
PILKUNNAN PETEN SILTA, Pölköne				
TYYPPI Puuhaitainen teräspalkki				
Yleis				
KILN 10,00 m		HI 6,50 m		
SÄÄNNITELMÄNIMEN PKM 75 tai Ek II				
TIE- JA VESIRAKENNUSHALLITUS				
SILLANSUUNNITTELUNHISTO				
PIIRI 18.12.1980	PIIRI	18.12.1980	MITTA	1:50
TEKIJÄ 18.12.1980	TEKIJÄ	18.12.1980	PIIRI NRO	R15/20525 a
HYV. 18.12.87	HYV.	18.12.87	TEKIJÄ	

Päällysrakenteen poikkileikkaus Pitkittäinen syrjalankkukansi

Kaidepylvään ja aluspuun kohdalla

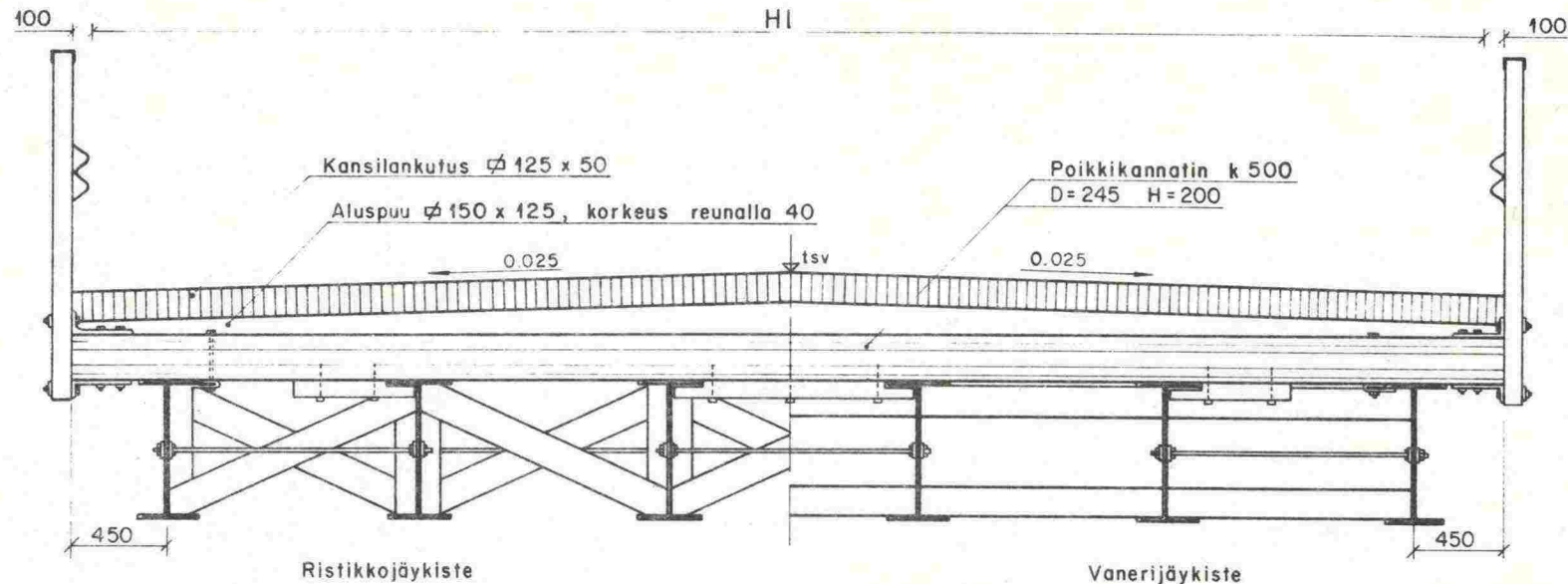

Kaidepylväiden välissä

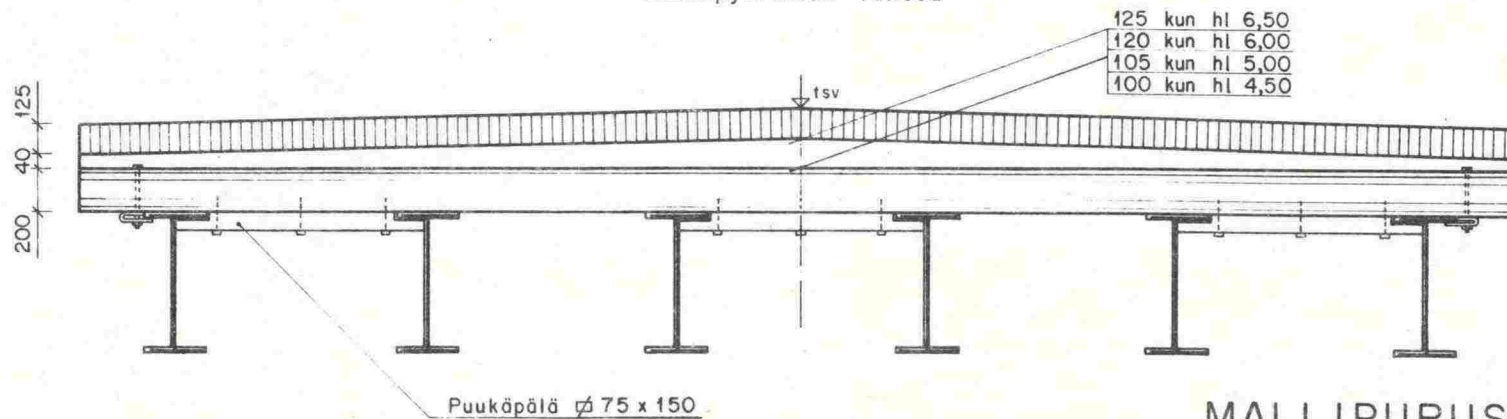

MALLIPIIRUSTUS 2

TVH/Sss 18.12.1980 *Peter Henning*

Päällysrakenteen pituusleikkaus Pitkittäinen syrjälankkukansi

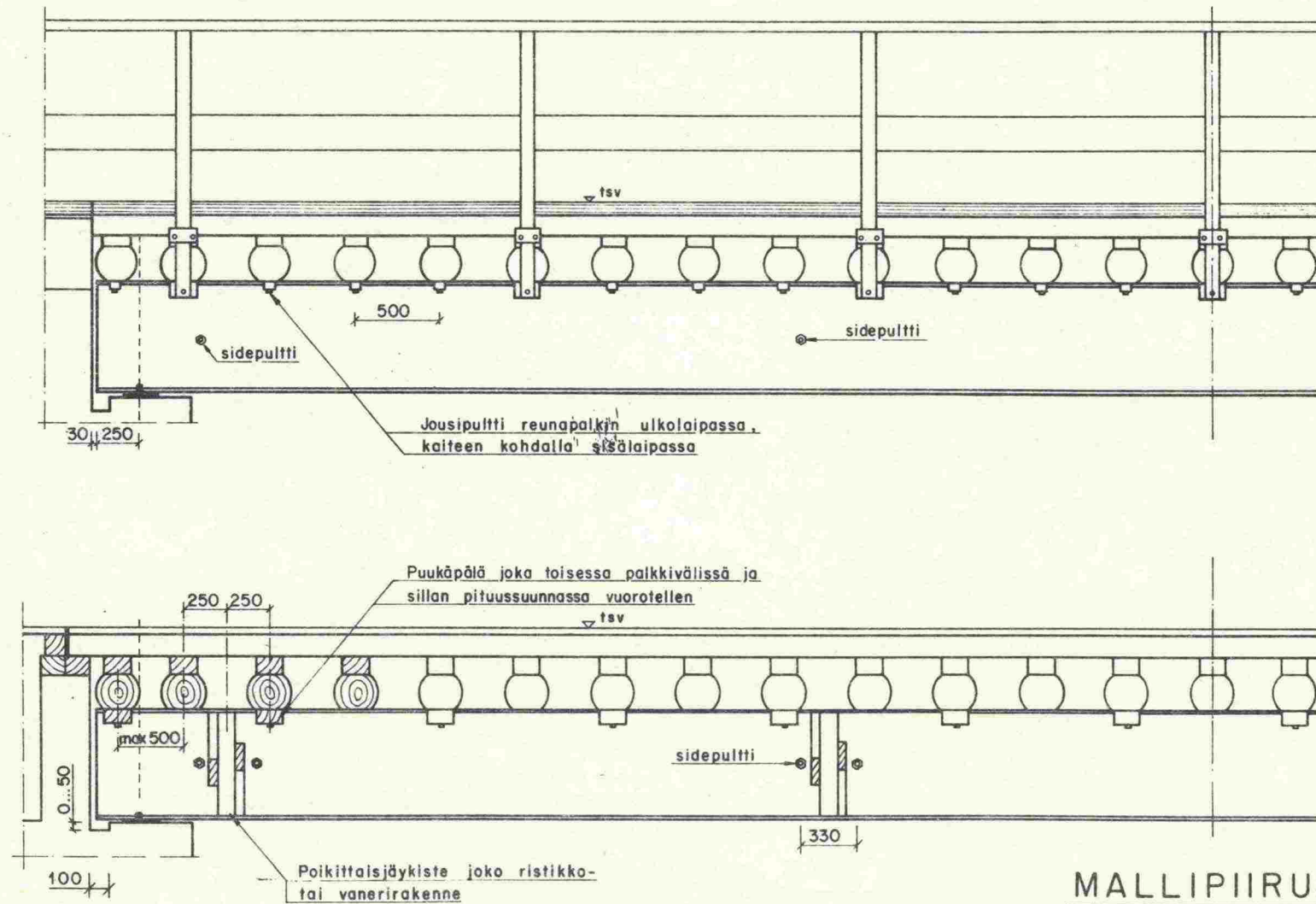

MALLIPIIRUSTUS 3

TVH/Sss 18.12.1980 Peter Henning

Tasoleikkaus

Pitkittäinen syrjälankkukansi

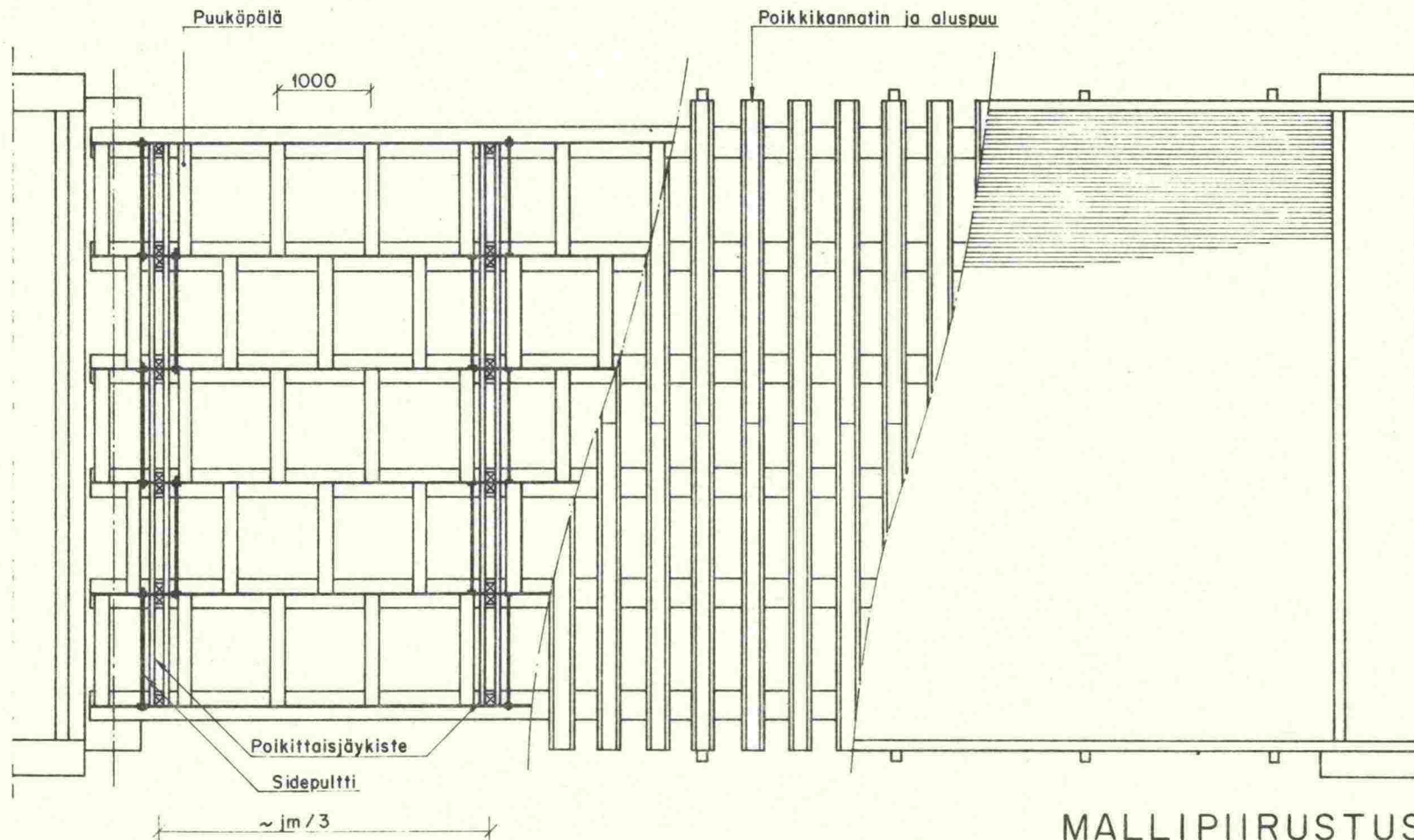

MALLIPIIRUSTUS 4

TVH/Sss 18.12.1980 *Peter Henry*

Päällysrakenteen poikkileikkaus

Poikittainen syrjälankkukansi

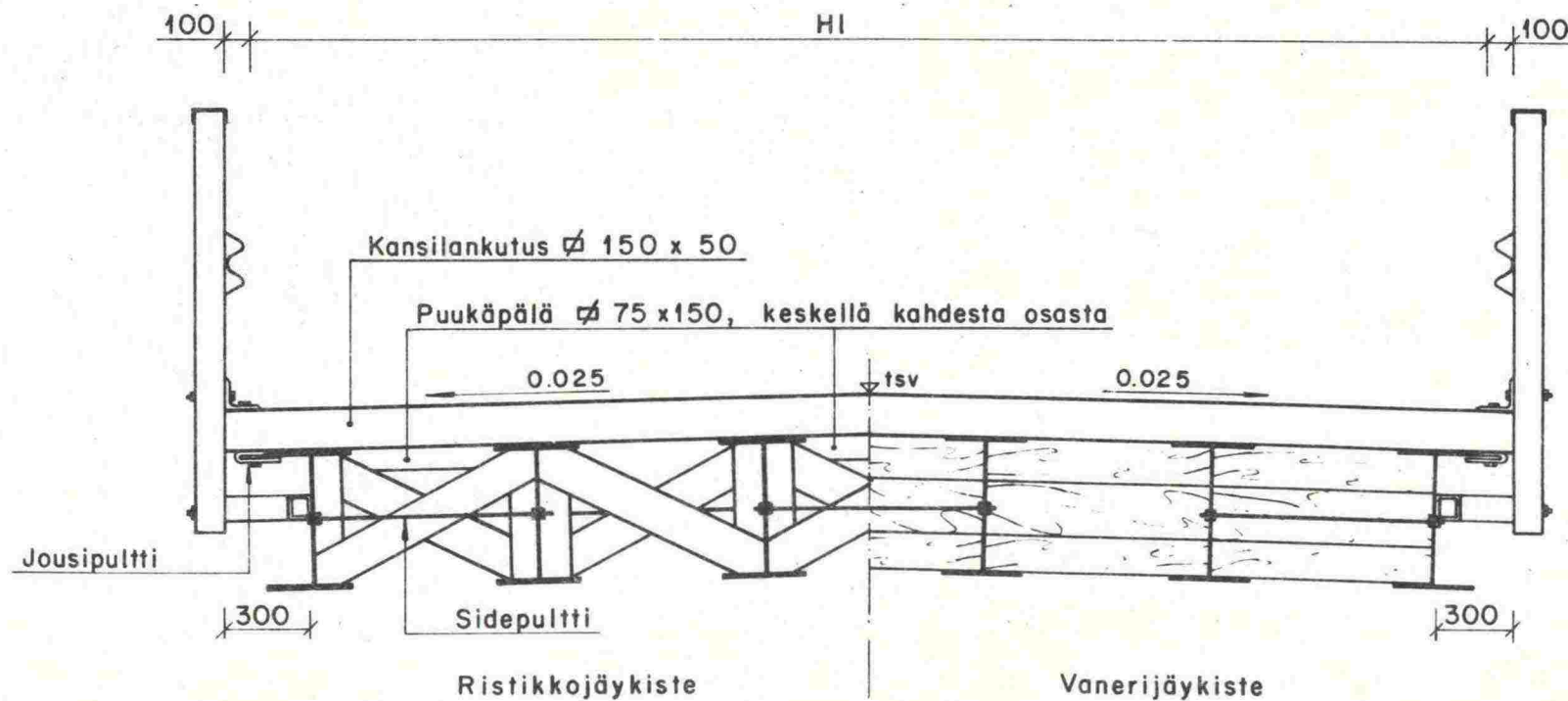

MALLIPIIRUSTUS 5

TVH/Sss 18.12.1980 *Peter Henning*

Päällysrakenteen pituusleikkaus

Poikittainen syrjälankkukansi

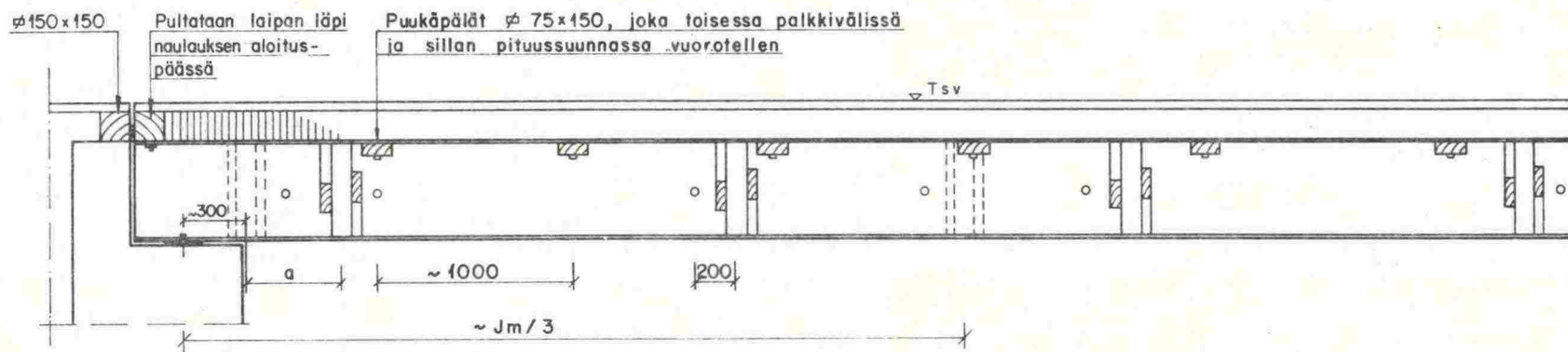
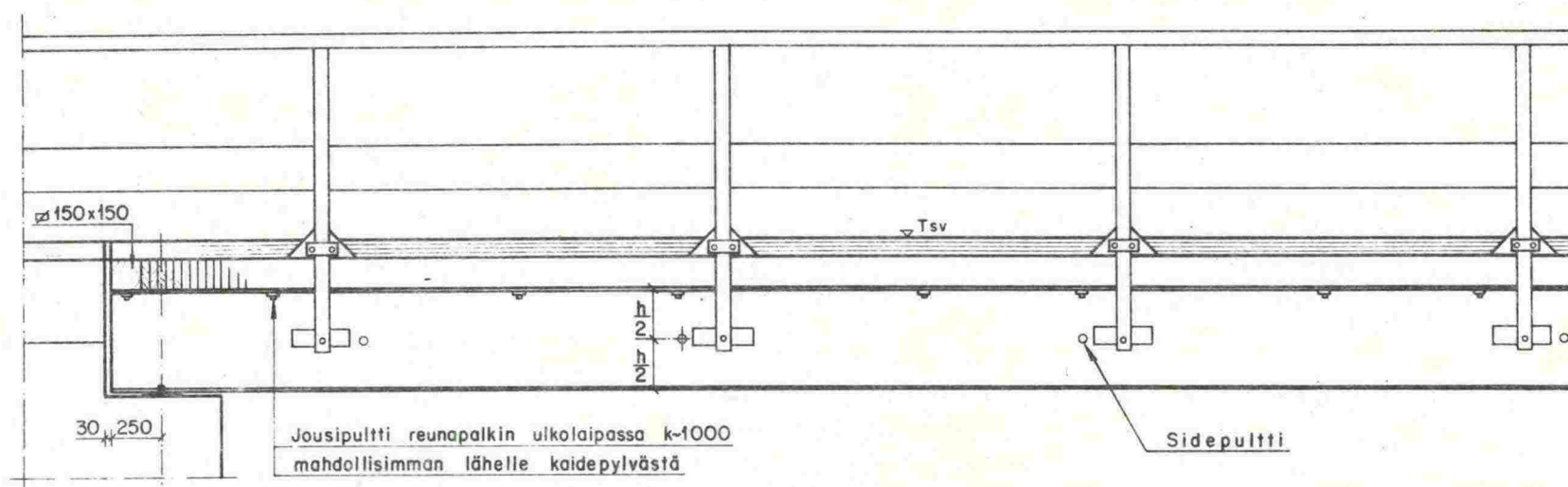

Uloimpaan palkkiväliin asetetaan jäykiste jokaisen kaidepylvään kohdalle, mikäli mitta $a \geq 1000$ m asetetaan lisäksi jäykiste tuen kohdalle.

Sisempiin palkkiväleihin asetetaan jäykisteet tukien kohdalle ja yli 10 m:n jänteissä lisäksi jänteen kolmannespisteisiin.

MALLIPIIRUSTUS 6

TVH/Sss 18.12.1980 *Peter Henry*

Tasoleikkaus

Poikittainen syrjälankkukansi

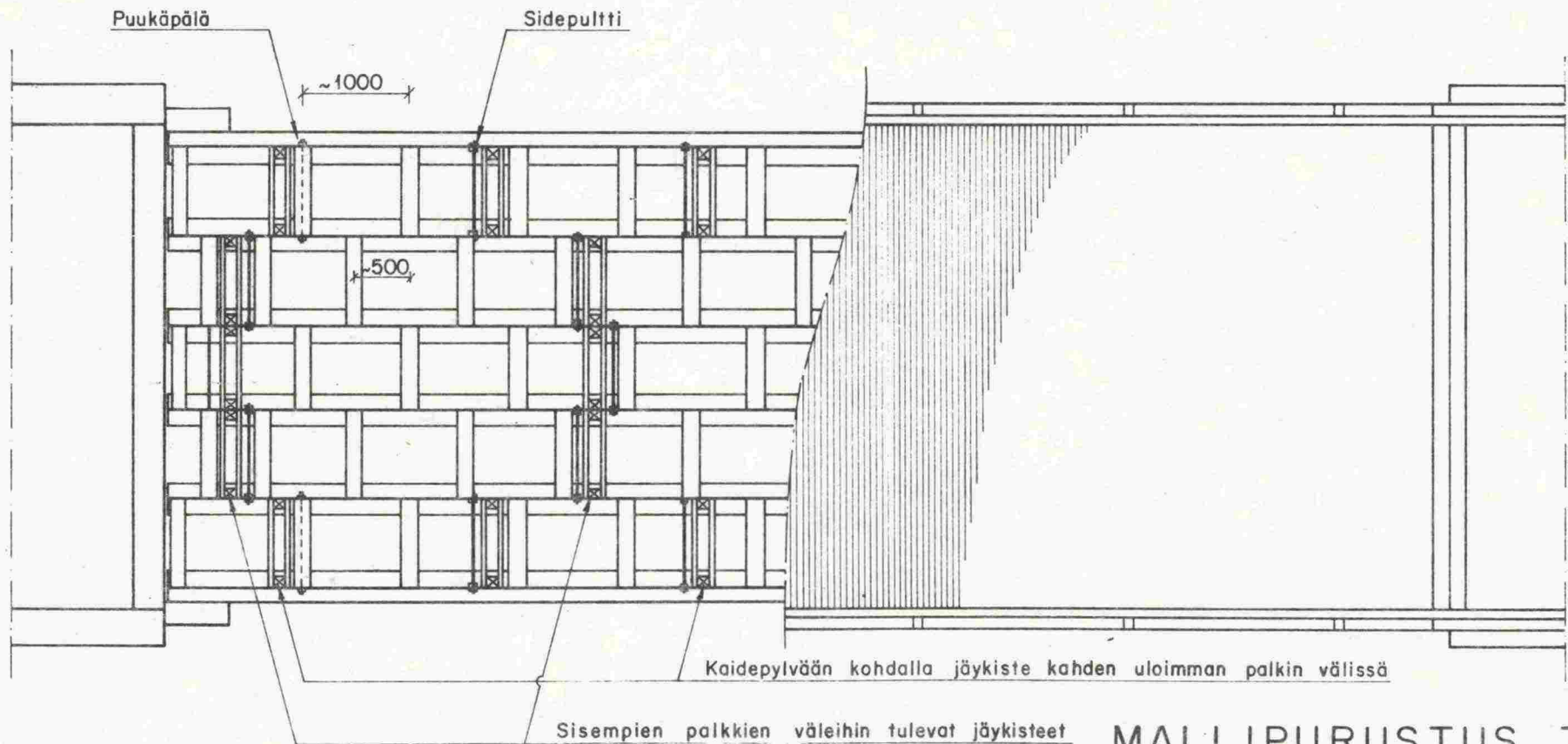

MALLIPIIRUSTUS 7

TVH/Sss 18.12.1980 *Peter Henny*

Liittyminen maatukeen

Pitkittäinen syrjälantukansi

A - A

B - B

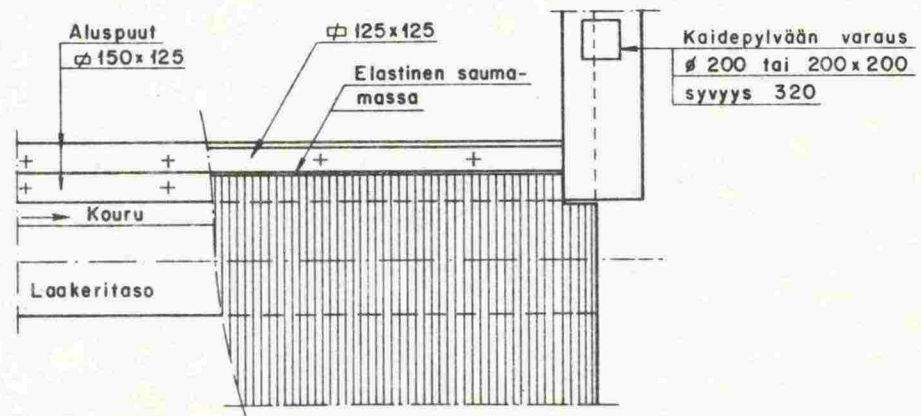
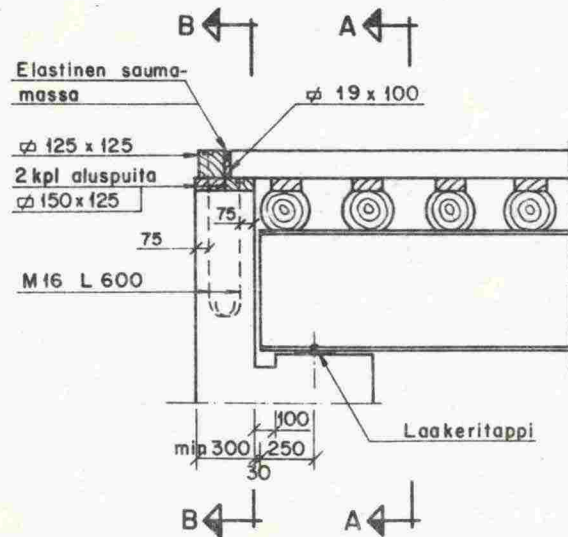
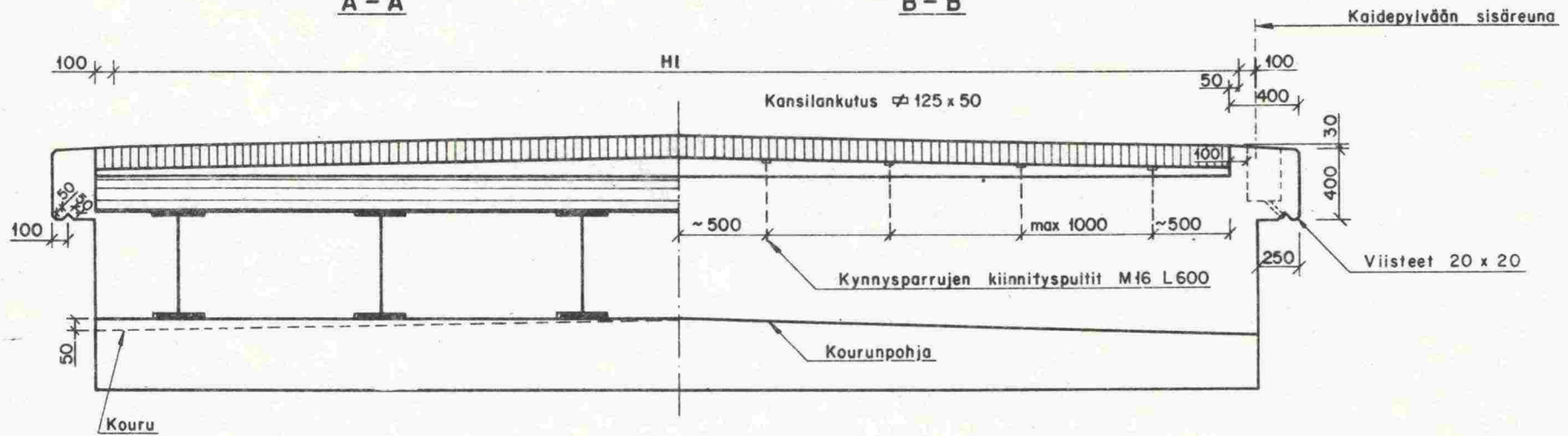

MALLIPIIRUSTUS 8

TVH/Sss 18.12.1980 *Peter Kemmer*

Liittyminen maatukeen

Poikittainen syrjälantukansi

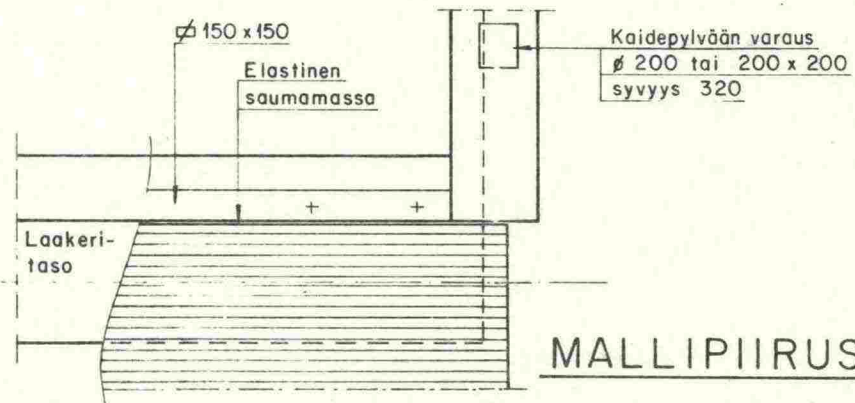
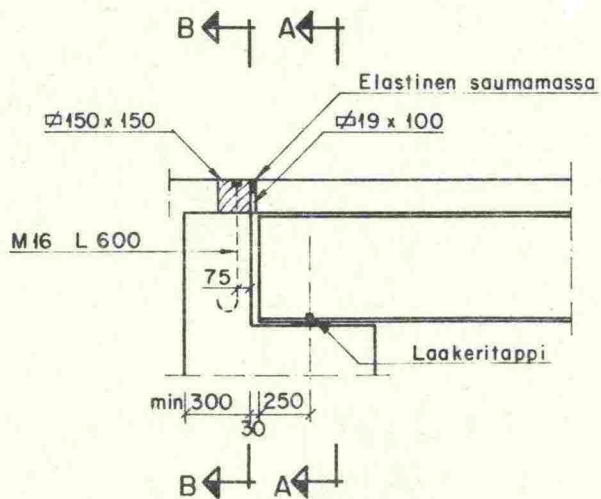
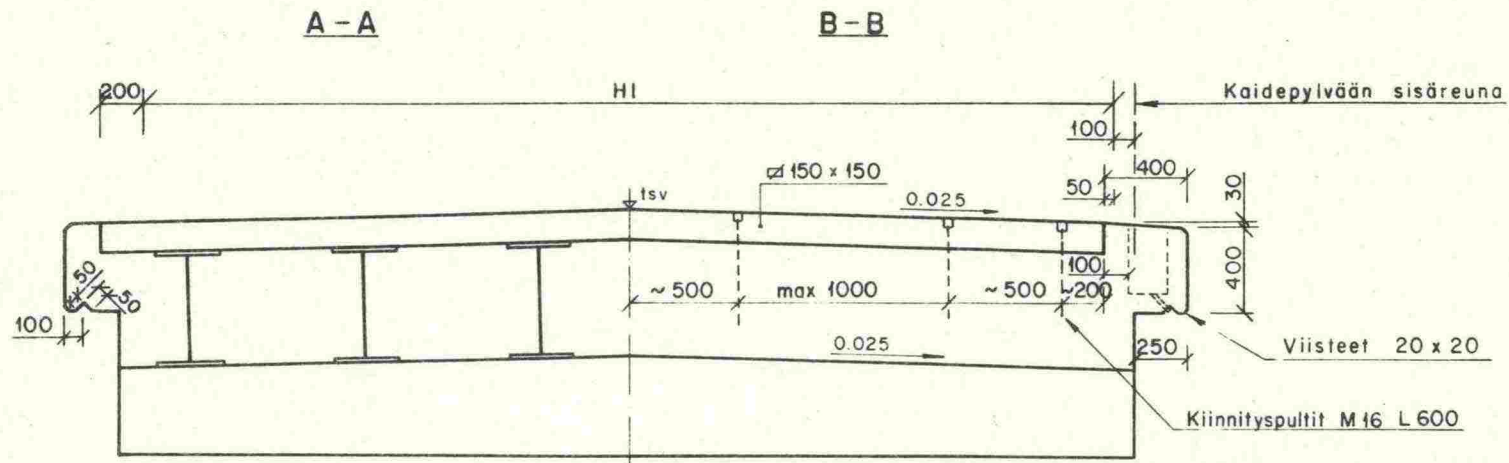

MALLIPIIRUSTUS 9

TVH/Sss 18.12.1980 *Peter Henning*

Kannen naulaus

Pitkittäinen syrjälinkkukansi

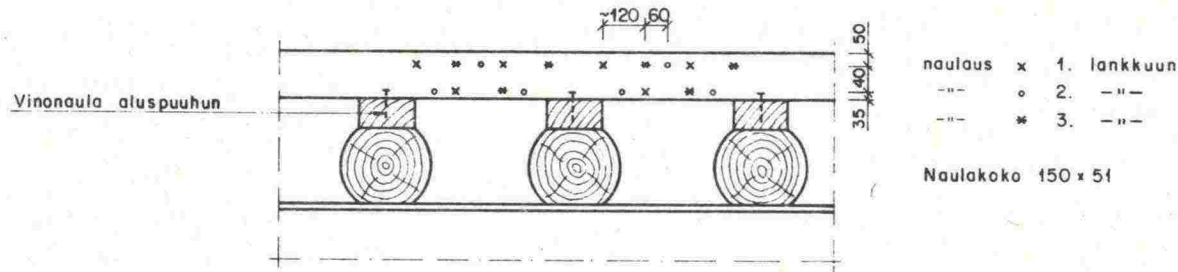

Poikittainen syrjälinkkukansi

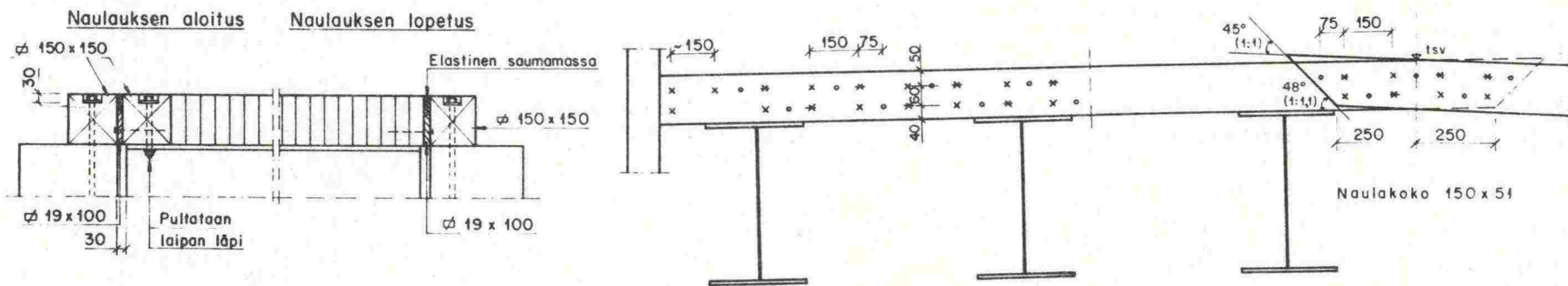

MALLIPIIRUSTUS 10

TVH/Sss 18.12.1980 *Peter Hennig*

Poikittaisjäykisteet

Puuristikkorakenne

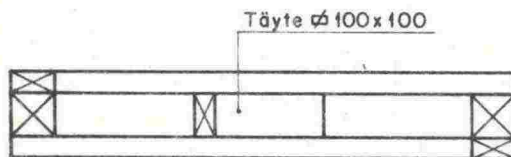
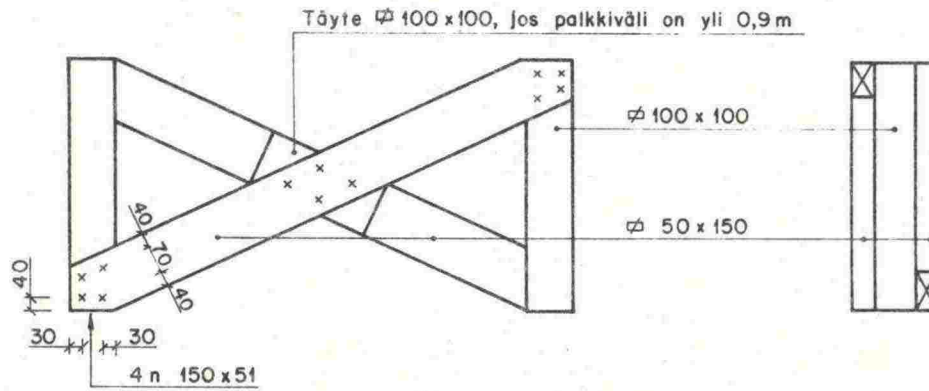

Mitat valitaan siten, että jäykisteet sopivat tiukasti palkkien väliin

Vanerilevyrakente

- × naulat 150 x 51
- naulat 60 x 25

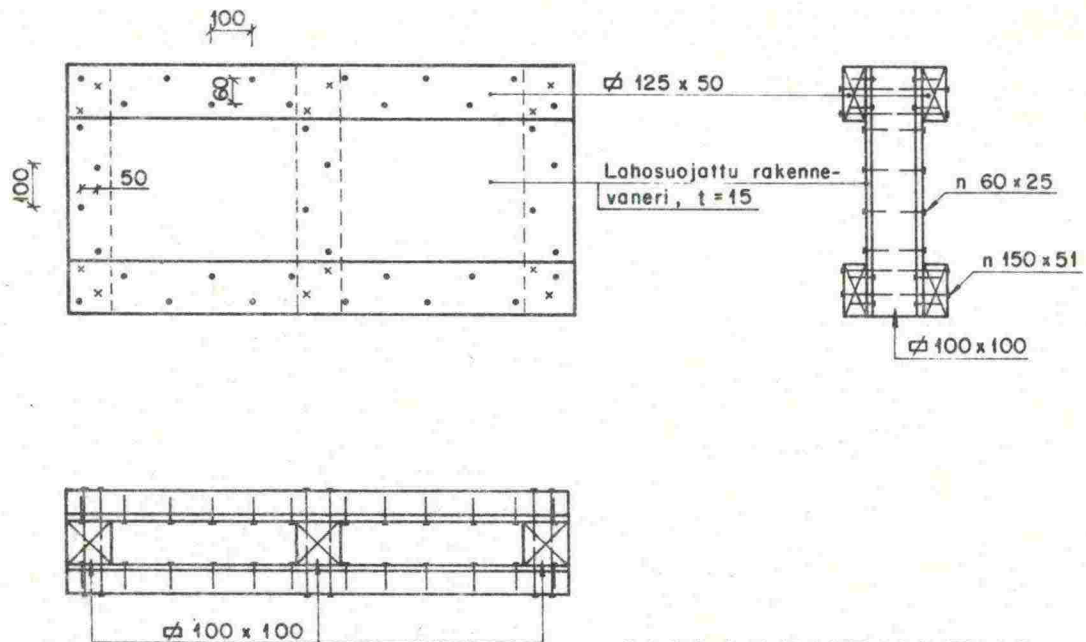

MALLIPIIRUSTUS 11

TVH/Sss 18.12.1980 *Petteri Vennu*

Kiinnitysdetaljeja

Palkkien laakerointi

Kiinteä pää

Liikkuva pää

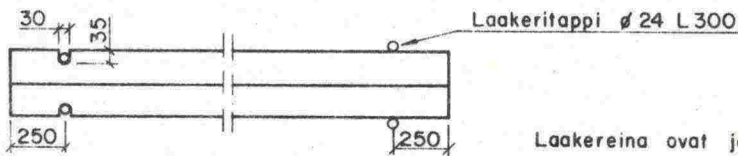

Laakereina ovat joko kumilevy- tai teräslevy-laakerit

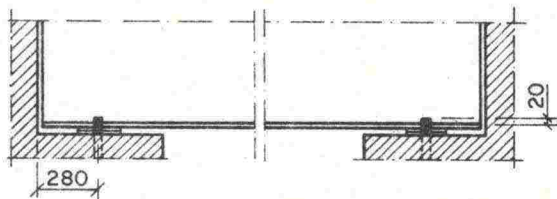

Jousipultti, 1:2

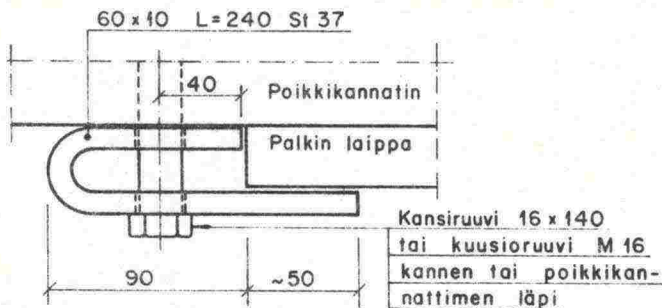

Kiinnityskäpälä ja sidepultti, 1:10

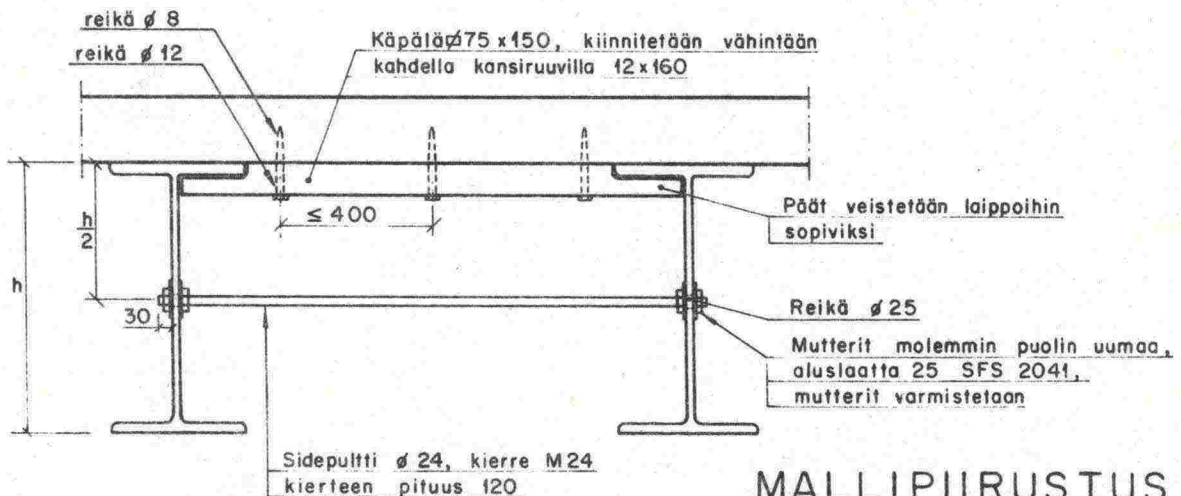

MALLIPIIRUSTUS 12

TVH/Sss 18.12.1980 Peter Heuny

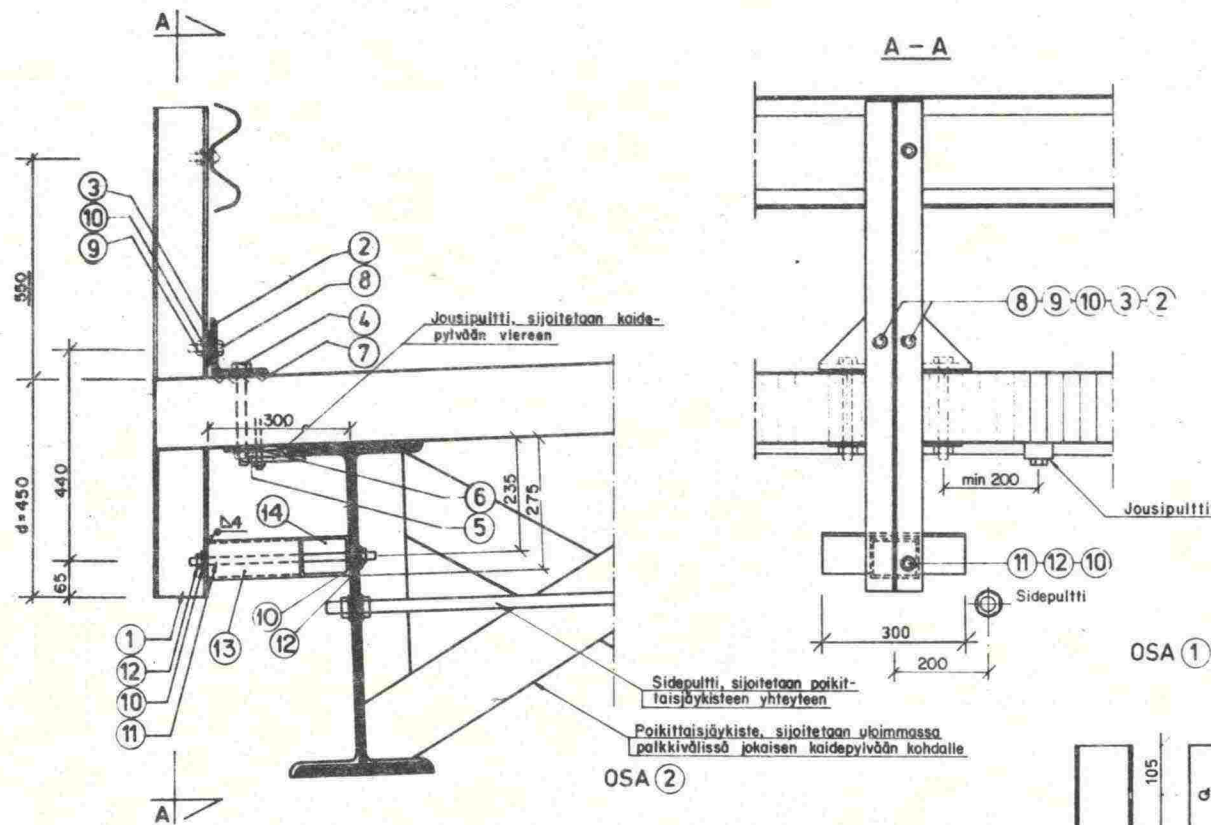

Osa	Nimike	Mitat	Laatu	Kpl
1	Leveälappainen palkki	HE 120 A x 1105	Fe 37 B SFS 2030	1
2	Kulmateräs	L 120 x 13 - 320	Fe 37 B SFS 2024	1
3	Kiilalevy	70 x 120 x 5 - 7	Fe 37 B SFS 2022	1
4	Kuusioruuvi	M 20 x 200	g 4,6 SFS 2063	2
5	Kuusimutteri	M 20	SFS 2067	2
6	Aluslaatta	20	BV 156	2
7	Hammaslavy	∅ 114 yksipuol		2
8	Kuusioruuvi	M 16 x 50	g = 6 SFS 2063	2
9	Kuusimutteri	M 16	SFS 2067	2
10	Aluslaatta	17	SFS 2041	4
11	Pyörötaako ∅ 16	L 400, kierre 2 x 50 M 16	Fe 37 SFS 200	1
12	Kuusimutteri	M 16	SFS 2067	2
13	Suorakulmaputki	100 x 80 x 5 L 200	Fe 44 B	1
14	Suorakulmaputki	100 x 80 x 5 L 300	Fe 44 B	1

OSA 13 ja OSA 14

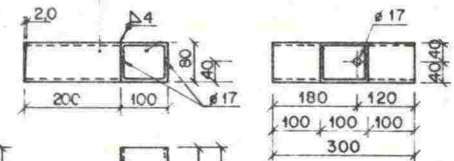

OSA 1

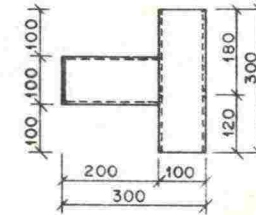
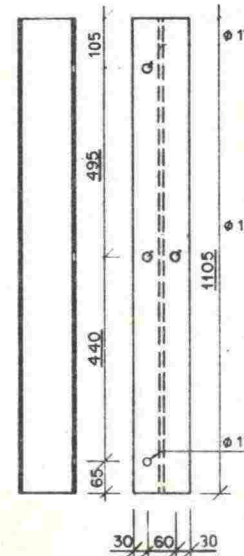

Teräs: Kaikki teräsosat sinkittyjä

Hietsausluokka H10

OSA 3

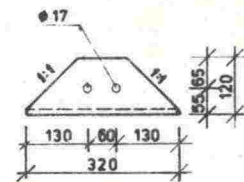
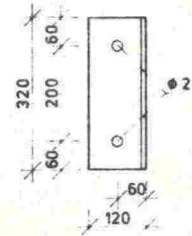
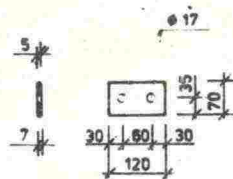

MERKKI	MUUTOS	TEHNYT	TARKASTANUT
TIE- JA VESIRAKENNUSHALLITUS SUUNNITTELUOSASTO			
TYYPPIPIIRUSTUS Matala sillankaide, kiinnitys puukantaiseen teräspalkkisiilaan, poikittainen syrjäkankukansi			MITTAK. 1:5
PIIRIT			LASKU NRO
SUUNN.	18.12.1980		
TARK.			PIIRI NRO
HVY.	23.3.81		R15/DK 2-3

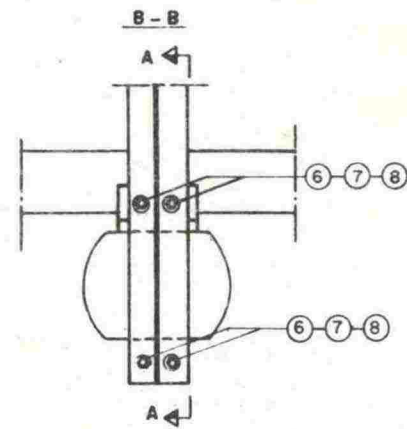
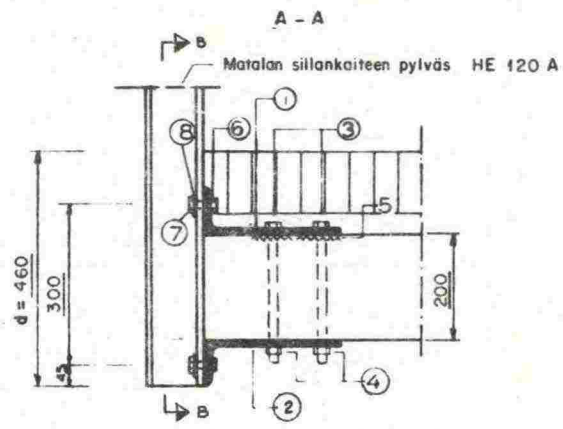

Osa	Nimi	Mitat	Leatu	Kpl
1	Kiinnitystera	U28 160	Fe 47H MS 202G	1
2	—	U211 160	—	1
3	Kuusioruuvi	M 20 x 260	g 4.6 SFS 2063	4
4	Kuusiomutteri	M 20	SFS 2067	4
5	Hämmaslevy	∅ 95 yksipuol.		2
6	Kuusioruuvi	M 16 x 50	g 4.6 SFS 2063	4
7	Kuusiomutteri	M 16	SFS 2067	4
8	Aluslaatta	17	SFS 2041	4

Kaikki osat maalataan tai kuumasinkitään TVL:n sillanrakennustöiden yleisen työselityksen ohjeita noudattaen.

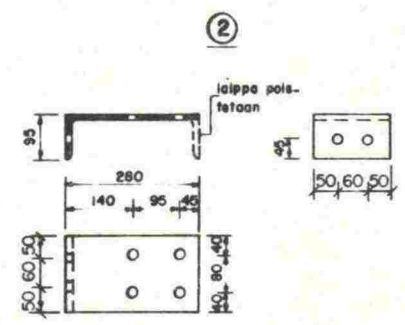
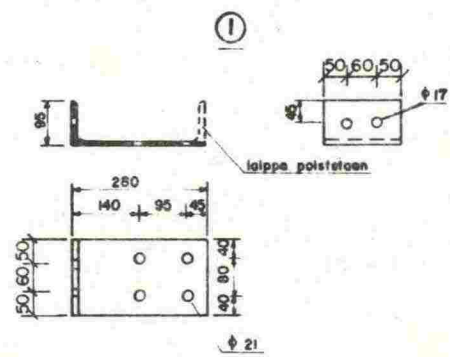

MERKKI	MUUTOS	TEHNYT	TARKASTANUT
TIE- JA VESIRAKENNUSHALLITUS SUUNNITTELUOSASTO			
TYYPPIPIIRUSTUS Matala sillankaide, kiinnitys puukantiseen teräspalkkisiltaan, pitkittäinen syrjälankkukansi			MITTAK. 1:10
PIIRT.			LASK. Nro
SUUNN.	18.12.1980		
TARK.			PIIR. Nro
HYV.	23.3.81		R15/DK 2-4

R15/DK 2-4

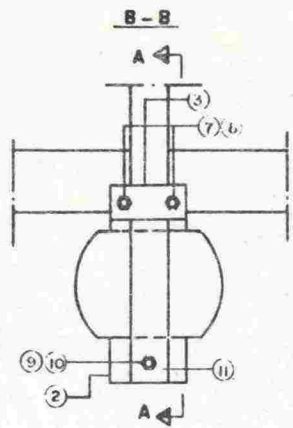
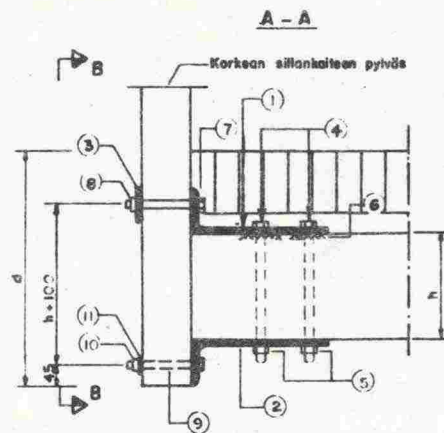

Osa	Nimike	Mittol.	Leatu	Kpl
1	Kilnitys teräs	U28 160	Fe37B SFS 2026	1
2	-	U28 160	-	1
3	Välilevy	70x100x10	Fe37B SFS 2022	1
4	Kuusiortuvi	M 20x200	g 4.6 SFS 2063	4
5	Kuusiortuvi	M 20	SFS 2067	4
6	Hammalevy	φ 95, ylitsepäinen		2
7	Kuusiortuvi	M 16x 140	g 5.8 SFS 2063	2
8	Kuusiortuvi	M 16	SFS 2067	2
9	Kuusiortuvi	M 16x 140	g 5.8 SFS 2063	1
10	Kuusiortuvi	M 16	SFS 2067	1
11	Aterialta	φ 17	SFS 2041	1

Kaikki osat maalataan tai kuumasinkkiään Tvt:n sillanrakennustöiden yleisen työsäätöjen ohjeita noudattaen.

Mittol h ja d ilmoitetaan sillasuunnitelmassa.

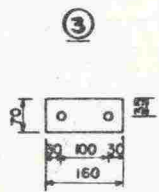
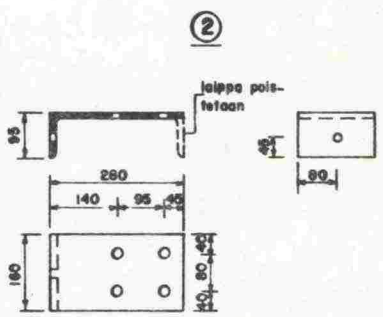
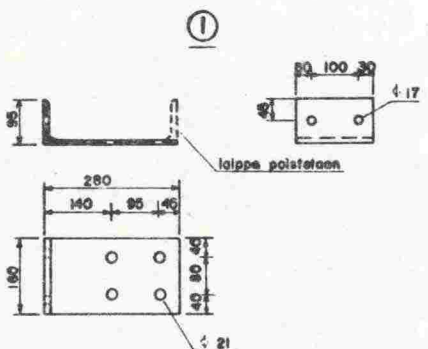

Piirustuksen numero muutettu. Aikaisempi numero DK/16-13.

MERKKI	MUUTOS	TEHNYT	TARKASTANUT
TIE-JA VESIRAKENNUSHALLITUS			
SILLANSUUNNITTELUTOIMISTO			
NORMAALIRAKENNE Korkean sillankalteen kilnitys puukantiseen teräspalkkisillan			MITTAK. 1:10
PIIRT.			LASK. N:O
SUUNN.	23.3.1973	Matti Kuusivaara	
TARK.		Y. Puumonen	PIIR. N:O
HYV.		Y. Puumonen	RI5/DK1-8

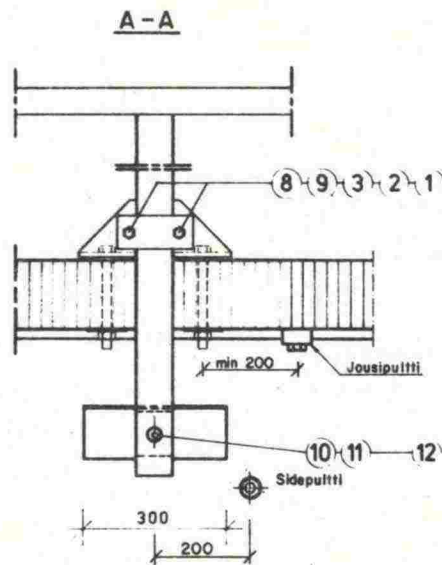
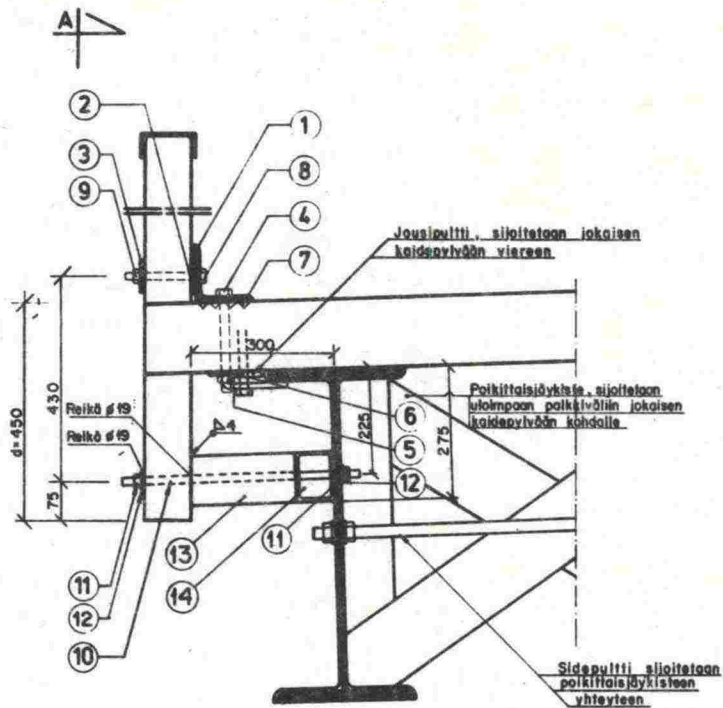

Osa	Nimike	Mitat	Laatu	Kpl
1	Kulmateräs	L120x13-320	Fe 37 B SFS 2024	1
2	Kiilalevy	70x160x5-7	Fe 37 B SFS 2022	1
3	Vastalevy	70x160x10	Fe 37 B SFS 2022	1
4	Kuusioruuvi	M 20 x 200	g 4,6 SFS 2063	2
5	Kuusimutteri	M 20	SFS 2067	2
6	Aluslaatta	20	BV 156	2
7	Hammaslevy	∅ 114 yksipuol.		2
8	Kuusioruuvi	M 16 x 160	g 4,6 SFS 2063	2
9	Kuusimutteri	M 16	SFS 2067	2
10	Pyörötanko ∅16	L 500, kierte 2x50 M16	Fe 37 SFS 200	1
11	Kuusimutteri	M 16	SFS 2067	2
12	Aluslaatta	17	SFS 2041	2
13	Suorakulmaputki	100 x 80 x 5 L 220	Fe 44 B	1
14	Suorakulmaputki	100 x 80 x 5 L 300	Fe 44 B	1

OSA ①

OSA ②

Teräs Kaikki teräsosat sinkittyjä
Hitsausluokka HL 0

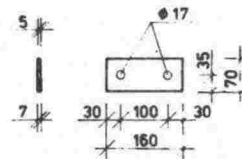
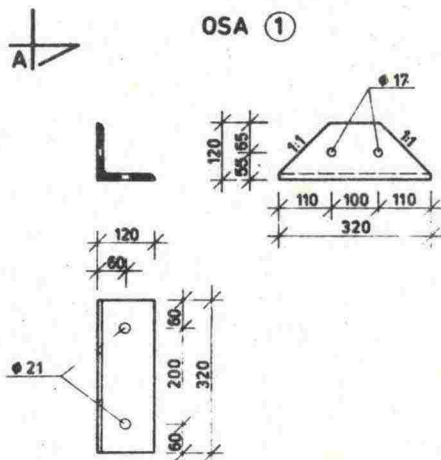

OSA ⑬ ja OSA ⑭

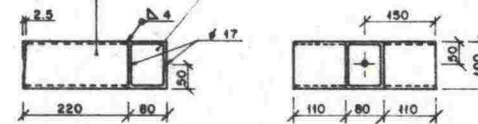

OSA ③

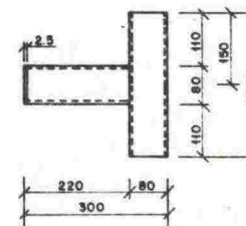
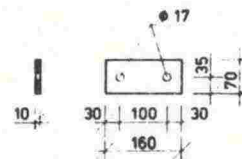

MERKKI	MAUTOS	TEHNYT	TARKASTAMUT
TIE- JA VESIRAKENNUSHALLITUS SUUNNITTELUJOSASTO			
TYYPPIPIRUSTUS Korkea sillankaide, kiinnitys puunkantiseen teräspalkkisillan, poikittainen syytelankukansi			MITTAK. 1:5
PIIRT.			LASK. NO
SUUNN.	18.12.1980		
TARK.			PIIR. NO
NTY.	23.3.81		R15/DK 1-11