

CENTRALLAGET
FÖR HANDELSLAGEN
I FINLAND M.B.T. (S.O.K.)

PRISLISTA
FÖR **VELOCIPEDER**
OCH **VELOCIPEDDELAR**
1937

HELSINGFORS 1937
YHTEISKIRJAPAINO OSAKEYHTIO

FÖRVARING

AV VELOCIPEDRINGAR

- 1** Ringarna böra förvaras i ett svalt, dunkelt rum. Ljus och värme äro skadliga för dem.
- 2** Slangarna böra strax efter ankomsten befrias från sin förpackning och förvaras obetydligt uppumpade.
- 3** Före ringpådragningen skall slangen fyllas med något luft genom t. ex. 2 à 3 stötar med pumpen.

Genom att iakttaga dessa råd, bibehållas ringarna färska och oskadade i långa tider.

Utväxlingstabell

Bakhjulets diameter 28" = 711 m/m							
Antal kuggar							
På kedje- hjulet	På kuggkransen						
	14	15	16	17	18	20	22
35	70,0 (5,58)	65,2 (5,20)	61,0 (4,86)	57,6 (4,57)	54,4 (4,33)	49,0 (3,90)	44,5 (3,54)
36	72,0 (5,73)	67,2 (5,35)	63,0 (5,02)	59,3 (4,73)	56,0 (4,46)	50,4 (4,02)	45,8 (3,63)
37	74,0 (5,89)	69,0 (5,48)	64,6 (5,15)	60,7 (4,84)	57,5 (4,58)	51,8 (4,13)	47,1 (3,74)
38	76,0 (6,04)	70,8 (5,64)	66,6 (5,31)	62,7 (5,00)	59,0 (4,70)	53,2 (4,24)	48,4 (3,83)
39	78,0 (6,20)	72,8 (5,80)	68,0 (5,42)	64,2 (5,11)	60,6 (4,81)	54,6 (4,35)	49,6 (3,94)
40	80,0 (6,38)	74,6 (5,93)	70,0 (5,58)	65,8 (5,24)	62,2 (4,96)	56,0 (4,46)	50,9 (4,05)
41	82,0 (6,51)	76,5 (6,09)	71,6 (5,71)	67,4 (5,37)	63,7 (5,06)	57,4 (4,57)	52,2 (4,14)
42	84,0 (6,69)	78,4 (6,25)	73,5 (5,85)	69,2 (5,51)	65,4 (5,21)	58,8 (4,68)	53,5 (4,26)
43	86,0 (6,85)	80,2 (6,44)	75,0 (5,98)	70,8 (5,62)	66,8 (5,31)	60,2 (4,80)	54,7 (4,35)
44	88,0 (7,01)	82,0 (6,53)	77,0 (6,14)	72,4 (5,76)	68,5 (5,46)	61,6 (4,91)	56,0 (4,46)
45	90,0 (7,16)	84,0 (6,69)	78,6 (6,27)	74,2 (5,91)	70,0 (5,58)	63,0 (5,02)	57,3 (4,57)
46	92,0 (7,33)	85,8 (6,82)	80,5 (6,40)	75,6 (6,03)	71,6 (5,69)	64,4 (5,13)	58,5 (4,66)
48	96,0 (7,65)	89,6 (7,14)	84,0 (6,69)	79,0 (6,23)	74,7 (5,93)	67,2 (5,35)	61,0 (4,86)
50	100,0 (7,97)	93,2 (7,43)	87,5 (6,97)	82,3 (6,53)	77,8 (6,20)	70,0 (5,58)	63,6 (5,08)
52	104,0 (8,29)	97,0 (7,72)	91,0 (7,25)	85,5 (6,81)	80,9 (6,45)	72,8 (5,80)	66,2 (5,28)
54	108,0 (8,61)	100,8 (8,03)	94,5 (7,53)	89,0 (7,07)	84,0 (6,69)	75,7 (6,03)	68,7 (5,49)
56	112,0 (8,93)	104,4 (8,32)	98,0 (7,81)	92,2 (7,31)	87,1 (6,94)	78,4 (6,24)	71,3 (5,69)
58	116,0 (9,24)	108,0 (8,61)	101,3 (8,07)	95,5 (7,61)	90,1 (7,18)	81,2 (6,47)	73,8 (5,87)
60	120,0 (9,57)	112,0 (8,93)	105,0 (8,37)	98,6 (7,85)	93,3 (7,44)	84,0 (6,69)	76,4 (6,10)

Siffrorna ange utväxlingens storlek och (inom parentes) den sträcka i meter som velocipeden tillryggalägger vid ett varv av kedjehjulet.

Normala utväxlingen för herrvelocipeder = 70—78
 » » » dam » = 63—67

Tabell

för väljning av den lämpligaste ramhöjden.

Benlängden i m/m	650—700	750	800	850—900
Ramhöjden	18"	20"	22"	24"

Tabell angivande ekrarnas längd för trä- och stålfälgar med 36 hål.

(Obs.! En fälg med 32 hål förses med 2 à 3 m/m längre ekrar än härredan anvisats).

Framhjul. Enkel »Westwood» eller »Continental» fälg.

3 ekrar i kors	28" × 2"	28" × 1 ⁵ / ₈ "	28" × 1 ¹ / ₂ "	28" × 1 ³ / ₈ "	28" × 1 ¹ / ₄ "	26" × 1 ⁵ / ₈ "	26" × 1 ¹ / ₂ "	24" × 2"	24" × 1 ¹ / ₂ "	20" × 2"
	295 m/m	300 m/m	305 m/m	310 m/m	312 m/m	275 m/m	280 m/m	243 m/m	259 m/m	200 m/m

Dubbel »Westwood» fälg.

3 ekrar i kors	28" × 1 ⁵ / ₈	28" × 1 ¹ / ₂	28" × 1 ³ / ₈	28" × 1 ¹ / ₄ "
	298 m/m	302 m/m	305 m/m	308 m/m

Bakhjul. Enkel »Westwood» eller »Continental» fälg.

Eadie frihjulsnäv	28" × 2"	28" × 1 ⁵ / ₈ "	28" × 1 ¹ / ₂ "	28" × 1 ³ / ₈ "	28" × 1 ¹ / ₄ "	26" × 1 ⁵ / ₈ "	26" × 1 ¹ / ₂ "	24" × 2"	24" × 1 ¹ / ₂ "	20" × 2"
3 ekrar i kors på högra sidan	290 m/m	296 m/m	302 m/m	305 m/m	308 m/m	270 m/m	275 m/m	—	—	—
4 » » » »	300 »	305 »	308 »	314 »	316 »	278 »	284 »	—	—	—
3 » » » » vänstra »	287 »	290 »	298 »	300 »	302 »	268 »	273 »	—	—	—
4 » » » » »	297 »	302 »	308 »	310 »	314 »	276 »	282 »	—	—	—

New Departure och Torpedo,

Rotax m.m. 3 ekrar i kors	296 »	293 »	300 »	305 »	308 »	273 »	279 »	239 m/m	255 m/m	196 m/m
Dito 4 » » » »	305 »	302 »	310 »	314 »	316 »	282 »	288 »	248 »	264 »	205 »

Sturmev-Archer

på högra sidan 4 i kors	302 »	307 »
» vänstra » 3 » »	297 »	303 »
Dito » 4 » »	305 »	310 »

Dubbel »Westwood» fölg.

Eadie frihjulsnäv	$28^{\circ} \times 1^5/s^{\circ}$	$28^{\circ} \times 1^1/s^{\circ}$	$28^{\circ} \times 1^3/s^{\circ}$	$28^{\circ} \times 1^1/4^{\circ}$
3 ekrar i kors på högra sidan	293	m/m	302	m/m
4 » » » » »	302	»	310	»
3 » » » » vänstra *	288	»	298	»
4 » » » » »	300	»	308	»
				310

New Departure och Torpedo,

Rectax m. m. 3 ekrar i kors	294	»	303	»
Dito 4 » » » »	303	»	312	»
				314

Sturmev-Areher

på högra sidan 4 i kors	300	»	307	»
» vänstra » 3 » »	295	»	300	»
Dito 4 » » » »	302	»	309	»
				313

Innehållsförteckning.

Bagagehållare, n:o 2231—2234

Bakhjul, n:o 3607—3727

Bromsar, n:o 381

Bromsgummi, n:o 391—392

Brännare, n:o 981—995

Byxfästen, n:o 741—743

Cykelställ n:o 1751

Delar till framgaffelns kullager, n:o 1071—1166

Delar till framhjulsnav, »New Departure», n:o 111—117

Delar till framhjulsnav, »Tempesta», n:o 142

Delar till framhjulsnav, »F. & S.» n:o 94—105

Delar till framhjulsnav, »W. P. J.», n:o 130—136

Delar till framhjulsnav, Phillips n:o 121

Delar till frihjulsnav, »Komet», n:o 2803—2837

Delar till frihjulsnav, »New Departure», n:o 2862—2889

Delar till frihjulsnav, »N. S. U.», n:o 2941—2949

Delar till frihjulsnav, »Rotax», n:o 3013—3063

Delar till frihjulsnav, »Torpedo», n:o 3081—3131

Delar till frihjulsnav, »Mundus», n:o 3181—3199

Delar till frihjulsnav, »Sturmey-Archer» n:o 3255—3277

Delar till verktygsväskor, n:o 2271—2275

Delar till vevlager, n:o 401—409

Delar till kedjor, n:o 617—624

Distansmätare, n:o 1021—1025.

Dynamolyktor, n:o 931—938

Ekstrar, n:o 1444—1710

Ekernipplar, n:o 1421, 1423, 1426

Emaljfärg, n:o 50—55

Expansionsbultar för stamrör, n:o 1061—1068

Framgafflar, n:o 66—78

Framhjul, n:o 3407—3527

Framnav, n:o 81—85

Frihjulskransar, n:o 2568—2587

Frihjulsnäv, n:o 2605—2630

Fälgar, n:o 2317—2518

Fälgband, n:o 2552—2553

Färdriktningsvisare, n:o 2225

Gummilim, n:o 2001—2004

Gummiringar, n:o 1801—1990

Handtag, n:o 731—736

Hastighetsmätare, n:o 1025

Kattögon, n:o 651—653

Kedjekransar till frihjulsnav, n:o 2706—2758

Kedjor, n:o 601—607

Kedjesträckare, n:o 611—616

Kedjeskydd, n:o 631—639

Kjelnät, n:o 174—176

Kjelnätsfästen, n:o 180—181

Klockor, n:o 1011—1015

Kullagerfett, n:o 661

Kulor, n:o 711—719

Kulringar, n:o 700/4—700/128

Lyktor, n:o 931—940

Lykthållarens spännmuttrar, n:o 1075, 1085, 1094, 1113.

Lyktdelar, n:o 945—1003

Lås, n:o 921—927

Motorvelocipeder, n:o 15/23

Muttrar, n:o 2181—2208

Mutterbrickor, n:o 20—23

Nippelbrickor för ekrar, n:o 1431
Nipplar » » » 1421,
1423, 1426
Nipplar för pumpslangar, n:o 1395
Nitar för sadellädet, n:o 269, 270, 296,
297
Nycklar, n:o 35—45

Oljekannor, n:o 3371—3372
Oljekoppar, n:o 3381—3382

Packningshållare, n:o 2231—2234
Pedaler, n:o 1171—1211
Pedaldelar, n:o 1225—1354
Pumpar, n:o 1365—1381
Pumpdelar, n:o 1391—1419
Pumphållare, n:o 1402—1404
Pumpslangar, n:o 1391

Ramar, n:o 2062—2091
Reflexglas, n:o 651—653
Remmar för bagagehållare, n:o 2241
Rensnålar för brännare, n:o 1001—
1003

Reparationsask, n:o 2021
Reparationstillbehör, n:o 2001—2055
Ringklockor, n:o 1011—1015
Ringar, n:o 1821—1920

Sadlar, n:o 201—221
Sadeldelar, n:o 251—354
Sadelstolpar, n:o 231—239
Sadelskydd, n:o 371—376
Signalklockor, n:o 1011—1015

Skarvbultar för kedjor, n:o 621—624
Skruvar, n:o 2101—2169
Skruvmejslar, n:o 2221—2222
Skärmar, n:o 756—897
Snökedjor, n:o 930
Stamrör, n:o 1041—1047
Styrlagrets delar, n:o 1071—1166
Styrstänger, n:o 1031—1034
Stålfälgar, n:o 2358—2518
Stänkskärmar, n:o 756—897

Träckskydd, av trä, för framhjul, n:o
756—758
Träckskydd, av trä, för bakhjul, n:o
766—788
Träckskydd, av stål, n:o 818—897
Träckskyddsförlängning, n:o 918
Träckskyddsstag, n:o 915—916
Träckskyddsfästen för framgafflar,
n:o 910—911
Trärfälgar, n:o 2317

Ventiler och delar, n:o 3301—3322
Ventilslang, n:o 3351—3361
Verktygsväskor, n:o 2251—2265
Vevlagrets delar, n:o 401—599
Velocipeder, n:o 1/22—15/23
Velocipedmotorer, n:o 18
Velocipedställ, n:o 1751
Väskor, n:o 2251—2265
Väsklås, n:o 2275

Överrör, n:o 1031—1034

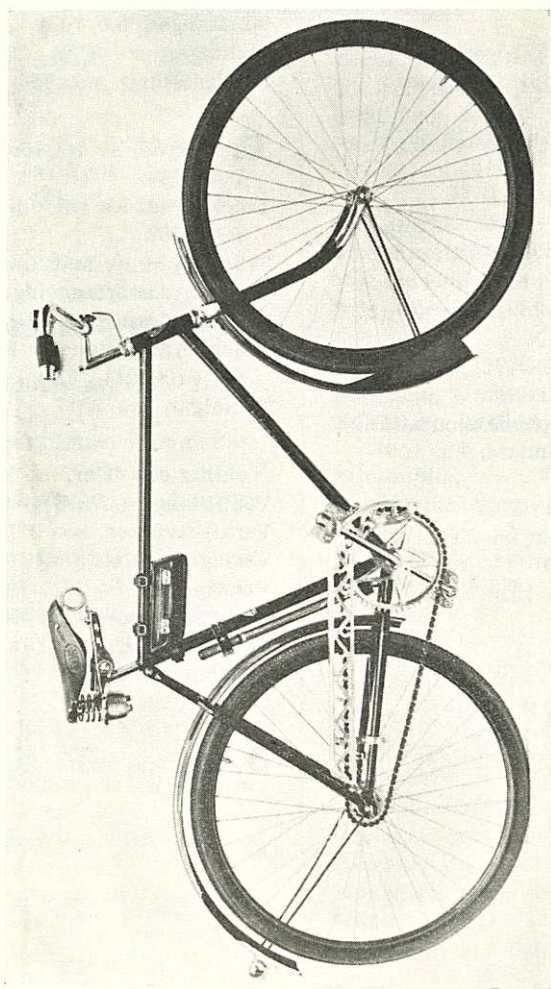

S. O. K. velociped N:o 1 och 3.

CENTRALLAGET FÖR HANDELSLAGEN I FINLAND M. B. T.
HELSINGFORS FABRIKER

PRISLISTA FÖR VELOCIPEDER OCH VELOCIPEDDELAR

N:o	N a m n	Pris	Pris
	Velocipeder:		
1/22	<p>Velociped, herr, »S. O. K.», 22" hög, förkromad ... pr st.</p> <p style="text-align: center;">Beskrivning:</p> <p>Ram av prima 1" och 1 1/8" heldragna rör, 22" hög, lödd, med inre förstärkningsmuffar.</p> <p>Styrstång, böjd fram-uppåt, ställbar, 7/8", av heldraget stålrör, med vinkelstamrör.</p> <p>Framgaffel, av draget rör, böjd gaffelkrona.</p> <p>Framnav, »F & S».</p> <p>Handtag, mycket starka och vackra, av hårdgummi, med förkromade beslag.</p> <p>Frihjulsnäv, »Komet».</p> <p>Stålfälgar, i färg och randning enligt färgkartans numror 1, 4, 5 och 7.</p> <p>Gummiringar, »Nokia-S. O. K.» 28 × 1 5/8" eller 28 × 1 1/2".</p> <p>Vevlager, dammtätt »Fauber Special».</p> <p>Kedja, engelsk »Perry's Best», 1/2" × 3/16".</p> <p>Utväxling, 72.8.</p> <p>Pedaler, 4-delade.</p> <p>Sadel, »S. O. K.» med stålbygga och förkromade dubbla pumpspiralfjädrar.</p> <p>Utstyrsel, stark fin förkromning. Ramen elegant svart lackerad med dubbla guldlinjer.</p> <p>Utrustning, »S. O. K.»-ringklocka, förkromad mäsingspump, kedjeskydd av aluminium, verktygsväska innehållande nycklar, oljekanna m. m.</p>	895:—	

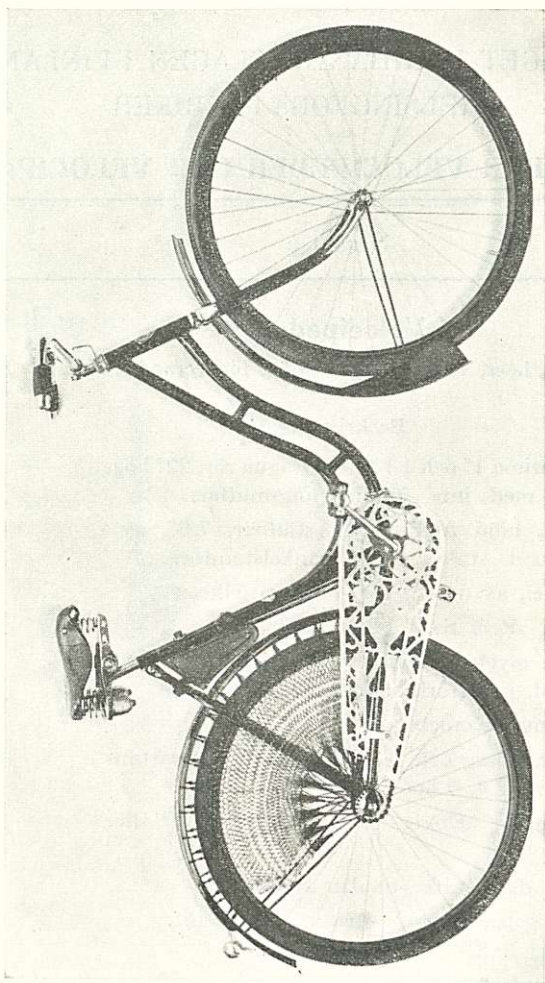

S. O. K. velociped N:o 2 och 4.

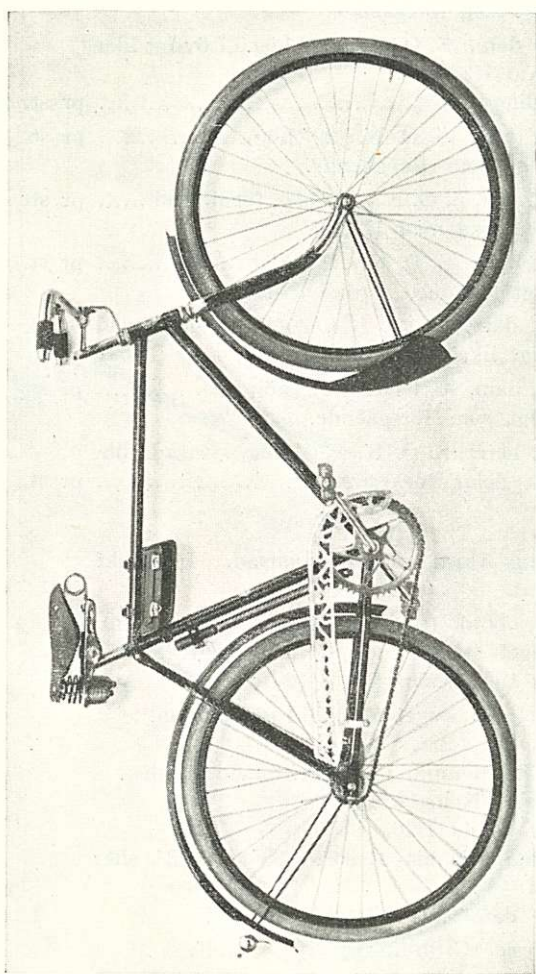

S. O. K. velociped N:o 5 och 5a.

N:o	N a m n	Pris	Pris
1a/22	Velociped , herr, »S. O. K.», 22" hög, förkromad. Ram, fälgar och stänkskärmar äro blåa, orange eller gröna. pr st. I övrigt som föregående.	910:—	
2/20	Velociped , dam, »S. O. K.» 20" hög. I övrigt lika med N:o 1/22. Utväxling 68.5 pr st.	955:—	
2/22	Velociped , dam, »S. O. K.» 22" hög pr st. I övrigt som föregående.	955:—	
3/20	Velociped , herr, S. O. K.» 20" hög, förnicklad pr st. I övrigt lika med 1/22.	860:—	
3/22	Velociped , herr, »S. O. K.», 22" hög pr st. I övrigt lika med föregående.	860:—	
4/20	Velociped , dam, »S. O. K.», 20" hög, förnicklad pr st. I övrigt lika med 2/20.	920:—	
4/22	Velociped , dam, »S. O. K.», 22" hög pr st. I övrigt som föregående.	920:—	
5/20	Velociped , herr, »S. O. K.», 20" hög, svetsad, alla blanka delar förkromade pr st.	775:—	
Beskrivning:			
Ram , lång finsk modell, svetsad. Inhemskt fabrikat.			
Styrstång , böjd fram-uppåt, ställbar, 7/8", av heldraget stålrör med vinkelstamrör, av inhemsk tillverkning.			
Framgaffel , av draget rör, böjd gaffelkrona.			
Framnav , »F. & S.»			
Handtag , hårdgummi med förkromade beslag.			
Frihjulsnav , »Komet».			
Stålfälgar , som i 1/20.			
Gummiringar , Nokia-»Record» 28" × 1 5/8", eller 28" × 1 1/2".			
Vevlager , dammtätt »Fauber-Special».			
Kedja , tysk »Grün-Stern», 1/2" × 3/16".			
Utväxling , 72.8.			
Pedaler , 4-delade blockpedaler, 1/2".			
Sadel , »S. O. K.» med stålbygga och dubbla förkromade pumpspiralfjädrar.			
Utstyrsel , stark, fin förkromning. Ramen elegant svart lackerad med dubbla guldlinjer.			
Utrustning , ringklocka, förkromad mässingspump, verktygsväska innehållande nycklar, oljekanna m. m.			

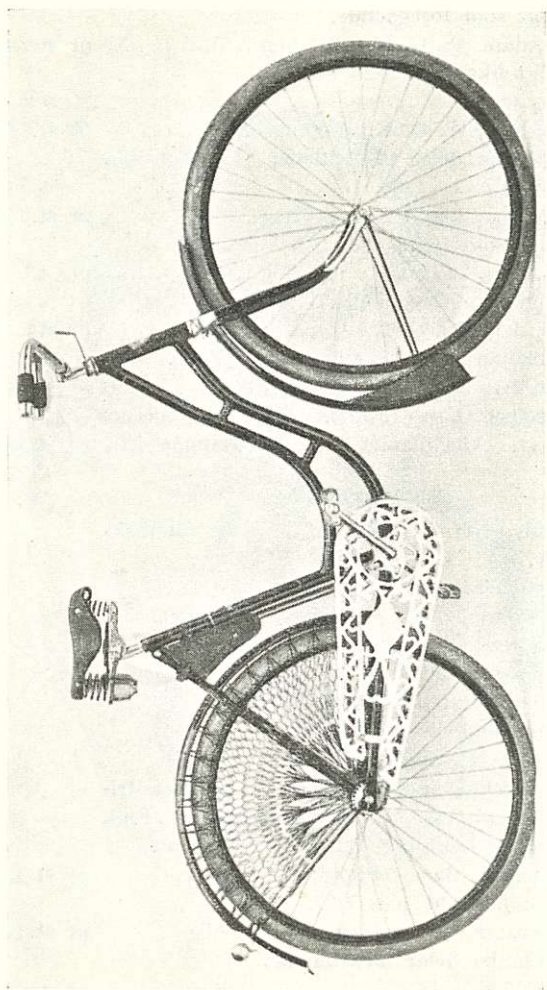

S. O. K. velociped N:o 6 och 6a.

N:o	N a m n	Pris	Pris
5/22	Velociped , herr, »S. O. K.», 22" hög pr st.	775:—	
	I övrigt som föregående.		
5/24	Velociped , herr, »S. O. K.», 24" hög pr st.	775:—	
	I övrigt som föregående.		
6/21	Velociped , dam, »S. O. K.», 21" hög pr st.	825:—	
	I övrigt lika med 5/20.		
	Utväxling, 68.5.		
5a/20	Velociped , herr, »S. O. K.», 20" hög pr st.	740:—	
	Alla blanka delar förnicklade. I övrigt lika med 5/20.		
5a/22	Velociped , herr, »S. O. K.», 22" hög pr st.	740:—	
	I övrigt som föregående.		
5a/24	Velociped , herr, »S. O. K.», 24" hög pr st.	740:—	
	I övrigt som föregående.		
6a/21	Velociped , dam, »S. O. K.», 21" hög pr st.	790:—	
	Alla blanka delar förnicklade. I övrigt lika med 6/21.		
7/22	Turistvelociped , herr, »Pilot», 22" hög. Engelskt fabrikat. Alla blanka delar förkromade pr st.	1,080:—	
	Beskrivning:		
	Ram, lödd, samt försedd med utvänd. förstärkningar.		
	Styrstång, racer modell, ställbar.		
	Broms, fälgbroms på fram- och bakhjulet.		
	Hjulfälgar av stål, förkromade, 26" × 1 3/8".		
	Gummiringar: Nokia 26 × 1 3/8.		
	Vevlager, engelskt kil-vevlager.		
	Sadel, racer modell.		
	Färg, orange, blå eller grön.		
	Obs. Om velocipeden önskas med »Komet»-frihjulsnäv, debiteras ett tillskottspris av Fmk 30:—, och är bakhjulet då utan fälgbroms!		
8/22	Turistvelociped , dam, »Pilot», 22" hög pr st.	1,140:—	
	Samma fabrikat som 7/22.		
7a/22	Landsvägsracer , herr, »Hermes», 22" hög pr st.	1,450:—	
	Alla blanka delar förkromade.		
	Beskrivning:		
	Ram, övre röret 1", de övriga 1 1/16", av heldraget svenskt specialrör, med yttre dekorativa förstärkningar.		
	Styrstång, Nymans racermodell av heldraget stålrör med vinkelstamrör, bredd 17".		
	Framgaffel, av draget rör, böjd gaffelkrona, med öppna ändar.		

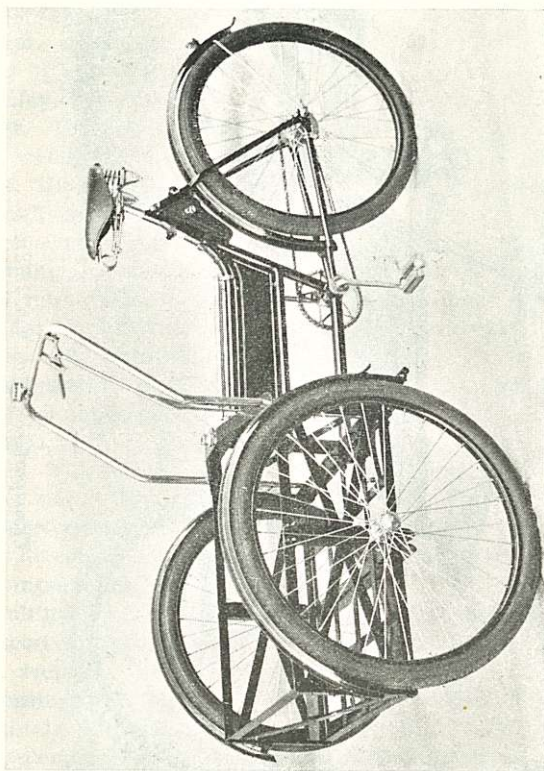

Transportvelociped N:o 10/22.

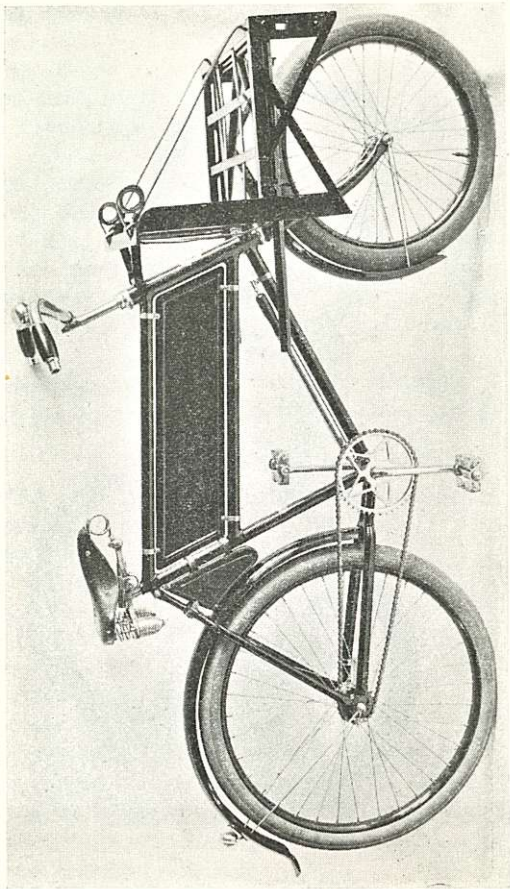

Transportvelociped N:o 12/22.

N:o	N a m n	Pris	Pris
	<p>Framnav, »Hermes» racermodell, med vingmuttrar. Handtag, av gummi, längd 7". Frihjulsnäv, »Torpedo»racer med vingmuttrar. Stålfälgar, dubbla, 28×1 1/2". Gummiringar, »Hermes» 28"×1 3/8", för 28"×1 1/2" fälgar. Vevlager, dammtätt, maskinslipat. Kedja, 1/2"×1/8" »Diamond». Utväxling, 76.6, eller 80.9. Pedaler, »Hermes» racermodell, med tåfästen. Sadel, »Hermes» racermodell. Broms, »Bowden», för framhjul. Utstyrelse, lackröd färg med guldränder, på ramen och framgaffeln dekorativa förstärkningar. Utrustning, signalklocka, pump, AGA-kattöga, »Hermes» mascot, samt verktygsväska innehållande oljekanna, skruvmejslar, reparationssask och putsduk.</p>		
8a/22	<p>Landsvägsracer, dam, »Hermes», 22" hög. pr st.</p>	1,550:—	
	<p>Av samma modell som N:o 7a/22.</p>		
9/22	<p>Velociped, herr, »S. O. K.», 22" hög pr st.</p> <p>Med ballongringar 26×1 1/2×2". I övrigt lika som 1/22.</p>	985:—	
10/22	<p>Transportvelociped, 3-hjulig, »S. O. K.» pr st.</p> <p>Ram, hitsad, 22" hög, av 1 1/16", 1 1/8" och 1 5/16" rör. Packningshållare, 647×616×260 mm. Gummiringar, Dunlop-modell, 26×1 1/2×2". ballong.</p>	2,250:—	
12/22	<p>Transportvelociped, 2-hjulig, »S. O. K.», 22" hög pr st.</p> <p>Ram, svetsad. Gummiringar, 20"×2" med Wulstmantel (Continental) å framhjulet och 26"×1 1/2"×2" »Ballong» med kanttrådmantel (Dunlop) å bakhjulet. Packningshållare, över framhjulet, 500×400 m/m, av bandjärn med nedfällbart stöd, plan med remmar. Bärkraft 90 kg.</p>	1,475:—	
15/23	<p>Motorvelociped, »Trim», med 2-takts, 1.5 hkr. »Speed»-motor pr st.</p>	3,425:—	
	<p>Beskrivning över motorn:</p>		
	<p>Motor: tvåtaktsmotor, 1 1/2 hkr vid 2700 varv per minut.</p>		
	<p>Cylindervolym: c:a 72 kcem., 48 mm cylinderdiameter, 40 mm slaglängd.</p>		

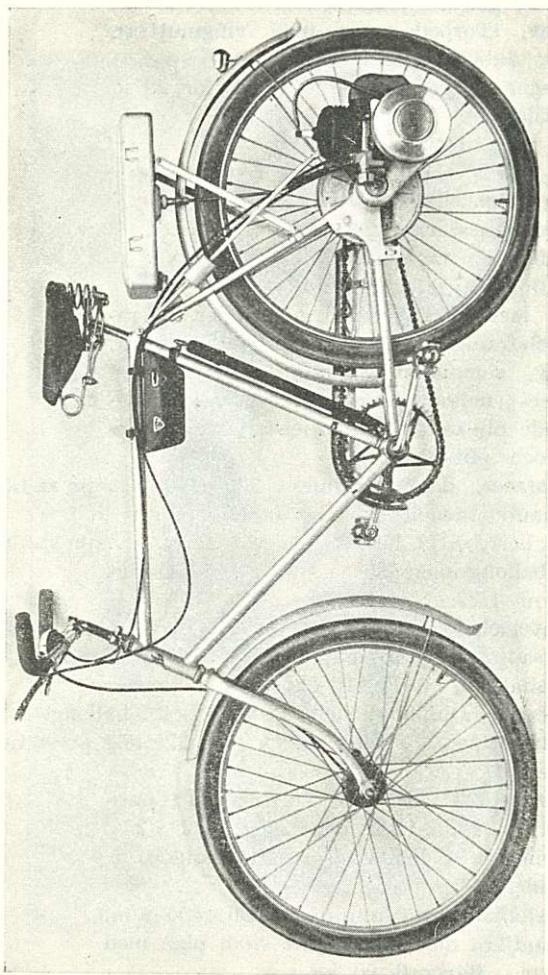

Motorvelociped N:o 15/23.

N:o	N a m n	Pris	Pris
	<p>Växellåda: synkroniserad, halvautomatisk växellåda med två hastigheter. Växlingen sker med frikopplingen och gasregleringen. Ingen växelspak.</p> <p>Kraftöverföring med kugghjul från växellådan direkt till kuggdrev på bakhjulet.</p> <p>Tändning: svänghjuls magnet helt inkapslad. Specialtillverkad för Speed.</p> <p>Förgasare: av flottörmodell med flödningsanordning för start i kall väderlek. Rensningsnål är monterad under munstycket.</p> <p>Upphängning: motorn är tvåpunktsupphängd i gummi vid sidan av bakhjulet.</p> <p>Bensintank: placerad över bakhjulet. Tanken är utformad så, att den kan tjänstgöra som packningshållare. Rymd 2 liter. Bensinsil finnes anbragt vid bensinkranen.</p> <p>Hastighet och bränsleförbrukning: motorn är inställd för en maximihastighet av 45 km per timme. Bränsleförbrukningen är c:a 0.18 liter per mil.</p> <p>Viktuppgifter: motorn med regleringshandtag, övriga erforderliga delar för upphängning, stora kuggdrevet på bakhjulet samt bensintanken väga tillsammans 13.7 kg.</p> <p style="text-align: center;">Beskrivning över velocipeden:</p> <p>Ram: 1 1/16" heldragna svenska stålrör, 23" hög.</p> <p>Styrstång: ställbar, med gummihandtag.</p> <p>Ekrar: 2.5 mm rostfria.</p> <p>Gummiringar: »Gislaveds Ballong», 26 x 1 1/2" x 2".</p> <p>Baknav: frihjulsnav »Novo».</p> <p>Framnav: »Perry» med invändig broms.</p> <p>Sadel: liten motorecykelsadel.</p> <p>Utstyrsel: ram och hjulskenor elegant aluminiumlackerade.</p>		
18	<p>Velocipedmotor, »Speed». Densamma som är i motorvelocipeden 15/23</p>	pr st.	2,050:—
	<p style="text-align: center;">Pristillägg för velocipeder med specialdelar:</p> <p>N:o 5, 5a, 6, 6a med »Nokia-S.O.K.» kvalitetsringar. »</p> <p>Med »Torpedo»-frihjulsnav. »</p> <p>N:o 7, 8 med »Komet» frihjulsnav och fölgbroms endast på framhjulet. »</p>		12:— 30:— 30:—

DELAR:
Mutterbrickor:



N:o 20

20	Mutterbricka 5/16" förnicklad	pr st.	—: 10
21	» 3/8" »	» »	—: 10
22	» 5/16" förkromad	» »	—: 15
23	» 5/8" »	» »	—: 15

Nycklar:

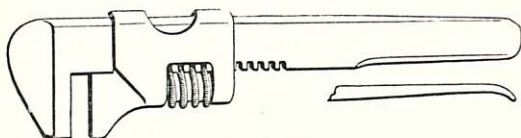

N:o 35



N:o 36

35	Skiftnyckel, vanlig	pr st.	5: 50
36	» »Verjoux»	» »	7: 50

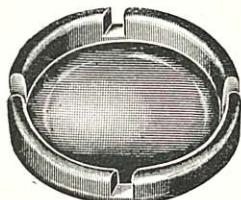

N:o 40





40	Nippelnyckel	» »	1: 50
----	--------------------	-----	-------

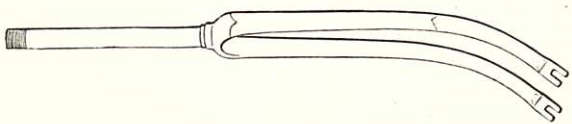
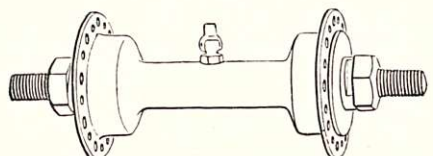
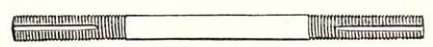

N:o 45

45	13-hålsnyckel	» »	2: —
----	---------------------	-----	------

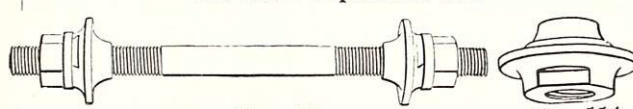
N:o	N a m n	Pris	Pris
Emaljfärg:			
50	Svart, i burkar à 65 gr	pr st.	3: 25
51	Röd, » » à » »	»	5:—
55	Svart » » à 120 gr	»	6:—
Framgafflar:			
			
66	Svensk, 1"×26 gängor, randad, kronan och ändarna förnicklade	pr st.	70:—
67	Inhemska, 1"×26 gängor, randad, kronan och ändarna förnicklade	»	40:—
68	Lika som föregående men förkromad	»	46:—
71	Inhemska, 1"×24 gängor, utan ränder, krona och ändrar förnicklade	»	38:—
72	Inhemska, 1"×26 gängor, i övrigt lika som föreg.	»	38:—
78	För gossvelociped med 24" hjul, 1"×24 gängor svart, utan ränder	»	55:—
Framhjulsnavar:			
			
81	»F. & S.», 36 hål förnicklad	pr st.	15:—
82	» » » förkromad	»	16:—
83	»Phillips» » » förnicklad	»	12:—
84	Billig modell, 36 hål	»	10:—
85	För paketvelociped, 36 hål, förnicklad	»	50:—
Delar till framhjulsnav:			
Delar till »F. & S.»-nav:			
			
N:o 94			
94	Axel, utan delar = N:o 130	»	1: 30
95	Filtring	»	—: 30

N:o	Namn	Pris	Pris
96	Kona 5/16" × 26 gängor pr st.	1: 60	
98	Mellanbricka »	—: 10	
99	Kulskål 25.4 mm. »	1: 80	
100	» 24.1 » »	1: 80	
			
	N:o 98		
			
	N:o 105		
101	Bricka för kulskålen 25.4 mm »	—: 30	
103	Dammskydd 25.4 »	—: 50	
104	» 24.1 » »	—: 50	
105	Oljekopp 3/16" »	—: 60	
	Till »New Departure» nav:		
			
	N:o 112		
	N:o 114		
111	Axel 5/16" × 24 gängor × 127 m/m, utan delar pr st.	1: 30	
112	» » » » komplett, 1/4" kulor »	4: —	
113	Mutterbricka 5/16" »	—: 60	
114	Kona, 5/16" × 24 gängor, för 3/16" kulor »	1: 80	
115	» » » » 1/4" » »	1: 80	
116	Kulskål för 3/16" kulor, 23.9 × 8 mm »	—: 60	
117	» » » » 24.2 × 8.3 mm »	—: 60	
	Till »Phillips»-nav:		
121	Axel, komplett, 3/8" × 26 gängor »	6: —	
	Till »W. P. J.»-nav:		
			
	N:o 131		
130	Axel, 5/16" × 26 gängor × 120 m/m, utan delar pr st.	1: 20	
131	» » » » » komplett »	3: —	
133	Kona, 5/16" × 26 gängor »	—: 75	
135	Kulskål 24.1 × 9.1 mm »	—: 90	
136	» 25.1 × 7.8 » »	—: 90	
	Delar till »Tempesta»-framhjulsnav:		
142	Kulskål 27 × 9 mm »	—: 90	

N:o	N a m n	Pris	Pris
-----	---------	------	------

Kjolnät:

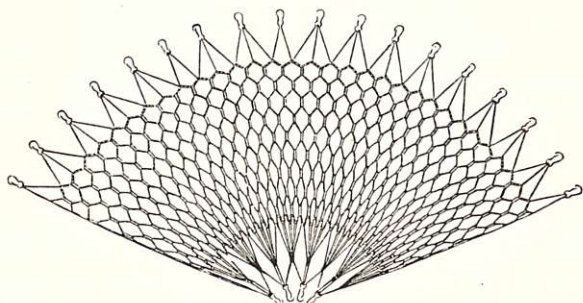

174	Inhemska, pr par	11:—	
175	» »	8:—	
176	» »	6:—	

Kjolnätståsten:

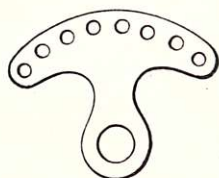

180	Förnicklade »	—:75	
181	Förkromade »	1:—	

Sadlar:

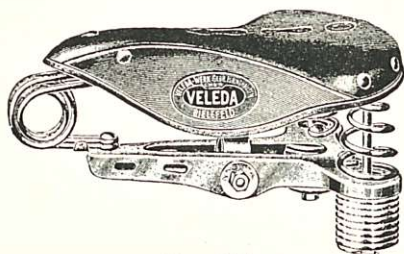

N:o 201

201	Herr, »S. O. K.», förkrom. pumpspiralfjädrar och stålbrygga st.	65:—	
202	» » förnicklade pumpspiralfjädrar och stålbrygga »	60:—	
203	» »Teuto», med fjäderbrygga, förnicklad »	44:—	

N:o	N a m n	Pris	Pris
211	Dam, »S. O. K.», förkromade pumpspiralfjädrar och stålbrygga pr st.	63:—	
212	» » förnicklade pumpspiralfjädrar och stålbrygga »	58:—	
213	» »Teuto», med fjäderbrygga, förnicklad »	44:—	
221	Barnsadel, av läder, med stigbygel »	37:50	

Sadelstolpar:

231	Förnicklad, 19×230 m/m »	16:—	
233	» 19×230 » »	13:—	
234	» 22×210 » »	13:—	
235	Förkromad 22×230 m/m »	16:—	
236	Förnicklad, 22×230 m/m »	13:—	
237	» 24×180 » »	13:—	
239	» 24×230 » »	13:—	

Sadeldelar:

Delar till »S. O. K.»-sadlar med stålbrygga, förkromade.

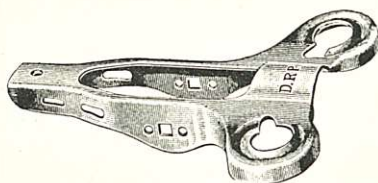

N:o 251

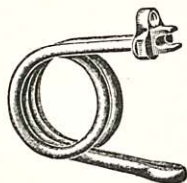

N:o 253

251	Stålbrygga, herr pr st.	20:—	
252	» dam »	19:—	
253	Framfjäder, herr »	6:50	



N:o 254



N:o 255





N:o 256

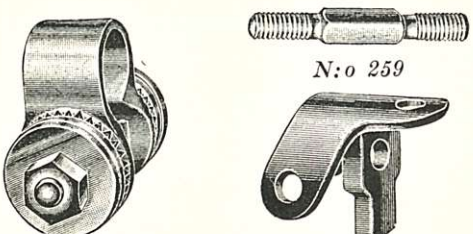
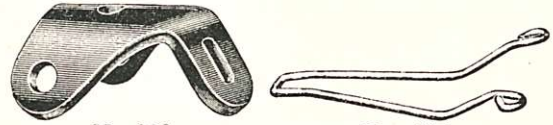

N:o 257

254	Framfjäder, dam pr st.	4:—	
255	Ändstycke för främre fjädern, herr »	2:—	
256	» » » » dam »	1:—	
257	Stöd » » » herr »	—:80	

N:o	N a m n	Pris	Pris
	 <p style="text-align: center;">N:o 258</p> <p style="text-align: center;">N:o 259</p>		
258	Lås, komplett, herr och dam	pr st.	10:—
259	Bult till lås, 5/16" × 18 gängor × 75 m/m	»	2:—
260	Mutter till föregående	»	—:80
261	Läderfäste, främre, herr	»	1:40
	 <p style="text-align: center;">No 262</p> <p style="text-align: center;">N:o 264</p>		
	 <p style="text-align: center;">N:o 263</p> <p style="text-align: center;">N:o 267</p>		
262	Läderfäste, främre, dam	pr st.	1:—
263	» bakre	»	5:20
264	Läderspännfjäder, herr	»	3:—
265	» dam	»	3:—
266	Mutter till läderspännfjäder, herr och dam...	»	1:—
267	Läderspännskruv, herr	»	—:80
	 <p style="text-align: center;">N:o 268</p> <p style="text-align: center;">N:o 269</p> <p style="text-align: center;">N:o 271</p> <p style="text-align: center;">N:o 274</p>		
268	Läderspännskruv, dam	pr st.	3:—
269	Nitar, 1/2"	»	—:20
270	» 3/8"	»	—:20
271	Bakfjäder, herr och dam, höger	»	5:—
272	» » » vänster	»	5:—
274	Fjäderbygel	»	4:50

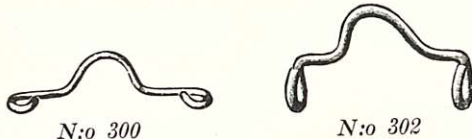
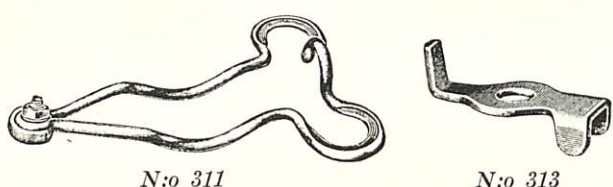
N:o	N a m n	Pris	Pris
Delar till »S. O. K.»-sadlar med stålbygga, förnicklade:			
281	Stålbrygga, herr pr st.	16:—	
282	» dam »	15:—	
283	Framfjäder, herr »	5: 50	
284	» dam »	3:—	
285	Ändstycke för främre fjädern, herr »	1: 50	
286	» » » » dam »	—: 80	
287	Stöd » » » herr »	—: 60	
288	Lås, komplett, herr och dam »	8:—	
289	Bult till lås, 5/16" × 18 gängor × 75 m/m »	1: 50	
290	Mutter till föregående »	—: 60	
291	Läderspännfjäder, herr »	2: 50	
292	» dam »	2: 50	
293	Mutter till läderspännfjäder, herr och dam »	—: 80	
294	Läderspännskruv, herr »	—: 60	
295	» dam »	2: 50	
296	Nitar 1/2" »	—: 15	
297	» 3/8" »	—: 15	
298	Bagfjäder, herr och dam, höger »	4: 50	
299	» » » » vänster »	4: 50	
			
300	Mellanstycke » 100 mm »	1: 50	
301	» » 65 » »	1: 50	
302	» » 90 » »	1: 50	
303	Fjäderbygel »	4:—	
Övriga delar samma som i förkromade sadlar.			
Delar till »Teuto»-sadlar med fjäderbygga:			
Förnicklade:			
			
311	Fjäderbygga, herr pr st.	6:—	
312	» dam »	6:—	
313	Stöd för framfjädern, herr »	—: 70	

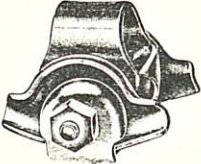
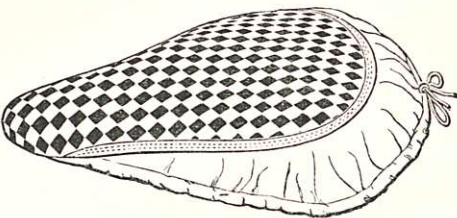
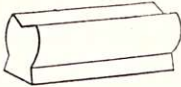
N:o	Namn	Pris	Pris
	 		
	<i>N:o 314</i>		
	<i>N:o 315</i>		
314	Hopfogningshylsa	pr st.	—: 40
315	Lås, herr och dam	»	6: 50
	Övriga delar lika som i förnicklad sadel med stålbrygga.		
	Diverse sadeldelar:		
351	Mutter till »B. S. W.»-sadeln	»	—: 90
352	Rembeslag	»	—: 50
353	Sadelläder, herr-	»	27:—
354	» dam-	»	27:—
	Sadeltäcken:		
			
371	Av tyg, herr	»	7: 25
372	» » dam	»	7: 25
373	» » herr, stoppat	»	8: 50
374	» » dam, »	»	8: 50
375	Stickat, herr	»	3: 60
376	» dam	»	3: 60
	Bromsar:		
381	Fälgbroms för framhjul	»	27:—
	Bromsgummi:		
			
	<i>N:o 391</i>		
391	Till gossvelociped	»	1: 50
392	» racervelociped	»	1: 60
	<i>N:o 381</i>		

N:o

Namn

Pris

Pris

Delar till vevlager:
För Victoria ramar n:o 18.

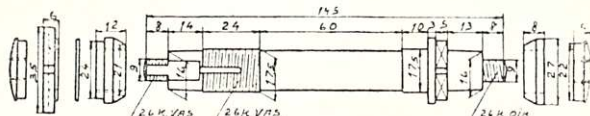

N:o 401

401	Axel, herr och dam, komplett	pr st.	24:—
404	Vevmutter, höger	»	1: 80
405	» vänster	»	1: 80
406	Kona, höger	»	4: 20
407	» vänster	»	4: 20
408	Kontramutter för kulkona	»	2: 60
410	Kulskäl, höger och vänster	»	5:—

För »Victoria»-ramar n:o 19:

422	Kona, vänster	»	6: 50
423	Stoppskruv för kulkona 	»	1: 50
424	» » 	»	1: 50

För »Victoria»-ramar n:o 20:

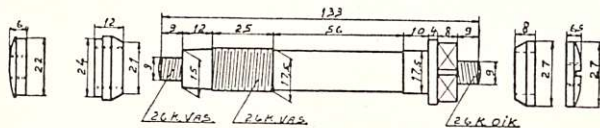

N:o 431

431	Axel, komplett	pr st.	22:—
432	Vevmutter, höger	»	2: 50
433	» vänster, N:o 405	»	

För »R»-ramar av år 1920:

441	Axel, herr och dam komplett	pr st.	22:—
442	Kedjehjul 37 × 5/8" × 3/16"	»	26:—
444	Mutterskruv för kedjehjul	»	—: 60
445	Vevmutter, höger	»	2: 50
446	» vänster	»	2: 50
447	Kona höger och vänster	»	4: 50
448	Kontramutter för kulkona	»	—: 60
449	Bricka till föregående	»	—: 40

För ramar av år 1921:

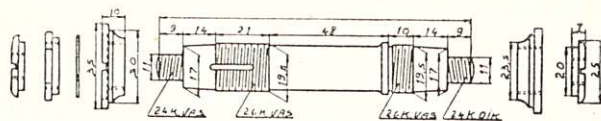

N:o 451.

N:o	N a m n	Pris	Pris
451	Axel, herr, komplett	pr st.	22:—
453	Mutterskruv för kedjehjul	»	—:60
456	Kona, höger	»	5:—
457	» vänster	»	5:—
458	Kontramutter för kulkona	»	—:60
460	Kulskål, höger och vänster	»	2:50

För G-ramar av år 1922:

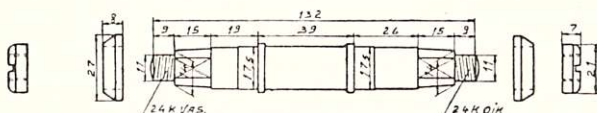

N:o 461.

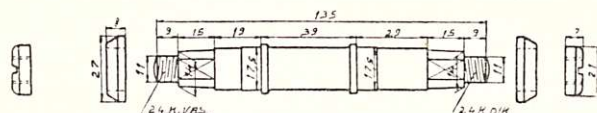

N:o 462.

461	Axel, herr, komplett	pr st.	22:—
462	» dam, utan delar	»	10:—
463	Kedjehjul, 36 × 5/8" × 3/16"	»	26:—
464	» 46 × 5/8" × 3/16"	»	26:—
465	Kontramutter för kedjehjul	»	5:—
466	Filtring	»	—:40
467	Vev, höger	»	25:—
468	Vevmutter, höger	»	2:50
469	» vänster	»	2:50
470	Kona, höger och vänster	»	4:25
471	Kulskål, höger	»	4:—
472	» vänster	»	4:—
473	Spännskruv för muff	»	1:60
474	Oljereglerare	»	—:40

För engelska ramar av år 1924:

483	Vev, vänster	»	25:—
484	Vevkil utan mutter	»	1:60
485	Mutter till föregående	»	—:80
488	Kontramutter för kulskål	»	2:40

För engelska ramar av år 1925:

491	Axel, herr, utan delar	»	14:—
492	Skruv för kedjehjul	»	—:60
493	Filtring	»	—:50
497	Spännskruv för muff	»	1:30

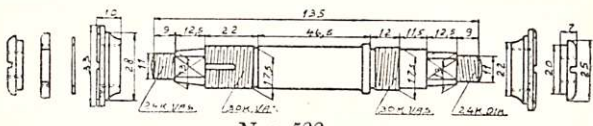
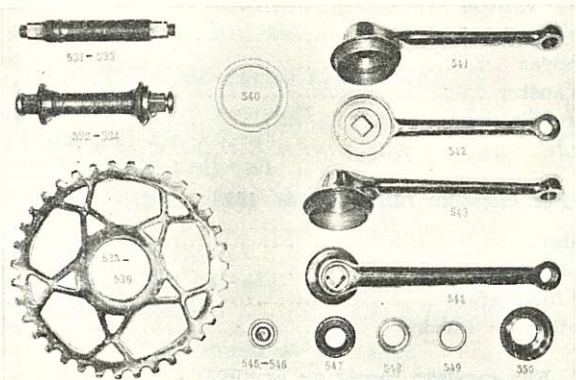
N:o	N a m n	Pris	Pris
498	Mutter till föregående	pr st.	—: 75
499	Dammskydd, höger	»	4: 75
500	» vänster	»	4: 75
Kulskålar för engelska ramar:			
501	Utan flens, högergångad	»	3: 75
För »V. V.»-ramar av år 1925:			
511	Axel, dam, utan delar	»	10:—
512	Kontramutter för kedjehjul	»	4: 75
513	Vev, höger	»	25:—
516	Kontramutter för kulkon	»	—: 60
För »V. V.»-ramar av år 1926:			
 <p style="text-align: center;">N:o 522.</p>			
522	Axel, herr, komplett	pr st.	22:—
523	Kontramutter för kedjehjul	»	4: 75
524	Vev, höger	»	25:—
525	Vevmutter, höger	»	2: 50
526	» vänster	»	2: 50
528	Kontramutter för kulkona	»	—: 60
För klocklagerramar av åren 1927—34:			
			
531	Axel, herr, år 1927, utan delar	pr st.	17: 50
532	» » » komplett	»	33:—
533	» herr och dam, åren 1928—34, utan delar ...	»	17: 50
534	» herr och dam, åren 1928—34, med delar ...	»	33:—

N:o	N a m n	Pris	Pris
535	Kedjehjul, $35 \times 5/8'' \times 3/16''$ pr st.	24:—	
536	» $36 \times 5/8'' \times 3/16''$ »	24:—	
537	» $37 \times 5/8'' \times 3/16''$ »	24:—	
538	» $38 \times 5/8'' \times 3/16''$ »	24:—	
539	» $45 \times 5/8'' \times 3/16''$ »	24:—	
540	Kontramutter för kedjehjul »	4: 75	
541	Vev, höger, $6\frac{1}{4}''$ dam »	30:—	
542	» vänster, » »	30:—	
543	» höger $7''$ herr »	30:—	
544	» vänster » »	30:—	
545	Vevmutter, höger »	2: 40	
546	» vänster »	2: 40	
547	Kona, höger och vänster »	4: 75	
548	Kontramutter för kulkonan »	2: 25	
549	Bricka till föregående »	—: 40	
550	Kulskål, höger och vänster »	6:—	

För svenska »Fauber-Special»-ramar:

552	Axel, med vev, dam »	42:—
553	Kedjehjul, $44 \times 1/2'' \times 3/16''$ »	26:—
554	» $56 \times 1/2'' \times 3/16''$ »	28:—
555	Kona, höger, $40.5 \text{ m/m} \times 23.2 \text{ m/m} \times 32$ gängor ...	3: 75
556	» vänster, $40.5 \text{ mm} \times 7/8'' \times 24 \text{ g}$ »	3: 75
558	Kulskål, höger »	9: 50
559	» vänster »	9: 50
560	Dammskydd, höger »	1: 70

För inhemska »Fauber-Special»-ramar; förkromade:
(Passa också till svenska »Fauber-Special»-ramar).

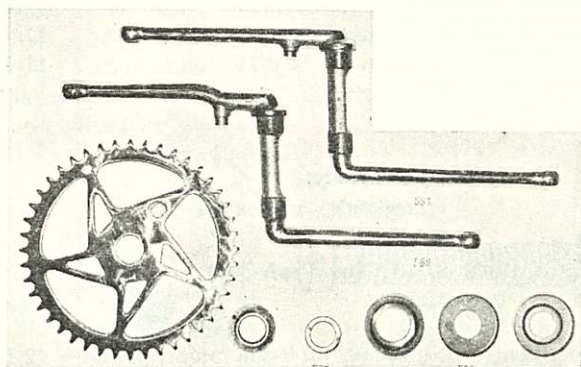

571	Axel, med vev, herr pr st.	35:—
572	» » » dam »	35:—

N:o	N a m n	Pris	Pris
573	Kedjehjul, $44 \times \frac{1}{2}'' \times 3/16''$ pr st.	21:—	
574	» $52 \times \frac{1}{2}'' \times 3/16''$ »	22:—	
575	Kona, höger »	4:—	
576	» vänster »	4:—	
577	Kontramutter för kulkona »	3:—	
578	Kulskål, höger »	6: 50	
579	» vänster »	6: 50	
580	Dammskydd, höger »	3:—	
581	» vänster, mellanbricka för kontramutter »	3:—	

För inhemska »Fauber-Special»-ramar, förnicklade:

(Passa också till svenska »Fauber-Special»-ramar)

591	Axel, med vev, herr pr st.	28:—	
592	» » dam »	28:—	
593	Kedjehjul, $44 \times \frac{1}{2}'' \times 3/16''$ »	17:—	
594	» $52 \times \frac{1}{2}'' \times 3/16''$ »	18:—	
597	Kontramutter för kulkonan »	2:—	
598	Dammskydd, höger »	2: 50	
599	» vänster, mellanbricka för kontramutter »	2: 50	

Alla övriga delar desamma som i föregående grupp!

Kedjor:



601	»Perrys Best», $5/8 \times 3/16''$ pr st.	17:—	
602	»Wippermann»'s »Grün-Stern» $5/8'' \times 3/16''$ »	11: 50	
606	»Perrys-Best», $1/2'' \times 3/16''$ »	17:—	
607	»Wippermann»'s »Grün-Stern», $1/2'' \times 3/16''$ »	11: 50	

Kedjesträckare:



N:o 611



N:o 612

611	Kedjesträckarskruv, förkromad, till lödda ramar, pr par	2: 50	
612	Kedjespännbricka, » »	1:—	
614	Kedjesträckarskruv, förnicklad, till lödda ramar	2:—	
615	Kedjespännbricka, » »	—: 90	

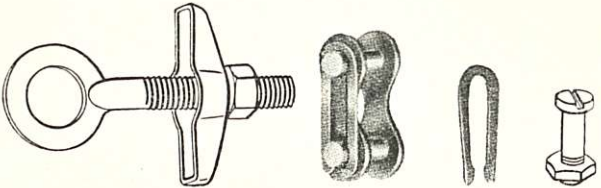
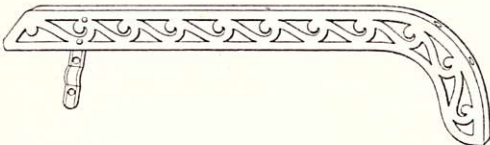
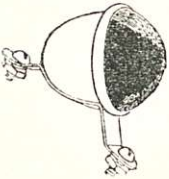
N:o	N a m n	Pris	Pris
616	Kedjesträckare, komplett, med bygel och mutter förnicklad..... pr st.	1:—	
			
	N:o 616 N:o 619 N:o 620 N:o 621—624		
Kedjedelar:			
617	Halvlänk, enkel, 1/2" × 3/16"	pr st.	2: 50
618	» » 5/8" × 3/16"	»	2:—
619	Kedjelås, 1/2" × 3/16"	»	3: 50
620	Låsfjäder till föregående	»	—: 20
621	Kedjeskruv, »Perry», 1/8"	»	—: 30
622	» »Wippermann», 1/8"	»	—: 20
623	» »Perry», 3/16"	»	—: 30
624	» »Wippermann», 3/16"	»	—: 20
Kedjeskydd:			
			
631	Herr, svart, plåt med 1" fästen	»	7: 50
632	» » » 1 1/8" fästen	»	7: 50
633	» av aluminium » 1" »	»	12: 50
636	Dam, » » 1" » 120 m/m hål	»	25:—
638	» svart av plåt, » 1" » » »	»	14:—
639	» » » » 1 1/8" » » »	»	14:—
Reflexglas (Kattögon):			
651		»Torpedo»-modell, förnicklad ...	» 2: 40
652		» » förkromad ...	» 3:—
653		»Seis»- » förnicklad ...	» 3: 60
Kullagerfett:			
661	N:o 651 »S. O. K. (1 dussin i ask)	pr tub.	2: 20

N:o	N a m n	Pris	Pris
Kulringar med kulor:			
700/4	19.6 m/m × 3/16" × 6 st. passande till »F. & S» framnav (ny modell) pr st.	—: 60	
700/5	20 m/m × 3/16" × 7 » passande till »N. D.» framnav (ny modell)	» —: 60	
700/6	21.7 m/m × 3/16" × 7 st. passande till »F & S» framnav, (gammal modell)	» —: 60	
700/7	21.7 m/m × 7/32" × 6 st. passande till »W. P. J.» framnav	» —: 70	
700/9	22.4 × 3/16" × 8 st. passande till »Tempesta» framnav	» —: 70	
700/10	23.3 m/m × 1/4" × 6 st. passande till »N. D.» framnav (gammal modell)	» —: 80	
700/18	26.4 m/m × 1/4" × 7 st. passande till »Rotax» frihjulsnav (mindre)	» —: 90	
700/24	29 m/m × 5/16" × 5 st. passande till »N. D.»-fri- hjulsnav (mindre)	» 1:—	
700/30	33.1 m/m × 1/4" × 9 st. passande till vevlager av »R» 1920 års mod.	» 1: 10	
700/35	34.4 m/m × 1/8" × 19 st. passande till styrlager ...	» —: 80	
700/38	36.3 m/m × 5/32" × 17 st. passande till styrlager år 1927—34 klocklagermodell	» —: 90	
700/39	36.3 m/m × 3/16" × 14 st. passande till styrlager Fauber-Special	» 1:—	
700/40	35.3 m/m × 1/4" × 9 st. passande till år 1921, samt 1927—34 och »V. V.»-vevlager	» 1: 10	
700/42	36.7 m/m × 1/4" × 10 st. passande till »Komet»- frihjulsnav år 1934	» 1: 30	
700/46	38.0 m/m × 5/16" × 8 st. passande till »N. D.»- frihjulsnav och 1922 års G vevlager	» 1: 40	
700/53	39.0 m/m × 1/4" × 11 st. passande till »Rotax»- frihjulsnav	» 1: 40	
700/58	40.5 m/m × 1/4" × 11 st. passande till »Fauber- Special» vevlager	» 1: 40	
700/98	35.5 m/m × 5/32" × 16 st. passande till styrlager ...	» —: 80	
700/99	39.5 m/m × 1/4" × 11 st. passande till »Torpedo»- frihjulsnav	» 1: 30	
700/108	32.0 m/m × 7/32" × 10 st. passande till »Rotax»- frihjulsnav	» 1:—	
700/128	36.8 m/m × 3/16" × 14 st. passande till styrlager	» 1:—	

N:o	Namn	Pris	Pris
-----	------	------	------

Kulor:

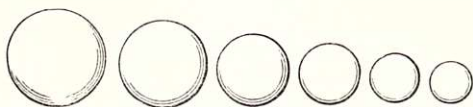

711	1/8" (1 grs. i ask)	pr grs.	2: 20
712	5/32" » » »	»	2: 70
713	3/16" » » »	»	4: 50
714	7/32" » » »	»	6: 50
715	1/4" » » »	»	8: —
716	9/32" » » »	»	11: —
717	5/16" » » »	»	14: —
718	3/8" » » »	»	22: —
719	1/2" (för »Fortuna»-spel) (1 grs. i ask)	»	44: —

Handtag:

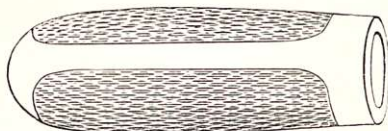

N:o 731



N:o 732



N:o 733—734

731	Av gummi 7/8"	pr par	3: 20
732	» » 7/8", långa, för turistvelociped	»	10: —
733	» hårdgummi med förkromade beslag	»	6: 25
734	» » » förnicklade	»	5: 50
736	» bakelit, svarta	»	3: —

Byxfästen:



N:o 741

741	»Derby», förnicklade	pr par.	—: 75
-----	----------------------	-------	---------	-------

N:o	N a m n	Pris	Pris
-----	---------	------	------

742 »Florio», förnicklade pr par 1: 25



N:o 742

743 Med lås, förnicklade, kan användas som cykellås » 1: 75

Träckskydd:

Av trä:

756	Träckskydd för framhjul, färg S-6 pr st.	3:—
757	» » » » S-7 »	3:—
758	» » » » S-8 »	3:—
766	» » bakhjul, » S-6 herr »	3:—
767	» » » » S-7 » »	6:—
768	» » » » S-8 » »	6:—
786	» » » » S-6 dam »	7:—
787	» » » » S-7 » »	7:—
788	» » » » S-8 » »	7:—

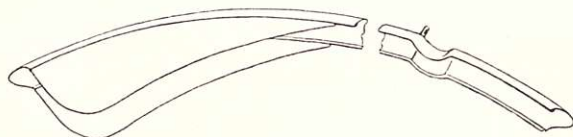

Av stål, utan tillbehör:

818	För framhjul, utan sidoskydd, färg: 8 (T-8)	... pr st.	5:—
824	» » » » » 4 (T-24)	... »	5:—
825	» » » » » 5 (T-25)	... »	5:—
826	» » » » » 1 (T-26)	... »	5:—
827	» » » » » 7 (T-27)	... »	5:—
838	» » med » » 8 (T-8)	... »	8:—
844	» » » » » 4 (T-24)	... »	8:—
845	» » » » » 5 (T-25)	... »	8:—
846	» » » » » 1 (T-26)	... »	8:—
847	» » » » » 7 (T-27)	... »	8:—
858	För bakhjul, herr, färg: 8 (T-8) »	5:—
864	» » » » » 4 (T-24) »	5:—
865	» » » » » 5 (T-25) »	5:—

N:o	Namn	Pris	Pris
866	För bakhjul, herr, färg: 1 (T-26) pr st.	5:—	
867	» » » » 7 (T-27) »	5:—	
878	» » dam, » 8 (T-8) »	6:—	
894	» » » » 4 (T-24) »	6:—	
895	» » » » 5 (T-25) »	6:—	
896	» » » » 1 (T-26) »	6:—	
897	» » » » 7 (T-27) »	6:—	



N:o 910

Tillbehör för träckskydd:

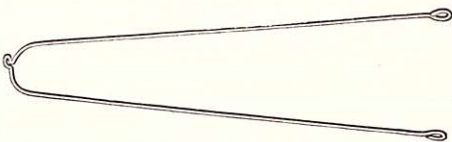

N:o 915

910
911
915
916
918

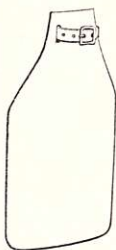

N:o 918

Fäste för framträcksydd, förkromat, pr st. 1:—
 » » » förnicklat » —:80
 Stag, förnicklade, 4.5 mm » 3:75
 » emaljerade 4.5 » » 2:—
 Träckskydds förlängning, av vaxduk » 3:—

Lås:

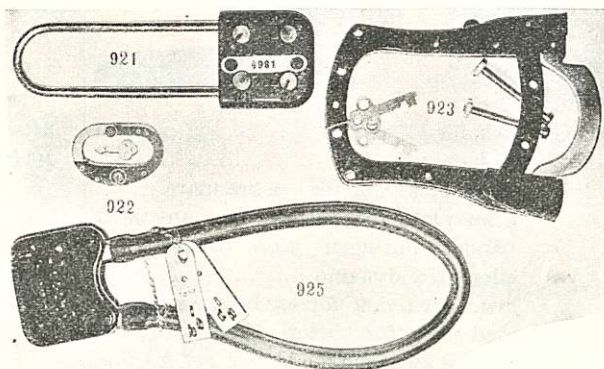

921	Nummerlås pr st.	17:50
922	Ovalt »	4:60
923	Lås att fästas vid bakgaffeln »	13:—
924	»Hebie» till »Torpedo» frihjulsnav »	20:—
925	»Guri», stål vajer med gummiöverdrag »	21:—
926	»Susi» » » » »	11:50

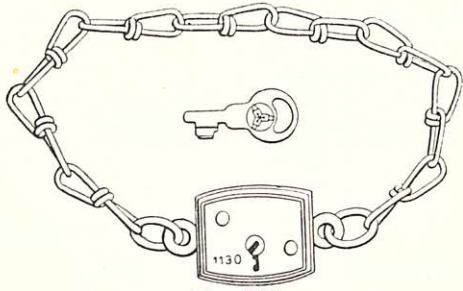
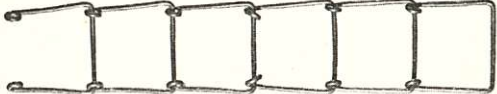
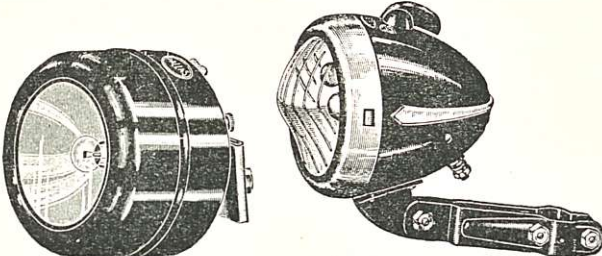
N:o	N a m n	Pris	Pris
	 <p data-bbox="388 454 481 478">N:o 927</p>		
927	Lås med kedja pr st. Snökedjor:  <p data-bbox="388 646 481 670">N:o 930</p>	2: 90	
930	»Narsku», för 28" däck »	12:—	
	Lyktor: 		
931	»Biala 600», elektrisk, för 2 batterier pr st.	34:—	
933	Batterifodral, svart lackerad »	10: 50	
934	Elektrisk lykta, svart lackerad, för en brännare, utan plats för batteri, kan användas antingen med batteri eller med dynamo »	14: 50	
935	» » svart lackerad, för en brännare, med plats för batteri. Kan användas antingen med batteri eller dynamo..... »	21:—	
936	» » »Nirona», större, svart lackerad med förkromad skyddsring och höglanspolerad reflektor, plats för batteri och två brännare. Kan användas antingen med batteri eller dynamo »	44:—	

N:o	N a m n	Pris	Pris
937	 <p>N:o 938</p>	Elektrisk lykta, »Nirona», mindre, men eljest som föregående st.	30:—
938		Dynamo, »Melas-Standard», 6 volt \times 0.5 amp. = 3 watt st.	
940		Karbidlykta »Torpedo» »	43:—
Delar för lyktor:			
945	 <p>N:o 981</p>  <p>N:o 986</p>  <p>N:o 991—995</p>	Lyktglas, linsformigt, 54.5 m/m ϕ , pas- sande till »Torpedo» karbidlykta ... pr st.	2:—
946		Lyktglas, linsformigt, 65 m/m ϕ , till Solar karbidlykta »	4:—
947		Lyktglas, plant, vågigt, 75 m/m ϕ , till »Biala» lykta »	5:—
948		» , kupigt, 74.5 m/m ϕ , till »Ni- rona» lykta N:o 937 »	2:50
949		» , kupigt, 89.5 m/m ϕ , till »Ni- rona» lykta N:o 936 »	3:—
981		Brännare till karbidlykta, 7.5 l, rak ... »	2:—
982		» » » 14 l, » ... »	2:—
986		» » » 10 l, 2-grenad. »	2:40
991		Bränn. f. »Schmitt» dyn., 3.8 volt \times 0.3 amp. »	1:80
993		» » » »Balaco» » 6 » \times 0.3 » »	2:60
994	» » » »Biala» » 8 » \times 0.25 » »	2:60	
995	» » » »Melas-Standard» dynamo, 6 volt \times 0.5..... »	2:50	
1001	Rensnålar för brännare, utan ask ... pr sats	—:10	
1002	» » » i metallask »	—:10	
1003	» » » i träask »	—:10	
Signalklockor:			
1011	 <p>N:o 1014—1015</p>	»S. O. K.»-klocka, 2", förkromad pr st.	12:50
1012		»S.O.K.»-klocka, 2", förnicklad pr st.	11:50
1014		Förkromad klocka 2" pr st.	4:25
1015		Förnicked klocka 2" pr st	3:90

N:o	Namn	Pris	Pris
-----	------	------	------

Mätare:

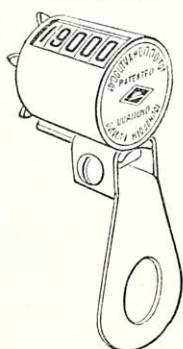

N:o 1021

1021	Distansmätare	pr st.	30:—
1025	Distans- och hastighetsmätare	»	50:—

Styrstänger: (överrör)

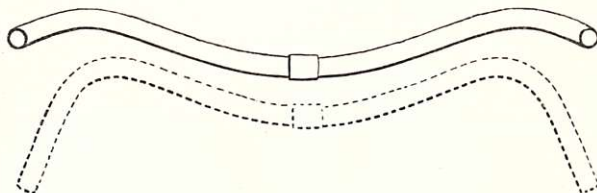

1031	Förkromad, 7/8", herr	pr st.	19:—
1032	» » dam	»	19:—
1033	Förnicklad, » herr	»	15: 50
1034	» » dam	»	15: 50

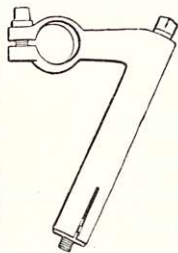

N:o 1041—1042

Stamrör:

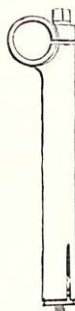

N:o 1046—1047

1041	Förkromat, vinkel-	pr st.	21:—
1042	Förnicklat, »	»	18:—
1046	Förkromat, rakt-	»	16: 50
1047	Förnicklat, »	»	14:—

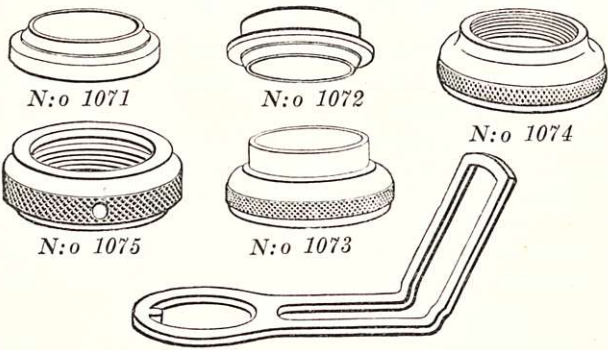
N:o	N a m n	Pris	Pris
Delar till stamrör:			
1061	Expanderskruv, 140 m/m, m. kona, förkrom., pr st.	3: 60	
1062	» 160 » » » » »	3: 60	
1063	» 180 » » » » »	3: 60	
1064	» 140 » » » förnicklad »	3: 25	
1065	» 160 » » » » »	3: 40	
1066	» 180 » » » » »	3: 40	
1068	Expanderkona	1: 30	
			
Delar till styrlager:			
Passande till förkromade »Fauber-Special» ramar: (Inhemskt fabrikat.)			
1061	N:o 1068		
			
	N:o 1071		
	N:o 1072		
	N:o 1074		
	N:o 1075		
	N:o 1073		
	N:o 1077		
1071	Kona, nedre	pr st.	4: 50
1072	» övre	»	5: —
1073	Kulskål, nedre	»	5: —
1074	» övre	»	5: 50
1075	Ändmutter	»	3: 50
1077	Lykthållare, kort	»	3: —
1078	» lång	»	3: 50
Till förnicklade »Fauber-Special» ramar: (Inhemskt fabrikat.)			
1081	Kona, nedre	pr st.	4: —
1082	» övre	»	4: —
1083	Kulskål, nedre	»	4: 50
1084	» övre	»	4: 50
1085	Ändmutter	»	3: —
1087	Lykthållare, kort	»	2: 50
1088	» lång	»	3: —

N:o	N a m n	Pris	Pris
Till engelska ramar:			
1091	Kona, övre och nedre pr st.	2:—	
1094	Kontramutter (slutmutter) 1"×30 gängor »	3:50	
Till förnicklade »Fauber-Special» ramar: (Svenskt fabrikat.)			
1102	Kona, övre, 30 m/m »	4:50	
1103	Kulskål, nedre, utan gängor »	5:60	
1104	» övre, 1"×26 » »	5:60	
1106	Mellanbricka »	1:—	
			
Till klocklagerramar av år 1927—34:			
1111	Kona, nedre 1" »	2:75	
1112	» övre, 1"×24 gängor »	3:25	
1113	Stoppmutter, 1"×24 gängor »	2:—	
1114	Styrlager, nedre, 32 m/m×1" (kona och kulskål) »	7:25	
1115	» övre, 32 m/m×1"×24 gängor (kona och kulskål) »	7:50	
1117	Kulskål, övre »	4:25	
1118	» nedre »	4:25	
Till ramar av olika märken:			
1151	Kulskål, nedre, 30,5 m/m »	4:20	
1152	» » 31 » »	4:20	
1155	» övre, 30,5 » »	4:20	
1156	» » 31 » »	4:20	
1161	Styrlager, nedre, 30 m/m×1" (kona och kulsk.) ... »	6:25	
1162	» » 31 »×1" » » » ... »	6:25	
1165	» övre, 30 m/m×1"×24 gängor (kona och kulskål) »	7:25	
1166	» » 31 m/m×1"×24 gängor (kona och kulskål) »	6:50	
Pedaler:			
1171	Herr, ½"×20 gängor, »Wippermann», N:o 51, 4-del. förkrom. pr par	18:—	
1172	» » » » N:o 113, 4-del. förkrom. »	21:—	
1173	» » » » N:o 51, 4-del. förnickl. »	16:—	
1174	» » » » N:o 113, 4-del. förnickl. »	19:—	

N:o	N a m n	Pris	Pris
-----	---------	------	------

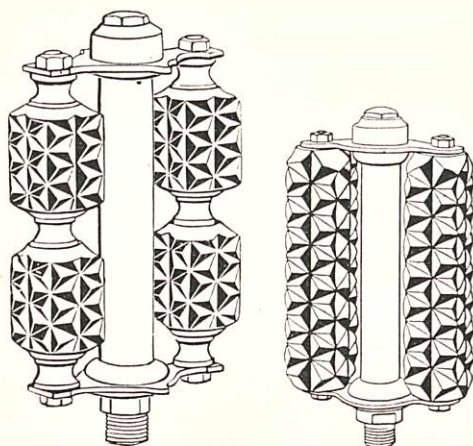

1181	Herr, 9/16" × 20 gängor, »Wippermann», N:o 51, 4-del., förnickl. pr par	16:—	
1183	» 1/2" × 20 » 2-del. förnickl. »	14: 50	
1184	» 9/16" × 20 » » » »	14: 50	
1195	Dam, 1/2" × 20 » »Phillips» 4-del. förnickl. »	22:—	
1196	» » » »Wippermann», N:o 52, 4- del., förkrom. »	18:—	
1197	» » » » N:o 113, 4-del. förkrom. »	21:—	
1198	» » » » N:o 52, 4-del. fornickl. »	16:—	
1199	» » » » N:o 113, 4-del. fornickl. »	19:—	
1201	» 9/16" × 20 » » N:o 52, 4-del. fornickl. »	16:—	
1211	» » » »John Bull», med massiv gummikloss, förn. »	31:—	

Delar till pedaler:

Till »Dürkopp»-pedaler:

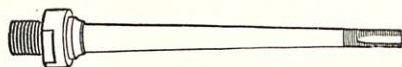







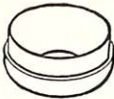

N:o 1225



N:o 1231

1225	Axel, dam, 1/2" × 20 gäng., höger pr st.	5: 25	
1226	» » » » vänster »	5: 25	
1231	Kona »	—: 90	
1232	Kontramutter till föregående »	—: 40	

N:o	N a m n	Pris	Pris
1233	Mellanbricka till föregående pr st.	—: 20	
1234	Kulskål, större »	1: 90	
1235	» mindre »	1: 90	
			
	N:o 1234		
			
	N:o 1235		
Till »Phillips»-pedaler:			
1241	Axel, herr, 1/2" × 20 gängor, höger, komplett »	4: 25	
1242	» » » » vänster, » »	4: 25	
1243	» » 9/16" × 20 » höger » »	3: 75	
1244	» » » » vänster » »	3: 75	
1245	» dam, 1/2" × 20 » höger » »	3: 75	
1246	» » » » vänster » »	3: 75	
			
			
			
			
			
1249	Kona pr st.	—: 60	
1250	Kontramutter till föregående »	—: 40	
1251	Kulhållare, större »	1: —	
1252	» mindre »	1: —	
1253	Ändmutter (hatt) förnicklad »	—: 60	
1254	» » förkromad »	—: 70	
Till pedaler N:o 1171, 1173, 1181, 1196, 1198 och 1201:			
1261	Axel, herr, 1/2" × 20 gängor, höger, komplett ... pr st.	3: 50	
1262	» » » » vänster » ... »	3: 50	
1263	» » 9/16" × 20 » höger » ... »	3: 50	
1264	» » » » vänster » ... »	3: 50	
1265	» dam 1/2" × 20 » höger, » ... »	3: 50	
1266	» » » » vänster, » ... »	3: 50	
1267	» » 9/16" × 20 » höger » ... »	3: 50	
1268	» » » » vänster » ... »	3: 50	
1271	Kona »	—: 60	
1272	Stoppmutter »	—: 30	
1273	Mellanbricka »	—: 20	
1274	Kulskål, större »	—: 40	
1275	» mindre »	—: 40	
1276	Ändmutter (hatt) förnicklad »	—: 90	
1277	» » förkromad »	1: 50	

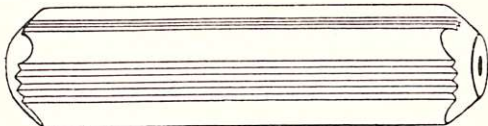
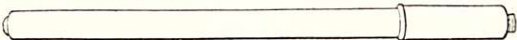
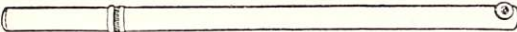
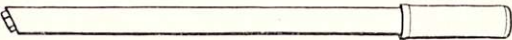
N:o	N a m n	Pris	Pris
Till »Wippermann»-pedaler N:o 110:			
1281	Axel, herr, 1/2" × 20 gängor, höger, komplett ... pr st.	3: 50	
1282	» » » » vänster, » ... »	3: 50	
1285	» » 9/16 × 20 » höger, komplett ... »	3: 50	
1286	» » » » vänster, » ... »	3: 50	
1291	» dam, 1/2" × 20 » höger, » ... »	3: 50	
1292	» » » » vänster, » ... »	3: 50	
1295	» » 9/16" × 20 » höger, » ... »	3: 50	
1296	» » » » vänster, » ... »	3: 50	
1301	Kona	—: 60	
1302	Stoppmutter	—: 40	
1303	Mellanbricka	—: 20	
1304	Kulskål, större	—: 40	
1305	» mindre	—: 40	
1306	Ändmutter (hatt)	1: 50	
För pedalerna n:o 1172, 1174, 1197 och 1199:			
1331	Ändmutter (hatt), förnicklad	1: 20	
1332	» » förkromad	1: 50	
Diverse pedaldelar:			
1352	 Pedalgummi till »Luxus»-pedaler pr m	2: —	
1353	» » 4-del. » pr st.	1: —	
1354	N:o 1353 » » 2- » »	2: 40	
			
N:o 1354			
Pumpar:			
			
N:o 1365			
			
			
1365	Av stål, förnicklad, 15" × 3/4"	8: 50	
1371	» » » med träskaft, utan slang	6: 25	
1372	» » svart, lackerad	5: 50	
1374	» messing, förkromad,	9: —	
1375	» » förnicklad,	7: 50	
1381	Fotpump, 30 × 310 m/m	17: —	

N:o	Namn	Pris	Pris
-----	------	------	------

Pumpdelar:



N:o 1391

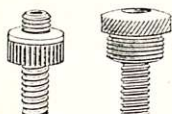

N:o 1395

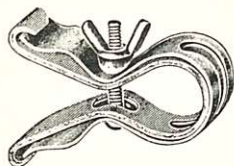

N:o 1402

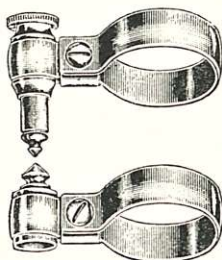

N:o 1403

1391	Slang, 5" stålspiral	pr st.	2: 50
1395	Nippel till pumpslang	pr par	1: —
1402	Pumphållare, 1 1/8", emaljerad, med spänskruv »		2: 50
1403	» 1", vanlig modell	»	1: 30
1404	» 1 1/8" »	»	1: 30



N:o 1411

1411	Läderpackning för pumpkolv, 3/4"	pr 100 st.	32: —
1415	» » » 7/8"	»	32: —
1417	» » » 1 1/8" (för fotpump) »		40: —
1419	» » pumpnippel	»	1: 50

Ekrar med niplar och nippelbrickor:

Niplar:

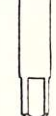
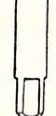
1421		1/2", av messing, förnickl. pr 100 st.	5: —
1423		7/8", » » » »	8: —
1426		1/2", » » » för paketvelociped. »	10: —

Nippelbrickor:

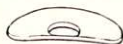

N:o 1431

1431	För stål- och aluminiumförstärkta trä-fälgar »		1: 10
------	--	--	-------

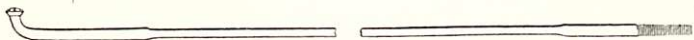
N:o	N a m n					Pris	Pris
Ekrar med nippelar:							
2.04 m/m × 0.45 m/m × 10 m/m:							
							
1444	254	m/m,	rostfria,	förstärkta,	1/2" nippel	pr 100 st.	22:—
1446	256	»	»	»	»	»	22:—
1462	302	»	»	»	»	»	22:—
1465	305	»	»	»	»	»	22:—
1467	307	»	»	»	»	»	22:—
1482	302	»	»	»	7/8"	»	26:—
1485	305	»	»	»	»	»	26:—
1487	307	»	»	»	»	»	26:—
1494	294	»	»	jämntjocka,	1/2"	»	19:—
1496	296	»	»	»	»	»	19:—
1498	298	»	»	»	»	»	19:—
1500	300	»	»	»	»	»	19:—
1502	302	»	»	»	»	»	19:—
1505	305	»	»	»	»	»	19:—
1514	294	»	»	»	7/8"	»	22:—
1516	296	»	»	»	»	»	22:—
1518	298	»	»	»	»	»	22:—
1520	300	»	»	»	»	»	22:—
1522	302	»	»	»	»	»	22:—
1525	305	»	»	»	»	»	22:—
1530	300	»	vanliga,	förstärkta,	1/2"	»	21:—
1535	305	»	»	»	»	»	21:—
1540	300	»	»	»	7/8"	»	25:—
1545	305	»	»	»	»	»	25:—
1553	253	»	»	jämntjocka,	1/2"	»	15:50
1557	257	»	»	»	»	»	15:50
1564	294	»	»	»	»	»	15:50
1566	296	»	»	»	»	»	15:50
1568	298	»	»	»	»	»	15:50
1570	300	»	»	»	»	»	15:50
1572	302	»	»	»	»	»	15:50
1575	305	»	»	»	»	»	15:50
1584	294	»	»	»	7/8"	»	20:—
1586	296	»	»	»	»	»	20:—
1588	298	»	»	»	»	»	20:—
1590	300	»	»	»	»	»	20:—
1592	302	»	»	»	»	»	20:—
1595	305	»	»	»	»	»	20:—
1601	275	»	förkromade	»	1/2"	»	25:—
1602	280	»	»	»	»	»	25:—

N:o	N a m n	Pris	Pris
-----	---------	------	------

Gummiringar:

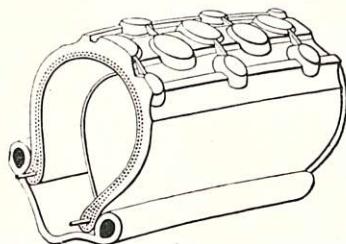

Däck med kantråds-mantel (Dunlop-system).

»Dunlop»-(kantråds-)system.

1821	»Englebert»-slang, röd	pr st.	9: 50
1831	» däck, 28" × 1 1/2"	»	25: —
1835	» » 28" × 1 5/8"	»	25: —
1851	»Nokia—S. O. K.»-slang, med kort ventil, röd	»	11: 20
1852	» » » lång » » »	»	11: 45
1861	»Nokia-Record»- » » kort » » »	»	9: 75
1865	»Nokia-Varma»- » » » svart »	»	13: 20
1871	»Nokia-S. O. K.»- däck, 28" × 1 1/2"	»	31: 20
1875	» » 28" × 1 5/8"	»	31: 20
1881	»Nokia»- » 28" × 1 1/2" av rågummi »	»	35: 10
1885	» » 28" × 1 5/8" » » »	»	35: 10
1891	»Nokia-Record»- » 28" × 1 1/2"	»	26: 30
1892	» » 28" × 1 5/8"	»	26: 30
1894	»Nokia-Kuningas»- » »	»	34: 10

Gummiringar för specialvelocipeder:

Däck:

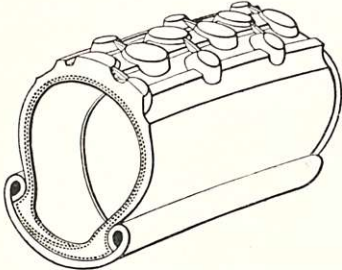

Dunlop-(kantråds-)system:

1922	Däck, 24" × 2" »Nokia»	»	60: 45
1926	»Nokia»-tävlingsring 26" × 1 3/8"	»	32: 15
1928	» ballongring, 26" × 1 1/2" × 2"	»	48: 75
1930	» tävlingsring, 28" × 1 1/4"	»	32: 15
1933	» » 28" × 1 3/8"	»	32: 15
1934	»Veith»-däck »	»	28: —

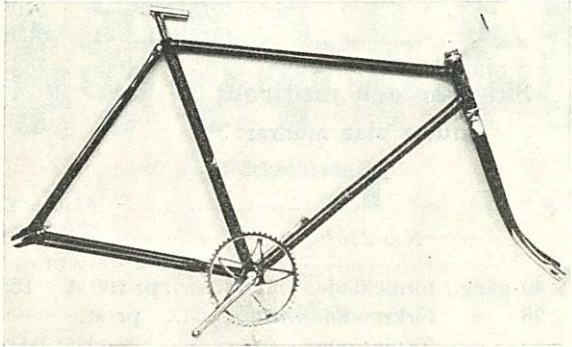
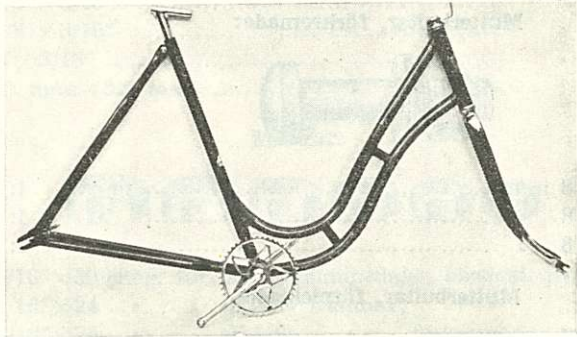

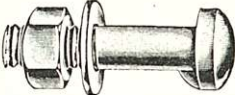
N:o	N a m n	Pris	Pris
Däck med wulstmantel (Continentalssystem):			
			
<i>Däck med wulstmantel.</i>			
1941	20" × 2" »Nokia»	pr st.	58:50
1945	24" × 1 1/2" »Veith»	»	28:—
1955	28" × 1 5/8" »	»	28:—
1956	» » »Nokia»	»	35:10
1960	28" × 2" för kappkörningskärror	»	73:10
Slangar för specialvelocipeder:			
1961	»Nokia»-slang, 20" × 2"	»	14:20
1962	» » » 24" × 2"	»	14:20
1968	» » » 26" × 1 1/4"	»	11:20
1971	» » » 26" × 1 3/8"	»	11:20
1975	» » » 26" × 1 1/2"	»	11:20
1978	» » » 26" × 2"	»	14:20
1981	» » » 28" × 1 1/4"	»	11:20
1982	»Veith»- » 28" × 1 1/4"	»	9:—
1985	»Nokia»- » 28" × 1 3/8"	»	11:20
1990	» » » 28" × 2", för kappkörningskärror	»	14:20
Obs! Alla Nokia specialringar expedieras direkt från fabriken.			
Reparationstillbehör:			
2001	Gummilösn. »Englebert», mindre (i ask om 1 duss.)	pr tub	—: 65
2002	» » » större (» »)	»	—: 90
2003	» » »Nokia» n:o 10, mindre, »	»	—: 70
2004	» » » » 25, större »	»	1:—
2010	»Celex», i tuber (i ask om 10 st.) Nyhet	pr tub	1:50
2011	»Visa», i burk	pr burk	10:—
»Celex» och »Visa» gummimassor hårdna inom 6 timmar och äro avsedda för reparation av velocipeddäck och galoscher m. m.			
2021	Reparationsask	pr st.	3:25
2031	Reparationstyg i askar, fin	pr ask	2:—
2032	» » » grov	»	2:—
2041	Runda gummilappar, 25 m/m	pr st.	—:10
2042	» » » 36 »	»	—:15

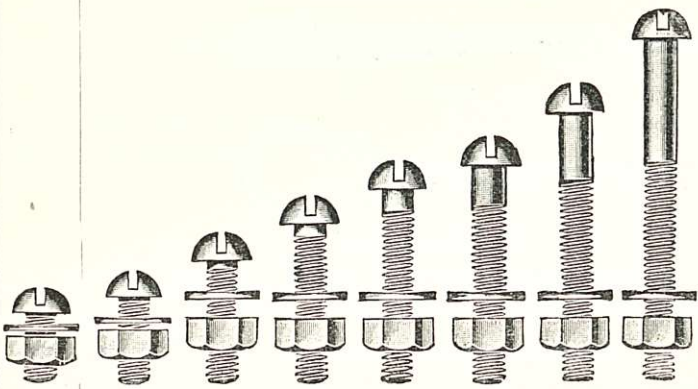
N:o	N a m n	Pris	Pris
2051	Runda gummilappar, »Rustines» gummilappar i påsar om 12 st av olika storlekar. Då det vid reparation av luftslangar icke behövs varken bensin eller gummilösning inbesparas en väsentlig tid per påse	2:—	
2055	Reparationsgummi för luftslangar i rullar om 100 cm. Rullens bredd är 8 cm pr rulle	11:—	
	Ramar: Lödda:		
			
	N:o 2062		
			
	N:o 2070		
2062	Herr, komplett, 22", »S. O. K.», Fauber-Special-vevlager, inhemsk tillverkning, lödd, förkromad pr st.	350:—	
2066	» » 20", som föregående, men förnickl. »	330:—	
2067	» » 22", » » »	330:—	
2070	Dam, » 20" » » men förkromad »	380:—	
2072	» » 22", » » »	380:—	
2073	» » 20", » » men förnicklad »	360:—	
2074	» » 22", » » »	360:—	

N:o	N a m n		Pris	Pris
Svetsade:				
2076	Herr, komplett, 20", »S.O.K.», Fauber-Special vev-lager, inhemsk tillverkning, svetsad, förkromad	pr st.	285:—	
2077	» » 22", som föregående	»	285:—	
2078	» » 24", » »	»	285:—	
2080	» » 20", » » men förnickl. »	»	270:—	
2082	» » 22", » »	»	270:—	
2084	» » 24", » »	»	270:—	
2090	Dam, » 21", » » men förkrom. »	»	310:—	
2091	» » 21" » » » förnickl. »	»	290:—	
Skrubar och muttrar:				
Skrubar utan muttrar:				
				
N:o 2101				
2101	1/8" × 1/8" × 40 gäng., förnicklade	pr 100 st	12:—	
2110	3/8" × 1/4" × 28 » förkromade.....	pr st.	—: 25	
2111	» » förnicklade	»	—: 20	
2121	1/2" × 3/16" » svarta	»	—: 15	
Mutterbultar, förkromade:				
				
2125	32 m/m × 8 m/m	pr st.	1:—	
2127	36 » × 8 »	»	1:—	
2129	44 » × 8 »	»	1: 10	
Mutterbultar, förnicklade:				
2130	20 m/m × 7 m/m	»	—: 70	
2132	22 » × 7 »	»	—: 70	
2134	24 » × 8 »	»	—: 80	
2136	26 » × 8 »	»	—: 80	
2138	28 » × 8 »	»	—: 80	
2140	30 » × 8 »	»	—: 80	
2142	32 » × 8 »	»	—: 80	
2146	36 » × 8 »	»	—: 80	
2148	38 » × 8 »	»	—: 80	
2151	41 » × 8 »	»	—: 80	
2154	44 » × 8 »	»	—: 80	

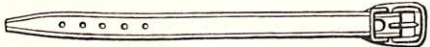
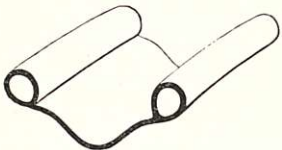
N:o	N a m n	Pris	Pris
Mutterskruvar:			
			
Förkromade:			
2157	1/2" × 3/16" pr 100 st	16:—	
2158	1" × 3/16" »	19:—	
2159	45 m/m × 5.5 m/m »	48:—	
Förnicklade:			
2161	7/16" × 1/8" »	10:—	
2163	1/2" × 3/16" »	12:—	
2165	5/8" × 3/16" »	13:—	
2166	7/8" × 3/16" »	14:—	
2167	1" × 3/16" »	15:—	
2169	45 m/m × 5.5 m/m »	36:—	
Muttrar:			
			
2181	3/16" × 30 gäng, för blockgummipedaler, förnickl. pr st.	—:20	
2191	5/16" × 24 » » »N. D.» framnav, » »	—:50	
2194	5/16" × 26 » » »F & S» » , förkromade »	—:60	
2195	» » » » o. »W.P.J.» framnav, förn. »	—:50	
2201	3/8" × 24 » » »N. D.» frihjulsnav »	—:50	
2204	3/8" × 26 » » »Torpedo», »Komet» m. m.		
	frihjulsn., förkromade »	—:65	
2205	» » » » » » , förnicklade »	—:50	
2207	Hävvarmsmutter, 5/16" ×		
	26 gäng. förkromad »	3:—	
2208	Hävvarmsmutter, 3/8" ×		
	26 gäng. förkromad »	3:50	
 <p data-bbox="253 1484 450 1508" style="text-align: center;">N:o 2207 ja 2208</p>			

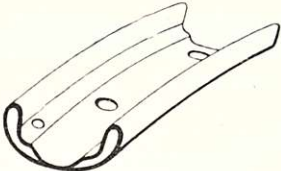
N:o	N a m n	Pris	Pris
Delar till verktygsväskor:			
			
<i>N:o 2271</i>			
2271	Rem, 200 × 14 m/m	pr st.	—: 70
2275	Lås, förnicklat	»	1: 50
Fälgar:			
Träfälgar med aluminiumförstärkning, »Westwood»-modell:			
2317	28" × 1 1/2" × 36 hål »Hawa», färg S-7	»	4:—
Stålfälgar, »Westwood»-modell:			
			
<i>Sektionsprov: enkel »Westwood».</i>			
Vanlig kvalitet:			
2358	28" × 1 1/2" × 36 hål, enkel, färg 8 (T-8)	»	15: 50
2364	» » » » » 4 (T-24)	»	15: 50
2365	» » » » » 5 (T-25)	»	15: 50
2366	» » » » » 1 (T-26)	»	15: 50
2367	» » » » » 7 (T-27)	»	15: 50
2378	28" × 1 5/8" × 36 » » » 8 (T-8)	»	15: 50
2384	» » » » » 4 (T-24)	»	15: 50
2385	» » » » » 5 (T-25)	»	15: 50
2386	» » » » » 1 (T-26)	»	15: 50
2387	» » » » » 7 (T-27)	»	15: 50
Bättre kvalitet:			
2414	28" × 1 1/2" × 36 hål, enkel, färg 4 (T-24)	»	19:—
2415	» » » » » 5 (T-25)	»	19:—
2416	» » » » » 1 (T-26)	»	19:—
2417	» » » » » 7 (T-27)	»	19:—
2434	28" × 1 5/8" × 36 » » » 4 (T-24)	»	19:—
2435	» » » » » 5 (T-25)	»	19:—
2436	» » » » » 1 (T-26)	»	19:—
2437	» » » » » 7 (T-27)	»	19:—

N:o	Namn	Pris	Pris
Dubbla stålfälgar:			
			
<i>Sektionsprov: dubbel »Westwood».</i>			
2466	28" × 1 1/2" × 36 hål, färg 1 (T-26)	pr st.	32:—
2467	» » » 7 (T-27)	»	32:—
2478	28" × 1 5/8" × 36 » » 8 (T-8)	»	32:—
2486	» » » 1 (T-26)	»	32:—
2487	» » » 7 (T-27)	»	32:—
Fälgar till specialvelocipeder:			
»Westwood»-modell:			
2491	24" × 2" × 36 hål, svart, extra förstärkta	»	36:—
2495	26" × 1 1/2" × 36 hål, 1 (T-26), för ballongringar ...	»	25:—
2496	» svarta, » » » ...	»	20:—
»Continental»-modell:			
			
<i>Sektionsprov: »Continental»-modell</i>			
2501	20" × 2" × 36 hål, 1 (T-26), med förstärkt botten »	»	36:—
2505	24" × 1 1/2" × 36 hål, 1 (T-26), för gossvelocipeder ... »	»	30:—
2510	24" × 1 1/2" × 36 » 1 (T-26), med förstärkt botten »	»	32:—
2512	24" × 2" × 36 » svart, » » » » »	»	30:—
2518	28" × 1 5/8" × 36 » 1 (T-26), » » » » »	»	28:—
Fälgband:			
			
<i>N:o 2552</i>			
2552	Runda med läderskarv	»	1:20
2553	Av gummi	»	3:—

N:o	N a m n	Pris	Pris
-----	---------	------	------

Frihjulskransar:

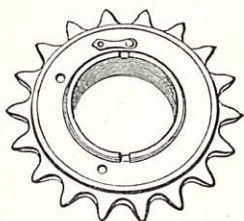

2568	1/2" × 1/8" × 18 kuggar, 1 3/8" × 24 gängor	pr st.	18:—
2569	» × 19 » »	»	18:—
2570	» × 20 » »	»	18:—
2572	» × 22 » »	»	18:—
2586	5/8" × 1/8" × 16 » »	»	18:—
2587	» × 17 » »	»	18:—

Frihjulsnäv:

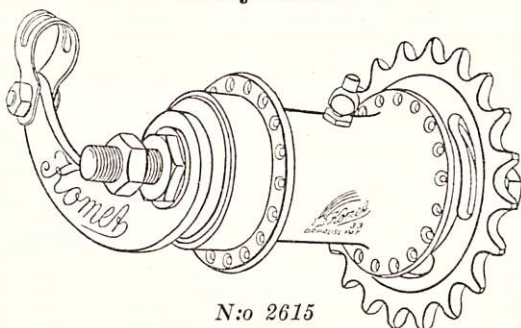

N:o 2615

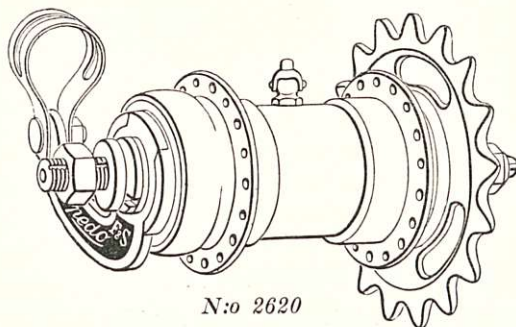

N:o 2620

2605	»Novo» förnicklad	»	90:—
2615	»Komet» »	»	77:—
2616	» förkromad	»	81:—
2620	»Torpedo» förnicklad	»	105:—

N:o	N a m n	Pris	Pris
2621	»Torpedo», förkromad pr st.	111:—	
2622	» med 2 utväxlingar	210:—	
2623	» » 3-	280:—	
2630	Nyhet! »Sturmev-Archer», en lättlöpenden av med handbroms och frihjul, förkromad	170:—	

Obs! Vid rekvisition av frihjulsnavar bör kedjekransens delning och kuggantal uppgivas.

Kedjekransar till frihjulsnav:

Förnicklade:

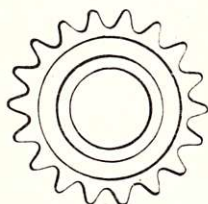

2706	1/2" × 3/16" × 16 kuggar »New-Departure»	6: 75
2708	» 18 »	6: 75
2710	» 20 »	6: 75
2712	» 22 »	6: 75
2714	» 24 »	6: 75
2725	5/8" × 3/16" × 15 »	6: 75
2726	» 16 »	6: 75
2727	» 17 »	6: 75
2728	» 18 »	6: 75
2737	1/2" × 3/16" × 17 » »Torpedo» m. m.	6: 50
2738	» 18 »	6: 50
2739	» 19 »	6: 50
2740	» 20 »	6: 50
2741	» 21 »	6: 50
2742	» 22 »	6: 50
2755	5/8" × 3/16" × 15 »	6: 50
2756	» 16 »	6: 50
2757	» 17 »	6: 50
2758	» 18 »	6: 50

Delar till frihjulsnav:

Delar till »Komet»-frihjulsnav, äldre modell:

2803	Bromslamell av stål	3:—
2804	» » brons	4:—
2806	Mellanstycke	7: 50
2809	Hylsa	40:—

N:o	N a m n	Pris	Pris
-----	---------	------	------

Delar till »Komet»-frihjulsnäv, modell 34:

Förkromade:

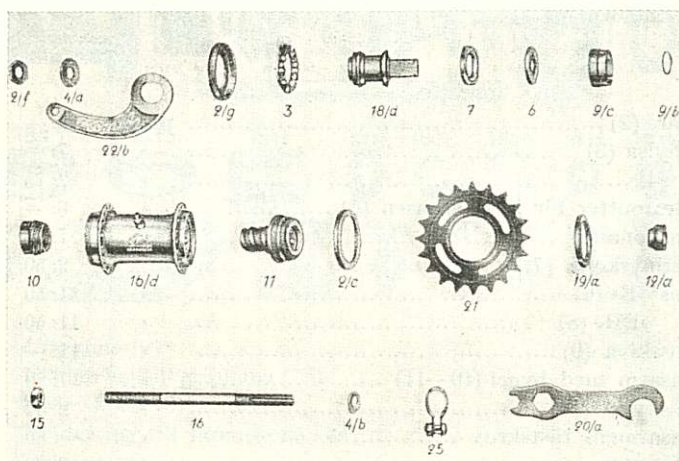

2812	Dammskyddsring, höger (2/c)	pr st.	1: 20
2814	» vänster (2/g)	»	4: 20
2816	Bromsarm (22/b)	»	2: 50
2817	» -bygel, komplett (25)	»	2: —
Övriga delar överensstämma med motsvarande förnicklade dito.			

Förnicklade:

2821	Axel (1/b)	»	3: 30
2822	Dammskyddsring, höger (2/c)	»	—: 80
2823	Kontramutter (2/f)	»	—: 50
2824	Dammskyddsring, vänster (2/g)	»	3: 60
2825	Bricka (4/b)	»	—: 20
2826	Bromslamell, av stål (6)	»	1: 60
2827	» » brons (7)	»	2: 20
2828	Fjädering (9/b)	»	—: 20
2829	Bromskoppling (9/c)	»	7: —
2830	Drivkona (10)	»	6: —
2831	Drivare (11)	»	16: —
2832	Justeringskona (12/a)	»	2: 75
2833	Hylsa, 36 hål (16/d)	»	40: —
2834	Bromslamellbärare (18/a)	»	9: 25
2835	Nyckel (20/a)	»	1: 75
2836	Bromsarm (22/b)	»	2: 75
2837	Bromsbygel, komplett (25)	»	1: 80

N:o	N a m n	Pris	Pris
Delar till »New-Departure»-frihjulsnäv, mod. »A»:			
2862	Drivare (2)	pr st.	16:—
2863	Griphylsa (3)	»	7:—
2864	Axel (4)	»	2:75
2865	Kontramutter för kedjekransen (5)	»	6:—
2866	Bromskona (6)	»	7:50
2867	Justeringskona (7)	»	2:50
2868	Broms »B» (8)	»	11:50
2869	» »BB» (8)	»	11:50
2870	Bromsskiva (9)	»	11:—
2871	Bromsarm med bygel (10—11)	»	17:50
2872	Bromsbygel (11)	»	2:30
2873	Bromsarmens fästskruv	»	—:80
2874	Fjäder (12)	»	2:—
2875	Axelmutter = N:o 2201 (13)	»	—:50
2876	Mutterbricka, \square 3/8" = N:o 21 (14)	»	—:10
2877	» \bigcirc 3/8" (15)	»	—:75
Delar till »New-Departure»-frihjulsnäv, mod. »C»:			
2883	Bromskona (6)	pr st.	7:75
2884	Bromsarm (10)	»	8:50
2885	Fjäder (12)	»	1:80
2886	Kulkona (16)	»	15:—
2887	Lamellbärare (26)	»	11:—
2888	Bromslamell av stål (28)	»	1:50
2889	» brons (27)	»	1:50
Övriga delar överensstämna med motsvarande delar till navet »New-Departure», mod. A och återfinnas i listan under n:o 2862—2877.			
Delar till »N. S. U.»-frihjulsnäv:			
2941	Blockstift	»	—:40
2942	Bromsarm	»	5:25
2943	Bromsbygel	»	1:20
2944	Bromsarmens fästskruv	»	1:20
2945	Mutter till föregående	»	1:—
2946	Spiralfjäder	»	—:60
2947	Broms	»	18:50
2948	Fjädering	»	—:60
2949	Dammskyddsring, höger	»	4:75

N:o	N a m n	Pris	Pris
-----	---------	------	------

Delar till »Rotax»-frihjulsnäv, 1918 års modell:

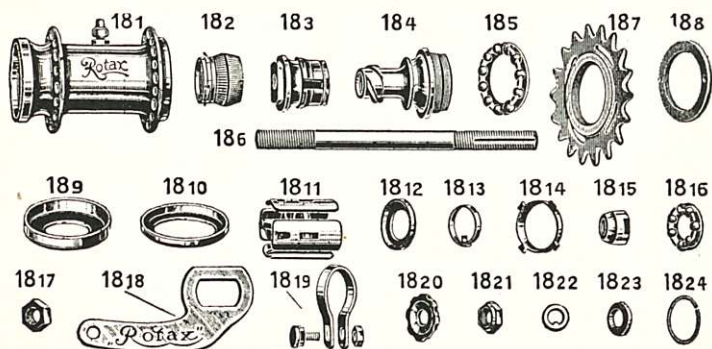

3013	Gripkona (2)	pr st.	6:—
3014	Fjädersring till gripkona (14)	»	4: 50
3015	Bromskona (3)	»	11: 50
3016	Fjädersring till bromskona (24)	»	—: 80
3017	Drivare (4)	»	14: 50
3018	Axel (6)	»	2: 50
3019	Kontramutter för kedjekransen (8)	»	3: 60
3020	Dammskyddsring, vänster (9)	»	3: 60
3021	» höger (10)	»	2: 75
3022	Broms (11)	»	25:—
3024	Bromsfjäder (13)	»	3: 25
3025	Fotsteg, 3/8" × 26 gängor	»	3: 60
3026	Justeringskona (15)	»	2: 75
3030	Bromsbygel (19)	»	2: 25
3031	Bromsarmens kontramutter (20)	»	1: 50
3032	» spännskruv	»	—: 50
3033	Mutterbricka, ϕ 3/8" (23)	»	—: 80

Delar till »Rotax»-frihjulsnäv, modell 1933:

3042	Mutter (R-1)	pr st.	—: 75
3043	Bromsarm (R-3)	»	3:—
3044	Dammskyddsring, vänster (R-4)	»	1: 50
3045	Bromskona (R-5)	»	8: 50
3047	Broms (R-7)	»	7:—
3048	Bromsfjäder (R-7a)	»	—: 80
3049	Gripkona (R-8)	»	6: 50
3050	Hylsa (R-10)	»	28:—
—	Drivare = N:o 3063 (R-11)	»	16:—
3052	Skyddsring, höger (R-12)	»	—: 50
3054	Kontramutter för kedjekransen (R-14)	»	1: 50

N:o	N a m n	Pris	Pris
-----	---------	------	------

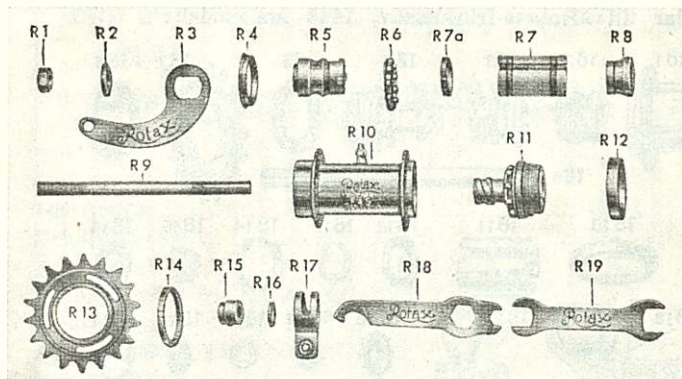

3055	Justeringskona (R-15)	pr st.	3:—
3056	Bricka (R-16).....	»	—:25

Delar till »Rotax»-frihjulsnäv, modell 1934:

3061	Gripkona	»	6:50
3062	Hylsa	»	28:—
3063	Drivare	»	16:—

Delar till »Torpedo»-frihjulsnäv 1910—20 års mod.:

3081	Drivkona	pr st.	13:—
------	----------------	--------	------

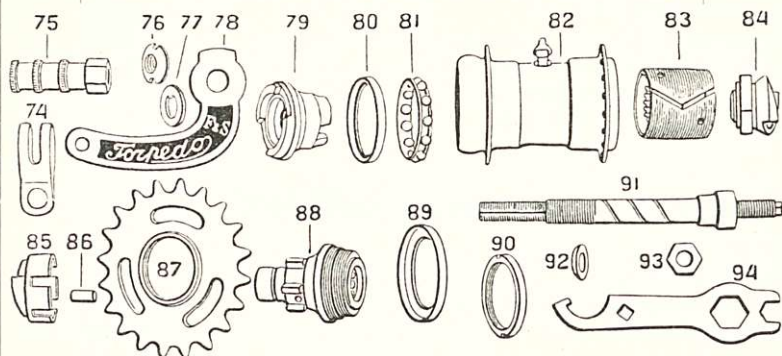

Delar till »Torpedo»-frihjulsnäv, 1925 års modell:





Förkromade:

3091	Skruv för bromsarmen med mutter (74 d)	pr st.	1:20
3092/1	Bromsbygel, komplett, mindre (74)	»	2:—
3092/2	» » större (74)	»	2:—
3093	Stoppmutter för bromsarmen (76)	»	1:10
3096	Bromsarm (78)	»	3:50

N:o	N a m n	Pris	Pris
3098	Dammkapsel, vänster (80)	pr st.	—: 80
3106	» höger (89)	»	—: 90
3107	Kedjekransstoppmutter (90)	»	3: 50
	Övriga delar överensstämma med förnicklade dito.		
Förnicklade:			
3111	Skruv för bromsarmen med mutter (74 d)	»	—: 90
3112/1	Bromsbygel, komplett, mindre (74)	»	1: 40
3112/2	» » större (74)	»	1: 40
3113	Stoppmutter för bromsarmen (76)	»	—: 80
3114	Stoppbricka, kupig (76 a)	»	1: 80
3115	» flat (77)	»	—: 30
3116	Bromsarm (78)	»	2: 50
3117	Bromskona (79)	»	13:—
3118	Dammkapsel, vänster (80)	»	—: 50
3119	Navhylsa, 36 hål (82)	»	37: 50
3120	Bromshylsa (83)	»	24:—
3121	Bromskoppel (84)	»	13: 50
3122	Rulle till bromskoppel (84 a)	»	1:—
3123	Rullhållare för 5 st. rull. (85)	»	9:—
3124	Stålrulle för drivaren (86)	»	—: 60
3125	Drivare med 10 st. $\frac{1}{4}$ " kulor (88)	»	14:—
3126	Dammkapsel, höger (89)	»	—: 60
3127	Stoppmutter för kedjekransen (90)	»	2: 50
3128	Axel med kona (91)	»	9: 50
3129	Kulkona för akseln (91 c)	»	3: 25
3130	Akselbricka, kullrig (92)	»	—: 60
3131	Nyckel (94)	»	1: 60
Till »Mundus» frihjulsnav:			
3181	Hylsa	»	40:—
3182	Drivare	»	12: 50
3183	Drivkona	»	7: 50
3184	Fjäder	»	1: 50
3185	Broms	»	12:—
3186	Kulkona, större	»	7:—
3187	Axel	»	8: 50
3188	Dammkapsel, höger	»	1: 40
3189	» vänster	»	1: 40
3190	Lock för kulskål	»	2:—
3191	Justeringskona	»	1: 75
3192	Stoppmutter för kedjehjulet	»	1: 90
3193	Bromsarm	»	4:—
3194	Bricka, större	»	—: 90

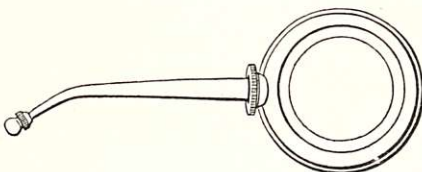
N:o	N a m n	Pris	Pris
3195	Koppling	pr st.	—: 60
3196	Oljekopp	»	—: 75
3197	Stoppmutter för kona.....	»	—: 75
3198	Skruv till bromsarm	»	—: 20
3199	Mutter till föregående	»	—: 20
Till »Sturmey-Archer»-frihjulnav:			
3255	Mutter för bromsarmen 1/4×26 gängor	»	1: 50
3256	Ring för kulkona	»	3: 25
3257	Ändstycke för bromssko	»	1: 50
3258	Kil för bromssko	»	3: 25
3259	Nippel för kabelmanteln	»	—: 80
3260	Bussning till bromsexpander	»	1: 50
3261	Bromsband	pr par	16:—
3262	Fjäder	pr st.	2:—
3263	Ledbussning till bromssko	»	1: 50
3264	Vajerkrok	»	2: 75
3265	Kabelspännskruv	»	2: 25
3266	Spännmutter för vajer	»	1: 50
3267	Klove till bromsarmen	»	2: 75
3268	Nit, ∇ 3/32" × 11/32" av aluminium	»	—: 25
3269	Kabelmantel 60"	»	17:—
3270	Kabellina 64"	»	6: 25
3271	Axel, 6 1/4" × 3/8" × 26 gängor	»	4: 25
3272	Kulkona, vänster	»	3: 50
3273	» höger	»	2: 75
3274	Stoppmutter till reglermutter för kabellina	»	1: 50
3275	Lock till kulsål	»	1: 50
3276	Vingmutter	»	8:—
3277	Vajernippel	»	—: 80
Ventiler och delar:			
			
	N:o 3311	N:o 3321	N:o 3322
3301	Lång, »Dunlop», komplett	»	2: 75
3302	Kort, » »	»	2: 25

N:o	N a m n	Pris	Pris
3311	Ventilhatt	pr st.	—: 30
3321	Ventiltapp	»	—: 75
3322	Spännmutter till föregående	»	—: 30
Ventilslang:			
3351	I lös vikt, »Extra Prima»	pr kg.	160:—
3361	I påsar » »	pr påse	—: 80
Oljekannor:			
			
3371	Av bleckplåt	pr st.	1: 30
3372	Av mässing, förnicklad	»	3: 50
Oljekoppar:			
			
3381	Med 3/16" gängor	»	1:—
3382	1/4" »	»	1:—
HALVFABRIKAT:			
Med ekrar försedda framhjul utan gummiringar:			
med »F. S.»-framnav:			
3407	Träfälg, alumin. förstärkn., 28" × 1 1/2", färg S-7	pr st.	36:—
3458	Enkel stålfälg 28" × 1 1/2", färg 8 (T-8)	»	51:—
3464	» » » » 4 (T-24)	»	51:—
3465	» » » » 5 (T-25)	»	51:—
3466	» » » » 1 (T-26)	»	51:—
3467	» » » » 7 (T-27)	»	51:—
3478	» » 28" × 1 5/8", » 8 (T-8)	»	51:—
3484	» » » » 4 (T-24)	»	51:—
3485	» » » » 5 (T-25)	»	51:—
3486	» » » » 1 (T-26)	»	51:—
3487	» » » » 7 (T-27)	»	51:—
3498	Dubbel » 28" × 1 1/2" » 8 (T-8)	»	65:—
3506	» » » » 1 (T-26)	»	65:—
3507	» » » » 7 (T-27)	»	65:—
3518	» » 28" × 1 5/8", » 8 (T-8)	»	65:—
3526	» » » » 1 (T-26)	»	65:—
3527	» » » » 7 (T-27)	»	65:—

N:o	N a m n	Pris	Pris
Med ekrar försedda bakhjul utan gummiringar, "Komet,-frihjulsnäv:			
3607	Träfälg, alum. förstärkn., 28" × 1 1/2", färg S-7 pr st.	105:—	
3658	Enkel stålfälg 28" × 1 1/2", färg 8 (T-8)	» 115:—	
3664	» » » » 4 (T-24)	» 115:—	
3665	» » » » 5 (T-25)	» 115:—	
3666	» » » » 1 (T-26)	» 115:—	
3667	» » » » 7 (T-27)	» 115:—	
3678	» » 28" × 1 5/8" » 8 (T-8)	» 115:—	
3684	» » » » 4 (T-24)	» 115:—	
3685	» » » » 5 (T-25)	» 115:—	
3686	» » » » 1 (T-26)	» 115:—	
3687	» » » » 7 (T-27)	» 115:—	
3698	Dubbel stålfälg, 28" × 1 1/2", färg 8 (T-8)	» 135:—	
3706	» » » » 1 (T-26)	» 135:—	
3707	» » » » 7 (T-27)	» 135:—	
3718	» » 28" × 1 5/8", » 8 (T-8)	» 135:—	
3726	» » » » 1 (T-26)	» 135:—	
3727	» » » » 7 (T-27)	» 135:—	

Obs! Ekrarna jämntjoeka, förnicklade, fram- och frihjulsnäven förnicklade.

Mot ett motsvarande pristillägg kan hjul med dyrare delar erhållas.

Vid rekvisition av bakhjul bör kedjekransens delning och kuggantal uppgivas!

OBS! Beställning av delar skall åtföljas av prov, ifall resp. delar icke annars kunna med behövlig noggrannhet preciseras.

FÄRGKARTA
OCH
TRÄCKSKYDDSMODELLER



N:º 1
(T-26)



N:º 2



N:º 4
(T-24)



N:º 5
(T-25)



N:º 7
(T-27)

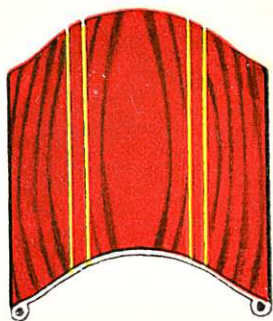

N:º 8
(T-8)

Turistcykelns färger

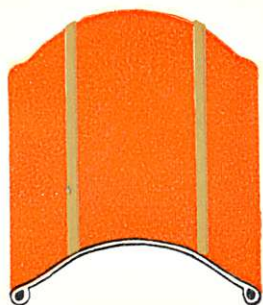

Orange



Blått

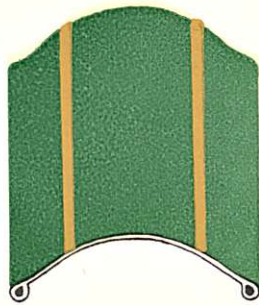

Grönt

Träckskydd

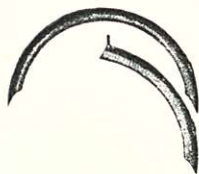

Mod. A



Mod. B

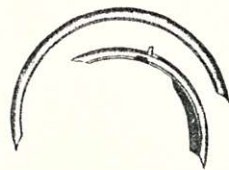

Mod. C



HELSINGFORS 1936
YHTEISKIRJAPAINO
OSAKEYHTIO

Några regler för VELOCIPEDENS skötsel

Håll velocipeden ren. Särskilt efter dess användning i regn och rusk bör velocipeden väl rengöras.

Tål inga lösa skruvar eller muttrar, utan drag till dem vid behov.

Använd skruvmejsel och skruvnyckel med varsamhet, så att ej skruvar och muttrar nötas upp.

Tillse, att alla lager äro lagom hårt åtsatta, så att de varken glappa eller gå tungt. Har ett lager blivit isärtaget, så var noga med att vid återinsättningen alla delar komma på sina rätta platser och på rätt sätt.

Till smörjningen av lager bör användas helst smörjfett (se N:o 661 i denna katalog) eller fet olja. Tunn olja bör icke användas.

Håll kedjan väl, men ej hårt sträckt. Om kedjan är styv och kanske rostig, bör den sköljas i petroleum och därefter läggas i fet olja.

Se till, att gummiringarna äro väl pumpade, särskilt bakringen. Bota uppkomna skador i däcken omedelbart.

Kom ihåg, att velocipeden är avsedd endast för en person.

Förvara velocipeden över vintern upphängd eller vänd den upp och ned på golvet, så att den vilar på sadeln och styrstången.

KP ∞ 31